

WAGNER

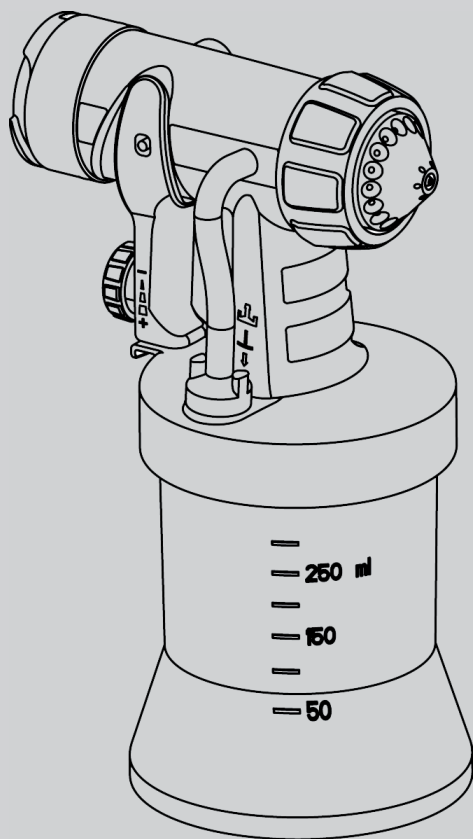

WOOD&METAL EXTRA DETAIL

**PIEZA SOBREQESTA PARA PULVERIZACIÓN
ACESSÓRIO DE PULVERIZAÇÃO**



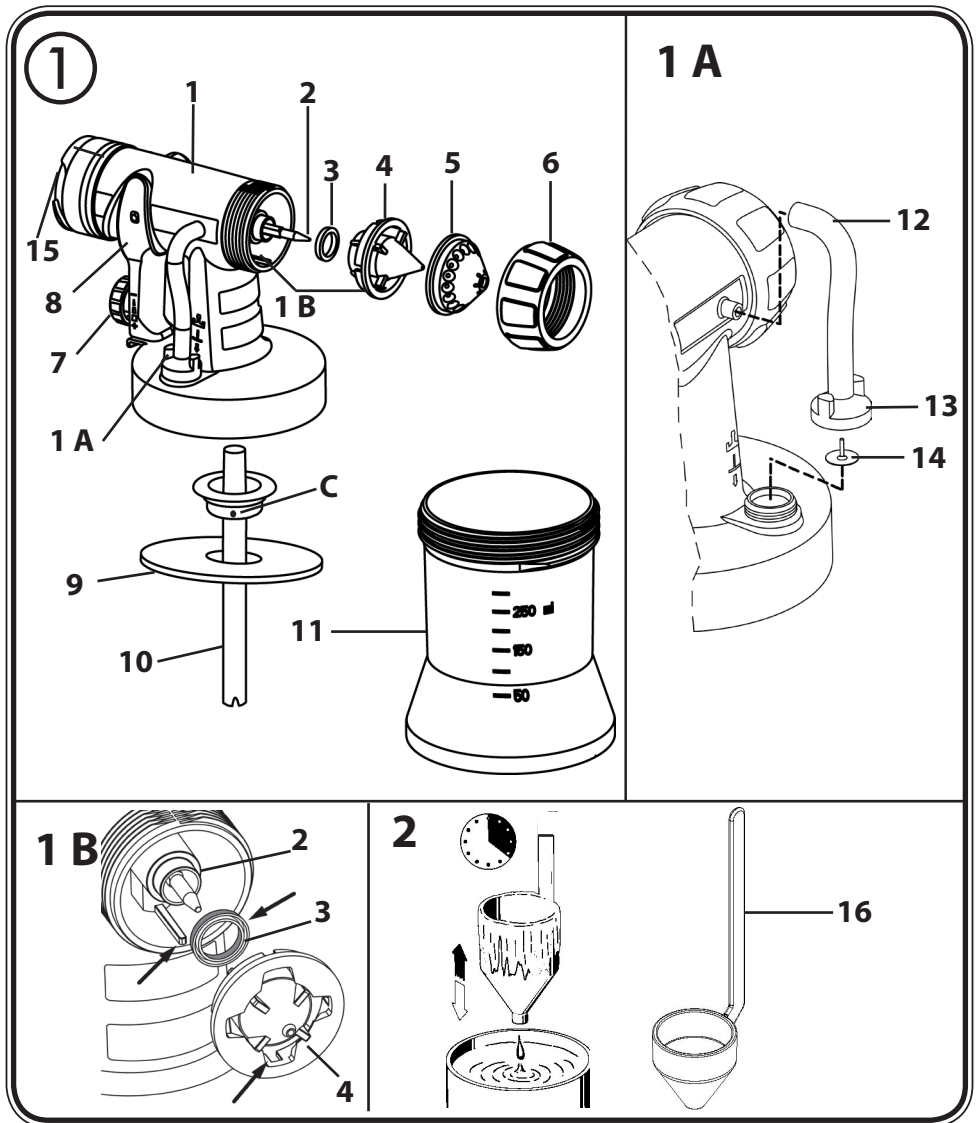

E1 - 5

P 6 - 10

☎ + ✉ + 📄 10

Antes de poner en funcionamiento el equipo le rogamos leer atentamente a fondo las instrucciones de manejo y observar las indicaciones de seguridad. Guarde las instrucciones de manejo en un sitio bien protegido. Para esta pieza sobrepuesta para pulverización Detail rigen las normas de seguridad del equipo básico.

La **pieza sobrepuesta Detail** se desarrolló para la aplicación de pinturas y lacas, solubles en agua y con disolvente.

La pieza sobrepuesta permite gracias a su en particular muy fino chorro de pintura una aplicación de pintura precisa y con ello el recubrimiento con capas de objetos más delgados, pequeños y de filigrana. Es sumamente adecuada para trabajos detallados y creativos. La forma especial del depósito de 250 ml permite la mezcla de cantidades mínimas de pintura valiosa y la pulverización sin resto de pintura.

- ¡ATENCIÓN!**
- El equipo se puede utilizar únicamente con la válvula en condiciones de funcionar. **Si la pintura sube al tubo de ventilación (Fig. 1A, 12), ¡no continuar utilizando el equipo!** Desmontar el tubo de ventilación, la válvula y la membrana, limpiar y dado el caso sustituir la membrana.
 - **No coloque la pistola pulverizadora sobre un lado.**
 - No combine componentes de diferentes frontales para pulverización. Las piezas podrían sufrir daños.



Descripción (Fig. 1)

1) Cuerpo de pistola	2) Aguja
3) Junta de boquilla	4) Boquilla
5) Tapa de aire	6) Tuerca tapón
7) Regulación de cantidad de material	8) Gatillo de la pistola
9) Junta de depósito	10) Tubo de subida
11) Depósito	12) Tubo de ventilación
13) Tapa de válvula	14) Membrana
15) Anillo tórico	16) Viscosímetro

Preparación del material de recubrimiento

La mayoría de las veces deben diluirse las pinturas para el procesamiento con la pistola de pulverización. La pieza sobrepuesta para pulverización Detail permite procesar los materiales de recubrimiento hasta un tiempo de vaciado (viscosidad) máximo de 30 segundos.

Medición de la viscosidad (Fig. 2)

1. Antes de la medición mezclar bien el material de recubrimiento.
2. Sumergir el viscosímetro (16) en el material de recubrimiento hasta por encima del borde.
3. Levantar el vaso medidor y medir el tiempo en segundos, hasta que se interrumpa el flujo del filamento líquido.
Este es el "**tiempo de vaciado en segundos**" buscado.

Tabla de viscosidad

Material de pulverización	Tiempo de vaciado en segundos			
	Wood&Metal, Wall			Universal
	280 W	300 W	350 W	630 W
Imprimaciones diluibles con disolvente	máx.30	máx.30	máx.30	máx.30
Lacas de color diluibles con disolvente	máx.30	máx.30	máx.30	máx.30
Imprimaciones solubles en agua	máx.30	máx.30	máx.30	máx.30
Lacas de color solubles en agua	máx.25	máx.30	máx.30	máx.30
Impregnantes para madera, colorantes, aceites	sin diluir			
Desinfectantes, productos fitosanitarios	sin diluir			
Lacas de acabado para automóvil	máx.25	máx.30	máx.30	máx.30

Ajuste de la cantidad de material

Con esta pieza sobrepuesta pueden procesarse cantidades muy pequeñas. Para evitar corrimientos de pintura en el objeto, ajustar antes la cantidad de pintura pulverizando sobre un cartón o papel a la misma distancia.

En primer lugar girar el botón de regulación (Fig.1 , Pos. 7) hacia atrás (-), y luego aumentar la cantidad de material girando lentamente a (+) hasta la cantidad deseada.

Técnica de pulverización

Con la pieza sobrepuesta para pulverización Detail pueden pulverizarse a mano líneas muy finas para trabajos creativos a pequeña distancia. Cuando pega una plantilla creada por usted mismo sobre el objeto, obtiene cantos detallados y puede pulverizar la pintura con exactitud sin grandes pérdidas. Para no quitar soplando los objetos pequeños durante el recubrimiento con capas, recomendamos fijar el objeto con una pieza de apriete o con cinta adhesiva de lado doble (no incluido en el volumen de suministro).

Otras indicaciones para el ajuste de la proyección del pulverizado y la técnica de pulverización correcta, véase instrucciones del equipo básico.

Interrupción del trabajo



En el procesamiento de lacas bicomponentes el equipo se tiene que limpiar inmediatamente.

Puesta fuera de servicio y limpieza

Véase también instrucciones del equipo básico.

- 1) Apagar el equipo. Durante pausas prolongadas y después de terminado el trabajo, purgar el aire de los depósitos. Esto puede realizarse abriendo el depósito por corto tiempo y volviéndolo a cerrar, o apretando el gatillo de la pistola y vaciando la pintura al envase original.

- 2) Desenroscar el depósito y vaciarlo. Sacar el tubo de subida con junta de depósito.
- 3) Limpiar con pincel el depósito y el tubo de subida. Limpie el taladro de purga de aire. (Fig. 1 C).

¡ATENCIÓN! Nunca limpiar las juntas, la membrana y los orificios de boquillas o taladros de aire de la pistola de pulverización con objetos de metal puntiagudos.

La manguera de purga de aire y la membrana sólo tienen una resistencia limitada frente a los disolventes. No las sumerja en disolvente; límitese a frotarlas.

- 4) Tirar el tubo de ventilación (Fig. 1 A, 12) arriba del cuerpo de pistola. Desenroscar la tapa de válvula (13). Sacar la membrana (14). Limpiar cuidadosamente todas las partes.
- 5) Desenroscar la tuerca tapón, quitar la tapa de aire y la boquilla. Limpie con pincel y disolvente, o agua, la tapa de aire, la junta de boquilla y la boquilla.

Montaje

El equipo se puede utilizar únicamente con la membrana intacta (Fig. 1A, 14).

- 1) Colocar la membrana (Fig. 1A, 14) **con la espiga hacia arriba** en la parte inferior de la válvula. Ver también la marca en el cuerpo de pistola.
- 2) Poner la tapa de válvula (Fig. 1A, 13) con cuidado y atornillarla.
- 3) Introducir el tubo de ventilación (Fig. 1A, 12) de la tapa de válvula y del racor en el cuerpo de pistola.
- 4) Pase la junta de boquilla (Fig. 1B, 3) sobre la aguja (2); la ranura (entalladura) debe apuntar hacia usted.
- 5) Introducir la boquilla (Fig. 1B, 4) en el cuerpo de pistola y localizar la posición correcta.
- 6) Enchufar la tapa de aire (Fig. 1B, 5) en la boquilla (4) y apretar con la tuerca tapón (6).
- 7) Introducir la junta de recipiente por abajo en el tubo de subida y deslizarla hasta por encima del reborde. Girar para ello la junta del recipiente hacia abajo.
- 8) Introducir el tubo de subida con junta de recipiente en el cuerpo de pistola.

Lista de piezas de recambio (Fig. 1)

Pos.	Denominación	Nº de ped.
3	Junta de boquilla	0417 706
4	Boquilla	2362 932
5	Tapa de aire	2362 933
6	Tuerca tapón	2362 873
9	Junta de depósito	2323 039
10	Tubo de subida	2362 935
11	Depósito 250 ml con tapa	0417 922
12, 13, 14	Tubo de ventilación, Tapa de válvula, Membrana	2304 027
15	Anillo tórico	2362 875
16	Viscosímetro	0209 058

El nuevo SISTEMA CLICK&PAINT ofrece la herramienta correcta con otras piezas sobrepuestas para pulverización y accesorios para toda clase de trabajo.

Otra información de la paleta de productos WAGNER respecto a la refacción, véase www.wagner-group.com

Observaciones sobre la eliminación de residuos



El aparato con todos sus accesorios se deberá llevar a una planta de reciclaje que cumpla las normas de protección del medio ambiente. No tire el aparato junto con la basura doméstica. Ayude a mantener limpio el medio ambiente y lleve así su aparato a un centro local de recogida de residuos o infórmese del modo de proceder a este respecto en el comercio especializado.

¡Información importante acerca de la responsabilidad debida a productos defectuosas!

La utilización de accesorios y piezas de recambio ajenas puede anular total o parcialmente la responsabilidad y los derechos de garantía. Con los accesorios y piezas de recambio originales de WAGNER tiene la garantía de que todas las normas de seguridad se cumplen.

2 años de garantía

La garantía es de 2 años, calculada a partir del día de la venta (recibo de la caja). Abarca y se limita a la eliminación gratuita de los defectos ocasionados, con justificación, por la utilización de materiales no perfectos en la fabricación o por un error en el montaje, o a la sustitución gratuita de las piezas defectuosas. Esta garantía queda anulada en caso de utilización o puesta en funcionamiento falsas así como de montaje o reparaciones realizadas por cuenta propia que no están indicadas en nuestras instrucciones de empleo. Las piezas sometidas a desgaste están excluidas de esta garantía. Nos reservamos expresamente el derecho de aplicación de la garantía. La garantía excluye la aplicación industrial. Nos reservamos expresamente el derecho de prestación de garantía. La garantía se anula si el aparato ha sido abierto por otras personas que no pertenecen al servicio técnico de WAGNER. Los daños causados durante el transporte, trabajos de mantenimiento así como daños y fallos ocasionados por trabajos defectuosos de mantenimiento no caen bajo las aplicaciones de garantía. La acreditación de la adquisición del aparato tiene que hacerse presentando el recibo original y la tarjeta de garantía completamente rellena en caso de recurrir a la aplicación de la garantía. Manteniéndonos dentro de lo prescrito por la ley, no nos responsabilizamos por aquellos daños a personas, a bienes o consecuenciales, especialmente, si el aparato ha sido aplicado de otra forma que la indicada en las instrucciones de empleo, no ha sido puesto en funcionamiento ni mantenido según nuestras instrucciones de empleo, o un profano ha realizado por su cuenta reparaciones. Nos reservamos el derecho de realizar reparaciones o trabajos de mantenimiento en fábrica que vayan más allá de lo indicado en estas instrucciones de empleo. Por favor, diríjase al lugar de venta en el caso de garantía o de reparación.

Antes de utilizar o acessório, leia atentamente o presente manual de instruções e familiarize-se com as instruções de serviço do aparelho básico. Para o efeito, são aplicáveis as instruções de segurança do aparelho básico.

O **acessório de pulverização Detail** foi desenvolvido para a aplicação de tintas e vernizes solúveis em água e contendo solventes.

Graças ao seu jacto de pulverização extremamente fino, este acessório permite aplicar a tinta de forma localizada e fazer um revestimento de objectos estreitos, pequenos ou de muito pormenor. É especialmente adequado para trabalhos minuciosos e criativos. A forma especial do depósito mínimas de tintas valiosas e pulverizar a tinta sem desperdícios.

ATENÇÃO! • O equipamento só pode funcionar com uma válvula operacional. **Não pode continuar a utilizar o aparelho se houver tinta no tubo de ventilação (Fig. 1A, 12)!** Desmonte e limpe o tubo de ventilação, a válvula e a membrana, substitua a membrana se necessário.



- **Não pousar de lado a pistola de pulverização.**
- Não combine componentes de acessórios de pulverização diferentes. As peças poderão ficar danificadas.

Descrição (Fig. 1)

1) Corpo da pistola	2) Agulha
3) Vedante do injector	4) Injector
5) Válvula do ar	6) Porca de capa
7) Regulação da quantidade de material	8) Estribo extractor
9) Vedante do depósito	10) Tubo ascendente
11) Depósito	12) Tubo do ventilação
13) Tampa da válvula	14) Membrana
15) Anel vedante	16) Copo graduado para medição da viscosidade

Preparação do material de revestimento

Na maior parte das vezes as tintas só podem ser aplicadas com a pistola pulverizadora depois de diluídas. Com o acessório de pulverização Detail é possível trabalhar materiais de revestimento com um tempo de escorrimento (viscosidade) máximo de 30segundos.

Medição da viscosidade (Fig. 2)

1. Misture cuidadosamente o material de revestimento antes de proceder à medição.
2. Submirja completamente o copo graduado destinado a medir a viscosidade, bordo inclusive (16), no material de revestimento.
3. Erga o copo graduado e meça o tempo, em segundos, que decorre até o fio de líquido escorrido se romper.
Este tempo é designado por "Tempo de escorrimento em segundos".

Tabela de viscosidade

Material de injeção	Tempo de escorrimento em segundos			
	Wood&Metal, Wall			Universal
	280 W	300 W	350 W	630 W
Primários diluíveis em solventes	máx.30	máx.30	máx.30	máx.30
Tintas diluíveis em solventes	máx.30	máx.30	máx.30	máx.30
Primários diluíveis em água	máx.30	máx.30	máx.30	máx.30
Tintas diluíveis em água	máx.25	máx.30	máx.30	máx.30
Produtos de protecção da madeira, mordentes, óleos	não diluídos			
Desinfectantes, produtos fitofarmacêuticos	não diluídos			
Tintas para veículos	máx.25	máx.30	máx.30	máx.30

Regulação da quantidade de material

Este acessório permite trabalhar quantidades muito pequenas de material. Para evitar a formação de escorridos no objecto, regule de antemão a quantidade de tinta em cartão ou papel, utilizando a mesma distância de pulverização.

Rode o botão de regulação (fig. 1, Pos 7) para trás (-) e depois aumente lentamente a quantidade de material, rodando o botão para (+), até atingir a quantidade pretendida.

Técnica de pulverização

Com o acessório de pulverização Detail é possível descenhar linhas muito finas à mão, a uma curta distância e com quantidades mínimas de material. Se colar um molde criado por si sobre o objecto, poderá obter arestas bem delineadas e pulverizar a tinta de forma orientada, sem grandes perdas. Para que os objectos muito pequenos não sejam projectados durante o processo de revestimento, recomendamos que se prenda o objecto com uma pinça ou com fita adesiva de dupla face (não incluída no volume de fornecimento).

Para mais informações sobre a regulação do aspecto da pulverização e a técnica de pulverização correcta, ver as instruções de serviço do aparelho básico.

Interrupção do trabalho



Se tiver trabalhado com tintas bi-componentes, tem de limpar o aparelho imediatamente.

Colocação fora de funcionamento e limpeza

Ver também instruções de serviço do aparelho básico.

- 1) Desligue o aparelho. Purgue o recipiente, se fizer pausas mais prolongadas, e sempre que termine o trabalho. Para o efeito rode ligeiramente e feche o depósito, ou accione o estribo extractor e escoe a tinta para a embalagem original.

- 2) Desenrosque e esvazie o recipiente. Retire o tubo ascendente e o vedante do depósito.
- 3) Limpe cuidadosamente o depósito e o tubo de alimentação com um pincel. Limpe o orifício de purga. (Fig. 1 C).

ATENÇÃO! Nunca limpe os vedantes, a membrana e os furos do injector ou do ar da pistola pulverizadora com objectos metálicas afiados. O tubo ventilação e a membrana são apenas parcialmente resistentes a solvente. Não os mergulhar em solvente, mas limpálos apenas.

- 4) Extraia o tubo de ventilação (Fig. 1A, 12) do corpo da pistola, em cima. Desenrosque a tampa da válvula (13). Retire a membrana (14). Limpe todas as peças com cuidado.
- 5) Desenrosque a porca de capa, retire a válvula do ar e o vedante do injector com um pincel e com solvente ou água.

Montagem

O aparelho só pode funcionar se a membrana (Fig. 1A, 14) estiver em perfeito estado.

- 1) Coloque a membrana (Fig. 1A, 14) com a haste para cima sobre a base da válvula. Confira com a marca no corpo da pistola.
- 2) Coloque a tampa da válvula (Fig. 1A, 13) com cuidado e enrosque.
- 3) Coloque o tubo de ventilação (Fig. 1A, 12) na tampa da válvula e no bocal do corpo da pistola.
- 4) Deslizar a vedação do injector (Fig. 1B, 3) através da agulha (2), a porca (ranhura) tem de ficar voltada para si.
- 5) Coloque o injector (Fig. 1B, 4) no corpo da pistola e rode até encontrar a posição correcta.
- 6) Coloque a válvula do ar (Fig. 1, 5) no injector (4) e aperte firmemente com a porca de capa (6).
- 7) Enfie por baixo o vedante do depósito no tubo ascendente e empurre-o para além da extremidade, rodando ligeiramente.
- 8) Coloque o tubo ascendente com o vedante do depósito no corpo da pistola.

Lista de peças sobresselentes (Fig. 1)

Pos.	Designação	Enc. n.
3	Vedante do injector	0417 706
4	Injector	2362 932
5	Válvula do ar	2362 933
6	Porca de capa	2362 873
9	Vedante do depósito	2323 039
10	Tubo de alimentação	2362 935
11	Depósito (de 250 ml) com tampa	0417 922
12, 13, 14	Tubo de ventilação, Tampa da válvula, Membrana	2304 027
15	Anel vedante	2362 875
16	Copo graduado para medição da viscosidade	0209 058

Disponível com mais extensões de pulverização e acessórios o novo CLICK&PAINT SYSTEM tem para cada trabalho a ferramenta certa.

Para mais informações sobre a paleta de produtos WAGNER relacionados com trabalhos de restauro, consulte o sítio www.wagner-group.com

Protecção do ambiente



O aparelho e os acessórios devem ser enviados para uma instalação de reciclagem compatível com o ambiente. Não elimine o aparelho através do lixo doméstico. Proteja o ambiente e deposite o seu aparelho num ponto de recolha selectiva local ou informe-se no comércio especializado.

Indicação importante sobre a responsabilidade pelo produto!

De acordo com um regulamento comunitário, em vigor desde 01.01.1990, o fabricante só é responsável pelo seu produto, se tiver produzido ou autorizado todas as peças, ou se os aparelhos tiverem sido montados e operados correctamente. A utilização de acessórios e peças sobressalentes que não sejam originais pode anular total ou parcialmente a garantia.

2 anos de garantia

A garantia é válida por 2 anos, a partir do dia da venda (recibo). Ela abrange e limita-se à eliminação gratuita de defeitos comprovadamente resultantes da utilização de materiais defeituosos na produção ou a erros de montagem ou à substituição gratuita das peças defeituosas. A utilização ou colocação em funcionamento, assim como montagens ou reparações efectuadas por conta própria que não respeitem o nosso manual de instruções, anulam a garantia. Peças sujeitas a desgaste estão igualmente excluídas da garantia. A garantia exclui a utilização industrial. Reservamo-nos expressamente o direito de prestação da garantia. A abertura do aparelho por outras pessoas que não o pessoal de assistência técnica da WAGNER anula a garantia. Danos resultantes de transporte, trabalhos de manutenção e danos ou avarias resultantes de trabalhos de manutenção defeituosos não estão cobertos pela garantia. Para recorrer à garantia, é necessário comprovar a aquisição do aparelho por meio do recibo de compra original. Desde que permitido por lei, excluimos qualquer responsabilidade por quaisquer danos pessoais, materiais ou danos consequentes, sobretudo se o aparelho tiver sido utilizado para outro fim que não o indicado no manual de instruções, se tiver sido posto em funcionamento sem respeitar as indicações do manual de instruções ou se uma pessoa sem a respectiva qualificação técnica tiver procedido à manutenção ou reparação do aparelho. Reservamo-nos o direito de realização na fábrica de reparações ou trabalhos de manutenção que vão além dos indicados neste manual de instruções. Solicitamos que, em caso de garantia ou reparação, contacte a loja onde comprou o aparelho.

D
J. WAGNER GMBH
Otto-Lilienthal-Str. 18
88677 Markdorf
T +49 0180 - 55 92 46 37
F +49 075 44 -5 05 11 69

SK
E-CORECO SK S.R.O.
Kráľovská ulica 8/7133
927 01 Šaľa
T +42 1948882850
F +42 1313700077

CZ
E-CORECO S.R.O.
Na Roudné 102
301 00 Plzeň
T +42 734 792 823
F +42 227 077 364

F
WAGNER FRANCE S.A.R.L.
12 Avenue des Tropiques
Z.A. de Courtaboeuf
91978 Les Ulis Cedex
T +33 0825 011 111
F +33 (0) 1 69 81 72 57

GB
WAGNER SPRAYTECH (UK) LTD
Opus Park
Moorfield Road
Guildford Surrey GU1 15Z
T +44 (0) 1483 - 454666
F + 44 (0) 1483 - 454548

H
HONDIMPEX KFT.
Kossuth L. u. 48-50
8060 Mór
T +36 (-22) - 407 321
F +36 (-22) - 407 852

DK
ORKLA HOUSE CARE DANMARK A/S
Stationsvej 13
3550 Slangerup
Danmark
T +45 47 33 74 00
F +45 47 33 74 01

NOR
ORKLA HOUSE CARE NORGE AS
Nedre Skøyen vei 26,
PO Box 423, Skøyen
0213 Oslo
T +47 22 54 40 19

PL
PUT WAGNER SERVICE
ul. E. Imieli 27
41-605 Swietochlowice
T +48 32 - 346 37 10
F +48 32 - 346 37 13

S
ORKLA HOUSE CARE AB
Box 133
564 23 Bankeryd
Sweden
T +46(0)36 37 63 00

ROM
ROMIB S.R.L.
str. Poligonului nr. 5 - 7
100070 Ploiesti ,judet Prahova
T +40-344801240
F +40-344801239

CH
J. WAGNER AG
Industriestraße 22
9450 Altstätten
T +41 71 - 7 57 22 11
F +41 71 - 7 57 23 23

E
P
**MAKIMPORT
HERRAMIENTAS, S.L.**
C/ Méjico nº 6
Pol. El Descubrimiento
28806 Alcalá de Henares (Madrid)
T 902 199 021 / 91 879 72 00
F 91 883 19 59

AUS
**WAGNER SPRAYTECH
AUSTRALIA PTY. LTD.,**
14-16 Kevlar Close
Braeside, VIC 3195
T +61 3 95 87 - 20 00
F +61 3 95 80 - 91 20

I
FHC SRL
Via Stazione 94,
26013 Crema (CR)
T 0373 204839
F 0373 204845