

WAGNER

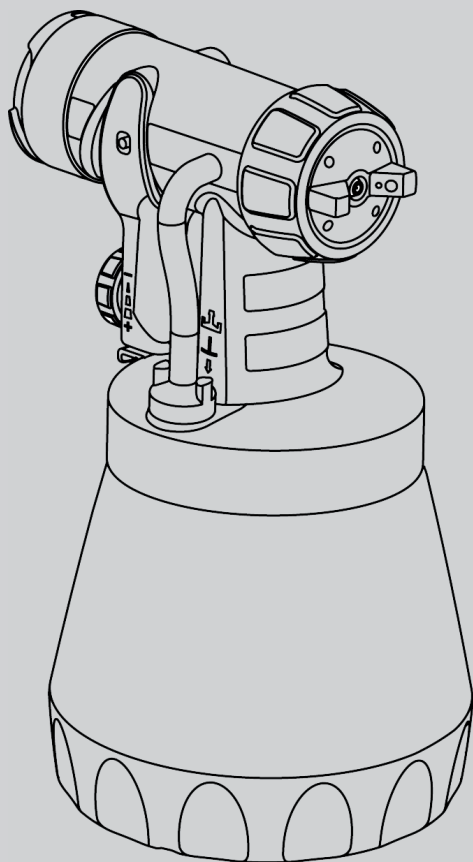

**WOOD&METAL EXTRA
BRILLIANT
SPRUTTILLSATS**

1

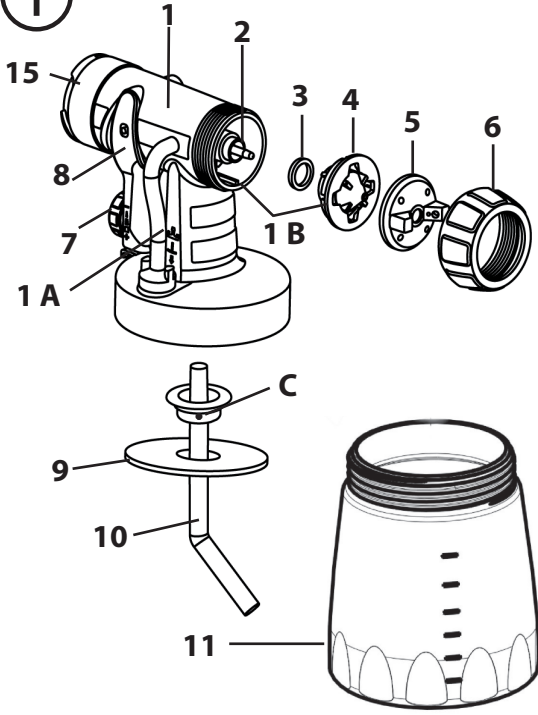

1 A

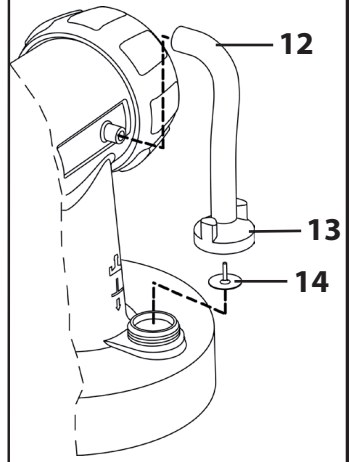

1 B

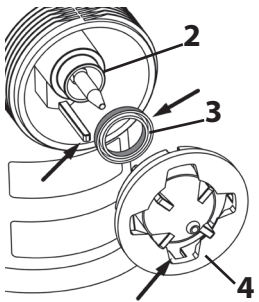

2

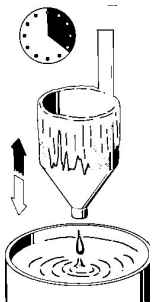

16



Handledning

Innan tillsatsen används ska du läsa igenom den här bruksanvisningen samt bekanta dig med bruksanvisningen för huvudutrustningen. För denna tillsats gäller samma säkerhetsanvisningar som för huvudutrustningen.

Brilliant spruttillsats har utvecklats för användning med vattenlösliga och lösningsmedelsbaserade färger och lacker.

OBS! • Aggregatet får endast användas när ventilen fungerar. **Stäng av aggregatet om färg stiger upp i luftslangen (fig. 1A, 12)!** Demontera luftslangen, ventilen och membranet, rengör delarna och byt membran om det behövs.



• **Lägg inte sprutpistolen på sidan.**

• Kombinera inte komponenter från olika sprutöverdelar. Delarna kan skadas.

Beskrivning (fig. 1)

1) Pistol	2) Nål
3) Munstyckstätning	4) Munstycke
5) Luftkåpa	6) Kopplingsmutter
7) Materialmängdreglage	8) Avtryckarbygel
9) Behållartätning	10) Stigrör
11) Behållare	12) Luftslang
13) Ventillock	14) Membran
15) O-ring	16) Viskositetsmätbägaren

Förberedelse av sprutmaterialet

Färgerna måste oftast förtunnas före användning av sprutpistolen. Anvisningar för sprutfärdig spädning finns på färgburken eller på det tekniska databladet från färgtillverkaren (t.ex. på internet).

Annars kan du använda uppgifterna i nedanstående viskositetstabell som riktvärden.

Mätning av viskositet (fig. 2)

1. Rör om sprutmaterialet ordentligt före mätningen.
2. Doppa mätbägaren för viskositet (16) över kanten ned i sprutmaterialet.
3. Lyft upp mätbägaren och mät i sekunder hur lång tid det tar innan vätskeströmmen bryts av.

Denna tid kallas "**Utloppstid i sekunder**".

Viskositetstabell

Sprutmaterial	Utloppstid i sekunder			
	Wood&Metal, Wall			Universal
	280 W	300 W	350 W	630 W
Lösningsmedelsbaserade grundfärger	25-30	30-40	30 - 45	outspädda
Lösningsmedelsbaserade lackfärger	15-30	20-45	20 - 45	outspädda
Vattenbaserade grundfärger	25-30	30-40	30 - 45	outspädda
Vattenbaserade lackfärger	20-25	20-35	20 - 40	outspädda
Träskyddsmedel, betser, oljor	outspädda	outspädda	outspädda	outspädda
Desinfektionsmedel, växtskyddsmedel	outspädda	outspädda	outspädda	outspädda
Täcklack för fordon	20-25	20-35	20 - 40	outspädda

Passa in stigröret (se huvudutrustningens bruksanvisning).

Om stigröret har passats in korrekt kan nästan hela behållarens innehåll sprutas.

Vrid stigröret framåt vid arbeten på liggande objekt.

Vrid stigröret bakåt vid arbeten på objekt ovanför huvudhöjd.

Inställning av materialmängd

För att förhindra färggrinning på ytan som ska målas ska färgmängden först ställas in genom provsprutning på kartong eller papper på ett jämnt sprutavstånd.

Dra först tillbaka (-) inställningsknappen (fig. 1, Pos. 7) och öka sedan materialmängden genom att vrida åt (+) till önskad mängd.

För ytterligare anvisningar om inställning av sprutbild och korrekt sprutteknik, se huvudutrustningens bruksanvisning.

Driftavbrott



Utrustningen ska rengöras genast vid bearbetning med 2-komponentslack.

Avstängning och rengöring

Vedi anche le istruzioni dell'apparecchio di base.

- 1) Stäng av utrustningen. Lufta behållaren vid längre uppehåll och när arbetet är avslutat. Detta kan göras genom att du snabbt skruvar upp och omedelbart därefter stänger behållaren eller genom att du drar i avtryckarbygeln och sprutar färgen i originalburken.
 - 2) Skruva av och töm behållaren. Dra ut stigröret med behållarpackningen.
 - 3) Förrengör behållaren och stigröret med pensel. Rengör luftningshålet (fig. 1 C)
- OBS! Rengör aldrig tätningar, membran och munstycks- eller lufthål på sprutpistolen med vassa metallföremål. Luftningsslang och membran är endast till viss del beständiga mot lösningsmedel. Lägg inte ner dem i lösningsmedel utan torka bara av dem.**
- 4) Dra av luftslangen (fig. 1 A, 12) upptill på pistolhuset. Lossa ventillocket (13). Ta ur membranet (14). Rengör alla delar noggrant.
 - 5) Skruva av överfallsmuttern, ta bort luftkåpan och munstycket. Rengör luftkåpan, munstyckspackningen och munstycket med pensel och lösningsmedel eller vatten.

Hopsättning

Aggregatet får endast användas när membranet (fig. 1A, 14) är oskadat.

- 1) Sätt membranet (fig. 1A, 14) **med stiftet uppåt** på ventilens underdel. Se även markeringen på pistolhuset.
- 2) Sätt försiktigt på ventillocket (fig. 1A, 13) och skruva fast det.
- 3) Sätt fast luftslangen (fig. 1A, 12) på ventillocket och på nippeln på pistolhuset.
- 4) Skjut tätningen till munstycket (bild 1B, 3) över nålen (2), spåret ska peka mot dig.
- 5) Sätt munstycket (bild 1B, 4) på pistolhuset och vrid tills du hittar rätt läge.
- 6) Sätt luftkåpan (bild 1B, 5) över munstycket (4) och dra åt med överfallsmuttern (6).
- 7) För behållartätningen på stigröret underifrån och förbi fodret, vrid samtidigt behållartätningen något.
- 8) Stick in stigröret med behållartätning i pistolhuset.

Reservdelslista (fig. 1)

Pos.	Benämning	Best. nr
3	Munstyckstättning	0417 706
4	Munstycke	0414 381
5	Luftkåpa	0414 384
6	Kopplingsmutter	0417 319
9	Behållartätning	0417 358
10	Stigrör	0417 357
11	600 ml behållare med lock	0414 906
12, 13, 14	Luftslang, Ventillock, Membran	2304 027
15	O-ring	0417 308
16	Viskositetsmätbägaren	0413 306

Med ytterligare spruttillsatser och tillbehör erbjuder det CLICK&PAINT-SYSTEMET rätt verktyg för varje arbete.

För ytterligare information om WAGNERS produktutbud för renovering, se www.wagner-group.com

Miljöskydd



Utrustningen inklusive tillbehör ska skrotas på ett miljöriktigt sätt. Den får inte kastas i hushållssoporna. Var miljömedveten! Lämna utrustningen till kommunens återvinningscentral eller fråga leverantören.

Viktiga anvisningar om produktansvaret!

Vid användning av tillbehör och reservdelar från andra leverantörer kan produktansvar och garantianspråk bortfalla helt eller delvis. Med original WAGNER-tillbehör är du garanterad att alla säkerhetsföreskrifter är uppfyllda.

2 års garanti

Garantin gäller i 2 år, räknat från inköpsdagen (kassakvitto). Den omfattar och inskränker sig till gratis åtgärdande av fel, där det går att påvisa att vi har använt felaktigt material vid tillverkningen eller gjort ett monteringsfel, eller gratis leverans för att ersätta defekta delar. Vid användning eller drift, samt egna monteringar eller reparationer, som inte är beskrivna i vår bruksanvisning, upphör garantin att gälla. Dessutom gäller inte garantin för förslitningsdelar. Garantin gäller inte för yrkesmässig användning. Vi förbehåller oss uttryckligen rätten att avgöra vad som är ett garantifall. Garantin upphör att gälla om utrustningen har öppnats av andra personer än servicepersonal från WAGNER. Garantin gäller inte för transportskador, underhållsarbeten samt skador och fel som beror på bristande underhållsarbete. Vid ett garantiärende måste innehavaren kunna visa upp originalkvittot på förvärvet. I den utsträckning det är möjligt enligt gällande lag, utesluter vi allt ansvar för person, sak-, eller följdskador, i synnerhet när utrustningen har använts till annat ändamål än som är angivet i bruksanvisningen, inte har startats eller reparerats enligt vår bruksanvisning, eller reparationer utförts självständigt av en icke-fackman. Reparationer och underhållsarbeten, som omfattar mer än vad som beskrivs i bruksanvisningen, förbehåller vi oss rätten att utföra i vår fabrik. Vänd er till inköpsstället vid garantireklamation eller reparation.

D	J. WAGNER GMBH Otto-Lilienthal-Str. 18 88677 Markdorf T +49 0180 - 55 92 46 37 F +49 075 44 -5 05 11 69	SK	E-CORECO SK S.R.O. Kráľovská ulica 8/7133 927 01 Šaľa T +42 1948882850 F +42 1313700077	CZ	E-CORECO S.R.O. Na Roudné 102 301 00 Plzeň T +42 734 792 823 F +42 227 077 364
F	WAGNER FRANCE S.A.R.L. 12 Avenue des Tropiques Z.A. de Courtaboeuf 91978 Les Ulis Cedex T +33 0825 011 111 F +33 (0)1 69 81 72 57	GB	WAGNER SPRAYTECH (UK) LTD Opus Park Moorfield Road Guildford Surrey GU1 15Z T +44 (0) 1483 - 454666 F + 44 (0) 1483 - 454548	H	HONDIMPEX KFT. Kossuth L. u. 48-50 8060 Mór T +36 (-22) - 407 321 F +36 (- 22) - 407 852
DK	ORKLA HOUSE CARE DANMARK A/S Stationsvej 13 3550 Slangerup Danmark T +45 47 33 74 00 F +45 47 33 74 01	NOR	ORKLA HOUSE CARE NORGE AS Nedre Skøyen vei 26, PO Box 423, Skøyen 0213 Oslo T +47 22 54 40 19	PL	PUT WAGNER SERVICE ul. E. Imieli 27 41-605 Swietochlowice T +48 32 - 346 37 10 F +48 32 - 346 37 13
S	ORKLA HOUSE CARE AB Box 133 564 23 Bankeryd Sweden T +46(0)36 37 63 00	ROM	ROMIB S.R.L. str. Poligonului nr. 5 - 7 100070 Ploiesti ,judet Prahova T +40-344801240 F +40-344801239	CH	J. WAGNER AG Industriestraße 22 9450 Altstätten T +41 71 - 7 57 22 11 F +41 71 - 7 57 23 23
E P	MAKIMPORT HERRAMIENTAS, S.L. C/ Méjico nº 6 Pol. El Descubrimiento 28806 Alcalá de Henares (Madrid) T 902 199 021 / 91 879 72 00 F 91 883 19 59	AUS	WAGNER SPRAYTECH AUSTRALIA PTY. LTD., 14-16 Kevlar Close Braeside, VIC 3195 T +61 3 95 87 - 20 00 F +61 3 95 80 - 91 20	I	FHC SRL Via Stazione 94, 26013 Crema (CR) T 0373 204839 F 0373 204845

Vi påtar oss inget ansvar för eventuella felaktigheter
och förbehåller oss rätten att utföra ändringar.

Part. No. 2364321
01/2016_RS
© Copyright by J.Wagner GmbH