

# WAGNER

Garantía  
de 2 años  
2 anos de  
garantia

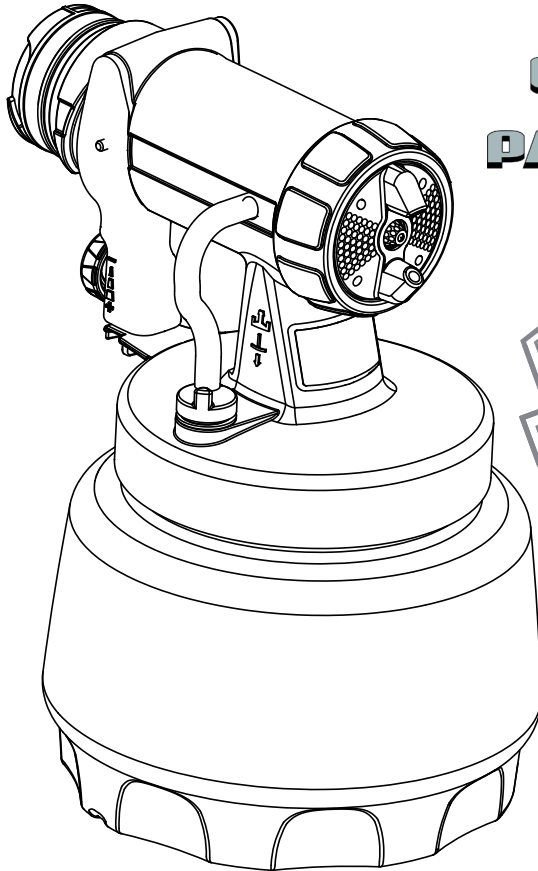

**CLICK  
&  
PAINT**  
TECHNOLOGY



## **TexPerfect**

**Frontal para pulverización  
Acessório de pulverização**

E/P



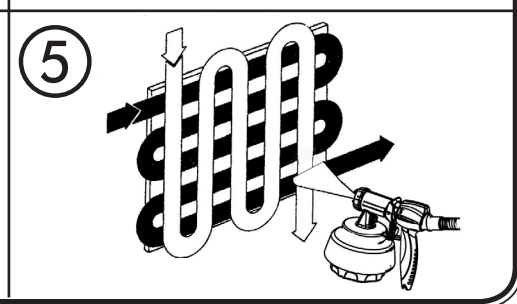
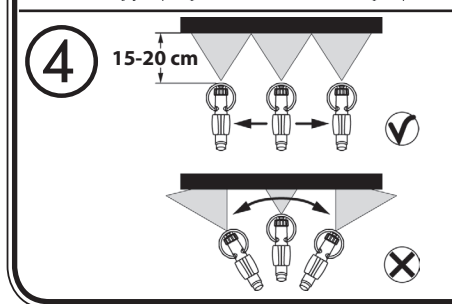
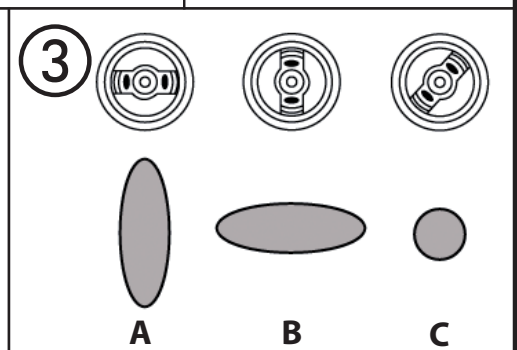
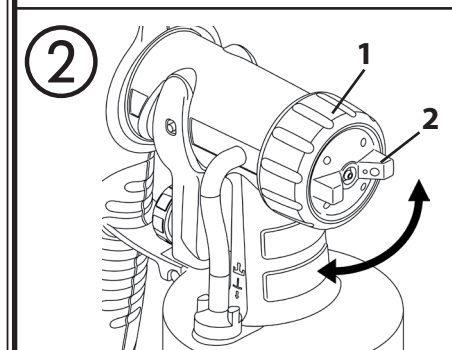
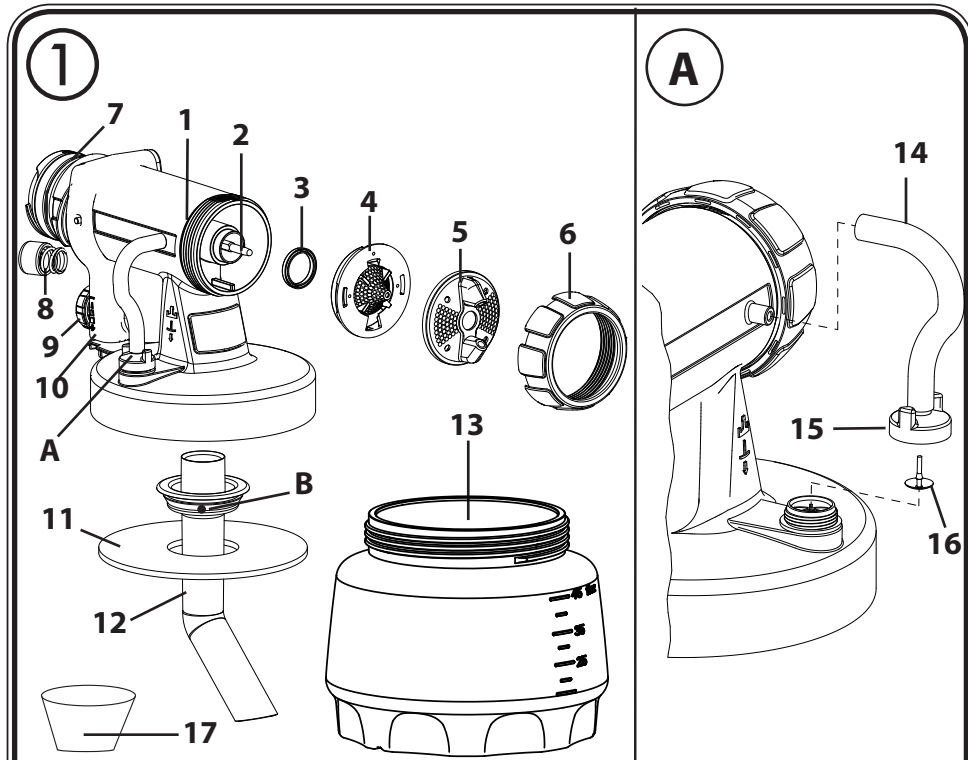

# TexPerfect spray attachment

6

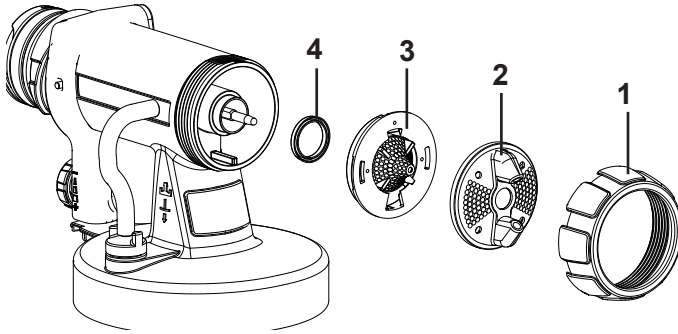

7

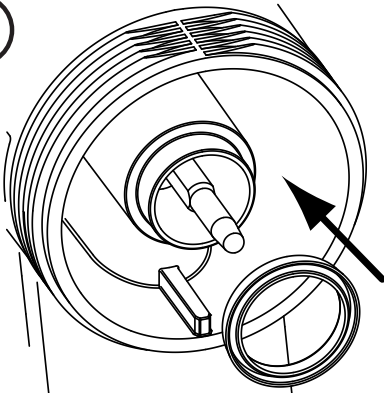

8

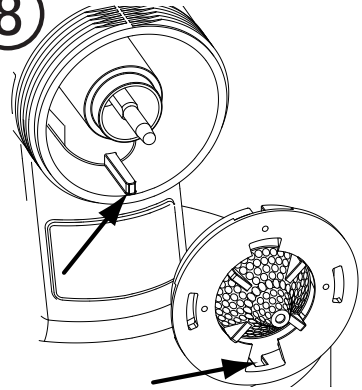

9

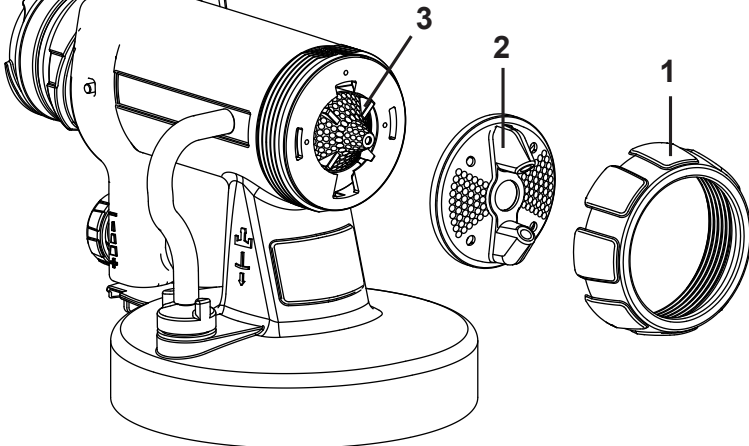

**Por favor, antes de utilizar cualquier accesorio, lea atentamente las instrucciones de uso así como las de la máquina a la que pertenece dicho accesorio. Para este frontal para pulverización TexPerfect son válidas las instrucciones de seguridad descritas en el manual de la máquina.**

El **frontal para pulverización TextPerfect** ha sido desarrollado especialmente para la aplicación de enlucido fino, acabado estructurado, imprimación y pintura antimanchas.



Para un resultado óptimo, el frontal para pulverización Texture solo se debería utilizar con equipos Wagner HVLP con una potencia de mín. 570 W.

### Descripción (Fig. 1/ 1A)

1) Cuerpo de pistola	2) Aguja
3) Junta de boquilla	4) Boquilla
5) Tapa de aire	6) Tuerca tapón
7) Anillo tórico	8) Muelle con tapa
9) Regulación de cantidad de material	10) Gatillo de la pistola
11) Junta de depósito	12) Tubo de subida
13) Depósito	14) Tubo de ventilación
15) Tapa de válvula	16) Membrana
17) Embudo de carga	

## Materiales de recubrimiento procesables

Enlucido fino (tamaño de grano máx. 1 mm), acabado estructurado  
Imprimación, pintura antimanchas

## Preparación del puesto de trabajo



**Hay que pegar las cajas de enchufes y los interruptores.  
¡Peligro de electrocución en caso de penetración del material pulverizado!**



**Cubra todas las superficies y objetos que no se deberán pintar o retírelos de la zona de trabajo.**

**No asumimos ninguna responsabilidad en caso de daños causados por neblina de pintura (overspray).**

**¡La pintura al silicato corroe las superficies de cristal y de cerámica en caso de entrar en contacto con ellas! Por esta razón es absolutamente necesario cubrir por completo todas las superficies de este tipo.**

## Preparación del material de recubrimiento



Si el material a proyectar se encuentra al menos a temperatura ambiente, se consigue un mejor resultado de recubrimiento.

El frontal para pulverización permite proyectar enlucidos finos, acabado estructurado y imprimaciones sin diluir o ligeramente diluidos. Puede ver la información detallada en la hoja de datos técnicos del fabricante de la pintura (→ descarga del Internet).

1. Remueva a fondo el material y dilúyalo en su envase conforme a la recomendación incluida al respecto (para remover se recomienda utilizar un agitador).

Dilución recomendada	
<b>Material de pulverización</b>	
Imprimación, pintura antimanchas	sin diluir
Enlucido fino	diluir de 0 -5 %
Acabado estructurado	Observar las indicaciones del fabricante

2. Si el caudal es insuficiente incluso con el ajuste de cantidad máxima, diluya la pintura paulatinamente en un 5 - 10 % hasta que el caudal corresponda a sus necesidades (observe la dilución máxima admisible según las indicaciones del fabricante).

## Preparación de la pared



Requisito decisivo en el resultado de la pulverización es cuan lisa y limpia está la superficie de utilización antes de la pulverización. **La aplicación de enlucido fino no permite eliminar irregularidades o agujeros.** Es por eso que ésta se tiene que someter a un cuidadoso tratamiento previo y mantenerse sin polvo.

En función de la superficie puede ser necesario aplicar una pintura antimanchas/ imprimación apropiada en la pared antes de proyectar el enlucido fino. Observe al respecto también las especificaciones del fabricante del material.

## Ajuste de la cantidad de material

Con esta frontal pueden procesarse grandes cantidades. Para evitar el corrimiento del material, compruebe el ajuste del caudal primero en un trozo de cartón o papel. En primer lugar girar el botón de regulación (Fig. 1, Pos. 9) hacia atrás (-), y luego aumentar la cantidad de material girando lentamente a (+) hasta la cantidad deseada.



Ajustes de caudal recomendados:

En el enlucido fino y acabado estructurado, la cantidad de material se debería adaptar al tamaño del grano. Por este motivo, para tamaños de grano mayores (p. ej. 1 mm) se debería ajustar una cantidad de material elevada.

Para imprimaciones/pintura antimanchas se recomienda un ajuste de caudal reducido.

## Ajuste de la proyección del pulverizado deseada



**¡ADVERTENCIA! ¡Riesgo de lesiones! No apretar nunca el gatillo de la pistola durante el ajuste de la tapa de aire.**

Con la tuerca tapón (fig. 2, 1) ligeramente aflojada, girar la tapa de aire (2) a la posición de proyección del pulverizado deseada (flecha). Después apretar de nuevo la tuerca tapón.

**Fig. 3 A** = chorro en abanico vertical → para la aplicación horizontal del materia

**Fig. 3 B** = chorro en abanico horizontal → para la aplicación vertical del material

**Fig. 3 C** = chorro redondo → para esquinas y cantos, así como para superficies de difícil acceso

## Técnica de pulverización (Fig. 4)

### Generalidades

- El desplazamiento del pulverizado no deberá provenir de la muñeca sino del brazo. De esta manera durante el proceso de pulverización está siempre asegurada la misma distancia entre la pistola de pulverización y la superficie.

**Importante:** Empiece por el borde de la superficie a pintar. Inicie primero el movimiento de pulverización y accione después el gatillo. Evite interrupciones dentro de la superficie a recubrir.

### Imprimación, pintura antimanchas

- Elija una distancia de aprox. 15-20 cm y un ajuste reducido de la cantidad de material.

### Enlucido fino y acabado estructurado

- Elija una distancia de 15 - 20 cm, según la anchura deseada del chorro de pulverizado.
- En el enlucido fino, la cantidad de material se debería adaptar al tamaño del grano. Por este motivo, para tamaños de grano mayores (p. ej. 1 mm) se debería ajustar una cantidad de material elevada.
- Aplique el enlucido fino en cruz (Fig. 5). Si es necesario, proyecte 1-2 bandas más (dejando primero que la superficie se seque un poco).



Con enlucido fino, el resultado de la proyección solo se puede evaluar definitivamente una vez que se haya secado. Por esta razón, espere primero unos 20-30 minutos hasta que se haya secado la primera capa antes de realizar repasos.



El caudal para enlucido fino es menor que imprimaciones. Por este motivo, trabaje más despacio para conseguir una aplicación uniforme.

**Otras indicaciones para el ajuste de la proyección del pulverizado y la técnica de pulverización correcta, véase instrucciones del equipo básico.**

## Interrupción del trabajo

- Apagar el equipo.
- Con enlucido fino, observe el tiempo de aplicación máximo (generalmente, 20-30 minutos). En caso de pausas largas, limpie el frontal para pulverización, dado que el material seco es más difícil de retirar.
- En caso de interrupciones prolongadas, purgue el aire del depósito abriéndolo brevemente y cerrándolo a continuación.
- Limpie los orificios de la boquilla después de las interrupciones de trabajo.



Al depositar el frontal para pulverización TexPerfect, preste atención a la colocación estable del depósito.

## Puesta fuera de servicio y limpieza

Véase también instrucciones del equipo básico.



En la elaboración de enlucido fino, acabado estructurado e imprimación recomendamos utilizar agua caliente para la limpieza.

1. Apagar el equipo.
2. Desenroscar el depósito y vaciarlo. Sacar el tubo de subida con junta de depósito.
3. Limpiar con pincel el depósito y el tubo de subida. Limpie el taladro de purga de aire. (Fig. 1 B)
4. Llenar agua o disolvente en el depósito y enroscarlo.  
**No utilice materiales inflamables para la limpieza.**
5. Encender el equipo y pulverizar disolvente o agua en un recipiente o un paño.
6. Repetir el procedimiento antes mencionado, hasta que por la boquilla salga agua claro o disolvente.
7. Apagar el equipo y extraer la clavija de red.
8. Desenroscar el depósito y vaciarlo. Sacar el tubo de subida con junta de depósito.



Para limpiar el depósito recomendamos utilizar un cepillo de fregar de uso doméstico.



**¡ATENCIÓN! Nunca limpiar las juntas, la membrana y los orificios de boquillas o taladros de aire de la pistola de pulverización con objetos de metal puntiagudos. La manguera de purga de aire y la membrana sólo tienen una resistencia limitada frente a los disolventes. No las sumerja en disolvente; límitese a frotarlas.**

9. Tirar el tubo de ventilación (Fig. A, 14) arriba del cuerpo de pistola. Desenroscar la tapa de válvula (15). Sacar la membrana (16). Limpiar cuidadosamente todas las partes.
10. Desenroscar la tuerca tapón (Fig. 6, 1), quitar la tapa de aire (2) y la boquilla (3). Limpie con pincel y disolvente, o agua, la tapa de aire, la junta de boquilla (4) y la boquilla.

## Montaje



La boquilla , la caperuza de aire y la aguja están adaptadas entre ellas. No combine componentes de frontales para pulverización distintos, dado que podrían sufrir daños.



**¡ATENCIÓN! El equipo se puede utilizar únicamente con la válvula en condiciones de funcionar. Si la pintura sube al tubo de ventilación (Fig. A, 16), ¡no continuar utilizando el equipo! Desmontar el tubo de ventilación, la válvula y la membrana, limpiar y dado el caso sustituir la membrana. No ponga la pistola de pulverización.**

1. Colocar la membrana (Fig. A, 14) **con la espiga hacia arriba** sobre la parte inferior de la válvula. Véase también la marca en el cuerpo de pistola.
2. Poner la tapa de válvula (Fig. A, 15) con cuidado y enroscar apretando.
3. Insertar el tubo de ventilación (Fig. A, 16) en la tapa de válvula y el racor en el cuerpo de pistola.
4. Pase la junta de boquilla sobre la aguja; la ranura (entalladura) debe apuntar hacia usted. (Fig. 7)
5. Enchufe la boquilla con la escotadura hacia abajo sobre el cuerpo de la pistola. (Fig. 8)
6. Calar la tapa de aire (Fig. 9, 2) en la boquilla (3) y apretarla con la tuerca tapón (1).
7. Introducir la junta de depósito por abajo al tubo de subida y deslizarla hasta la unión, girar para ello ligeramente la junta de depósito.
8. Insertar el tubo de subida con junta de depósito en el cuerpo de pistola.

## Eliminación de averías



En la siguiente tabla encontrará soluciones para los problemas más frecuentes que se presentan en la aplicación de enlucido fino y pintura para acabado estructurado.

También se ofrecen soluciones para problemas adicionales en las instrucciones del equipo base y en Internet en [www.wagner-group.com/service](http://www.wagner-group.com/service).

Avería	Causa	Remedio
Capas de recubrimiento irregulares	<ul style="list-style-type: none"> <li>• Aplicación de material de recubrimiento excesiva</li> </ul>	<ul style="list-style-type: none"> <li>→ Girar el tornillo regulador de cantidad de material a la izquierda (-)</li> <li>→ Dejar secar y rectificar</li> </ul>



Avería	Causa	Remedio
Mala cobertura en la pared	<ul style="list-style-type: none"> <li>• Material a proyectar demasiado frío</li> <li>• Base muy absorbente o pintura con una mala cobertura</li> <li>• Distancia demasiado grande</li> </ul>	<p>→ El material de recubrimiento debería estar primero a la temperatura ambiente</p> <p>→ Pulverizar en cruz (Fig. 5)</p> <p>→ Acercarse más al objeto a recubrir</p>
No sale material de recubrimiento por la boquilla	<ul style="list-style-type: none"> <li>• Boquilla obstruida</li> <li>• Tubo de subida obstruido</li> <li>• Ajuste de cantidad de material girado demasiado a la izquierda (-)</li> <li>• Tubo de subida flojo</li> <li>• Sin formación de presión en el depósito</li> <li>• Taladro de purga de aire obstruido (Fig. 1, B)</li> </ul>	<p>→ Limpiar</p> <p>→ Limpiar</p> <p>→ Girar a la derecha (+)</p> <p>→ Meter</p> <p>→ Apretar el depósito</p> <p>→ Limpiar</p>

### Lista de piezas (Fig. 1/ A)

Pos.	Denominación	Nº de ped.
3	Junta de boquilla (2 uds.)	2304 433
4	Boquilla	2343 963
5	Tapa de aire	2343 965
6	Tuerca tapón	2343 966
7	Anillo tórico	0417 308
8	Muelle con tapa	2343 967
11	Junta de depósito	2328 919
12	Tubo de subida	2328 922
13	Depósito 1300 ml con tapa	2305 155
14, 15, 16	Tubo de ventilación, tapa de válvula, membrana	2304 027
17	Embudo de carga (3 uds.)	2304 028

El nuevo SISTEMA CLICK&PAINT ofrece la herramienta correcta con otras piezas sobrepuestas para pulverización y accesorios para toda clase de trabajo.

### Accesorios (no comprendidos en el volumen de suministro)

Denominación	Nº de ped.
<b>Prolongación del mango HVLP</b> Para facilitar al recubrimiento de techos	2307 678
<b>Depósito 1800 ml con tapa</b>	2304 025
<b>Frontal para pulverización Brilliant, incl. depósito 600 ml</b> Boquilla y conducción de aire optimizadas para resultados brillantes	0417 932
<b>Frontal para pulverización Perfect Spray, incl. depósito 800 ml</b> Para rápido cambio de pintura. Para objetos y muebles, de tamaño mediano y grande.	0417 914
<b>Frontal para pulverización Perfect Spray, incl. depósito 1400 ml</b> Trabajo ininterrumpido para objetos más grandes, como casas de madera, puertas de garaje, etc.	0417 917
<b>Frontal para pulverización de pequeñas cantidades incl. depósito 250 ml</b> Para objetos de filigrana, trabajos detallados y creativos.	0417 918
<b>Frontal con prolongación para pulverización de detalles y radiadores, incl. depósito 600 ml</b> Para lugares de difícil acceso, p.ej. radiadores, esquinas de armario, nichos, etc.	0417 915

Otra información de la paleta de productos WAGNER respecto a la refacción, véase [www.wagner-group.com](http://www.wagner-group.com)

## Observaciones sobre la eliminación de residuos

El aparato, junto con sus accesorios y su embalaje, se debería destinar al reciclaje adecuado. No tire el aparato junto con la basura doméstica. Ayude a mantener limpio el medio ambiente y lleve así su aparato a un centro local de recogida de residuos o infórmese del modo de proceder a este respecto en el comercio especializado.

Los restos de pintura y disolventes no se deben verter al alcantarillado, al sistema de desagüe o a los residuos domésticos. Se deberán eliminar por separado como residuos especiales. Observe al respecto las indicaciones que figuran en el embalaje de los productos.

## ¡Información importante acerca de la responsabilidad debida a productos defectuosas!

La utilización de accesorios y piezas de recambio ajenas puede anular total o parcialmente la responsabilidad y los derechos de garantía. Con los accesorios y piezas de recambio originales de WAGNER tiene la garantía de que todas las normas de seguridad se cumplen.

## 2 años de garantía

La garantía es de 2 años, calculada a partir del día de la venta (recibo de la caja). Abarca y se limita a la eliminación gratuita de los defectos ocasionados, con justificación, por la utilización de materiales no perfectos en la fabricación o por un error en el montaje, o a la sustitución gratuita de las piezas defectuosas. Esta garantía queda anulada en caso de utilización o puesta en funcionamiento falsas así como de montaje o reparaciones realizadas por cuenta propia que no están indicadas en nuestras instrucciones de empleo. Las piezas sometidas a desgaste están excluidas de esta garantía. Nos reservamos expresamente el derecho de aplicación de la garantía. La garantía excluye la aplicación industrial. Nos reservamos expresamente el derecho de prestación de garantía. La garantía se anula si el aparato ha sido abierto por otras personas que no pertenecen al servicio técnico de WAGNER. Los daños causados durante el transporte, trabajos de mantenimiento así como daños y fallos ocasionados por trabajos defectuosos de mantenimiento no caen bajo las aplicaciones de garantía. La acreditación de la adquisición del aparato tiene que hacerse presentando el recibo original y la tarjeta de garantía completamente rellena en caso de recurrir a la aplicación de la garantía. Manteniéndonos dentro de lo prescrito por la ley, no nos responsabilizamos por aquellos daños a personas, a bienes o consecuenciales, especialmente, si el aparato ha sido aplicado de otra forma que la indicada en las instrucciones de empleo, no ha sido puesto en funcionamiento ni mantenido según nuestras instrucciones de empleo, o un profano ha realizado por su cuenta reparaciones. Nos reservamos el derecho de realizar reparaciones o trabajos de mantenimiento en fábrica que vayan más allá de lo indicado en estas instrucciones de empleo. Por favor, diríjase al lugar de venta en el caso de garantía o de reparación.

**Antes de utilizar o acessório, leia atentamente o presente manual de instruções e familiarize-se com as instruções de serviço do aparelho básico. Para o efeito, são aplicáveis as instruções de segurança do aparelho básico.**

O acessório de pulverização TextPerfect foi especialmente desenvolvido para a aplicação de reboco fino, estrutura primário normal e primário de fixação. Um débito e uma velocidade de trabalho elevados são as principais características deste acessório de pulverização.



Para obter resultados de trabalho ideais, o acessório de pulverização Texture só deve ser utilizado com aparelhos HVLP da Wagner com uma potência mínima de 570 Watt.

<b>Descrição (Fig. 1 / A)</b>	
1) Corpo da pistola	2) Agulha
3) Vedante do injector	4) Injector
5) Válvula do ar	6) Porca de capa
7) Anel vedante	8) Mola com tampa
9) Regulação da quantidade de material	10) Estribo extractor
11) Vedante do depósito	12) Tubo ascendente
13) Depósito	14) Tubo de ventilação
15) Tampa da válvula	16) Membrana
17) Funil de enchimento	

## **Materiais de revestimento que podem ser aplicados**

Reboco fino (granulado máximo 1 mm), estrutura Primário normal, primário de fixação

## **Preparação do local de trabalho**



**Cubra sempre as tomadas de corrente e os interruptores. Perigo de um choque eléctrico por penetração do material de pulverização!**



**Cubra todas as superfícies e objectos que não pretende pulverizar e/ou remova-os da área de trabalho.**

**Não se assume qualquer responsabilidade por danos decorrentes da neblina de tinta (Overspray).**

**As tintas de silicato queimam ao contacto com superfícies de vidro e de cerâmica! Por conseguinte, todas estas superfícies têm de ser completamente cobertas.**

## Preparação do material de revestimento



O material a pulverizar, pelo menos, à temperatura ambiente assegura melhores resultados da pulverização.

Com o acessório de pulverização poderá pulverizar reboco fino, estrutura e primários, não diluídos ou ligeiramente diluídos. Pode obter informações detalhadas no folheto de instruções do fabricante de tintas (→ Download através da Internet).

1. Misturar bem o material e dilua-o no recipiente de acordo com as instruções de diluição (para mexer recomenda-se a utilização de um agitador).

### Recomendações de diluição

Material de pulverização	
Imprimación, pintura antimanchas	não diluídos
Reboco fine	diluir em 0-5%
Estructura	Observar as indicações do fabricante

2. Se o débito continuar a ser demasiado baixo mesmo a uma regulação máxima da quantidade, diluir gradualmente 5 - 10 % até que o débito corresponda às suas necessidades (observar a diluição máxima autorizada de acordo com as indicações do fabricante).

## Preparação da parede



O resultado do trabalho de pulverização depende, de forma decisiva, do grau de lisura e de limpeza da superfície a pulverizar. **Com o reboco fino não é possível eliminar irregularidades ou orifícios.** Preparar, por isso, com cuidado a superfície e resguardá-la da poeira.

Dependendo da superfície de base poderá ser necessário aplicar um primário adequado na parede antes da pulverização do reboco fino. Para isso observar os dados do fabricante do material.

## Regulação da quantidade de material

Este acessório permite trabalhar quantidades muito grandes de material. Para evitar que material escorregue, experimentar primeiro a regulação da quantidade sobre um cartão ou papel.

Começar por rodar o botão de regulação (Fig. 1 Pos. 9) para trás (-) e, de seguida, aumentar lentamente a quantidade de material até ao valor desejado, rodando o botão na direcção de (+).



Regulações de quantidade recomendadas:

No caso de reboco fino, a quantidade de material deverá ser adaptada ao granulado. Em caso de granulados superiores (p. ex. 1 mm) deverá, por isso, regular uma quantidade de material superior.

No caso de primários é recomendável uma regulação de quantidade menor.

## Regulação da imagem de pulverização desejada



**ATENÇÃO! Perigo de ferimento! Nunca puxe o estribo durante a regulação da válvula do ar.**

Afrouxe ligeiramente a porca de capa (fig. 2, 1) e rode a válvula do ar (2) para a posição de imagem de pulverização desejada (seta). Seguidamente, aperte de novo a porca de capa.

**Fig. 3 A** = jacto plano vertical → para aplicação de material na horizontal

**Fig. 3 B** = jacto plano horizontal → para aplicação de material na vertical

**Fig. 3 C** = jacto redondo → para cantos e arestas, bem como para áreas de difícil acesso

## Técnica de pulverização (fig. 4)

### Generalidades

• O movimento de pulverização deve partir do braço e não da articulação da mão. Assim, certifique-se que a distância entre a pistola pulverizadora e a área de trabalho se mantém constante durante toda a operação.

**Importante:** Começar por uma margem da superfície de pulverização. Começar primeiro fazendo movimentos de pulverização e só depois pressionar o gatilho. Deverá evitar interrupções no meio da superfície a pulverizar.

### Primário normal, primário de fixação

• Selecionar um intervalo de aprox. 15-20 cm e uma regulação de quantidade de material inferior.

### Reboco fino e estrutura

- Seleccione uma distância de 15 - 20 cm, dependendo da largura do jacto de pulverização que pretende.
- No caso de reboco fino, a quantidade de material deverá ser adaptada ao granulado. Em caso de granulados superiores (p. ex. 1 mm) deverá, por isso, regular uma quantidade de material superior.
- Aplicar o reboco fino em cruz (Fig. 5). Se necessário, pulverizar 1-2 faixas adicionais (deixar secar primeiro).



No caso de reboco fino só será possível avaliar o resultado final de pulverização depois da secagem. Por conseguinte, aguardar primeiro aprox. 20-30 minutos até que a primeira camada seque antes de realizar melhorias.



No caso de reboco, o débito é inferior ao de primários. Por isso, trabalhar mais lentamente para conseguir uma aplicação uniforme.

**Para mais informações sobre a regulação do aspecto da pulverização e a técnica de pulverização correcta, ver as instruções de serviço do aparelho básico.**

## Interrupção do trabalho

- Desligue o aparelho.
- No caso do reboco fino, observar o tempo máximo de processamento (em geral 20-30 minutos). Em caso de pausas prolongadas, limpar o acessório de pulverização, uma vez que o materiais seco é de remoção muito difícil.
- Em caso de pausas prolongadas, arejar o recipiente rodando-o durante breves instantes e por fim, fechá-lo.
- Depois da interrupção do trabalho, limpar as aberturas da agulheta.



Quando desligar o acessório de pulverização TexPerfect ter em atenção que o recipiente se encontra numa posição segura.

## Colocação fora de funcionamento e limpeza

Ver também instruções de serviço do aparelho básico.



No processamento de reboco fino e primários, recomendamos a limpeza com água quente.

1. Desligue o aparelho.
2. Desenrosque e esvazie o recipiente. Retire o tubo ascendente e o vedante do depósito.
3. Limpe cuidadosamente o depósito e o tubo de alimentação com um pincel. Limpe o orifício de purga (Fig. 1, B).
4. Deite água ou solvente no depósito. Enrosque o depósito.  
**Para a limpeza não utilize materiais inflamáveis.**
5. Ligue o aparelho e pulverize o solvente ou a água para dentro de um depósito ou para um pano.
6. Repita a operação anterior até que saia solvente transparente ou água do injector.
7. Desligue o aparelho e retire a ficha da tomada.
8. Desenrosque e esvazie o depósito. Retire o tubo ascendente e o vedante do depósito.



Para a limpeza do recipiente, recomendamos a utilização de uma escova como as normalmente utilizadas para fins domésticos.



**ATENÇÃO! Nunca limpe os vedantes, a membrana e os furos do injector ou do ar da pistola pulverizadora com objectos metálicos afiados. O tubo de ventilação e a membrana são apenas parcialmente resistentes a solvente. Não os mergulhar em solvente, mas limpá-los apenas.**

9. Extraia o tubo de ventilação (fig. A, 14) do corpo da pistola, em cima. Desenrosque a tampa da válvula (15). Retire a membrana (16). Limpe todas as peças com cuidado.
10. Desenrosque a porca de capa (fig. 6, 1), retire a válvula do ar (2) e o injector (3). Limpe a válvula do ar e o vedante do injector (4) com um pincel e com solvente ou água.

## Montagem



O injecter, a capa de ar e agulha estão perfeitamente adaptadas entre si. Não combinar componentes de diferentes acessórios de pulverização, uma vez que os componentes podem, assim, ficar danificados.



**ATENÇÃO! O equipamento só pode funcionar com uma válvula operacional. Não pode continuar a utilizar o aparelho se houver tinta no tubo de ventilação (Fig. A, 16)! Desmonte e limpe o tubo de ventilação, a válvula e a membrana, substitua a membrana se necessário. Não deite a pistola pulverizadora.**

1. Coloque a membrana (Fig. A, 14) **com a haste para cima** sobre a base da válvula. Confira com a marca no corpo da pistola.
2. Coloque a tampa da válvula (Fig. A, 15) com cuidado e enrosque.
3. Coloque o tubo de ventilação (Fig. A, 16) na tampa da válvula e no bocal do corpo da pistola.
4. Deslizar a vedação da agulheta através da agulha, a porca (ranhura) tem de ficar voltada para si (fig. 7).
5. Encaixar o injecter no corpo da pistola com a ranhura voltada para baixo. (Fig. 8)
6. Coloque a válvula do ar (fig. 9, 2) no injecter (3) e aperte firmemente com a porca de capa (1).
7. Enfie por baixo o vedante do depósito no tubo ascendente e empurre-o para além da extremidade, rodando ligeiramente.
8. Coloque o tubo ascendente com o vedante do depósito no corpo da pistola.

## Resolução de problemas



Na tabela que se segue encontrará soluções para os problemas mais frequentes que surgem no processamento de reboco fino e tinta para paredes interiores. Soluções para outros problemas poderão ser consultadas nas instruções de utilização do aparelho de base e na internet em [www.wagner-group.com/service](http://www.wagner-group.com/service).

Problemas	Causa	Resolução
Material de revestimento com escorridos	• O material de revestimento foi aplicado em excesso	→ Rode o parafuso de regulação da quantidade de material para a esquerda (-) → Deixar secar e depois retificar



<b>Problemas</b>	<b>Causa</b>	<b>Resolução</b>
Má capacidade de cobertura da parede	<ul style="list-style-type: none"> <li>• Material a pulverizar demasiado frio</li> <li>• Superfície muito absorvente ou tinta com uma má capacidade de cobertura</li> <li>• Intervalo demasiado grande</li> </ul>	<p>→ O material a pulverizar deve alcançar primeiro a temperatura ambiente</p> <p>→ Pulverizar em cruz (fig. 5)</p> <p>→ Mais próximo do objecto grande</p>
Não há material de revestimento no injector	<ul style="list-style-type: none"> <li>• O injector está entupido</li> <li>• O tubo de alimentação está entupido</li> <li>• A regulação de quantidade de material está rodada em excesso para a esquerda (-)</li> <li>• O tubo de alimentação está solto</li> <li>• Não há pressão no depósito</li> <li>• Orifício de purga entupido (Fig. 1, B)</li> </ul>	<p>→ Limpe</p> <p>→ Limpe</p> <p>→ Rode para a direita (+)</p> <p>→ Encaixe</p> <p>→ Aperte o depósito</p> <p>→ Limpe</p>

### Lista de peças sobresselentes (Fig. 1/ A)

<b>Pos.</b>	<b>Designação</b>	<b>Enc. n.º</b>
3	Vedante do injector (2 unidades)	2304 433
4	Injector	2343 963
5	Válvula do ar	2343 965
6	Porca de capa	2343 966
7	Anel vedante	0417 308
8	Mola com tampa	2343 967
11	Vedante do depósito	2328 919
12	Tubo de alimentação	2328 922
13	Depósito de 1300 ml com tampa	2305 155
14, 15, 16	Tubo de ventilação, tampa da válvula, membrana	2304 027
17	Funil de enchimento (3 unidades)	2304 028

**Disponível com mais extensões de pulverização e acessórios, o novo CLICK&PAINT SYSTEM tem para cada trabalho a ferramenta certa.**

### **Acessórios (não incluídos no aparelho fornecido)**

<b>Designação</b>	<b>Enc. n.º</b>
<b>Extensão do manípulo HVLP</b> Para um revestimento mais fácil de tectos e objectos colocados no pavimento	2307 678
<b>Depósito de 1800 ml com tampa</b>	2304 025
<b>Acessório de pulverização Brilliant, incl. depósito de 600 ml</b> Aguilheta e condução de ar optimizados para resultados de pintura brilhantes.	0417 932
<b>Acessório de pulverização Perfect Spray, incl. depósito de 800 ml</b> Para mudar a tinta com rapidez. Para objectos e móveis médios e grandes.	0417 914
<b>Acessório de pulverização para pequenas quantidades, incl. depósito de 250 ml</b> Para objectos de filigrana, trabalhos criativos e de pormenor.	0417 918
<b>Acessório de pulverização Perfect Spray, incl. depósito de 1400 ml</b> Trabalho rápido para objectos de maiores dimensões, como casas de madeira, portões de garagem, etc.	0417 917
<b>Acessório de pulverização com extensão para objectos de pormenor e radiadores, incl. depósito de 600 ml.</b> Para locais de difícil acesso, por exemplo, radiadores, cantos de armários, nichos, etc.	0417 915

**Para mais informações sobre a paleta de produtos WAGNER relacionados com trabalhos de restauro, consulte o sítio [www.wagner-group.com](http://www.wagner-group.com)**

## **Protecção do ambiente**

O aparelho, bem como os respetivos acessórios e embalagem deverão ser reencaminhados para reciclagem. Não elimine o aparelho através do lixo doméstico. Proteja o ambiente e deposite o seu aparelho num ponto de recolha selectiva local ou informe-se no comércio especializado.

Resíduos de tinta e solventes não poderão ser eliminados através da canalização, do sistema de esgotos ou com os resíduos domésticos. Estes devem ser eliminados separadamente como resíduos especiais. Observar os conselhos constantes nas embalagens do produto.

## **Indicação importante sobre a responsabilidade pelo produto!**

A utilização de acessórios e peças sobressalentes que não sejam originais pode anular total ou parcialmente a responsabilidade pelo produto e direitos de garantia. Com acessórios e peças sobressalentes originais da WAGNER tem a garantia de cumprimento de todas as prescrições de segurança.

### 2 anos de garantia

A garantia é válida por 2 anos, a partir do dia da venda (recibo). Ela abrange e limita-se à eliminação gratuita de defeitos comprovadamente resultantes da utilização de materiais defeituosos na produção ou a erros de montagem ou à substituição gratuita das peças defeituosas. A utilização ou colocação em funcionamento, assim como montagens ou reparações efectuadas por conta própria que não respeitem o nosso manual de instruções, anulam a garantia. Peças sujeitas a desgaste estão igualmente excluídas da garantia. A garantia exclui a utilização industrial. Reservamo-nos expressamente o direito de prestação da garantia. A abertura do aparelho por outras pessoas que não o pessoal de assistência técnica da WAGNER anula a garantia. Danos resultantes de transporte, trabalhos de manutenção e danos ou avarias resultantes de trabalhos de manutenção defeituosos não estão cobertos pela garantia. Para recorrer à garantia, é necessário comprovar a aquisição do aparelho por meio do recibo de compra original. Desde que permitido por lei, excluimos qualquer responsabilidade por quaisquer danos pessoais, materiais ou danos consequentes, sobretudo se o aparelho tiver sido utilizado para outro fim que não o indicado no manual de instruções, se tiver sido posto em funcionamento sem respeitar as indicações do manual de instruções ou se uma pessoa sem a respectiva qualificação técnica tiver procedido à manutenção ou reparação do aparelho. Reservamo-nos o direito de realização na fábrica de reparações ou trabalhos de manutenção que vão além dos indicados neste manual de instruções. Solicitamos que, em caso de garantia ou reparação, contacte a loja onde comprou o aparelho.

**D** **J. Wagner GmbH**  
 Otto-Lilienthal-Str. 18  
**D-88677 Markdorf**  
 ☎ Hotline 0180 5 59 24 637  
 ☎ +49/ (0) 75 44/ 505-1169

**B** **WSB Finishing Equipment**  
 Veilinglaan 56-58  
**1861 Meise-Wolvertem**  
 ☎ +32/2/2 69 46 75 ☎ +32/2/2 69 78 45

**F** **Wagner France S.a.r.l.**  
 12 Avenue des Tropiques  
 Z.A. de Courtaboeuf  
**91978 Les Ulis Cedex**  
 ☎ 0 825 011 111 ☎ +33 (0) 1 69 81 72 57

**DK/S** **Wagner Spraytech**  
**Scandinavia A/S**  
 Helgeshøj Allé 28  
**DK-2630 Tåstrup**  
 ☎ +45/43 27 18 18 ☎ +45/43 43 05 28

**CH** **J. Wagner AG**  
 Industriestraße 22  
**9450 Altstätten**  
 ☎ +41/71/7 57 22 11 ☎ +41/71/7 57 23 23

**SK** **E-Coreco SK s.r.o.**  
 Kráľovská ulica 8/7133  
 927 01 Šaľa  
**Slovenská republika**  
 ☎ +421948882850 ☎ +421313700077

**NL** **WSB Finishing Equipment BV**  
 De Heldinnenlaan 200  
**3543 MB Utrecht**  
 ☎ +31/30/2 41 41 55 ☎ +31/30/2 41 17 87

**GB** **Wagner Spraytech (UK) Ltd.**  
 The Coach House  
 2 Main Road  
**Middleton Cheney OX17 2ND**  
 ☎ 01295 714200 ☎ 01295 710100

**CZ** **E-Coreco s.r.o.**  
 Na Roudné 102  
**301 00 Plzeň**  
 ☎ +420 734 792 823 ☎ +420 227 077 364

**E** **J. Wagner Spraytech Ibérica S.A.**  
 Ctra. N-340, Km 1245,4  
**08750 Molins de Rei (Barcelona)**  
 ☎ +34/93/6 80 00 28 ☎ +34/93/6 68 01 56

**SLO** Adresa servisa:  
**GMA Elektromehanika d.o.o.**  
 Cesta Andreja Bitenca 115,  
**Ljubljana 1000/Slovenija**  
 ☎ +386(1)/583 83 04 ☎ +386(1)/518 38 03

**H** Magyarországi szerviz  
**Hondimpex KFT.**  
 Kossuth L. u. 48-50  
**8060 Mór**  
 ☎ +36(-22)/407 321 ☎ +36(-22)/407 852

**PL** **PUT Wagner Service**  
 ul. E. Imieli 14  
**41-605 Swietochlowice**  
 ☎ +48/32/2 45 06 19 ☎ +48/32/2 41 42 51

**HR** Adresa servisa:  
**EL-ME-HO**  
 Horvatinčićev put 2  
**10436 Rakov Potok/Kroatien**  
 ☎/☎ +385(-1)65 86 - 028

**AUS** **Wagner Spraytech**  
**Australia Pty. Ltd.,**  
 14-16 Kevlar Close,  
**Braeside, VIC 3195/Australia**  
 ☎ +61/3/95 87 20 00 ☎ +61/3/95 80 91 20

[www.wagner-group.com](http://www.wagner-group.com)