

WAGNER

2 year
Guarantee

2 Jahre
Garantie

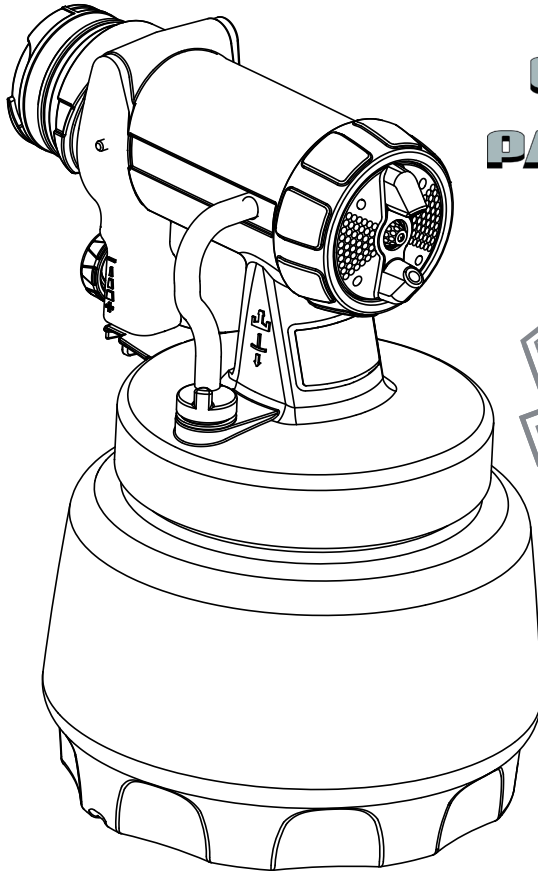

**CLICK
&
PAINT**
TECHNOLOGY



TexPerfect

**Spray attachment
Sprühaufsatz**

GB/D



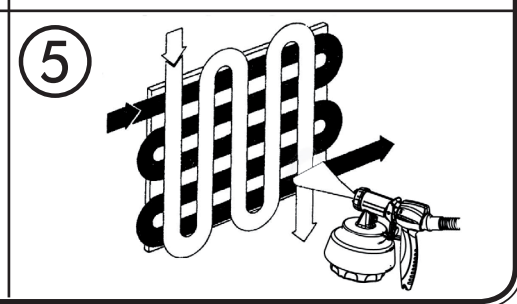
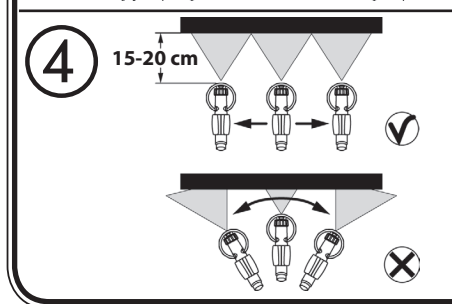
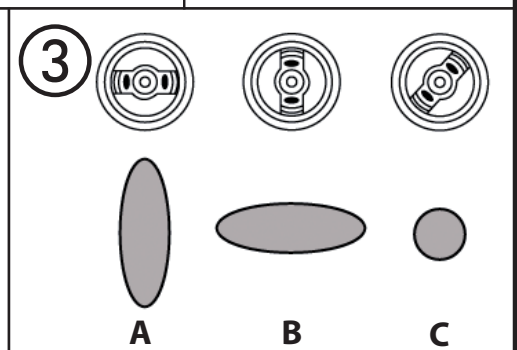
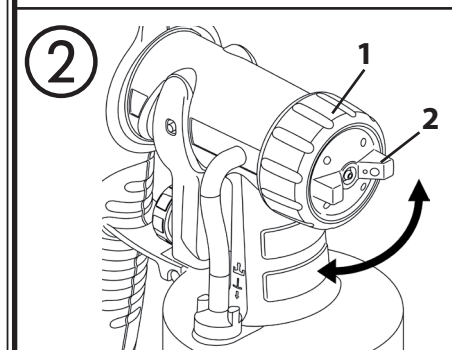
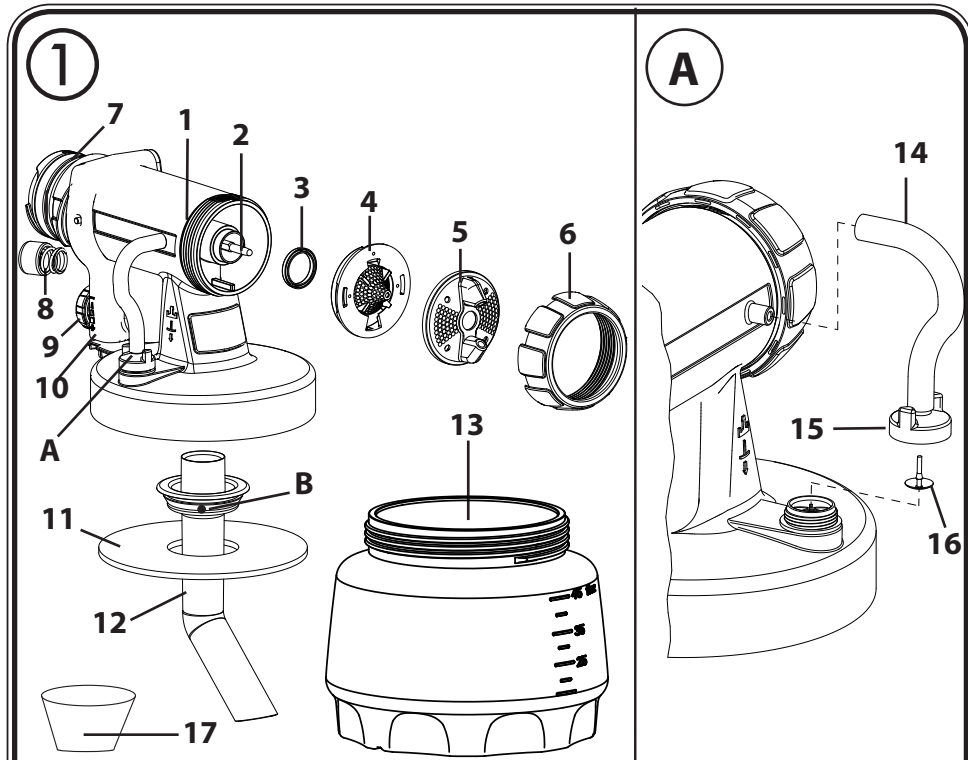

TexPerfect spray attachment

6

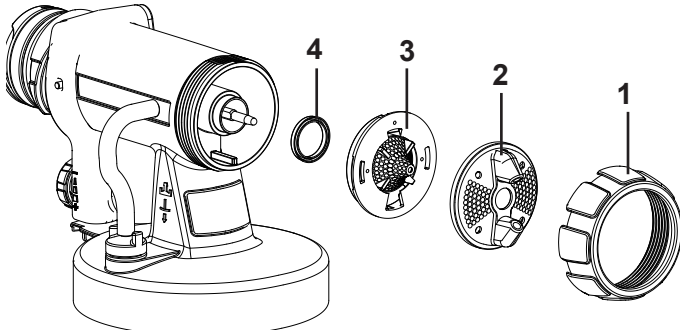

7

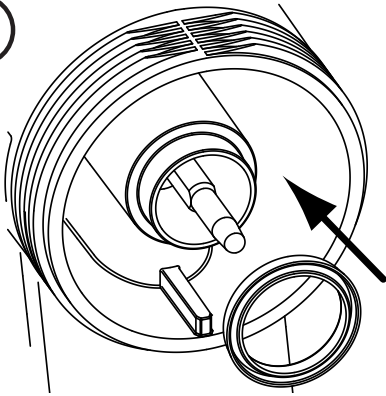

8

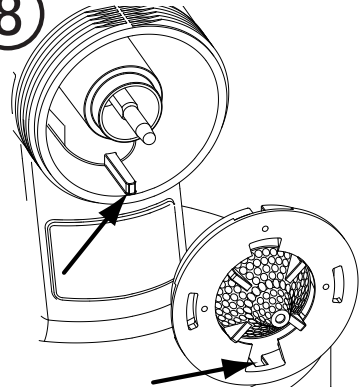

9

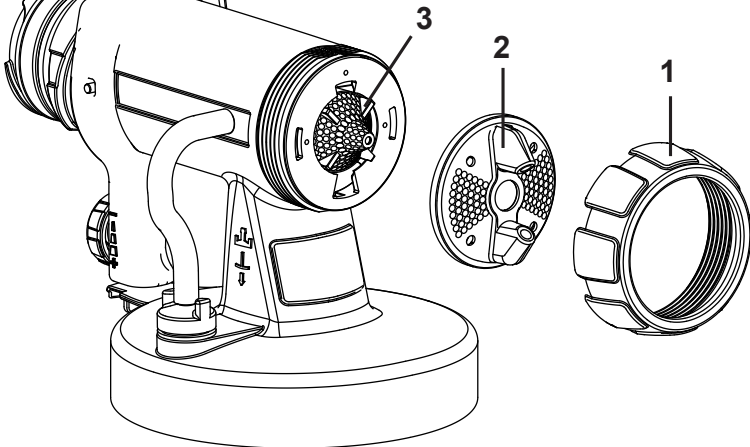



..... 1 - 8



..... 9 - 16

Before using the attachment, read these operating instructions and familiarise yourself with the operating instructions for the basic unit. The safety instructions for the basic unit apply to this TexPerfect spray attachment.

The **TexPerfect spray attachment** has been specially designed for applying masonry paint, fine plaster, undercoats and sealing primer. A high feed rate and working speed are the main features of this spray attachment.



For best results, the TexPerfect spray attachment should only be used with Wagner HVLP devices with a power output of 570 watts or higher.

Description (Fig. 1 / A)	
1) Gun body	2) Needle
3) Nozzle seal	4) Nozzle
5) Air cap	6) Union nut
7) O-Ring	8) Feather with cap
9) Material quantity regulation	10) Trigger
11) Container seal	12) Suction tube
13) Container	14) Ventilating hose
15) Valve cover	16) Diaphragm
17) Feed hopper	

Coating Materials Suitable for Use

- Masonry paint (only outdoor use)
- Fine plaster (maximum grain size 1 mm), structured paint
- Undercoats, sealing primer

Preparation of the workplace



Sockets and plugs must be masked. Risk of an electric shock as a consequence of sprayed material entering the socket!



Mask all the areas and objects that are not to be spray painted, or remove them from the work area. No liability is assumed for damage due to overspray.

Silicate paint corrodes glass and ceramic surfaces upon contact! All such surfaces must therefore be completely covered.

Preparation of the Coating Material



Spray material that is at least at room temperature provides a better spray result.

The spray attachment can spray masonry paint, fine plaster, structured paint and undercoats undiluted or partially diluted. Detailed information is available in the technical data sheet of the manufacturer (→ Internet download).

1. Stir the material thoroughly and dilute it in the container as per the recommended dilution (an agitator is recommended for stirring).

Thinning recommendation

Thinning recommendation	
Sprayed material	
Masonry paint, undercoats, sealing primer	undiluted
Fine plaster	dilute by 0-5%
Structured paint	observe manufacturer's instructions

2. If the feed rate is too low even at maximum flow setting, dilute in steps of 5 - 10 % until the feed rate meets your requirements (observe the maximum permitted dilution as stipulated by the manufacturer).

Preparing the wall



The spray result depends heavily on the smoothness and cleanliness of the surface to be sprayed. **Fine plaster cannot be used to level bumps or holes in the wall.** Therefore the surface should be carefully prepared and kept free of dust.

Depending on the surface, it might be necessary to apply a suitable sealing primer/undercoat before spraying the fine plaster on the wall. Please observe the information about this that is provided by the manufacturer of the material.

Adjusting the material quantity

Very high quantities can be processed with this attachment. In order to prevent the material from dripping, test the flow rate by spraying the material on to a piece of card or paper first.

First turn the adjustment knob (Fig. 1, Item 9) fully to the left (-) and then slowly increase the material quantity to the desired amount by turning it to the right (+).



Recommended flow rate:

For masonry paint select a medium or high flow rate.

For fine plaster and structured paint, the material flow should be adjusted to the grain size. When using larger grain sizes (e.g. 1 mm) a high flow rate should be set.

For undercoats/sealing primer, a low flow rate is recommended.

Selecting the Spray Setting



WARNING! Danger of injury! Never pull the trigger while adjusting the air cap.

With the union nut (fig. 2, 1) slightly unscrewed, turn the air cap (2) to the desired spray setting position (arrow). Then tighten the union nut.

- Fig. 3 A** = vertical flat jet → for applying the material horizontally
Fig. 3 B = horizontal flat jet → for applying the material vertically
Fig. 3 C = circular jet → for corners, edges and hard-to-reach surfaces

Spray Technique (fig. 4)

General

- The spray movement should come from the arm, not just from the wrist. This ensures that a uniform distance is maintained between the spray gun and the spray surface during the spray operation.
- Important:** Start at the edge of the area to be sprayed. Start the spray movement first of all, and then press the trigger. Avoid interruptions within the area to be sprayed.

Undercoats, sealing primer

- Select a distance of about 15-20 cm and a low flow rate.

Masonry paint, fine plaster, structured paint

- Select a distance of 15-20 cm, depending on the desired spray jet width.
- For masonry paint select a medium or high flow rate.
- For fine plaster, the material flow should be adjusted to the grain size. When using larger grain sizes (e.g. 1 mm) a high flow rate should be set.
- Apply the masonry paint and fine plaster in a criss-cross movement (fig. 9). If necessary, spray another 1-2 layers (allowing the material to dry first).



With fine plaster the final result cannot be evaluated until it has dried. Therefore wait about 20-30 minutes until the first layer is dry before you start touching-up the wall.



The flow rate for fine plaster is lower than when using undercoat. You therefore work more slowly in order to attain an even application.

For further information on setting the spray pattern and the correct spraying technique refer to the instructions of the basic device.

Interruption of Work

- Turn the machine off.
- With fine plaster, observe the maximum processing time (usually 20-30 minutes). If the spray attachment is not used for a slightly longer period, clean it, as the material is hard to remove once dry.
- During longer breaks, vent the container by briefly opening and then closing it again.
- Clean nozzle openings after an interruption in operation.



Make sure that the container is secure when setting down the TexPerfect spray attachment.

Shutting down and cleaning

Please also refer to the instructions of the basic device.



With masonry paint, fine plaster, structured paint and undercoats we recommend using warm water for cleaning.

1. Switch the unit off.
2. Unscrew the container and empty it. Pull out the suction tube with container seal.
3. Preclean the container and feed tube with a brush. Clean the ventilating bore (Fig. 1, B).
4. Pour water into the container. Screw the container back on.
Do not use flammable materials for cleaning purposes.
5. Turn on the machine and spray the water into a container or a cloth.
6. Repeat the above procedure until the water emerging from the nozzle is clear.
7. Turn off the machine and remove the plug.
8. Unscrew the container and empty it. Pull out the suction tube with container seal.



We recommend the use of a common household washing-up brush to clean the container.



CAUTION! Never clean seals, diaphragm and nozzle or air holes of the spray gun with metal objects.

The ventilation hose and diaphragm are only solvent-resistant to a limited extent. Do not immerse in solvent, only wipe.

9. Pull the ventilating hose (fig. A, 14) at the top from the gun body. Screw off the valve cover (15). Remove the diaphragm (16). Clean all the parts carefully.
10. Unscrew the union nut (fig. 6, 1) and remove the air cap (2) and nozzle (3). Clean the air cap, nozzle seal (4) and nozzle with a brush and water.

Assembly



The nozzle, air cap and needle are optimally adjusted to suit each other. Do not combine components from different spray attachments, as the components could be damaged.



CAUTION! The units may only be used with a functional valve. If paints rises in the ventilating hose (Fig. A, item 16) do not operate the unit further! Dismantle and clean the ventilating hose, valve and diaphragm and replace the diaphragm if necessary.

Do not lay the spray gun.

1. Place the diaphragm (fig. A, 14) **with the pin facing upwards** on the bottom section of the valve. Also see the marking on the gun body.
2. Place on the valve cover (fig. A, 15) and screw it closed.
3. Place the ventilating hose (fig. A, 16) on the valve cover and on the nipple at the gun body.
4. Push the nozzle seal over the needle; the groove (slot) should point towards you (fig. 7).
5. Place the nozzle on to the gun body with the recess facing downwards. (Fig. 8)
6. Put the air cap (fig. 9, 2) onto the nozzle (3) and tighten it using the union nut (1).
7. Place the container seal from below on the suction tube and slide it over the collar, while turning the container seal slightly.
8. Insert the suction tube with container seal in the gun body.

Correction of Malfunctions



The following table contains information about solving the most frequent types of problems encountered when using fine plaster and structured paint. Solutions to further problems can be found in the manual for the basic device and online at www.wagner-group.com/service.

Problem	Cause	Remedy
Coating material causes "paint tears"	<ul style="list-style-type: none"> • Too much coating material applied. 	<ul style="list-style-type: none"> → Turn material volume adjusting screw to the left (-) → Leave it to dry and then sand down
Poor covering capacity on the wall	<ul style="list-style-type: none"> • Spray material is too cold • Highly absorbent surface or paint with poor covering capacity • Distance too large 	<ul style="list-style-type: none"> → The material you are spraying should be at room temperature → Cross spray (Fig. 5) → Closer to the object

Problem	Cause	Remedy
No coating material emerges from the nozzle	<ul style="list-style-type: none"> • Nozzle clogged • Feed tube clogged • Material volume setting turned too far to the left (-) • Feed tube loose • No pressure build-up in container • Ventilating bore (Fig. 1, B) clogged 	<ul style="list-style-type: none"> → Clean → Clean → Turn to the right (+) → Insert → Tighten container → Clean

Spare Parts List (Fig. 1/ A)

Pos.	Designation	Order No.
3	Nozzle seal (2 pcs.)	2304 433
4	Nozzle	2343 963
5	Air cap	2343 965
6	Union nut	2343 966
7	O-ring	0417 308
8	Feather with cap	2343 967
11	Container seal	2328 919
12	Suction tube	2328 922
13	Container 1300 ml with cover	2305 155
14, 15, 16	Ventilating hose, valve cover, diaphragm	2304 027
17	Feed hopper (3pcs.)	2304 028

The **CLICK&PAINT SYSTEM** with additional spray attachments and accessories offers the right tool for each work.

Accessories (not included in the delivery)

Name	Order No.
HVLP handle extension For easier coating of ceilings	2307 678
Container 1800 ml with cover	2304 025
Brilliant spray attachment incl. 600 ml container Optimised nozzle and air guidance for brilliant paint results	0417 932
Perfect Spray spray attachment incl. 800 ml. container For a rapid paint change. For medium- and large-scale objects and furniture.	0417 914
Small-scale spray attachment incl. 250 ml container For filigree objects, detailed and creative work.	0417 918

Accessories (not included in the delivery)

<p>Perfect Spray spray attachment incl. 1400 ml container Rapid working at larger objects such as timber houses, garage doors, etc.</p>	<p>0417 917</p>
<p>Detail / Radiator spray attachment incl. 600 ml container For inaccessible places, such as radiators, cupboard corners, recesses etc.</p>	<p>0417 915</p>

Further information about the WAGNER range of products for renovating is available under www.wagner-group.com

Environmental protection

The device and all accessories and packaging have to be recycled in an environmentally friendly manner. Do not dispose of the appliance with household waste. Support environmental protection by taking the appliance to a local collection point or obtain information from a specialist retailer. Leftover paint and solvents may not be emptied into drains, the sewage system or disposed of as household rubbish. It has to be disposed of separately as special waste. Please pay special attention to the instructions on the product packaging.

Important Note regarding Product Liability!

Using other accessories and spare parts can lead to partial or total loss of liability and guarantee claims. With original WAGNER accessories and spare parts, you have the guarantee that all safety regulations are fulfilled.

2 year guarantee

The guarantee runs for two years, counting from the date of sale (sales slip). It covers and is restricted to free-of-charge rectification of faults which are demonstrably attributable to the use of faulty materials in manufacture, or assembly errors; or free-of-charge replacement of the defective parts. The guarantee does not cover incorrect use or commissioning or fitting or repair work which is not stated in our operating instructions. Wearing parts are also excluded from the guarantee. The guarantee excludes commercial use. We expressly reserve the right to fulfil the guarantee. The guarantee expires if the tool is opened up by persons other than WAGNER service personnel. Transport damage, maintenance work and loss and damage due to faulty maintenance work are not covered by the guarantee. Under any guarantee claim, there must be proof of purchase of the tool through submission of the original receipt. Wherever legally possible, we exclude all liability for injury, damage or consequential loss, especially if the tool has been used for a purpose other than that stated in the operating instructions, commissioned or repaired other than in accordance with our operating instructions or if repairs are performed by someone who is unqualified. We reserve the right to perform any repairs in excess of those stated in our operating instructions. In case of guarantee or repair, please refer to your point of sale.

Bitte lesen Sie vor Inbetriebnahme des Gerätes die Bedienungsanleitung genau durch und machen Sie sich mit der Bedienungsanleitung des Basisgerätes vertraut. Für diesen TexPerfect Sprühaufsatz gelten die Sicherheitshinweise des Basisgerätes.

Der **TexPerfect Sprühaufsatz** wurde speziell für den Auftrag von Masonry Paint, Feinputz, Strukturfarbe, Grundierung und Sperrgrund entwickelt. Eine hohe Fördermenge und Arbeitsgeschwindigkeit sind die Hauptmerkmale dieses Sprühaufsatzes.



Für optimale Arbeitsergebnisse sollte der TextPerfect Sprühaufsatz nur mit Wagner HVLP Geräten mit einer Leistung von mindestens 570 Watt benutzt werden.

Beschreibung (Abb. 1/ A)	
1) Pistolenkörper	2) Nadel
3) Düsendichtung	4) Düse
5) Luftkappe	6) Überwurfmutter
7) O-Ring	8) Feder mit Kappe
9) Materialmengenregulierung	10) Abzugsbügel
11) Behälterdichtung	12) Steigrohr
13) Behälter	14) Belüftungsschlauch
15) Ventildeckel	16) Membran
17) Einfülltrichter	

Verarbeitbare Beschichtungsstoffe

Masonry Paint (nur bei Anwendungen im Freien)
 Feinputz (maximale Korngröße 1 mm), Strukturfarbe
 Grundierung, Sperrgrund

Vorbereitung des Arbeitsplatzes



Steckdosen und Schalter unbedingt abkleben. Gefahr eines elektrischen Schlages durch eindringendes Sprühmaterial! Decken Sie alle nicht zu sprühende Flächen und Objekte ab, bzw. entfernen Sie diese aus dem Arbeitsbereich. Für Schäden durch Farbnebel (Overspray) wird keine Haftung übernommen.



Silikatfarbe verätzt bei Kontakt Glas- und Keramikflächen! Alle entsprechenden Oberflächen müssen daher unbedingt komplett abgedeckt werden.

Vorbereitung des Beschichtungstoffes



Sprühmaterial mit mindestens Zimmertemperatur führt zu einem besseren Sprühergebnis.

Mit dem Sprühaufsatz können Masonry Paint, Feinputze, Strukturfarben und Grundierungen unverdünnt oder geringfügig verdünnt versprüht werden. Detaillierte Informationen können Sie dem technischen Datenblatt des Farbherstellers entnehmen (→ Internet Download).

1. Rühren Sie das Material gründlich auf und verdünnen Sie es im Gebinde gemäß der Verdünnungsempfehlung (zum Umrühren wird ein Rührwerk empfohlen).

Verdünnungsempfehlung	
Spritzmaterial	
Masonry Paint, Grundierung, Sperrgrund	unverdünnt
Feinputz	0 -5 % verdünnen
Strukturfarben	Herstellerangaben beachten

2. Ist die Fördermenge auch bei maximaler Mengeneinstellung zu gering, schrittweise 5 - 10 % verdünnen bis die Fördermenge Ihren Anforderungen entspricht (maximal zulässige Verdünnung gemäß Herstellerangaben beachten).

Vorbereitung der Wand



Das Spritzergebnis hängt entscheidend davon ab, wie glatt und sauber die Oberfläche vor dem Spritzen ist. **Mit Feinputz können keine Unebenheiten oder Löcher beseitigt werden.** Deshalb die Oberfläche sorgfältig vorbehandeln und staubfrei halten.

Abhängig vom Untergrund kann es notwendig sein, vor dem Sprühen des Feinputzes einen geeigneten Sperrgrund/Grundierung auf die Wand aufzutragen. Beachten Sie hierzu auch die Angaben des Materialherstellers.

Einstellung der Materialmenge

Mit diesem Sprühaufsatz können sehr große Mengen verarbeitet werden. Um Materialläufer zu verhindern, Mengeneinstellung zuerst auf Karton oder Papier ausprobieren. Regulierknopf (Abb. 1, Pos. 9) zunächst zurück drehen (-) und dann langsam die Materialmenge durch Drehen nach (+) bis auf gewünschte Menge erhöhen.



Empfohlene Mengeneinstellungen:

Wählen Sie bei Masonry Paint eine mittlere bis hohe Materialmengeneinstellung.

Bei Feinputz/Strukturfarbe sollte die Materialmenge an die Korngröße angepasst werden. Bei größeren Korngrößen (z.B. 1 mm) sollte daher eine hohe Materialmenge eingestellt werden.

Bei Grundierungen/Sperrgrund ist eine niedrige Mengeneinstellung empfehlenswert.

Einstellung des gewünschten Spritzbildes



WARNUNG! Verletzungsgefahr! Niemals während der Einstellung der Luftkappe den Abzugsbügel ziehen.

Bei leicht gelöster Überwurfmutter (Abb. 2, 1) die Luftkappe (2) in die gewünschte Spritzbild- Position drehen (Pfeil). Danach Überwurfmutter wieder festziehen.

- Abb. 3 A** = senkrechter Flachstrahl → für horizontalen Materialauftrag
Abb. 3 B = waagrechter Flachstrahl → für vertikalen Materialauftrag
Abb. 3 C = Rundstrahl → für Ecken und Kanten sowie schwer zugängliche Flächen

Spritztechnik (Abb. 4)

Allgemeines

- Die Spritzbewegung sollte nicht aus dem Handgelenk, sondern aus dem Arm kommen. Somit bleibt während des Spritzvorgangs immer der gleiche Abstand zwischen Spritzpistole und Fläche gewährleistet.
- Wichtig:** Am Rand der Spritzfläche beginnen. Zuerst mit der Sprühbewegung beginnen und dann den Abzugsbügel drücken. Unterbrechungen innerhalb der Spritzfläche vermeiden.

Grundierung/Sperrgrund

- Wählen Sie einen Abstand von ca. 15-20 cm und eine niedrige Materialmengeneinstellung.

Masonry Paint/ Feinputz/ Strukturfarbe

- Wählen Sie einen Abstand von ca. 15-20 cm je nach gewünschter Spritzstrahlbreite.
- Wählen Sie bei Masonry Paint eine mittlere bis hohe Materialmengeneinstellung.
- Bei Feinputz sollte die Materialmenge an die Korngröße angepasst werden. Bei größeren Korngrößen (z.B. 1 mm) sollte daher eine hohe Materialmenge eingestellt werden.
- Tragen Sie Masonry Paint und Feinputz im Kreuzgang auf (Abb. 9). Sprühen Sie bei Bedarf noch 1-2 weitere Bahnen (zuerst Antrocknen lassen).



Das Sprühergebnis lässt sich bei Feinputz erst nach dem Trocknen final beurteilen. Warten Sie daher zuerst ca. 20-30 Minuten bis die erste Schicht trocken ist, bevor Sie Nachbesserungen durchführen.



Die Fördermenge bei Feinputz ist geringer als bei Grundierung. Arbeiten Sie daher langsamer, um einen gleichmäßigen Auftrag zu erreichen.

Weitere Hinweise zur Einstellung des Spritzbildes und der richtigen Spritztechnik

siehe Anleitung des Basisgerätes.

Arbeitsunterbrechung

- Gerät ausschalten.
- Beachten Sie bei Feinputz die maximale Verarbeitungszeit (in der Regel 20-30 Minuten). Reinigen Sie bei längeren Pausen den Sprühaufsatz, da sich getrocknetes Material schwerer entfernen lässt.
- Bei längeren Pausen Behälter durch kurzes Aufdrehen und anschließendem Verschließen entlüften.
- Nach der Arbeitsunterbrechung Düsenöffnungen reinigen.



Achten Sie beim Abstellen des TexPerfect Sprühaufsatzes auf einen sicheren Stand des Behälters.

Außerbetriebnahme und Reinigung

Siehe auch Anleitung des Basisgerätes.



Bei der Verarbeitung von Masonry Paint, Feinputz, Strukturfarbe und Grundierung empfehlen wir zur Reinigung warmes Wasser.

1. Gerät ausschalten.
2. Behälter abschrauben und entleeren. Steigrohr mit Behälterdichtung herausziehen.
3. Behälter und Steigrohr vorreinigen. Entlüftungsbohrung reinigen (Abb. 1, B)
4. Wasser in den Behälter einfüllen. Behälter anschrauben.

Verwenden Sie zur Reinigung keine brennbaren Materialien.

5. Gerät einschalten und Wasser in einen Behälter oder ein Tuch spritzen.
6. Den obigen Vorgang wiederholen, bis an der Düse klares Wasser austritt.
7. Gerät ausschalten und Netzstecker ziehen.
8. Behälter abschrauben und entleeren. Steigrohr mit Behälterdichtung herausziehen.



Zur Reinigung des Behälters empfehlen wir die Verwendung einer haushaltsüblichen Spülbürste.



ACHTUNG! Dichtungen, Membran und Düsen- oder Luftbohrungen der Spritzpistole niemals mit spitzen metallischen Gegenständen reinigen. Belüftungsschlauch und Membran sind nur bedingt lösemittelbeständig. Nicht in Lösemittel einlegen sondern nur abwischen.

9. Belüftungsschlauch (Abb. A, 14) oben vom Pistolenkörper ziehen. Ventildeckel (15) aufschrauben. Membran (16) entnehmen. Alle Teile sorgfältig reinigen.
10. Überwurfmutter (Abb. 6, 1) abschrauben, Luftkappe (2) und Düse (3) abnehmen. Luftkappe, Düsendichtung (4) und Düse mit Pinsel und Wasser reinigen.

Zusammenbau



Die Düse, Luftkappe und Nadel sind aufeinander abgestimmt. Kombinieren Sie keine Bauteile unterschiedlicher Sprühaufsätze, da die Bauteile dabei beschädigt werden könnten.



ACHTUNG! Das Gerät darf nur mit funktionsfähigem Ventil betrieben werden. Wenn Farbe in den Belüftungsschlauch (Abb. A, Pos. 16) steigt, Gerät nicht weiter betreiben! Belüftungsschlauch, Ventil und Membran demontieren, reinigen und ggf. Membran ersetzen.

Spritzpistole nicht legen!

1. Membran (Abb. A, 14) **mit Stift nach oben** auf das Unterteil des Ventils setzen. Siehe hierzu auch Markierung auf dem Pistolenkörper.
2. Ventildeckel (Abb. A, 15) vorsichtig aufsetzen und zuschrauben.
3. Belüftungsschlauch (Abb. A, 16) auf Ventildeckel und auf Nippel am Pistolenkörper stecken.
4. Düsendichtung über die Nadel schieben, die Nut (Schlitz) muss dabei zu Ihnen zeigen (Abb. 7).
5. Düse mit der Aussparung nach unten auf den Pistolenkörper stecken. (Abb. 8)
6. Luftkappe (Abb. 9, 2) auf Düse (3) stecken und mit Überwurfmutter (1) festziehen.
7. Behälterdichtung von unten auf das Steigrohr stecken und bis über den Bund schieben, dabei Behälterdichtung leicht drehen.
8. Steigrohr mit Behälterdichtung in Pistolenkörper stecken.

Behebung von Störungen



In der nachfolgenden Tabelle finden Sie Lösungen zu den häufigsten Problemen bei der Verarbeitung von Feinputz und Strukturfarbe. Lösungen zu weiteren Problemen finden Sie auch in der Anleitung des Basisgerätes und im Internet unter www.wagner-group.com/service.

Störung	Ursache	Abhilfe
Beschichtungsstoff-Läufer	<ul style="list-style-type: none"> • Zuviel Beschichtungsstoff aufgetragen 	<ul style="list-style-type: none"> → Materialmengeneinstellschraube nach links drehen (-) → Trocknen lassen und dann abschleifen
Schlechte Deckkraft an der Wand	<ul style="list-style-type: none"> • Sprühmaterial zu kalt • Stark saugender Untergrund oder Farbe mit schlechter Deckkraft • Abstand zu groß 	<ul style="list-style-type: none"> → Sprühmaterial sollte zuerst Zimmertemperatur haben → Im Kreuzgang sprühen (Abb. 5) → Näher ans Objekt

Störung	Ursache	Abhilfe
Kein Beschichtungsstoff-austritt an der Düse	<ul style="list-style-type: none"> • Düse verstopft • Steigrohr verstopft • Materialmengen-Einstellung zu weit nach links gedreht (-) • Steigrohr lose • Kein Druckaufbau im Behälter • Entlüftungsbohrung (Abb. 1, B) verstopft 	<ul style="list-style-type: none"> → Reinigen → Reinigen → Nach rechts drehen (+) → Einstecken → Behälter anziehen → Reinigen

Ersatzteilliste (Abb. 1/ A)

Pos.	Benennung	Best. Nr.
3	Düsendichtung (2 Stk.)	2304 433
4	Düse	2343 963
5	Luftkappe	2343 965
6	Überwurfmutter	2343 966
7	O-Ring	0417 308
8	Feder mit Kappe	2343 967
11	Behälterdichtung	2328 919
12	Steigrohr	2328 922
13	Behälter 1300 ml mit Deckel	2305 155
14, 15, 16	Belüftungsschlauch, Ventildeckel, Membran	2304 027
17	Einfülltrichter (3 Stk.)	2304 028

Das CLICK&PAINT SYSTEM bietet mit weiteren Sprühaufsätzen und Zubehör für jede Arbeit das richtige Werkzeug.

Zubehör (nicht im Lieferumfang enthalten)

Benennung	Best. Nr.
HVLP Griffverlängerung Zur einfacheren Beschichtung von Decken	2307 678
Behälter (1800 ml) mit Deckel	2304 025
Brilliant Sprühaufsatz incl. Behälter 600 ml Optimierte Düse und Luftführung für brillante Lackiererergebnisse	0417 932
Perfect Spray Sprühaufsatz incl. Behälter 800 ml Für schnellen Farbwechsel. Für mittlere und größere Objekte und Möbel.	0417 914
Perfect Spray Sprühaufsatz incl. Behälter 1400 ml Zügiges Arbeiten für größere Objekte wie Holzhäuser, Garagentore etc.	0417 917
Kleinstmengen Sprühaufsatz incl. Behälter 250 ml Für filigrane Gegenstände, detaillierte und kreative Arbeiten.	0417 918
Detail- und Heizkörper Sprühaufsatz mit Verlängerung incl. Behälter 600 ml Für schwer erreichbare Stellen, z. B. Heizkörper, Schrankecken, Nischen etc.	0417 915

Weitere Informationen zur WAGNER-Produktpalette rund ums Renovieren unter www.wagner-group.com

Umweltschutz

Das Gerät samt Zubehör und Verpackung sollte einer umweltgerechten Wiederverwertung zugeführt werden. Geben Sie das Gerät bei der Entsorgung nicht in den Hausmüll. Unterstützen Sie den Umweltschutz und bringen Sie deshalb Ihr Gerät zu einer örtlichen Entsorgungsstelle oder erkundigen Sie sich im Fachhandel. Farbreste und Lösungsmittel dürfen nicht in die Kanalisation, das Abflusssystem oder den Hausmüll geschüttet werden. Diese sind als Sondermüll separat zu entsorgen. Beachten Sie dazu die Hinweise auf den Produktverpackungen.

Wichtiger Hinweis zur Produkthaftung!

Bei Verwendung von fremdem Zubehör und Ersatzteilen können die Haftung und Garantieansprüche ganz oder teilweise entfallen. Mit Original WAGNER Zubehör und Ersatzteilen haben Sie die Gewähr, dass alle Sicherheitsvorschriften erfüllt sind.

2 Jahre Garantie

Die Garantie beträgt 2 Jahre, gerechnet vom Tag des Verkaufes (Kassenbon). Sie umfasst und beschränkt sich auf die kostenlose Behebung der Mängel, die nachweisbar auf die Verwendung nicht einwandfreien Materials bei der Herstellung oder Montagefehler zurückzuführen sind oder kostenlosen Ersatz der defekten Teile. Verwendung oder Inbetriebnahme, sowie selbständig vorgenommene Montagen oder Reparaturen, die nicht in unserer Bedienungsanleitung angegeben sind, schließen eine Garantieleistung aus. Dem Verschleiß unterworfenen Teile sind ebenfalls von der Garantie ausgeschlossen. Die Garantieleistung schließt den gewerblichen Einsatz aus. Die Garantieleistung behalten wir uns ausdrücklich vor. Die Garantie erlischt, wenn das Gerät von anderen Personen als dem WAGNER Service - Personal geöffnet wurde. Transportschäden, Wartungsarbeiten sowie Schäden und Störungen durch mangelhafte Wartungsarbeiten fallen, nicht unter die Garantieleistungen. Der Nachweis über den Erwerb des Gerätes muss bei Inanspruchnahme der Gewährleistung durch Vorlage des Originalbeleges geführt werden. Soweit gesetzlich möglich, schließen wir jede Haftung für jegliche Personen,- Sach- oder Folgeschäden aus, insbesondere, wenn das Gerät anders als für den in der Bedienungsanleitung angegebenen Verwendungszweck eingesetzt wurde, nicht nach unserer Bedienungsanleitung in Betrieb genommen oder instandgesetzt oder Reparaturen selbständig von einem Nichtfachmann ausgeführt wurden. Reparaturen oder Instandsetzungsarbeiten, die weitergehen als in dieser Bedienungsanleitung angegeben, behalten wir uns im Werk vor. Im Garantie- bzw. Reparaturfall wenden Sie sich bitte an Ihre Verkaufsstelle.

Sehr geehrter **WAGNER**-Kunde,

unser Service-Zentrum bietet Ihnen die beste Unterstützung durch unsere Hotline, die wir für Sie unter der Telefon Nummer **0180 5 59 24 637** (14 Cent/Min. aus dem deutschen Festnetz, Mobilfunk max. 42 Cent/Min) geschaltet haben. Unsere Experten garantieren Ihnen schnelle Hilfe und kompetente Auskunft. Sie geben Tips und Tricks zum Benutzen unserer Produkte.

Email: hotline@wagner-group.com

www.wagner-group.com/service

D **J. Wagner GmbH**
Otto-Lilienthal-Str. 18
D-88677 Markdorf
☎ Hotline 0180 5 59 24 637
☎ +49/ (0) 75 44/ 505-1169

B **WSB Finishing Equipment**
Veilinglaan 56-58
1861 Meise-Wolvertem
☎ +32/2/2 69 46 75 ☎ +32/2/2 69 78 45

F **Wagner France S.a.r.l.**
12 Avenue des Tropiques
Z.A. de Courtaboeuf
91978 Les Ulis Cedex
☎ 0 825 011 111 ☎ +33 (0) 1 69 81 72 57

DK/S **Wagner Spraytech Scandinavia A/S**
Helgeshøj Allé 28
DK-2630 Tåstrup
☎ +45/43 27 18 18 ☎ +45/43 43 05 28

CH **J. Wagner AG**
Industriestraße 22
9450 Altstätten
☎ +41/71/7 57 22 11 ☎ +41/71/7 57 23 23

SK **E-Coreco SK s.r.o.**
Kráľovská ulica 8/7133
927 01 Šaľa
Slovenská republika
☎ +421948882850 ☎ +421313700077

NL **WSB Finishing Equipment BV**
De Heldinnenlaan 200
3543 MB Utrecht
☎ +31/30/2 41 41 55 ☎ +31/30/2 41 17 87

GB **Wagner Spraytech (UK) Ltd.**
The Coach House
2 Main Road
Middleton Cheney OX17 2ND
☎ 01295 714200 ☎ 01295 710100

CZ **E-Coreco s.r.o.**
Na Roudné 102
301 00 Plzeň
☎ +420 734 792 823 ☎ +420 227 077 364

E **Makimport Herramientas, S.L.**
C/ Méjico nº 6
Pol. El Descubrimiento
28806 Alcalá de Henares (Madrid)
☎ 902 199 021/ 91 879 72 00 ☎ 91 883 19 59

SLO Adresa servisa:
GMA Elektromehanika d.o.o.
Cesta Andreja Bitenca 115,
Ljubljana 1000/Slovenija
☎ +386(1)/583 83 04 ☎ +386(1)/518 38 03

H Magyarországi szerviz
Hondimpex KFT.
Kossuth L. u. 48-50
8060 Mór
☎ +36(-22)/407 321 ☎ +36(-22)/407 852

PL **PUT Wagner Service**
ul. E. Imieli 14
41-605 Swietochlowice
☎ +48/32/2 45 06 19 ☎ +48/32/2 41 42 51

HR Adresa servisa:
EL-ME-HO
Horvatinčićev put 2
10436 Rakov Potok/Kroatien
☎/☎ +385(-1)65 86 - 028

AUS **Wagner Spraytech Australia Pty. Ltd.,**
14-16 Kevlar Close,
Braeside, VIC 3195/Australia
☎ +61/3/95 87 20 00 ☎ +61/3/95 80 91 20

www.wagner-group.com

Irrtümer und Änderungen vorbehalten.
Not responsible for errors and changes.
Sous réserves d'erreurs et de modifications.
Fouten en wijzigingen voorbehouden.