

WAGNER

2 anni di
garanzia

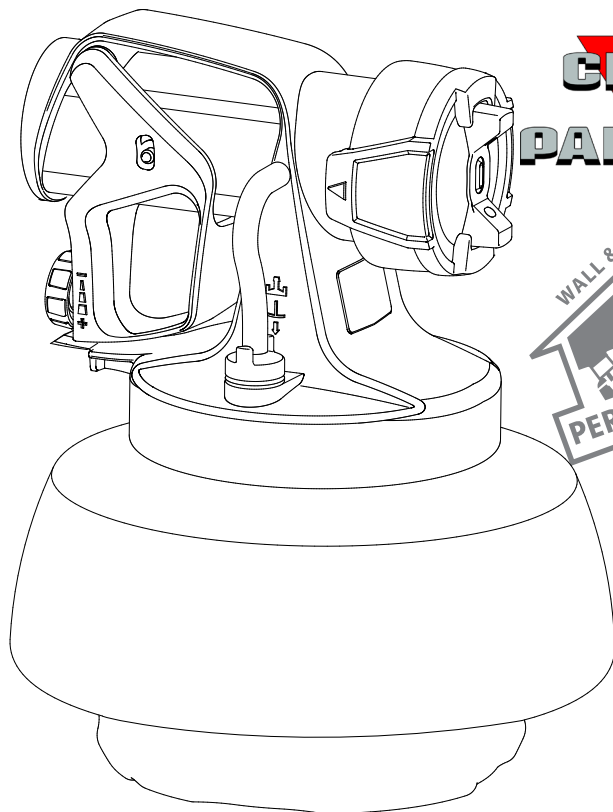

**CLICK
&
PAINT**
TECHNOLOGY



WallPerfect I-Spray 1800 spruzzatore

I



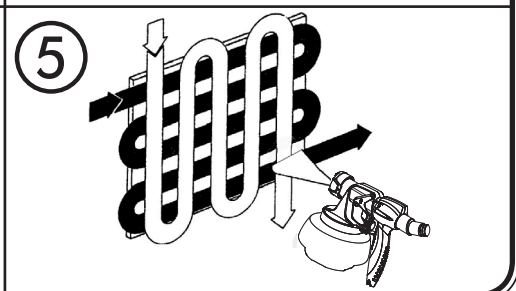
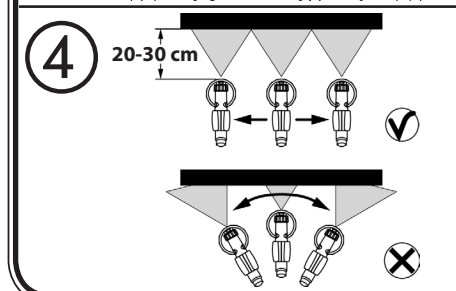
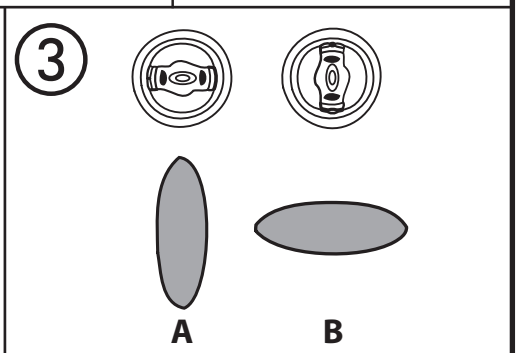
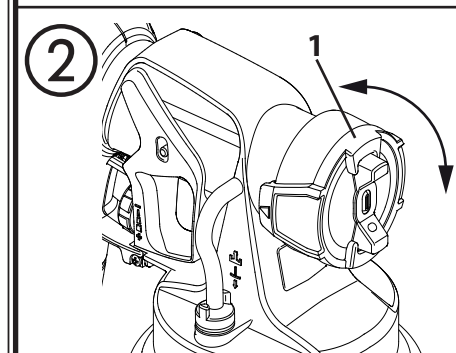
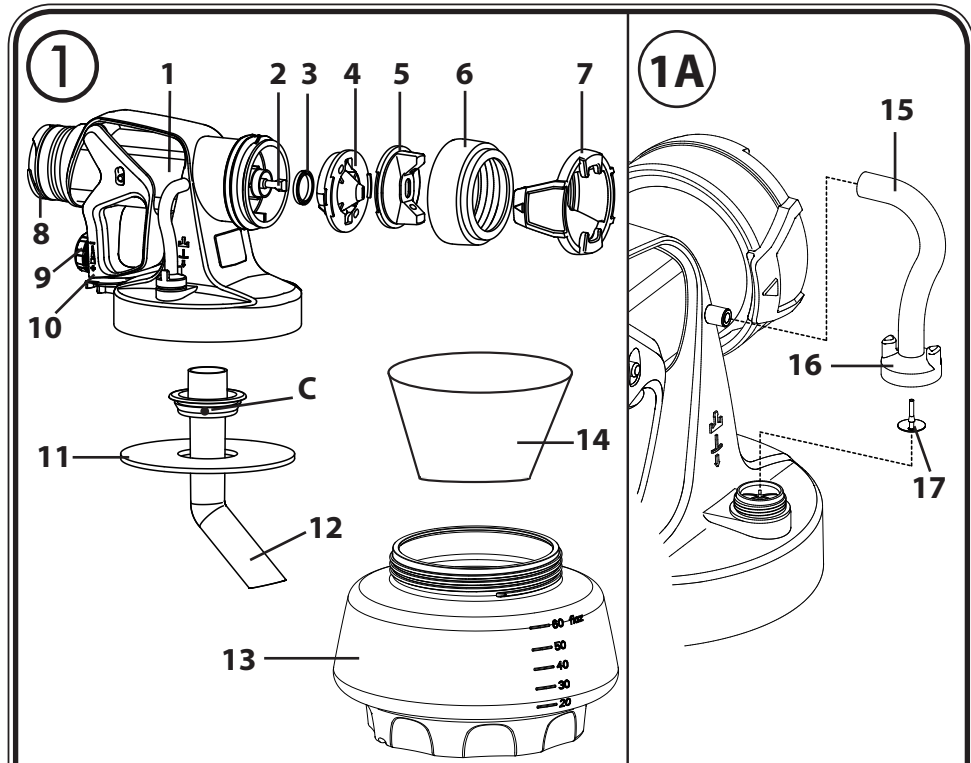

6

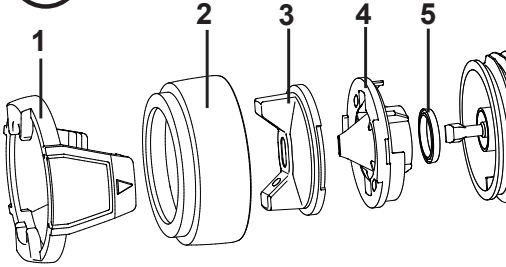

7

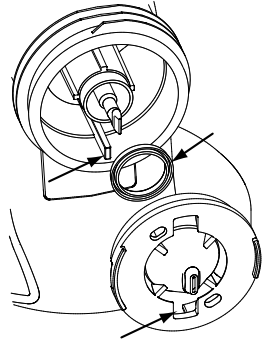

8

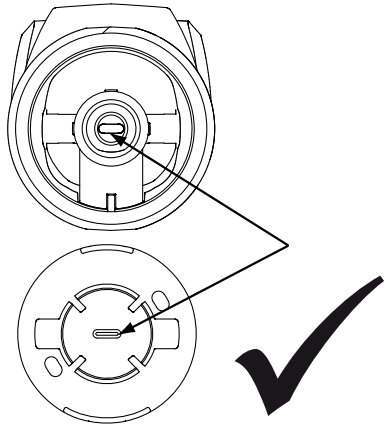
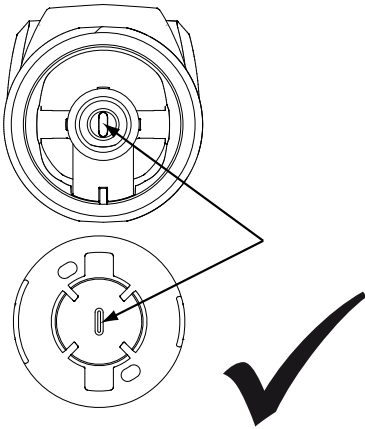

9

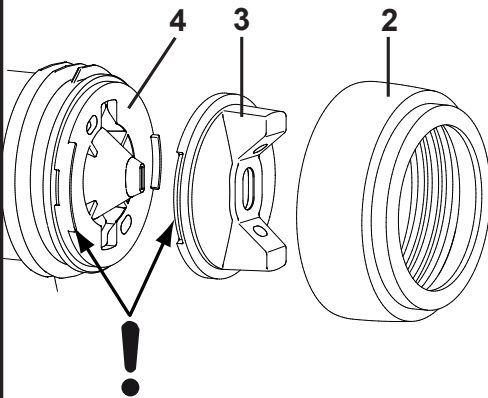

10

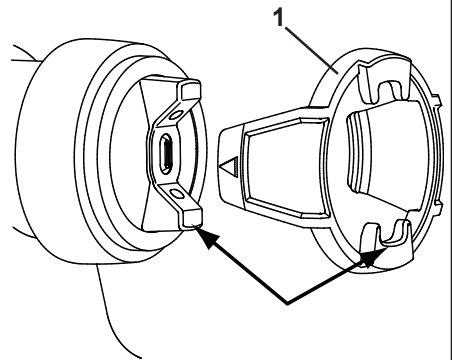



Prima di mettere in servizio lo spruzzatore leggere attentamente le presenti istruzioni per l'uso e familiarizzare con le istruzioni per l'uso dell'apparecchio di base. Per questo attacco valgono le norme di sicurezza dell'apparecchio di base.

Lo **spruzzatore WallPerfect I-Spray** è stato appositamente sviluppato per applicare pitture murali per interni. Questo dispositivo spruzzatore è caratterizzato da portata e velocità di lavoro elevate.

Descrizione (Fig. 1/ 1A)

1) Corpo dell'aerografo	2) Ago
3) Guarnizione dell'ugello	4) Ugello
5) Calotta dell'aria	6) Dado a risvolto
7) Anello di regolazione del getto nebulizzato	8) Anello O
9) Regolazione della quantità di materiale	10) Grilletto
11) Guarnizione del serbatoio	12) Tubo montante
13) Serbatoio	14) Imbuto di riempimento
15) Tubo flessibile di aerazione	16) Coperchio
17) Membrana	

Preparazione del luogo di lavoro



Coprire assolutamente le prese e gli interruttori. Pericolo di shock elettrico per penetrazione di materiale nebulizzato! Coprite tutte le superfici e gli oggetti che non devono essere verniciati, oppure allontanate questi ultimi dall'area di lavoro. L'azienda non si assume alcuna responsabilità per danni causati dalla nebbia di pittura (Overspray).



La pittura ai silicati si corrode a contatto con superfici di vetro e di ceramica! Tutte le superfici di questo tipo perciò devono essere assolutamente coperte completamente.

Preparazione del materiale di copertura



Materiale nebulizzato almeno a temperatura ambiente (p.e. diluito con acqua calda) garantisce un risultato ottimale.

Attenzione! Non riscaldare il materiale nebulizzato oltre 40°C.

Con questo spruzzatore è possibile spruzzare pitture murali per interni non diluite o solo leggermente diluite. Per informazioni dettagliate vedere la scheda dei dati tecnici del produttore della vernice (→ scaricamento da Internet).

1. Mescolare per bene il materiale e diluirlo nel bidone secondo le relative istruzioni (per mescolare si consiglia un agitatore).

Consigli per la diluizione

Materiale di spruzzatura	
Pittura murale per interni (idropitture e pittura a base di lattice)	diluiti 0-10 %

2. Se la portata è troppo poca anche dopo aver regolato la quantità massima, diluire gradualmente il 5 - 10 % fino a che la portata non corrisponde alle proprie esigenze.

Regolazione della portata di materiale

Con questo spruzzatore si possono lavorare quantità di materiale molto grandi. Per evitare colature sull'oggetto, regolare la portata della vernice su un cartone o carta con la stessa distanza di spruzzatura. Ruotare all'indietro la manopola di regolazione (Fig. 1, pos. 9) (-) e quindi, ruotandolo lentamente in avanti (+), regolare la portata del materiale fino a raggiungere il valore desiderato.



Per la maggior parte delle idropitture murali una regolazione media della quantità assicura il risultato migliore.

Regolazione della figura di spruzzatura (Fig. 2)



AVVERTENZA! Pericolo di lesioni! Non tirare in nessun caso il grilletto mentre si regola la calotta dell'aria.

Ruotando l'anello di regolazione (Fig. 2, 1) è possibile impostare 2 diverse forme di getto nebulizzato.

Fig. 3 A = getto a ventaglio verticale → per superfici orizzontali

Fig. 3 B = getto a ventaglio orizzontale → per superfici verticali

Tecnica di spruzzatura (Fig. 4)

Eseguire il movimento di spruzzatura con il braccio e non con il polso. In questo modo durante la spruzzatura la distanza dell'aerografo dalla superficie resta costante. Scegliere una distanza di 20-30 cm a seconda dell'ampiezza del getto.

Importante: Iniziare dal bordo della superficie da spruzzare. Iniziare con l'eseguire il movimento di spruzzatura e solo dopo premere il grilletto. Evitare interruzioni all'interno della superficie da spruzzare.



In caso di vernice scarsamente coprente o fondo molto assorbente nebulizzare secondo uno "schema incrociato" (fig. 5).



Applicare almeno due volte la pittura murale per interni in tonalità di colore forti (prima lasciar asciugare il primo strato di pittura). In questo modo si ottiene un'applicazione coprente.

Per ulteriori avvertenze sulla regolazione della figura di spruzzatura e sulla tecnica di spruzzatura corretta consultare le istruzioni dell'apparecchio di base.

Interruzione del lavoro

- Spegnerne l'apparecchio.
- In caso di pause prolungate far sfiatare il contenitore aprendolo brevemente e poi richiuderlo.
- Dopo aver interrotto il lavoro pulire i fori degli ugelli.



Quando si posiziona il dispositivo spruzzatore WallPerfect prestare attenzione che il recipiente si trovi in una posizione sicura.

Messa fuori servizio e pulizia

Vedi anche le istruzioni dell'apparecchio di base.

1. Spegnerne l'apparecchio. Prima di lunghe pause ed al termine del lavoro depressurizzare il serbatoio aprendolo brevemente e richiudendolo o azionando il grilletto e scaricando la vernice nella confezione originale.
2. Svitare il serbatoio e svuotarlo. Estrarre il tubo montante con la guarnizione del serbatoio.
3. Eseguire una prima pulizia del serbatoio e del tubo montante con un pennello. Pulire il foro di sfiato (Fig. 1 C)
4. Versare acqua o solvente nel serbatoio. Avvitare il serbatoio.

Per la pulizia non utilizzare materiali infiammabili.

5. Accendere l'apparecchio e spruzzare il solvente o l'acqua in un recipiente o su un panno.
6. Ripetere le operazioni descritte fino ad assistere alla fuoriuscita di acqua o di solvente pulita dall'ugello.
7. Spegnerne l'apparecchio ed estrarre la spina di rete.
8. Svitare il serbatoio e svuotarlo. Estrarre il tubo montante con la guarnizione del serbatoio.



Per la pulizia del contenitore si consiglia di utilizzare una spazzola di lavaggio comunemente in commercio.



ATTENZIONE! Non pulire le guarnizioni, la membrana ed i fori dell'ugello o dell'aria dell'aerografo con oggetti metallici acuminati. Il tubo flessibile di sfiato e la membrana resistono ai solventi solo in modo limitato. Non inserire solventi, ma strofinare solamente.

9. Togliere il tubo flessibile di aerazione (Fig. 1 A, 15) in alto dal corpo dell'aerografo. Avvitare il coperchio della valvola (16). Togliere la membrana (17). Pulire accuratamente tutti i componenti.
10. Estrarre delicatamente l'anello di regolazione (Fig. 6,1) del dado a risvolto (2).
11. Svitare il dado a risvolto e togliere la calotta dell'aria e l'ugello. Pulire la calotta dell'aria, la guarnizione dell'ugello e l'ugello con un pennello e solvente o acqua.

Rimontaggio



L'ugello I-Spray, il tappo dell'aria e l'ago sono adeguati reciprocamente. Non combinare le componenti di diversi spruzzatori, poiché esse ne potrebbero risultare danneggiate.



ATTENZIONE! L'apparecchio deve funzionare solo con valvola correttamente funzionante. Se la vernice sale nel tubo flessibile di aerazione (fig. 1 A, 15), spegnere l'apparecchio! Smontare il tubo flessibile di aerazione, la valvola e la membrana, pulirli e, se necessario, sostituire la membrana. Non collocare la pistola a spruzzo.

1. Collocare la membrana (Fig. 1 A, 17) sulla parte inferiore della valvola **con la punta verso l'alto**. Vedi anche la tacca sul corpo dell'aerografo.
2. Applicare ed avvitare con cautela coperchio della valvola (Fig. 1 A, 16).
3. Collegare il tubo flessibile di aerazione (Fig. 1 A, 15) al coperchio della valvola ed al nipplo del corpo dell'aerografo.
4. Inserire la guarnizione dell'ugello nell'ugello con la scanalatura (fessura) in avanti (Fig. 7).
5. Collocare l'ugello con lo spazio libero verso il basso sul corpo dell'aerografo.
Attenzione: La posizione dell'ago deve corrispondere all'apertura dell'ugello. (Fig. 8)
6. Applicare la calotta dell'aria (Fig. 9, 3) sull'ugello (4) e bloccarla serrando a fondo il dado a risvolto (2).
7. Collocare l'anello di regolazione (Fig. 15, 1) sul dado di raccordo in modo che gli spazi liberi dell'anello di regolazione coincidano e si incastrino nelle orecchie del tappo dell'aria.
8. Applicare dal basso la guarnizione del serbatoio sul tubo montante e spingerla oltre il collare ruotandola leggermente.
9. Inserire il tubo montante con la guarnizione del serbatoio nel corpo dell'aerografo.

Elenco dei ricambi (Fig. 1/ 1A)

Pos.	Nome	N° ord.
3	Guarnizione dell'ugello (2 pezzi)	2304 433
4	Ugello	2328 908
5	Calotta dell'aria	2328 905
6	Dado a risvolto	2328 903

Elenco dei ricambi (Fig. 1/ 1A)

7	Anello di regolazione del getto nebulizzato	2328 900
8	Anello O	0417 308
11	Guarnizione del serbatoio	2328 919
12	Tubo montante	2328 922
13	Serbatoio da 1800 ml con coperchio (soltanto per dispositivo spruzzatore WallPerfect)	2304 025
14	Imbuto di riempimento (3x)	2304 028
15, 16, 17	Tubo flessibile di aerazione, coperchio della valvola, membrana	2304 027

Con altri spruzzatori ed accessori, il nuovo SISTEMA CLICK&PAINT offre l'attrezzo adatto per ogni lavoro.

Accessori (non in dotazione)

Nome	N° ord.
Spruzzatore Brilliant con serbatoio da 600 ml Ugello e conduzione dell'aria ottimizzati per risultati di verniciatura brillanti	0417 932
Spruzzatore Perfect Spray con serbatoio da 800 ml Per il cambio rapido della vernice. Per oggetti e mobili medi e grandi.	0417 914
Spruzzatore per piccole quantità con serbatoio da 250 ml Per oggetti arabescati e delicati e per lavori dettagliati e creativi.	0417 918
Spruzzatore Perfect Spray con serbatoio da 1400 ml Rapido lavoro per grandi oggetti come cassette di legno, portoni di garage, ecc.	0417 917
Spruzzatore per dettagli e radiatori con prolunga e serbatoio da 600 ml Per zone difficilmente accessibili, ad esempio radiatori, angoli di armadi, nicchie, ecc.	0417 915
Spruzzatore WallPerfect I-Spray con serbatoio da 1800 ml Per trattare pittura murale per interni	2326 477

Ulteriori informazioni sulla gamma di prodotti WAGNER per lavori di rinnovamento al sito www.wagner-group.com

Indicazione per lo smaltimento

L'apparecchio con tutti gli accessori dovrebbe essere smaltito in conformità alla tutela dell'ambiente. Allo smaltimento dell'apparecchio, non gettarlo insieme ai rifiuti domestici. Supportate la tutela dell'ambiente e perciò portate il Vostro apparecchio ad un deposito di smaltimento locale oppure informatevi in un negozio specializzato dove smaltirlo.

Avvertenza importante sulla responsabilità sul prodotto!

Se si impiegano accessori e ricambi di terzi, la responsabilità e la garanzia possono diventare completamente o parzialmente nulle. Con gli accessori ed i ricambi originali WAGNER si ha la garanzia del rispetto di tutte le norme di sicurezza.

L'uso del prodotto, ivi compreso l'allestimento della postazione di lavoro e del materiale su cui eseguire la nebulizzazione nonché il risultato finale delle operazioni sono di competenza esclusiva dell'utilizzatore.

Wagner non si assume responsabilità alcuna per danni che possano scaturire da nebbia di pittura, errori di utilizzo, miglioramenti del risultato finale o mancata osservanza delle istruzioni contenute nelle presenti istruzioni per l'uso.

2 anni di garanzia

La garanzia è di 2 anni, a partire dal giorno di vendita (scontrino di cassa). Comprende ed è limitata alla eliminazione gratuita di difetti, attribuibili all'utilizzo di materiale non perfetto alla produzione o difetti di montaggio, oppure al ricambio gratuito di pezzi difettosi. Uso o messa in esercizio, nonché montaggi o riparazioni non indicati nelle nostre istruzioni per l'uso, escludono una garanzia. Anche i pezzi soggetti ad usura sono esclusi dalla garanzia. La garanzia esclude l'impiego professionale. Ci riserviamo espressamente la prestazione della garanzia. La garanzia è sospesa, se l'apparecchio è stato aperto da altre persone che il personale di assistenza WAGNER. Danni dovuti al trasporto, lavori di manutenzione nonché danni e anomalie causate da lavori di manutenzione imperfetti non fanno parte della garanzia. In caso di ricorso alla garanzia la prova per l'acquisto dell'apparecchio deve essere data dalla presentazione dello scontrino originale di acquisto. Per quanto legalmente possibile escludiamo ogni responsabilità per ogni danno a persone, a cose o danni indiretti, specialmente se l'apparecchio è stato impiegato per un altro scopo che quello indicato nelle istruzioni per l'uso, non è stato messo in esercizio secondo le nostre istruzioni per l'uso o riparato o delle riparazioni sono state eseguite di iniziativa propria da una persona incompetente. Ci riserviamo in stabilimento il diritto di eseguire riparazioni oltre quelle indicate nelle presenti istruzioni per l'uso. In caso di garanzia o riparazione Vi preghiamo di rivolgervi al Vostro punto di vendita.



D **J. Wagner GmbH**
Otto-Lilienthal-Str. 18
D-88677 Markdorf
☎ Hotline 0180 5 59 24 637
☎ +49/ (0) 75 44/ 505-1169

B **Wagner Spraytech Belgie**
Veilinglaan 56-58
1861 Meise-Wolvertem
☎ +32/2/2 69 46 75 ☎ +32/2/2 69 78 45

F **Wagner France S.a.r.l.**
12 Avenue des Tropiques
Z.A. de Courtaboeuf
91978 Les Ulis Cedex
☎ 0 825 011 111 ☎ +33 (0) 1 69 81 72 57

DK/S **Wagner Spraytech Scandinavia A/S**
Helgeshøj Allé 28
DK-2630 Tåstrup
☎ +45/43 27 18 18 ☎ +45/43 43 05 28

CH **J. Wagner AG**
Industriestraße 22
9450 Altstätten
☎ +41/71/7 57 22 11 ☎ +41/71/7 57 23 23

SK **Phobos Corporation Spol.r.o**
Stanicna 6, 92700 Sala
Slowakei
☎ +421/31/7 70 78 84 ☎ +421/31/7 70 22 42

NL **Wagner Spraytech Benelux B.V.**
De Heldinnenlaan 200
3543 MB Utrecht
☎ +31/30/2 41 41 55 ☎ +31/30/2 41 17 87

GB **Wagner Spraytech (UK) Ltd.**
The Coach House
2 Main Road
Middleton Cheney OX17 2ND
☎ 01295 714200 ☎ 01295 710100

CZ **E-Coreco s.r.o.**
Na Roudné 102
301 00 Plzen
☎ +420 739 359 518 ☎ +420 227 077 364

E **J. Wagner Spraytech Ibérica S.A.**
Ctra. N-340, Km 1245,4
08750 Molins de Rei (Barcelona)
☎ +34/93/6 80 00 28 ☎ +34/93/6 68 01 56

SLO Adresa servisa:
GMA Elektromehanika d.o.o.
Cesta Andreja Bitenca 115,
Ljubljana 1000/Slowenien
☎ +386(1)/583 83 04 ☎ +386(1)/518 38 03

H Magyarországi szerviz
Hondimpex KFT.
Kossuth L. u. 48-50
8060 Mór
☎ +36(-22)/407 321 ☎ +36(-22)/407 852

PL **PUT Wagner Service**
ul. E. Imieli 14
41-605 Swietochlowice
☎ +48/32/2 45 06 19 ☎ +48/32/2 41 42 51

HR Adresa servisa:
EL-ME-HO
Horvatinčičev put 2
10436 Rakov Potok/Kroatien
☎/☎ +385(-1)65 86 - 028

AUS **Wagner Spraytech Australia Pty. Ltd.,**
14-16 Kevlar Close,
Braeside, VIC 3195/Australia
☎ +61/3/95 87 20 00 ☎ +61/3/95 80 91 20

I **Fhc Srl**
Ss Paullese Km 26, 335
I - 26010 Monte Cremasco
☎ 0373-278552 ☎ 0373-276602

www.wagner-group.com