

**WAGNER**

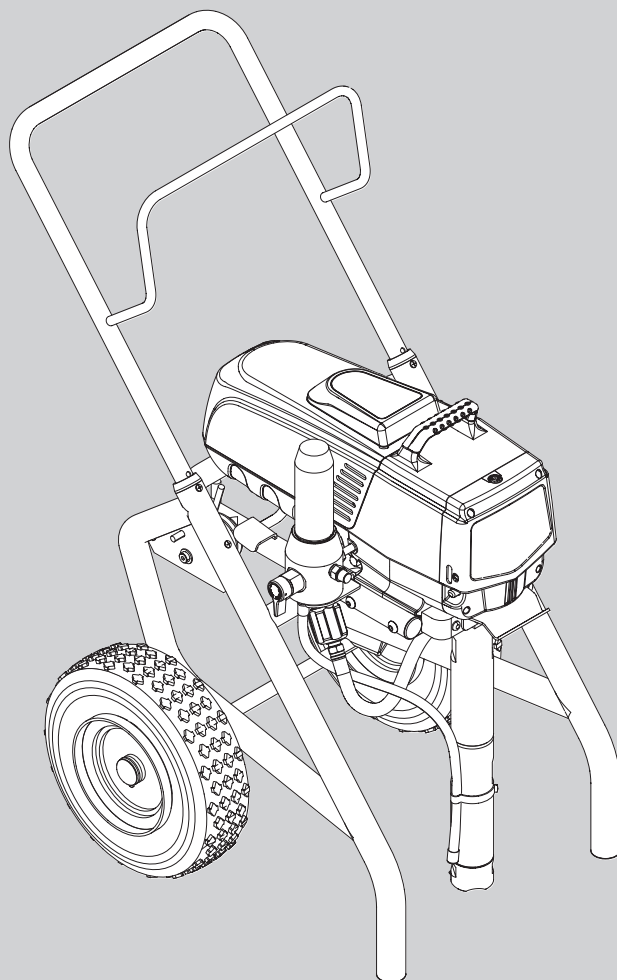

# PROSPRAY 3.39 CONNECT

INSTRUCCIONES DE USO • GEBRUIKSAANWIZING •  
DRIFTSVEJLEDNING • BRUKSANVISNING •  
MANUAL DEL PROPIETÁRIO

ES

NL

DA

SV

PT

# WAGNER



## INTELLISYNC

CONNECT. CONTROL. MANAGE.



The Bluetooth® word mark and logos are registered trademarks owned by Bluetooth SIG, Inc. and any use of such marks by WAGNER is under license. Other trademarks and trade names are those of their respective owners.



<https://spraymanager.io>

### DA WAGNER SprayManager-app\*

Med WAGNERs gratis SprayManager-app kan du oprette forbindelse til din enhed via Bluetooth og nyde godt af følgende komfortfunktioner:

- Scan det materiale, der skal forarbejdes ("Scan the Can"), så får du anbefalinger til fortynding og dyse.
- Sprøjteanlægget justeres automatisk til det tryk, der anbefales af materialeproducenten.
- Live information om materialetryk, driftstid og mængden af materiale, der forarbejdes under arbejdet.
- Indstilling af trykket med fjernbetjening.
- Ajourførte oplysninger om dyseslid og de nødvendige serviceintervaller.
- Planlægning af nye projekter og et overblik over påbegyndte og afsluttede projekter.

\* Android fra version 7, iOS fra version 13

### PT WAGNER SprayManager App\*

Com a aplicação gratuita "SprayManager" da WAGNER, pode estabelecer uma ligação Bluetooth com o seu aparelho e beneficiar das seguintes funções de conforto:

- Digitalize o material a ser processado ("Digitalizar a lata") e obterá recomendações para o diluente e o bocal.
- O pulverizador ajusta-se automaticamente à pressão recomendada pelo fabricante do material.
- Informações em tempo real sobre a pressão do material, o tempo de funcionamento e a quantidade de material processado durante o trabalho.
- Ajuste da pressão por controlo remoto.
- Informações atualizadas sobre o desgaste dos bicos e os intervalos de manutenção necessários.
- Planeamento de novos projetos e uma vista geral dos projetos iniciados e concluídos.

\* Android a partir da versão 7, iOS a partir da versão 13

### ES App WAGNER SprayManager\*

Con la app gratuita «SprayManager» de WAGNER, puede establecer una conexión Bluetooth con su dispositivo para beneficiarse de las siguientes funciones de confort:

- Escanee el material a procesar («Scan the Can») y obtendrá recomendaciones sobre el diluyente y la boquilla.
- El pulverizador se ajusta automáticamente a la presión recomendada por el fabricante del material.
- Información en tiempo real sobre la presión del material, el tiempo de funcionamiento y la cantidad de material procesado durante el trabajo.
- Ajuste de la presión por control remoto.
- Información actualizada sobre el desgaste de las boquillas y los intervalos de mantenimiento necesarios.
- Planificación de nuevos proyectos y visión general de los proyectos iniciados y terminados.

\* Android a partir de la versión 7, iOS a partir de la versión 13

### NL WAGNER SprayManager app\*

Met de gratis "SprayManager" app van WAGNER kunt u een Bluetooth-verbinding maken met uw apparaat en profiteren van de volgende comfortfuncties:

- Scan het te verwerken materiaal ("Scan the Can") en u krijgt aanbevelingen voor verdunning en spuittip.
- Het spuitapparaat past zich automatisch aan de druk aan die wordt aanbevolen door de fabrikant van het materiaal.
- Live informatie over materiaaldruk, werktijd en hoeveelheid verwerkt materiaal tijdens het werk.
- Instellen van de druk met afstandsbediening.
- Actuele informatie over slijtage van spuittips en de noodzakelijke service-intervallen.
- Planning van nieuwe projecten en een overzicht van gestarte en voltooide projecten.

\* Android vanaf versie 7, iOS vanaf versie 13

### SV WAGNER SprayManager-app\*

Med WAGNERs kostnadsfria "SprayManager"-app kan du ansluta till din enhet via Bluetooth för att använda följande bekvämlighetsfunktioner:

- Skanna materialet som ska bearbetas ("Scan the Can") så får du rekommendationer för förtunning och munstycke.
- Sprutan justeras automatiskt till det tryck som rekommenderas av materialtillverkaren.
- Live-information om materialtryck, drifttid och mängd material som bearbetas under arbetet.
- Ställa in trycket med fjärrkontrollen.
- Uppdaterad information om munstycksslitage och nödvändiga serviceintervall.
- Planering av nya projekt och en översikt över påbörjade och avslutade projekt.

\* Android från version 7, iOS från version 13

## Traducción del manual de instrucciones original

|          |   |           |  |   |           |
|----------|---|-----------|--|---|-----------|
| <b>1</b> | <b>INDICACIONES GENERALES DE SEGURIDAD</b>                            | <b>4</b>  | <b>9</b>   | <b>PROCEDIMIENTO EN CASO DE AVERÍAS</b>                         | <b>20</b> |
| <b>2</b> | <b>NORMAS DE SEGURIDAD PARA LA PULVERIZACIÓN AIRLESS</b>              | <b>5</b>  | <b>10</b>  | <b>MANTENIMIENTO</b>  | <b>21</b> |
| <b>3</b> | <b>SINOPSIS DE APLICACIÓN / DESCRIPCIÓN DEL APARATO</b>               | <b>8</b>  | 10.1   | Mantenimiento general   | 21        |
| 3.1      | Campos de aplicación  | 8         | 10.2   | Manguera de alta presión  | 21        |
| 3.2      | Materiales de recubrimiento   | 8         | <b>11</b>  | <b>REPARACIONES EN EL APARATO</b>                               | <b>21</b> |
| 3.3      | Datos técnicos  | 9         | 11.1   | Válvula de admisión y escape                                    | 21        |
| 3.4      | Leyenda del cuadro explicativo PS 3.39                                | 10        | 11.3   | Mensajes de error del Digital Electronic Spray Control (DESC)   | 22        |
| 3.5      | Cuadro explicativo PS 3.39  | 10        | <b>12</b>  | <b>APÉNDICE</b>   | <b>23</b> |
| 3.6      | Transporte  | 11        | 12.1   | Selección de boquillas  | 23        |
| 3.7      | Transporte en el vehículo   | 11        | 12.2   | Mantenimiento y limpieza de las boquillas de metal duro Airless | 23        |
| 3.8      | Ajuste para material de pintura                                       | 11        | 12.3   | Accesorios de pistola de pulverización                          | 23        |
| 3.9      | Inclinación de la bomba   | 11        | 12.4   | TempSpray   | 25        |
| 3.10     | Ajuste para material texturado  | 11        | 12.5   | Pump-Runner   | 26        |
| <b>4</b> | <b>PUESTA EN SERVICIO</b>   | <b>12</b> | <b>INDICACIÓN ACERCA DE LA RESPONSABILIDAD CIVIL POR DAÑOS POR PRODUCTOS</b> |   |           |
| 4.1      | Manguera de alta presión, pistola de pulverización y aceite separador | 12        | <b>27</b>  |   |           |
| 4.2      | Indicadores del panel de control                                      | 12        | <b>3+2 AÑOS DE GARANTÍA PROFESIONAL FINISHING</b>                            |   |           |
| 4.3      | Ajustes con el mando regulador de presión                             | 13        | <b>27</b>  |   |           |
| 4.4      | Conexión a la red de alimentación                                     | 14        | <b>ACCESORIOS PARA PROSPRAY 3.39</b>   |   |           |
| 4.5      | Limpieza de agentes de conservación en la primera puesta en marcha    | 14        | <b>128</b>   |   |           |
| 4.6      | Poner el equipo en marcha con material de recubrimiento               | 14        | Lista de piezas de recambio conjunto principal                               |   |           |
| 4.7      | Digital Electronic Spray Control (DESC)                               | 14        | Lista de piezas de recambio del filtro de alta presión                       |   |           |
| <b>5</b> | <b>TÉCNICA DE PULVERIZACIÓN</b>                                       | <b>16</b> | Lista de piezas de recambio del carro alto                                   |   |           |
| <b>6</b> | <b>MANEJO DE LA MANGUERA DE ALTA PRESIÓN</b>                          | <b>17</b> | <b>133</b>   |   |           |
| <b>7</b> | <b>INTERRUPCIÓN DEL TRABAJO</b>                                       | <b>17</b> | <b>AGENCIAS DE SERVICIO TÉCNICO WAGNER</b>                                   |   |           |
| <b>8</b> | <b>LIMPIEZA DEL APARATO (PUESTA FUERA DE SERVICIO)</b>                | <b>17</b> | <b>136</b>   |   |           |
| 8.1      | Limpieza del aparato por fuera  | 18        |  |   |           |
| 8.2      | Limpieza de la rejilla de entrada                                     | 18        |  |   |           |
| 8.3      | Limpieza del filtro de alta presión                                   | 18        |  |   |           |
| 8.4      | Limpieza de la pistola de pulverización Airless                       | 19        |  |   |           |

# 1 INDICACIONES GENERALES DE SEGURIDAD

**¡Atención!** Lea todas las indicaciones de seguridad, advertencias, ilustraciones y datos técnicos suministrados con esta herramienta eléctrica. El incumplimiento de las siguientes advertencias puede provocar descargas eléctricas, incendios o daños graves. **Conserve todas las indicaciones y advertencias de seguridad cara al futuro.** El concepto de "herramienta eléctrica" contemplado en las indicaciones de seguridad se refiere tanto a las herramientas eléctricas que funcionan con corriente (con cable de alimentación) como a las que tienen batería (sin cable de alimentación).



## 1. Puesto de trabajo

- a) **Mantenga su área laboral limpia y ordenada.** El desorden y las áreas laborales sin iluminación pueden causar accidentes.
- b) **No trabaje con la herramienta eléctrica en entornos con riesgo de explosión donde haya líquidos, gases o polvos inflamables.** Las herramientas eléctricas generan chispas, que pueden inflamar el polvo o los vapores.
- c) **Mantenga a los niños y a otras personas alejados de la herramienta eléctrica durante el uso.** Las distracciones pueden hacer que pierda el control sobre la herramienta eléctrica.

## 2. Seguridad eléctrica

- a) **El enchufe de la herramienta eléctrica debe encajar en la toma de corriente, y no deberá modificarse de ningún modo. No utilice ningún enchufe adaptador junto con herramientas eléctricas con conexión a tierra.** Los enchufes originales con sus correspondientes cajas de enchufe disminuyen el riesgo de una descarga eléctrica.
- b) **Evite el contacto con superficies puestas a tierra, como tuberías, calefactores, hornillos y neveras.** Existe un elevado riesgo por descarga eléctrica si su cuerpo tiene contacto a tierra.
- c) **Mantenga alejadas las herramientas eléctricas de la lluvia o la humedad.** La penetración de agua en una herramienta eléctrica aumenta el riesgo de descarga eléctrica.
- d) **No utilice incorrectamente el cable de conexión para transportar la herramienta eléctrica, para colgarla ni para desenchufar tirando de la toma de corriente.** Mantenga alejados los cables de conexión de las fuentes de calor, aceites, bordes afilados o piezas móviles. Los cables de conexión dañados o enredados aumentan el riesgo de descarga eléctrica.

- e) **Cuando no se pueda evitar el uso de la herramienta eléctrica en un entorno húmedo, utilice un interruptor diferencial residual.** El uso de un interruptor de corriente de defecto evita el riesgo de descargas eléctricas.

## 3. Seguridad de personas

- a) **Esté siempre alerta, preste atención a lo que está haciendo y proceda conscientemente al trabajar con una herramienta eléctrica. No utilice la herramienta eléctrica cuando esté cansado o bajo la influencia de drogas, alcohol o medicamentos.** Un momento de descuido durante el uso de la herramienta eléctrica puede provocar graves daños.
- b) **Use indumentaria protectora personal y siempre gafas protectoras.** El uso de indumentaria protectora personal, como mascarilla antipolvo, zapatos de seguridad antideslizantes, casco protector o protección de los oídos, según tipo y aplicación de la herramienta eléctrica, disminuye el riesgo de lesiones.
- c) **Evite una puesta en servicio accidental. Asegúrese de que la herramienta eléctrica esté apagada antes de conectarla a la corriente o a la batería, empezar a usarla o transportarla.** Se pueden provocar accidentes si tiene el dedo puesto en el accionador mientras transporta la herramienta eléctrica o si el dispositivo está encendido al conectarlo a la corriente.
- d) **Retire las herramientas de ajuste o las llaves para tuercas, antes de conectar el equipo.** Las herramientas o llaves que se encuentran en las piezas giratorias de la herramienta eléctrica pueden provocar daños.
- e) **No se sobreestime. Cuide de estar seguramente apostado y mantenga en todo momento el equilibrio.** Así podrá controlar mejor la herramienta eléctrica en situaciones inesperadas.
- f) **Use indumentaria adecuada. No use ropa amplia o bisutería. Mantenga el cabello, la ropa y los guantes alejados de las partes que están en movimiento.** La ropa amplia, la bisutería o los cabellos largos pueden ser agarrados por las partes que están en movimiento.
- g) **No se deje llevar por una falsa sensación de seguridad y no pase por alto las normas de seguridad para las herramientas eléctricas, incluso cuando esté familiarizado con el uso frecuente de herramientas eléctricas.** Un manejo descuidado puede ocasionar lesiones graves en tan solo una fracción de segundo.

## 4. Manejo y uso cuidadoso de las herramientas eléctricas

- a) **No sobrecargue la herramienta eléctrica. Utilice para su trabajo la herramienta eléctrica apropiada, así sus labores se desarrollarán de la mejor y más segura manera en el régimen de rendimiento indicado.**

- b) **No utilice la herramienta eléctrica si su interruptor está defectuoso.** *Una herramienta eléctrica que no permite su conexión o desconexión es peligrosa y deberá ser reparada.*
- c) **Saque el enchufe de la toma a tierra o retire la batería extraíble antes de ajustar la configuración del dispositivo, cambiar piezas de los accesorios o guardar la herramienta eléctrica.** *Estas medidas de precaución evitan que la herramienta eléctrica se active involuntariamente.*
- d) **Guarde las herramientas eléctricas fuera del alcance de los niños. No permita el uso del equipo a personas que no están familiarizadas con él, o que no han leído estas instrucciones.** *Las herramientas eléctricas son fuentes de peligros si son utilizadas por personas sin experiencia.*
- e) **Realice el mantenimiento de la herramienta eléctrica y sus piezas con precaución. Asegúrese de que las piezas móviles del dispositivo funcionen correctamente y no estén atascadas, rotas ni dañadas, para que el funcionamiento de la herramienta eléctrica no se vea perjudicado. Deje en reparación las piezas de la herramienta eléctrica dañadas por el uso.** *Numerosos accidentes son causados por herramientas eléctricas con mantenimiento deficiente.*
- f) **Utilice herramientas eléctricas, accesorios, herramientas de aplicación, etc. conforme a lo especificado en estas instrucciones para este tipo de equipo especial, teniendo en cuenta las condiciones de trabajo y la actividad a ser realizada.** *El uso de herramientas eléctricas para otros fines que las aplicaciones previstas, puede conducir a situaciones peligrosas.*
- g) **Mantenga los mangos y las superficies de agarre secos, limpios y sin aceite ni grasa.** *Los mangos y superficies de agarre resbaladizos no permiten un manejo seguro ni controlar las herramientas eléctricas en situaciones inesperadas.*

## 5. Service

- a) **Solo debe permitir que especialistas cualificados reparen la herramienta eléctrica y solo con piezas de repuesto originales.** *Con ello prevalece la seguridad del equipo.*
- b) **Si el cable de conexión de red de este equipo está dañado, debe ser reemplazado por el fabricante o su servicio posventa, o bien por una persona cualificada semejante, para evitar riesgos.**

## 2 NORMAS DE SEGURIDAD PARA LA PULVERIZACIÓN AIRLESS

Obsérvense estrictamente las normas de seguridad locales. Para el manejo seguro de los aparatos de pulverización de alta presión Airless se han de observar las siguientes normas de seguridad.

### 2.1 PUNTO DE INFLAMACIÓN

|  |  |
|--|--|
|  | <p>Pulverizar sólo materiales de recubrimiento con un punto de inflamación de 21°C o superior.</p> <p>El punto de inflamación es la temperatura mínima con la que el material de recubrimiento produce vapores. Estos vapores son suficientes para formar una mezcla inflamable con el aire que está por encima del material de recubrimiento.</p> |
|--|--|



### 2.2 PROTECCIÓN CONTRA EXPLOSIONES

|  |  |
|--|--|
|  | <p>No utilizar el equipo en locales de fabricación que están bajo la ordenanza de protección contra explosión. La construcción del equipo no está protegida contra explosiones. No utilice el aparato en áreas con riesgo de explosión (zonas 0, 1 y 2). Áreas con riesgo de explosión son, por ejemplo, el lugar de almacenamiento de barnices y el entorno inmediato del objeto a recubrir. Coloque el aparato a una distancia de mín. 3 metros del objeto a recubrir.</p> |
|--|--|

### 2.3 PELIGRO DE EXPLOSIÓN Y DE INCENDIO DURANTE TRABAJOS DE PULVERIZACIÓN MEDIANTE FOCOS DE IGNICIÓN

|  |   |
|--|---|
|  | <p>En el entorno no debe haber ningún foco de ignición, como p.ej. fuego de llama libre, fumar cigarrillos, cigarrillos y pipa, generación de chispas, alambres incandescentes, superficies calientes, etc.</p> |
|--|---|

## 2.4 ATENCIÓN, ¡RIESGO DE LESIONES MEDIANTE EL CHORRO DE PULVERIZADO

|   |   |
|---|---|
|  <p><b>Peligro</b></p> | <p>Atención, ¡riesgo de lesiones mediante inyección!</p> <p>No dirigir nunca la pistola de pulverización a personas y a animales.</p> <p>Utilizar la pistola de pulverización solo con protección contra el contacto de chorro de pulverización.</p> <p>El chorro de pulverizado no debe llegar a tener contacto con ninguna región del cuerpo.</p> <p>La presión de pulverización elevada producida por las pistolas de pulverización puede causar graves lesiones. En el contacto con el chorro de pulverizado puede inyectarse material de recubrimiento a la piel. No trate una lesión por pulverización como una lesión de corte inocua.</p> <p>En caso de lesiones cutáneas por contacto con material de recubrimiento o disolvente, consultar inmediatamente a un médico para un tratamiento rápido y correcto. Informe al médico sobre el material de recubrimiento o disolvente utilizado.</p> |
|                        |   |

## 2.5 ASEGURAR LA PISTOLA DE PULVERIZACIÓN CONTRA ACCIONAMIENTO INVOLUNTARIO

Siempre que se va a montar o desmontar la boquilla y al interrumpir el trabajo, se debe asegurar la pistola de pulverización, de manera que no pueda ser accionada.

## 2.6 RETROCESO DE LA PISTOLA DE PULVERIZACIÓN

|   |   |
|---|---|
|  <p><b>Peligro</b></p> | <p>A alta presión de servicio, el apriete del gatillo libera una fuerza de retroceso de hasta 15 N.</p> <p>Si no está consciente de este efecto, se puede golpear la mano o perder el equilibrio, causando eventuales lesiones.</p> |
|---|---|

## 2.7 CARETAS RESPIRATORIAS PARA LA PROTECCIÓN CONTRA VAPORES DE DISOLVENTES

Ponerse una careta protectora respiratoria durante los trabajos de pulverización.

## 2.8 EVITAR LAS ENFERMEDADES PROFESIONALES

Llevar gafas protectoras.  
 Llevar protección auditiva.  
 Para proteger la piel se necesitan especialmente ropa protectora, guantes y, si es necesario, crema cutánea de protección.  
 Observar las prescripciones de los fabricantes respecto a los materiales de recubrimiento, disolventes y detergentes durante la preparación, el procesamiento y la limpieza del equipo.

## 2.9 PRESIÓN DE SERVICIO MÁXIMA

La presión de servicio admitida por la pistola de pulverización y sus accesorios, los accesorios del equipo y la manguera de alta presión no debe ser inferior a la presión de servicio máxima de 20,7 MPa (207 barios) indicada en el equipo.

## 2.10 MANGUERA DE ALTA PRESIÓN

|   |   |
|---|---|
|  <p><b>Peligro</b></p> | <p>Atención, ¡riesgo de lesiones mediante inyección! Como consecuencia de desgaste, dobleces y un uso inapropiado se pueden formar fugas en la manguera de alta presión. A través de una fuga se puede inyectar líquido en la piel.</p> |
|---|---|

- Comprobar atentamente la manguera de alta presión antes de cada uso.
- Sustituir inmediatamente la manguera de alta presión dañada.
- ¡No repare nunca usted mismo una manguera de alta presión defectuosa!
- Evitar doblarla o plegarla demasiado, radio de flexión mínimo, aprox. 20 cm.
- **No pasar por encima** de la manguera de alta presión, protegerla contra contactos con objetos agudos y cantos cortantes.
- No tirar nunca de la manguera de alta presión para desplazar el equipo.
- No torcer la manguera de alta presión.
- No sumergir la manguera de alta presión en disolventes. Limpiar el exterior únicamente con un paño empapado.
- Tender la manguera de alta presión de manera que no pueda representar un riesgo de tropiezo.

|   |  |
|---|--|
|  | <p>Por razones de funcionamiento, seguridad y duración, emplear únicamente mangueras de alta presión originales de WAGNER.</p> |
|---|--|

## 2.11 CARGA ELECTROSTÁTICA (FORMACIÓN DE CHISPAS O LLAMA)

|   |  |
|---|--|
|  <p><b>Peligro</b></p> | <p>A raíz de la velocidad de circulación del material de recubrimiento durante la pulverización, pueden eventualmente producirse cargas electrostáticas en el equipo.</p> <p>Éstas pueden dar lugar a formación de chispas o llama al descargarse. Por eso es necesario que el aparato esté siempre conectado a tierra a través de la instalación eléctrica. La conexión debe realizarse a través de una caja de enchufe conectada a tierra de debida forma.</p> |
|---|--|

La carga electrostática de la pistola de pulverización y la manguera de alta presión se descarga a través de la manguera de alta presión. Por esa razón, la resistencia eléctrica entre los empalmes de la manguera de alta presión debe ser igual o menor a un megohmio.

## 2.12 UTILIZACIÓN DEL EQUIPO EN OBRAS Y TALLERES

Conexión a la red de alimentación sólo a través de un punto de alimentación especial con un dispositivo protector contra corriente defectuosa con  $INF \leq 30$  mA. Se requiere un disyuntor de potencia intercalado (fusible) de 16 A (característica B o C).

## 2.13 VENTILACIÓN DE RECINTOS DURANTE TRABAJOS DE PULVERIZACIÓN

Proveer una suficiente ventilación para la evacuación segura de los vapores de disolvente.

## 2.14 DISPOSITIVOS DE ASPIRACIÓN

Estos se construirán conforme a las prescripciones locales de los usuarios del aparato.

## 2.15 PUESTA A TIERRA DEL OBJETO DE PULVERIZACIÓN

El objeto de pulverización a recubrir debe estar puesto a tierra (Las paredes de edificios están por regla general puestas a tierra de natural manera.)

## 2.16 MATERIAL DE RECUBRIMIENTO

Preste atención a los peligros que pueden proceder del material pulverizado y observe igualmente las indicaciones en las etiquetas de los depósitos, o las instrucciones del fabricante del material pulverizable.

No pulverice materiales cuyo grado de peligrosidad no es conocido.

## 2.17 LIMPIEZA DEL EQUIPO

Para la limpieza, enjuagar la pistola solo con la boquilla retirada y baja presión.

|   |  |
|---|--|
|  <p><b>Peligro</b></p> | <p>Al limpiar el equipo con disolvente no se debe pulverizar o bombear a un recipiente con orificio pequeño (ojo de barril). Peligro de formación de una mezcla de gas/aire explosiva. El recipiente deberá estar puesto a tierra. Solo debe utilizarse un recipiente metálico con conexión a tierra. Para la puesta a tierra, sujetar bien la pistola en el borde del recipiente.</p> |
|---|--|

|   |  |
|---|--|
|  <p><b>Peligro</b></p> | <p>¡Peligro de cortocircuito mediante agua infiltrada!<br/>No pulverizar nunca el aparato con detergente o vapor detergente de alta presión.</p> |
|---|--|

## 2.18 TRABAJOS O REPARACIONES EN EL EQUIPAMIENTO ELÉCTRICO

Disponer su ejecución únicamente por un electricista competente. No se asume ninguna responsabilidad por la instalación inadecuada. Antes de proceder a cualquier trabajo, extraer la clavija de red de la caja de enchufe.

## 2.19 TRABAJOS DE MANTENIMIENTO Y PAUSAS EN EL TRABAJO

Antes de realizar cualquier trabajo en el dispositivo y cada vez que haga una pausa en el trabajo, despresurizar la pistola de pulverización y la manguera de alta presión. Asegurar el gatillo de la pistola de pulverización y desconectar el dispositivo.

## 2.20 INSTALACIÓN EN SUPERFICIES IRREGULARES

La parte frontal del equipo debe estar dirigida hacia abajo para evitar cualquier resbalamiento.

Sobre fondos inclinados, ya que tiende a moverse mediante vibraciones.

## 2.21 NIVEL DE VIBRACIÓN

El nivel de vibraciones ha sido medido conforme a un procedimiento de comprobación normalizado y se puede utilizar para la comparación de herramientas eléctricas.

El nivel de vibraciones sirve también para una evaluación inicial de la generación de vibraciones.

**¡Atención!** El valor de emisión de vibraciones durante el uso efectivo de la herramienta eléctrica puede diferir del valor indicado, según la manera en que se utiliza la herramienta eléctrica. Es necesario establecer medidas de seguridad para la protección del operador basadas en una evaluación de la exposición en las condiciones de uso efectivas (para este fin se tienen que considerar todas las partes del ciclo de funcionamiento, por ejemplo los tiempos durante los cuales la herramienta eléctrica está apagada y aquellos durante los cuales está encendida pero funciona sin carga).

## 3 SINOPSIS DE APLICACIÓN / DESCRIPCIÓN DEL APARATO

### 3.1 CAMPOS DE APLICACIÓN

El rendimiento de la unidad está diseñado para proyectos medianos y grandes. La ProSpray 3.39 solo debe utilizarse en interiores.



**Encontrará información detallada sobre el funcionamiento de nuestros dispositivos y los distintos métodos de aplicación en**

<https://go.wagner-group.com/technology>

### 3.2 MATERIALES DE RECUBRIMIENTO

#### MATERIALES DE RECUBRIMIENTO PROCESABLES



Preste atención a la calidad Airless de los materiales de recubrimiento a procesar.

Lacas y pinturas diluibles con agua y que contienen disolvente, materiales de recubrimiento bicomponentes, dispersiones, pinturas látex, agentes de desmoldeo, óleos, primera capa, pinturas de imprimación y masillas. Pinturas anticorrosión, intumescentes y adhesivos, masillas

El procesamiento de otros materiales de recubrimiento se admite sólo con autorización de la empresa WAGNER.

#### FILTRADO

Pese al filtro de aspiración y el filtro enchufable en la pistola de pulverización, se recomienda en general realizar un filtrado del material de recubrimiento. Agitar bien el material de recubrimiento antes de proceder al trabajo.



Atención: Al remover con un mecanismo agitador accionado a motor, prestar atención de que no se formen burbujas, ya que éstas dificultan la pulverización, y pueden también interrumpir el funcionamiento.

#### Viscosidad

El aparato permite procesar materiales de recubrimiento de alta viscosidad hasta aprox. 30.000 mPa·s. Si no es posible la aspiración de materiales de recubrimiento, se han de diluir conforme a las indicaciones del fabricante.

#### MATERIALES DE RECUBRIMIENTO BICOMPONENTES

Se cumplirá exactamente el tiempo de procesamiento correspondiente. Durante este tiempo el aparato deberá lavarse y limpiarse cuidadosamente con el respectivo agente limpiador.

#### MATERIALES DE RECUBRIMIENTO CON SUSTANCIAS ACCESORIAS DE CANTO VIVO

Estos ejercen un fuerte efecto desgastador sobre las válvulas, la manguera de alta presión, la pistola de pulverización y la boquilla, lo cual puede acortar considerablemente la duración de estas piezas.



Atención

El funcionamiento sin líquido provoca un mayor desgaste y daña la bomba. No permita en ningún caso que el aparato funcione durante más de 30 segundos en seco.





### 3.3 DATOS TÉCNICOS

|  |  |
|--|--|
| <b>Tensión</b>   | 220~240 VAC, 50/60 Hz  |
| <b>Consumo de corriente máx.</b>                             | 9,5 A  |
| <b>Cable de conexión</b>                                     | 3 x 1.5 mm <sup>2</sup> – 6 m  |
| <b>Potencia consumida</b>                                    | 2185 Watt  |
| <b>Frecuencia de transmisión BT (Bluetooth)</b>              | 2,4 GHz  |
| <b>Potencia de transmisión BT (Bluetooth)</b>                | +8 dBm   |
| <b>Presión de servicio máx.</b>                              | 221 bar (22,1 MPa)   |
| <b>Intensidad volumétrica a 120 barios (12 MPa) con agua</b> | 5,0 l/min  |
| <b>Tamaño de boquilla máx.</b>                               | 0,039 inch (pulgada) – 0,99 mm   |
| <b>Temperatura máx. del material de recubrimiento</b>        | 43°C   |
| <b>Viscosidad máx.</b>                                       | 30.000 MPa·s   |
| <b>Peso</b>  | 50 kg  |
| <b>Manguera especial de alta presión</b>                     | DN 6 mm, 15 m, rosca de empalme M 16 x 1,5                                     |
| <b>Medidas (L x B x H)</b>                                   | 632 x 568 x 743 mm   |
| <b>Altitud</b>   | Este equipo funcionará correctamente hasta 2000 m sobre el nivel medio del mar |
| <b>Vibración</b>   | La pistola pulverizadora no excede los 2,5m/s <sup>2</sup>                     |
| <b>Nivel de presión sonora máx.</b>                          | 80 dB*   |

\* Punto de medida: Distancia lateral al aparato 1 m y 1,60 m sobre el suelo, 12 MPa (120 barios) presión de servicio, suelo anticústico

### 3.4 LEYENDA DEL CUADRO EXPLICATIVO PS 3.39

- |   |   |
|---|---|
| <ol style="list-style-type: none"> <li>1. Pistola de pulverización</li> <li>2. Manguera de alta presión</li> <li>3. Abertura de relleno para EasyGlide (el EasyGlide evita el desgaste excesivo de las empaquetaduras)</li> <li>4. Indicador del nivel de aceite</li> <li>5. Gancho de cubo</li> <li>6. Botón de aceite</li> <li>7. Manguera de aspiración</li> </ol> | <ol style="list-style-type: none"> <li>8. Manguera de retorno</li> <li>9. Válvula de descarga</li> </ol> <p>Palanca en posición vertical – PRIME (  circulación)</p> <p>Palanca en posición horizontal – SPRAY (  pulverizar)</p> <ol style="list-style-type: none"> <li>10. Digital Electronic Spray Control (DESC)</li> <li>11. Mando regulador de presión</li> <li>12. Interruptor ON/CON – OFF/DES</li> </ol> |
|---|---|

### 3.5 CUADRO EXPLICATIVO PS 3.39

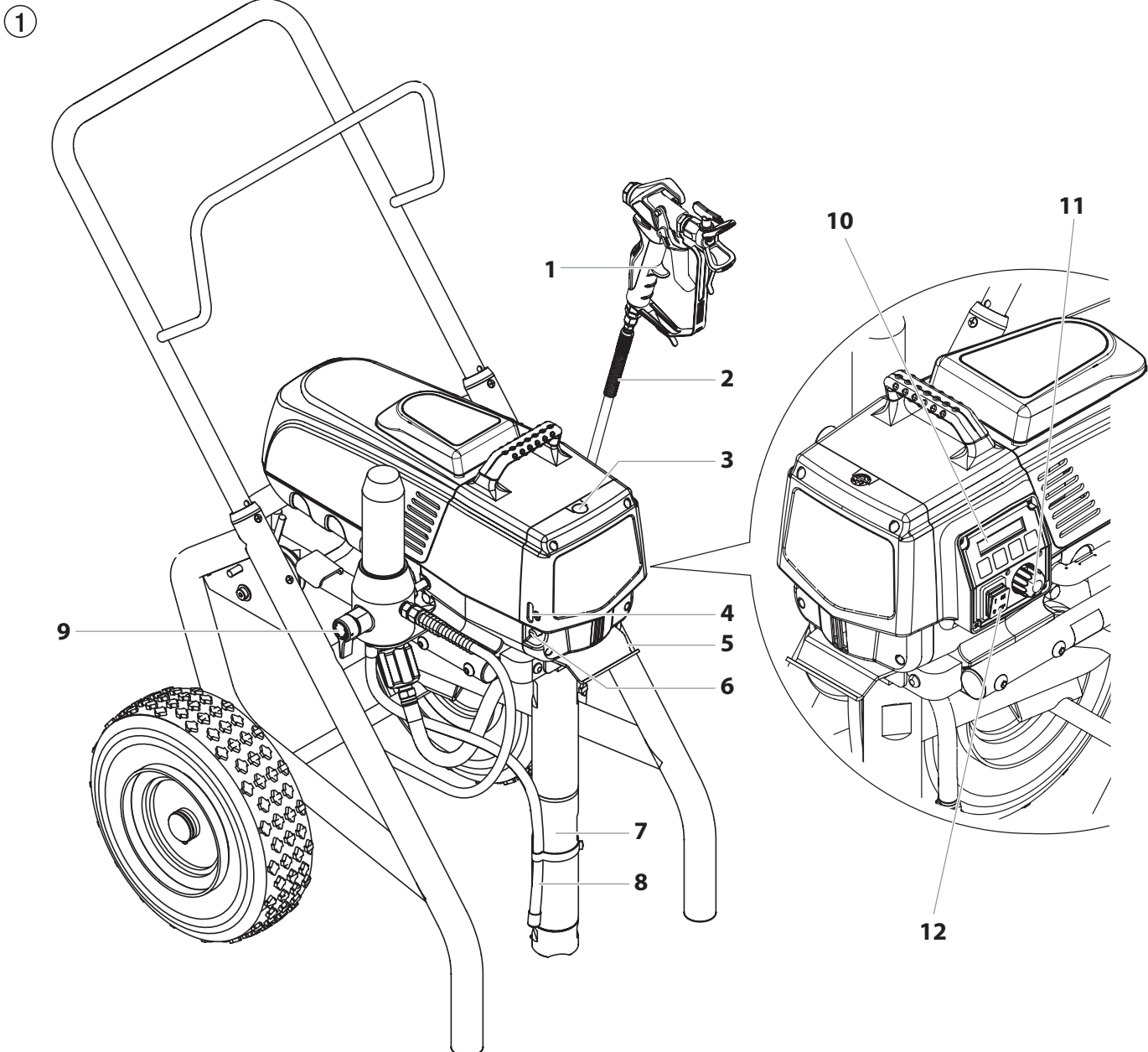

### 3.6 TRANSPORTE

#### Empujar o tirar para mover el equipo.

Extraer la empuñadura (Fig. 2, Pos. 1) hasta el tope. Introducción de la empuñadura – Accionar los pulsadores (2) en los largueros, e introducir luego la empuñadura.

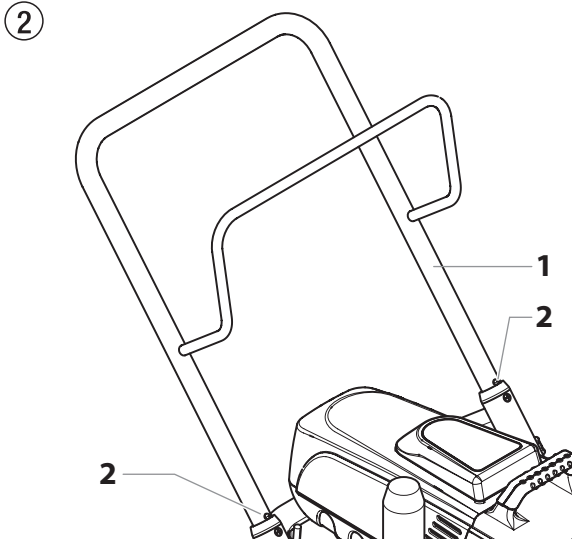

### 3.7 TRANSPORTE EN EL VEHÍCULO

Asegurar el aparato con medios de sujeción adecuados.

### 3.8 AJUSTE PARA MATERIAL DE PINTURA



El pulverizador viene con un conjunto de filtro instalado. Si piensa pulverizar con materiales de pintura sin textura, deje instalado el filtro.

### 3.9 INCLINACIÓN DE LA BOMBA

La bomba puede inclinarse con el botón giratorio (1) para facilitar la inmersión del sistema de aspiración en el cubo de pintura.

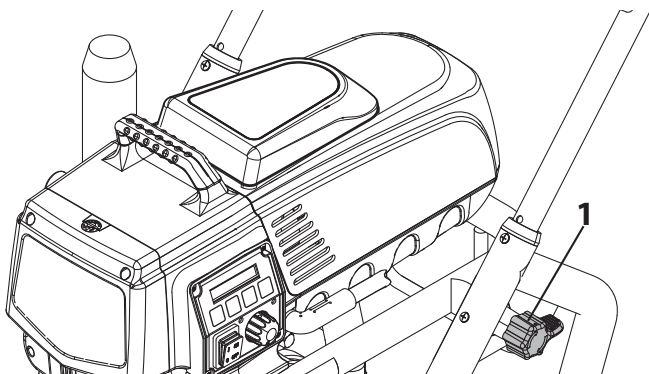

### 3.10 AJUSTE PARA MATERIAL TEXTURADO



Este pulverizador viene con un tapón de filtración que se debe colocar en lugar del filtro cuando se pulvericen materiales texturados. Siga estos pasos para retirar el filtro e instalar el tapón.

1. Suelte y retire la carcasa del filtro (1) con la mano.
2. Retire el resorte del adaptador (2), el filtro (3), el anillo de rodamiento (4) y el resorte (5) de la carcasa (7).
3. Asegúrese de que la junta (6) aún esté en su lugar. Rosque el tapón de filtración (8) en la carcasa hasta que quede seguro.



El tapón de filtración se debe apretar con la mano, pero asegúrese de que quede completamente apoyado en la carcasa del filtro.

3

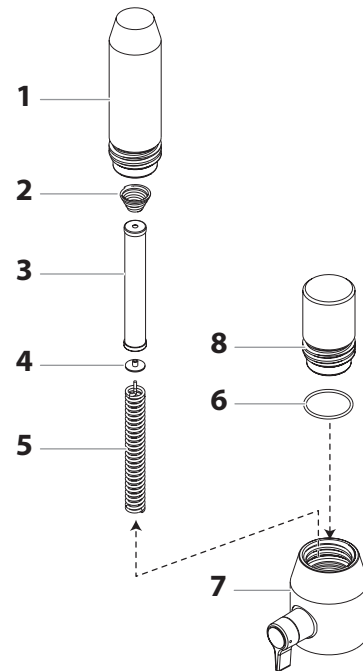

Si va a utilizar materiales texturados con este pulverizador, es importante retirar el filtro que está dentro de la pistola pulverizadora. Consulte la sección 8.3.



Si va a utilizar el pulverizador para pulverizar productos texturados, es posible que sea necesario retirar la rejilla de entrada en la válvula de retención. Esto permite que el producto texturado se ceba y fluya correctamente. Consulte la sección 8.2.

## 4 PUESTA EN SERVICIO

### 4.1 MANGUERA DE ALTA PRESIÓN, PISTOLA DE PULVERIZACIÓN Y ACEITE SEPARADOR

1. Enroscar la manguera de alta presión (2) en la salida de material de recubrimiento (Fig. 4, Pos. 1).
2. Atornillar la pistola de pulverización (3) con la boquilla elegida en la manguera de alta presión.
3. Apretar bien la tuerca tapón en la manguera de alta presión, para que no salga material de recubrimiento.

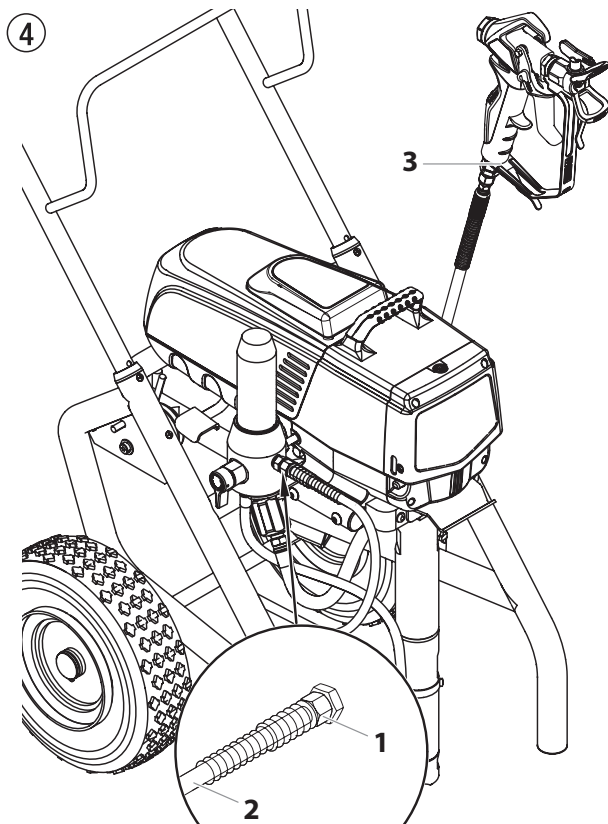

4. Retire la tapa de la copa de aceite con un destornillador para ranura recta.
5. Llene la copa de aceite con EasyGlide (Fig. 5) hasta que el indicador de aceite (4) muestre que está llena.



El EasyGlide evita el desgaste excesivo de las empaquetaduras.

Atención

6. Reemplace la tapa de la copa de aceite.
7. Presione el botón de aceite 2 a 5 veces para cebar el aceitero. Presione una vez por cada ocho horas de uso para lubricar la sección de líquido.

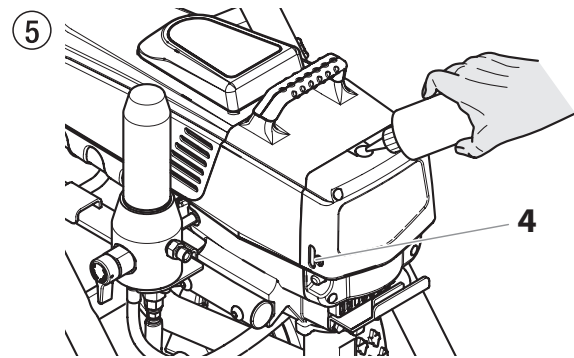

### 4.2 INDICADORES DEL PANEL DE CONTROL

A continuación se muestra una descripción de los indicadores del panel de control.

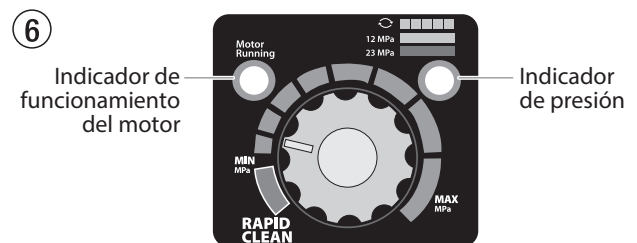

#### INDICADOR DE FUNCIONAMIENTO DEL MOTOR

El indicador de funcionamiento del motor se enciende al poner en marcha el motor. Este indicador se utiliza en los centros de servicio para solucionar problemas del motor.

#### INDICADOR DE PRESIÓN

El indicador de presión muestra la presión de funcionamiento actual del pulverizador. Muestra tres indicaciones diferentes: amarillo intermitente, amarillo fijo y verde fijo.

#### Amarillo intermitente

Cuando el indicador de presión parpadea en amarillo, el pulverizador está funcionando entre 0 y 1,4 MPa (14 bar). Un indicador de presión amarillo intermitente indica que:

- El pulverizador está enchufado y encendido ("ON")
- El pulverizador está funcionando con una presión de cebado (con muy poca presión o sin presión)
- Es seguro cambiar la válvula PRIME/SPRAY (cebar/pulverizar) de posición
- Es seguro cambiar o reemplazar la boquilla pulverizadora

### Verde fijo

Cuando el indicador de presión está verde fijo, el pulverizador está funcionando entre 12 MPa (120 bar) y 23 MPa (230 bar). Un indicador de presión en verde fijo indica que:

- La presión del pulverizador está configurada correctamente para pulverizar pinturas con base de aceite y pinturas de látex para viviendas
- El pulverizador está funcionando al máximo rendimiento con una configuración de alta presión
- Si el indicador de presión se pone amarillo fijo cuando la presión está configurada de modo que tenía que empezar en verde fijo, eso indica uno de los siguientes factores:
  - a. **Indicador de desgaste de la boquilla:** se pone amarillo al pulverizar con látex o a altas presiones. Esto significa que la boquilla está desgastada y debe reemplazarse.
  - b. **Boquilla demasiado grande:** cuando una boquilla es demasiado grande para el pulverizador colocado en la pistola, el indicador de presión pasa de verde a amarillo.
  - c. **Desgaste de la parte del líquido:** si aparece un indicador de presión amarillo fijo al usar una boquilla nueva y poner la presión al máximo, puede que sea necesaria una revisión (empaquetaduras desgastadas, pistón desgastado, válvula atascada, etc.).

### 4.3 AJUSTES CON EL MANDO REGULADOR DE PRESIÓN



La presión se puede ajustar tanto con el regulador de presión como con la app SprayManager. Si se ha modificado la presión mientras el regulador de presión está en el tope, primero hay que desplazar el regulador de presión al centro para poder ajustar de nuevo la presión correctamente con él.

1. Ajuste de presión mínima
2. Zona negro – sin generación de presión
3. Zona azul – presión pulsátil para la limpieza

⑦

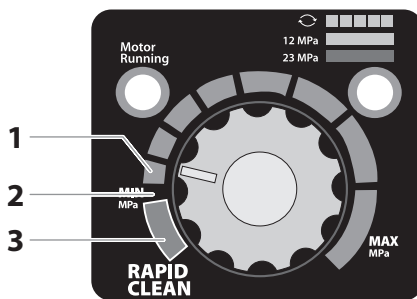

### 4.4 CONEXIÓN A LA RED DE ALIMENTACIÓN



La conexión debe realizarse a través de una caja de enchufe con contacto protector de tierra reglamentario.

Antes de conectar a la red de alimentación, prestar atención de que la tensión de red coincida con los datos indicados en la placa de características del equipo.

Si se va a conectar a la red pública de baja tensión, es posible que se necesite una autorización del proveedor. Compruebe las regulaciones vigentes en su país y contacte con su proveedor.

La conexión tiene que estar dotada de un interruptor de corriente de defecto INF  $\leq$  30 mA.



En el programa de accesorios Wagner encuentra dispositivos eléctricos de protección personal móvil, que usted puede también utilizar con otros equipos eléctricos.

### 4.5 LIMPIEZA DE AGENTES DE CONSERVACIÓN EN LA PRIMERA PUESTA EN MARCHA

1. Sumergir la manguera de aspiración (Fig. 8, Pos. 2) y la manguera de retorno (1) en un depósito con agente limpiador adecuado.
2. Girar el mando regulador de presión (3) a mínima presión.
3. Abrir la válvula de descarga (4), posición de válvula PRIME (circulación).
4. Conectar el equipo (5) ON (CON).
5. Esperar hasta que por la manguera de retorno salga detergente.
6. Cerrar la válvula de descarga, posición de válvula SPRAY (pulverizar).
7. Apretar el gatillo de la pistola de pulverización.
8. Pulverizar agente limpiador fuera del aparato a un recipiente colector abierto.

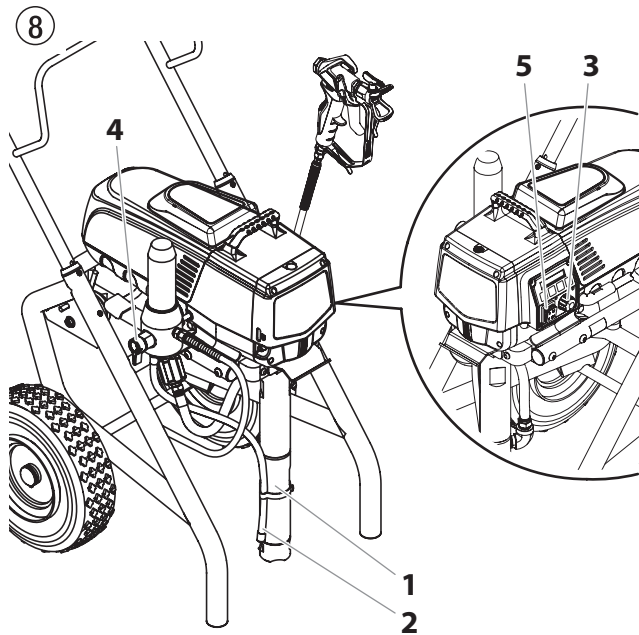

#### 4.6 PONER EL EQUIPO EN MARCHA CON MATERIAL DE RECUBRIMIENTO

1. Sumergir la manguera de aspiración (Fig. 8, Pos. 2) y la manguera de retorno (1) en el depósito con material de recubrimiento.
2. Girar el mando regulador de presión (3) a mínima presión.
3. Abrir la válvula de descarga (4), posición de válvula PRIME (circulación).
4. Conectar el equipo (5) ON (CON)
5. Esperar hasta que por la manguera de retorno salga material de recubrimiento.
6. Cerrar la válvula de descarga, posición de válvula SPRAY (pulverizar).
7. Apretar el gatillo de la pistola de pulverización varias veces y pulverizar en un recipiente colector, hasta que el material de recubrimiento salga de forma ininterrumpida por la pistola de pulverización.
8. Aumentar la presión girando el mando regulador de presión lentamente a una posición de presión más alta.  
Comprobar la proyección del pulverizado, aumentando la pulverización hasta que sea impecable.  
Girar el mando regulador de presión siempre a la posición más baja, que todavía permita buena pulverización.
9. El aparato está disponible para pulverizar.

#### 4.7 DIGITAL ELECTRONIC SPRAY CONTROL (DESC)



El Digital Electronic Spray Control (DESC) aumenta la funcionalidad del pulverizador. Va instalado justo debajo del mando de control de presión del panel de control. Consta de una pantalla y de cuatro teclas de función. La pantalla muestra varios menús que permiten al usuario personalizar y controlar el funcionamiento del pulverizador utilizando las teclas de función.



El mando de control de presión anula la configuración del Sistema Digital Electronic Spray Control (DESC). Siempre que se gire dicho mando, la presión del pulverizador cambiará consecuentemente.

#### TECLAS DE FUNCIÓN

Las teclas de función están numeradas del 1 al 4. Cada tecla lleva además una etiqueta con una función adicional.

|                           |  |
|---------------------------|--|
| <b>Tecla nº 1/ Menu</b>   | La tecla nº 1 sirve para desplazarse por las pantallas de menú disponibles o para ejecutar una función descrita en la pantalla de menú activa. |
| <b>Tecla nº 2/▲</b>       | La tecla nº 2 sirve para ejecutar una función descrita en la pantalla de menú activa o para incrementar un valor.                              |
| <b>Tecla nº 3/▼</b>       | La tecla nº 3 sirve para ejecutar una función descrita en la pantalla de menú activa o para reducir un valor.                                  |
| <b>Tecla nº 4/ Select</b> | La tecla nº 4 sirve para seleccionar la pantalla de menú activa o para ejecutar una función descrita en la pantalla de menú activa.            |

#### PANTALLAS DE MENÚS

Hay varias pantallas de menú disponibles para que el usuario personalice y controle el funcionamiento del pulverizador. Algunas de estas pantallas son: Main Screen (pantalla principal), Volumen Pumped (volumen bombeado), Job Volumen (volumen de trabajo), Unit Serial nº (nº de serie del aparato), Timers (temporizadores), Job Timers (temporizadores de trabajo), Service Time (tiempo de servicio), Security Code (código de seguridad), Prime (cebar) y Rapid Clean (limpieza).

**PANTALLA PRINCIPAL**

La pantalla principal es la pantalla predeterminada para el sistema de control al poner en marcha el pulverizador. **Pulsando la tecla nº 2 puede alternarse entre las unidades de medida PSI, Bar, y MPa.** Pulse la tecla nº 1 para desplazarse por las pantallas de menú restantes.

|            |      |
|------------|------|
| FIJAR MPa  | 23.0 |
| MPa ACTUAL | 22.5 |



Para los sprayers equipados con un Digital Electronic Spray Control (DESC) de nueve idiomas:

Si presiona la tecla de #2 en la pantalla principal cambiará entre las unidades de medida PSI, Bar y MPa.

Si presiona la tecla de #3 en la pantalla principal cambiará el idioma del texto en la pantalla. Hay un total de nueve idiomas disponibles. Cada vez que se presione la tecla #1, aparecerá un idioma diferente. Los idiomas, por orden de aparición son: inglés, español, holandés, danés, sueco, alemán, francés, italiano, y portugués.

**PANTALLA VOLUMEN PUMPED (VOLUMEN BOMBEADO)**

La pantalla Volume Pumped muestra el número total de galones o litros pulverizados por el pulverizador.

|                  |         |
|------------------|---------|
| VOLUMEN BOMBEADO |         |
| MENU-1           | SELEC-4 |

Para seleccionar la pantalla Volume Pumped, pulse la tecla nº 4.

|         |          |
|---------|----------|
| GALONES | X        |
| MENU-1  | LITROS-2 |

|        |           |
|--------|-----------|
| LITROS | X         |
| MENU-1 | GALONES-2 |

**PANTALLA JOB VOLUMEN (VOLUMEN DE TRABAJO)**

La pantalla Job Volume permite al usuario poner a cero el contador de litros o galones para hacer un seguimiento del consumo en trabajos específicos.

|                 |         |
|-----------------|---------|
| VOLUMEN TRABAJO |         |
| MENU-1          | SELEC-4 |

Para seleccionar la pantalla Job Volume, pulse la tecla nº 4.

|         |         |
|---------|---------|
| GALONES | XXXX    |
| MENU-1  | REIN.-3 |

**PANTALLA UNIT SERIAL # (Nº DE SERIE DEL APARATO)**

La pantalla Unit Serial # muestra el número de serie del pulverizador.

|                 |         |
|-----------------|---------|
| No SERIE UNIDAD |         |
| MENU-1          | SELEC-4 |

Para seleccionar la pantalla Unit Serial #, pulse la tecla nº 4.

|        |            |
|--------|------------|
| No .   | XXXXXXXXXX |
| MENU-1 |            |

**PANTALLA TIMERS (TEMPORIZADORES)**

La pantalla Timers muestra el tiempo total que ha estado encendido el pulverizador así como el tiempo total que ha estado en funcionamiento (bombeando).

|                |         |
|----------------|---------|
| TEMPORIZADORES |         |
| MENU-1         | SELEC-4 |

Para seleccionar la pantalla Timers, pulse la tecla nº 4.

|          |      |
|----------|------|
| TPO ENC  | XXXX |
| TPO FUNC | XXXX |

**PANTALLA JOB TIMERS (TEMPORIZADORES DE TRABAJO)**

La pantalla Job Timers permite al usuario poner a cero el tiempo de encendido ("ON TIME") y el tiempo de funcionamiento ("RUN TIME") para hacer un seguimiento del tiempo en trabajos específicos.

|                  |         |
|------------------|---------|
| TEMPORIZ TRABAJO |         |
| MENU-1           | SELEC-4 |

Para seleccionar la pantalla Job Timers, pulse la tecla nº 4. Aparecerá la pantalla "TPO ENC" (Trabajo activado).

|         |         |
|---------|---------|
| TPO ENC | X       |
| MENU-1  | REIN.-3 |

Presione el Nº 3 para reiniciar.

|          |         |
|----------|---------|
| TPO FUNC | X       |
| MENU-1   | REIN.-3 |

Presione el Nº 1 para continuar a la pantalla "TPO FUNC" (Función del trabajo). Presione el Nº 3 para reiniciar. Presione el Nº 1 para desplazarse por las pantallas de menú restantes.

**PANTALLA SERVICE TIME (TIEMPO DE SERVICIO)**

La pantalla Service Time permite al usuario establecer un intervalo temporal de servicio (en horas). Para seleccionar la pantalla Service Timer, pulse la tecla nº 4.

|                 |         |
|-----------------|---------|
| TIEMPO SERVICIO |         |
| MENU-1          | SELEC-4 |

Para fijar el tiempo de servicio, presione la tecla Nº 2 (arriba) o Nº 3 (abajo) hasta la hora deseada (las horas de funcionamiento aumentarán o disminuirán en incrementos de 25, cada vez que presione una tecla).

|             |    |
|-------------|----|
| SERVICIO @  | XX |
| HORAS FUNC. | XX |

Cuando la pulverizadora alcance el tiempo de SERVICIO@ seleccionado, la pantalla mostrará "SERVICIO REALIZADO". Para restablecer el temporizador, presione la tecla nº 3 cuando se encienda la bomba por primera vez. Esto restablecerá el mensaje de "SERVICIO REALIZADO" y también el "TIEMPO DE SERVICIO" a su ajuste anterior.

**PANTALLA SECURITY CODE (CÓDIGO DE SEGURIDAD)**

La pantalla Security Code permite al usuario definir un código de seguridad de cuatro dígitos para evitar el uso no autorizado del pulverizador. Si se ha definido un código de seguridad, la pantalla del sistema de control le pedirá el código al ponerse en marcha. Si se introduce el código correcto, se mostrará la pantalla principal y el pulverizador estará listo para funcionar. Si se introduce un código erróneo, la pantalla continuará preguntándole el código correcto y el pulverizador se desactivará. Para definir o cambiar el código de seguridad, pulse la tecla nº 2.

|                  |          |
|------------------|----------|
| CODIGO SEGURIDAD |          |
| MENU-1           | CAMBIO-2 |



Si el pulverizador es nuevo, no hay definido ningún código de seguridad y se mostrará la pantalla principal al poner en marcha el equipo. Cuando seleccione por primera vez un código de seguridad, aparecerá la pantalla "Enter Old Code Number" (Ingrese el número de código antiguo) y deberá ingresar "1111".

Introduzca el código de seguridad antiguo para acceder a una pantalla que le permite cambiarlo. Si se introduce un código erróneo, la pantalla continuará preguntándole el código correcto y no podrá cambiar el código de seguridad.

INTRODUCIR No DE CODIGO ANTIGUO

Introduzca el código seguridad nuevo: Una vez introducido el código nuevo, la pantalla le pedirá automáticamente que introduzca otra vez el código nuevo para su verificación. Si se introduce el mismo código, la pantalla confirmará que el nuevo código ha sido aceptado y volverá a la pantalla principal. Si se introduce un código erróneo, la pantalla volverá a la pantalla "Enter New Code Number" (introducir nuevo número de código) y el proceso comenzará de nuevo.

INTRO NUMERO COD NUEVO XXXX

INTRODUCIR COD NUEVO OTRA VEZ XXXX

No DE CODIGO NUEVO ACEPTADO

Si olvida o pierde su código de seguridad, puede llamar para solicitar asistencia al Departamento de Servicio al Cliente de Wagner.



Para desactivar la función de seguridad, introduzca "1111" en la pantalla "Enter New Code Number" (este es el código predeterminado que desbloquea el pulverizador). Como resultado, se mostrará la pantalla principal al poner en marcha el pulverizador.

### PANTALLA PRIME (CEBAR)

La pantalla Prime aparece cuando el mando de control de presión se pone en "Min" en la zona amarilla.

CEBAR

### PANTALLA RAPID CLEAN (LIMPIEZA)

La pantalla Rapid Clean (limpieza) aparece cuando se fija la perilla de control de presión en la posición RAPID CLEAN y la válvula PRIME/SPRAY (Pulverizar/Cebar) está en la posición PRIME (Cebiar).

LIMPIEZA



Si no se realiza ninguna acción en la pantalla de menú durante 30 segundos, se volverá a mostrar la pantalla principal.

## 5 PULVERIZACIÓN



Peligro de inyección. No pulverice sin la protección de la punta en su lugar. NUNCA apriete el gatillo de la pistola a menos que la punta esté completamente girada en la posición de pulverización o de destrabado. SIEMPRE bloquee el gatillo de la pistola antes de retirar, reemplazar o limpiar la punta.

- A) La clave para un buen trabajo de pintura es recubrir de forma pareja toda una superficie. Mueva su brazo a una velocidad constante y mantenga la pistola pulverizadora a una distancia constante de la superficie. La mejor distancia para pulverizar es de 10 a 25 cm entre la punta de pulverización y la superficie.

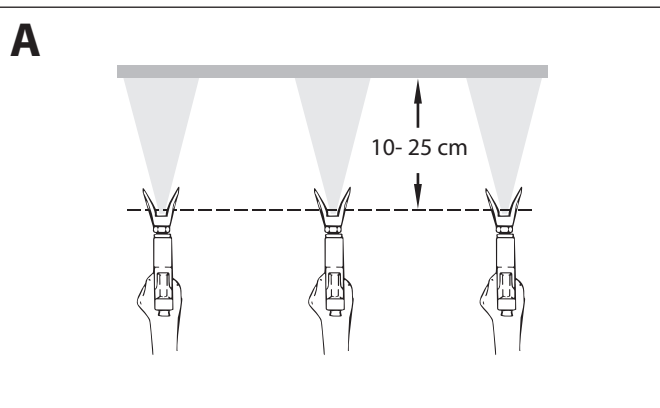

- B) Mantenga la pistola pulverizadora en ángulos rectos respecto de la superficie. Esto quiere decir que debe mover todo el brazo de un lado a otro y no solo mover la muñeca.

Mantenga la pistola pulverizadora de forma perpendicular a la superficie, de lo contrario un extremo del patrón será más grueso que el otro.

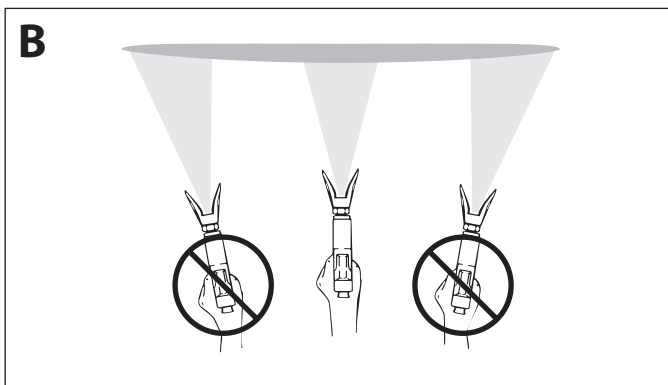

- C) Apriete el gatillo después de comenzar el trazo. Suelte el gatillo antes de terminar el trazo. La pistola pulverizadora debería estar en movimiento cuando se aprieta y suelta



el gatillo. Superponga cada trazo cerca de 30%. Esto garantizará un recubrimiento parejo.

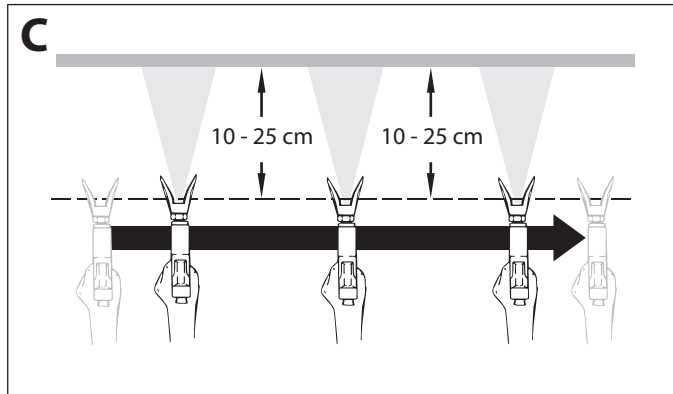

**i** Al presentarse zonas con bordes y franjas en el chorro de pulverizado – aumentar la presión de servicio o diluir el material de recubrimiento.

## 6 MANEJO DE LA MANGUERA DE ALTA PRESIÓN

**i** El aparato está equipado con una manguera de alta presión especialmente adecuada para bombas de pistón.

 Riesgo de lesiones mediante manguera de alta presión con fugas. Sustituir inmediatamente la manguera de alta presión dañada.  
¡No reparar nunca una manguera de alta presión defectuosa!

La manguera de alta presión se tiene que manejar con cuidado. Evitar doblarla o plegarla demasiado, radio de flexión mínimo, aprox. 20 cm.

No pasar por encima de la manguera de alta presión, protegerla contra contactos con objetos agudos y cantos cortantes.

No tirar nunca de la manguera de alta presión para desplazar el equipo.

Prestar atención a que la manguera de alta presión no se pueda torcer. Esto se puede evitar utilizando una pistola de pulverización Wagner con articulación giratoria y un tambor de manguera.

**i** Para el manejo de la manguera de alta presión durante trabajos en andamios se ha comprobado como más ventajoso, dirigir la manguera siempre por la parte exterior del andamio.

**i** En mangueras de alta presión viejas aumenta el riesgo de defectos. Wagner recomienda sustituir la manguera de alta presión al cabo de 6 años.

**i** Por razones de funcionamiento, seguridad y duración, emplear únicamente mangueras de alta presión originales de Wagner.

## 7 INTERRUPCIÓN DEL TRABAJO

1. Abrir la válvula de descarga, posición de válvula PRIME (↻ circulación).
2. Desconectar el equipo OFF (DES).
3. Girar el mando regulador de presión a mínima presión.
4. Apretar el gatillo de la pistola de pulverización, para descargar la presión de la manguera de alta presión y de la pistola de pulverización.
5. Asegurar la pistola de pulverización, véase las instrucciones de funcionamiento de la pistola de pulverización.
6. Si tiene que limpiarse la boquilla, véase la página 29, apartado 12.2.  
Si está montada una boquilla de distinto modelo, proceder conforme al manual de instrucciones.
7. Dejar sumergidas la manguera de aspiración y la manguera de retorno o sumergirlas en un material de recubrimiento apropiado.

 **Atención** Al emplear materiales de recubrimiento de secado rápido - o bicomponentes, lavar el aparato a fondo sin falta con agente limpiador adecuado, dentro del tiempo de procesamiento.



## 8 LIMPIEZA DEL APARATO (PUESTA FUERA DE SERVICIO)

**i** La limpieza es la más segura garantía para un funcionamiento sin desperfectos. Después de terminar los trabajos de pulverización, limpiar el aparato. De ninguna manera deben secarse y quedar restos de material de recubrimiento pegados en el aparato.

**i** El agente limpiador utilizado para la limpieza (sólo con un punto de inflamación superior a 21 °C) debe corresponder al material de recubrimiento.



|   |   |
|---|---|
|  | <ul style="list-style-type: none"> <li>• <b>Asegurar la pistola de pulverización</b>, véase las instrucciones de funcionamiento de la pistola de pulverización.</li> <li>• Limpiar y desmontar la boquilla.</li> <li>• Boquilla estándar, véase la página 29, apartado 12.2.</li> <li>• Si está montada una boquilla de distinto modelo, proceder conforme al manual de instrucciones.</li> </ul> |
|---|---|

1. Sacar la manguera de aspiración fuera del material de recubrimiento.
2. Cerrar la válvula de descarga, posición de válvula SPRAY (pulverización).
3. Conectar el equipo ON (CON).

|   |  |
|---|--|
| <br>Atención | Para materiales de recubrimiento que contienen disolvente, el recipiente deberá estar puesto a tierra.             |
|             | ¡Cuidado! ¡No bombear o pulverizar en recipientes con orificio pequeño (ojo de barril)! Véase Normas de seguridad. |

4. Apretar el gatillo de la pistola de pulverización, para bombear el resto de material de recubrimiento de la manguera de aspiración, la manguera de alta presión y la pistola de pulverización, a un recipiente abierto.
5. Sumergir la manguera de aspiración con la manguera de retorno en un depósito con agente limpiador adecuado.
6. Girar el mando regulador de presión a mínima presión.
7. Abrir la válvula de descarga, posición de válvula PRIME (circulación).
8. Bombear agente limpiador adecuado en la circulación durante algunos minutos.
9. Cerrar la válvula de descarga, posición de válvula SPRAY (pulverización).
10. Apretar el gatillo de la pistola de pulverización.
11. Bombear el resto de agente limpiador en un recipiente abierto, hasta vaciar el aparato.
12. Desconectar el equipo OFF (DES).

## 8.1 LIMPIEZA DEL APARATO POR FUERA

|   |  |
|---|--|
|              | Extraer primero la clavija de red de la caja de enchufe.   |
| <br>Atención | ¡Peligro de cortocircuito mediante agua infiltrada. No pulverizar nunca el aparato con detergente o vapor detergente de alta presión. No sumergir la manguera de alta presión en disolventes. Limpiar el exterior únicamente con un paño empapado. |

Restregar el aparato por fuera con un paño empapado con agente limpiador adecuado.

## 8.2 LIMPIEZA DE LA REJILLA DE ENTRADA

|   |   |
|---|---|
|  | La rejilla de entrada se obstruirá y se debe limpiar al menos una vez al día. |
|---|---|

1. Retire el anillo de retención (3) de la carcasa de la válvula de retención (1).
2. Retire la rejilla de entrada (2) de la carcasa de la válvula de retención (1).
3. Limpie completamente con el solvente adecuado.

9

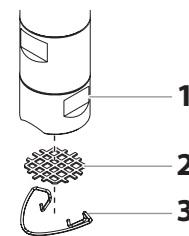

## 8.3 LIMPIEZA DEL FILTRO DE ALTA PRESIÓN

|   |  |
|---|--|
|  | Limpia el cartucho de filtro con regularidad. Un filtro de alta presión sucio u obstruido da lugar a una proyección del pulverizado deficiente o una boquilla obstruida. |
|---|--|

1. Girar el mando regulador de presión a mínima presión.
2. Abrir la válvula de descarga, posición de válvula PRIME (circulación).

## 3. Desconectar el equipo OFF (DES).



Extraer la clavija de red de la caja de enchufe.

4. Desenroscar la caja de filtro (Fig. 10, Pos. 1) con llave de cinta abrazadora.
5. Extraer el cartucho de filtro (2) del resorte de apoyo (3).
6. Limpiar todas las piezas con agente limpiador apropiado. Si es necesario, cambiar el cartucho de filtro.
7. Comprobar el anillo tórico (4), sustituirlo si es necesario.
8. Colocar la arandela de apoyo (5) en el resorte de apoyo (3). Deslizar el cartucho de filtro (2) sobre el resorte de apoyo.
9. Atornillar la caja de filtro (1) y apretarla con llave de cinta abrazadora hasta el tope.

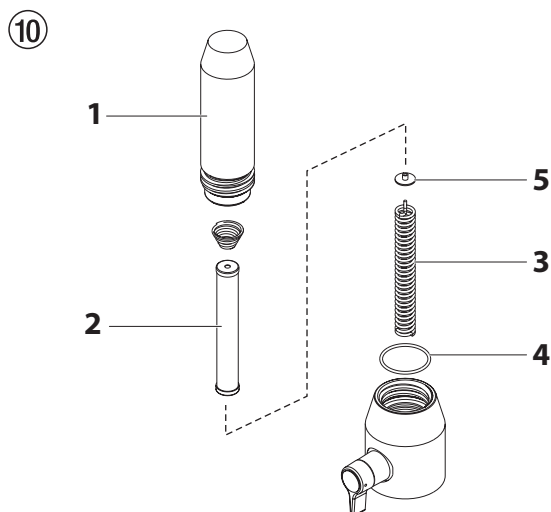
**FILTRO ENCHUFABLE EN LA PISTOLA DE PULVERIZACIÓN AIRLESS (FIG. 11)**

1. Desenganche la parte superior del guardamonte (1) desde el cabezal de la pistola.
2. Use la base del guardamonte como llave, suelte y retire el conjunto de la pieza de sujeción (2) del cabezal de la pistola.
3. Extraiga el filtro (3) viejo del cabezal de la pistola. Limpie o reemplace.
4. Introduzca el nuevo filtro, con el extremo cónico primero, en el cabezal de la pistola.
5. Enrosque el conjunto de la empuñadura en el cabezal de la pistola hasta que quede bien sujeto. Apriete con la llave del gatillo.
6. Fije el guardamonte de vuelta en el conjunto del cabezal de la pistola.

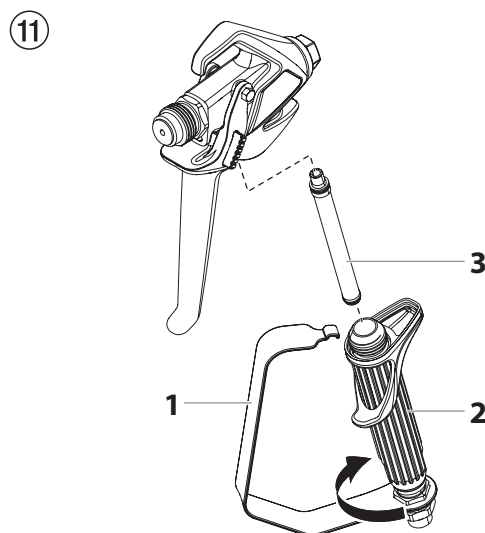
**8.4 LIMPIEZA DE LA PISTOLA DE PULVERIZACIÓN AIRLESS**

Limpie la pistola pulverizadora después de cada uso.

1. Lavar el interior de la pistola de pulverización Airless a baja presión de servicio con agente limpiador adecuado.
2. Limpiar a fondo la boquilla con agente limpiador detergente adecuado, de manera que no quede ningún resto de material de recubrimiento.
3. Limpiar a fondo la pistola de pulverización Airless por fuera.

## 9 PROCEDIMIENTO EN CASO DE AVERÍAS

| Avería   | Causa posible   | Eliminación de la avería  |
|--|---|---|
| A. El aparato no arranca   | <ol style="list-style-type: none"> <li>No hay tensión de alimentación.</li> <li>Ajuste de presión demasiado bajo.</li> <li>Interruptor ON/OFF defectuoso.</li> </ol>  | <ol style="list-style-type: none"> <li>Comprobar el abastecimiento de tensión.</li> <li>Aumentar girando el mando regulador de presión.</li> <li>Sustituir</li> </ol>   |
| B. El aparato no aspira  | <ol style="list-style-type: none"> <li>Válvula de descarga ajustada para SPRAY (pulverización).</li> <li>El filtro sobrepasa el nivel de líquido y aspira aire.</li> <li>Filtro obstruido.</li> <li>Manguera de aspiración suelta, el equipo aspira aire secundario.</li> </ol>   | <ol style="list-style-type: none"> <li>Ajustar la válvula de descarga para PRIME (circulación).</li> <li>Rellenar material de recubrimiento.</li> <li>Limpiar o sustituir el filtro.</li> <li>Limpiar los sitios de empalme, sustituir los anillos tóricos si es necesario. Asegurar la manguera de aspiración con grapa de sujeción.</li> </ol>  |
| C. El aparato no aspira, no se establece la presión de servicio  | <ol style="list-style-type: none"> <li>Boquilla demasiado gastada.</li> <li>Boquilla demasiado grande.</li> <li>Ajuste de presión demasiado bajo.</li> <li>Filtro obstruido.</li> <li>El material de recubrimiento fluye a través de la manguera de retorno, cuando la válvula de descarga está en posición SPRAY (pulverización).</li> <li>Empaquetaduras pegadas o gastadas.</li> <li>Bolas de válvula gastadas.</li> <li>Encajes de válvula gastados.</li> </ol> | <ol style="list-style-type: none"> <li>Sustituir</li> <li>Sustituir la boquilla más pequeña.</li> <li>Gire el regulador de presión en el sentido de las agujas del reloj para aumentar.</li> <li>Limpiar o sustituir el filtro.</li> <li>Desmontar la válvula de descarga y limpiarla o sustituirla.</li> <li>Desmontar las empaquetaduras, limpiarlas o sustituirlas.</li> <li>Desmontar las bolas de válvula y sustituirlas.</li> <li>Desmontar las bolas de válvula y sustituirlas.</li> </ol> |
| D. El material de recubrimiento sale fuera de la zona de pintura | <ol style="list-style-type: none"> <li>La empaquetadura superior está gastada.</li> <li>El pistón está gastado.</li> </ol>  | <ol style="list-style-type: none"> <li>Desmontar la empaquetadura y sustituirla.</li> <li>Desmontar el pistón y sustituirlo.</li> </ol>   |
| E. El equipo pierde potencia                                     | <ol style="list-style-type: none"> <li>Ajuste de presión demasiado bajo.</li> </ol>   | <ol style="list-style-type: none"> <li>Gire el regulador de presión en el sentido de las agujas del reloj para aumentar.</li> </ol>   |
| F. Pulsación elevada en la pistola de pulverización              | <ol style="list-style-type: none"> <li>Manguera de alta presión incorrecta.</li> <li>Boquilla gastada o demasiado grande.</li> <li>Presión muy alta.</li> </ol>   | <ol style="list-style-type: none"> <li>Por razones de funcionamiento, seguridad y duración, emplear únicamente mangueras de alta presión originales de WAGNER.</li> <li>Sustituir la boquilla.</li> <li>Girar el mando regulador de presión a una cifra más baja.</li> </ol>  |
| G. Mala proyección del pulverizado                               | <ol style="list-style-type: none"> <li>Boquilla demasiado grande para el material de recubrimiento a pulverizar.</li> <li>Ajuste de presión incorrecto.</li> <li>Cantidad de transporte demasiado baja.</li> <li>Material de recubrimiento de muy alta viscosidad.</li> </ol>   | <ol style="list-style-type: none"> <li>Sustituir la boquilla.</li> <li>Girar el mando regulador de presión hasta obtener una proyección del pulverizado satisfactoria.</li> <li>Limpiar o sustituir todos los filtros.</li> <li>Diluir conforme a la indicación del fabricante.</li> </ol>  |
| H. La bomba se sobrepresuriza y no se apagará.                   | <ol style="list-style-type: none"> <li>El interruptor automático por caída de presión está defectuoso.</li> <li>El transductor está defectuoso.</li> </ol>  | <ol style="list-style-type: none"> <li>Lleve la unidad a un centro de servicio autorizado de Wagner.</li> <li>Lleve la unidad a un centro de servicio autorizado de Wagner.</li> </ol>  |

## 10 MANTENIMIENTO

### 10.1 MANTENIMIENTO GENERAL

El mantenimiento del equipo deberá ser realizado por el servicio postventa de Wagner una vez al año.

1. Comprobar los deterioros en las mangueras de alta presión, la tubería de conexión de aparatos y los conectores.
2. Comprobar el desgaste de la válvula de admisión, la válvula de escape y el filtro.

### 10.2 MANGUERA DE ALTA PRESIÓN

Comprobar visualmente la eventual presencia de cortes o desabolladuras en la manguera de alta presión, especialmente en el paso a la grifería. Las tuercas tapón deben tener giro libre.



En mangueras de alta presión viejas aumenta el riesgo de defectos. Wagner recomienda sustituir la manguera de alta presión al cabo de 6 años.

## 11 REPARACIONES EN EL APARATO



Desconectar el equipo OFF (DES).  
Antes de toda reparación – extraer la clavija de red de la caja de enchufe.



Asegúrese de revisar la continuidad de la puesta a tierra después del servicio se realiza en cualquiera de los componentes eléctricos.

Use un ohmímetro para determinar que haya continuidad entre las piezas accesibles sin corriente del producto y la clavija de conexión a tierra del enchufe de acoplamiento.

### 11.1 VÁLVULA DE ADMISIÓN Y ESCAPE

1. Desenroscar los cuatro tornillos de la tapa frontal, quitar la tapa frontal.



Peligro de contusión – No meter la mano o alguna herramienta entre las piezas que están en movimiento.

2. Gire el regulador de presión a la posición de presión mínima. La pantalla DESC debe decir "PRIME" (Cebiar).
3. Presione la tecla N° 1 en el panel de control DESC. Ahora aparecerá la pantalla "CREEP MODE" (Modo de lenta).

4. Gire lentamente la perilla de control de presión en el sentido de las agujas del reloj para aumentar la presión. El conjunto de cigüeñal/deslizante comenzará a moverse lentamente.
5. Cuando llegue al fondo, en el punto muerto de su recorrido, gire la perilla de control de presión de vuelta al ajuste de presión mínima. El conjunto de cigüeñal/deslizante debiera detenerse.
6. Extraer la clavija de red de la caja de enchufe.
7. Extraer el gancho del tubo de aspiración, retirar la manguera de retorno.
8. Desenroscar el tubo de unión (Fig. 14, Pos. 1) hacia el filtro de alta presión.
9. Gire la perilla del lado del carro en el sentido de las agujas del reloj para desbloquearlo. Incline el carro hacia atrás hasta que se bloquee.
10. Suelte y retire la carcasa de la válvula de entrada (2) del carcasa superior.
11. Retire el anillo de rodamiento (3), la junta (4), la junta (5), el asiento de la válvula de entrada (6), la bola de la válvula de entrada (7) y la guía de la bola superior (8).
12. Limpie todas las piezas con el agente de limpieza correspondiente.

Revise la carcasa de la válvula de entrada (2), el asiento de la válvula de entrada (6) y la bola de la válvula de entrada (7) para saber si presentan desgaste, y reemplace las piezas si fuese necesario. Si el asiento de la válvula de entrada desgastado (6) tiene un lado sin usar, instálelo en el otro lado.

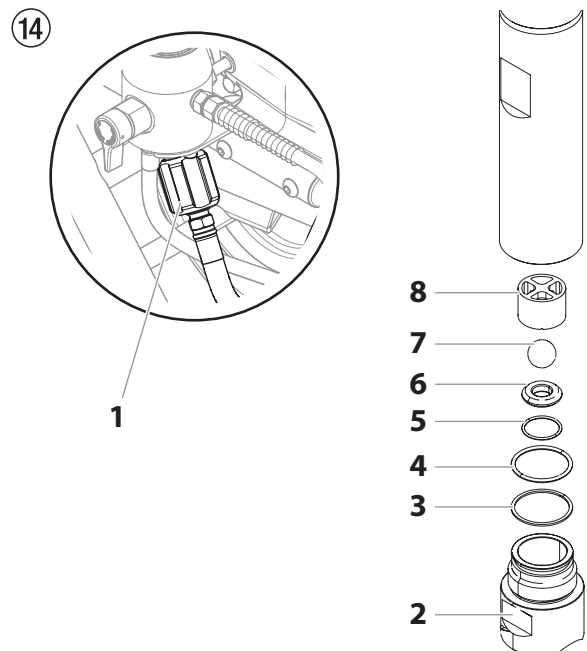

13. Desenroscar la caja de válvula de escape (Fig. 15, Pos. 9) del pistón (10) con destornillador para tornillos de cabeza hexagonal de 3/8 pulgadas.
14. Desmontar la junta superior (11), la guía de bola superior (12), la bola de válvula de escape (13), la arandela (14) y el encaje de válvula de escape (15).
15. Limpiar todas las piezas con agente limpiador apropiado. Comprobar el desgaste de la caja de válvula de escape (9), el encaje de válvula de escape (15), la bola de válvula de escape (13) y la guía de bola superior (12), sustituir las piezas si es necesario. En caso de que el desgaste del encaje de válvula de escape (15) sea sólo por un lado, montarlo volteado.
16. Realizar el montaje en orden inverso.
17. Si pretende cambiar las empaquetaduras de la sección de líquido, pase a la sección 11.3. De lo contrario, vuelva a montar la sección de líquido en el orden inverso en el que se desmontó.

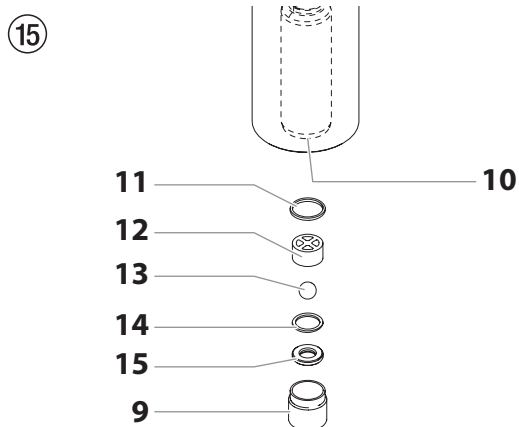

### 11.3 MENSAJES DE ERROR DEL DIGITAL ELECTRONIC SPRAY CONTROL (DESC)

El siguiente mensaje de error aparece siempre que el Digital Electronic Spray Control (DESC) detecta algún problema con el pulverizador. En cuanto ocurre el problema y aparece el mensaje de error, se apaga el pulverizador.



Antes de proceder, alivie la presión que quede en el sistema (posición de la válvula PRIME (cebar) ). Además, consulte otras advertencias para reducir el riesgo de lesiones causadas por inyección, por piezas móviles o descarga eléctrica. ¡Desenchufe siempre el pulverizador antes de realizar labores de servicio!

### PANTALLA CHECK TRANSDUCER (COMPROBACIÓN DEL TRANSDUCER)

La pantalla Check Transducer aparece cuando el transductor se ha desconectado o está defectuoso. Lleve el pulverizador a un centro de servicio Wagner autorizado para su reparación.

COMPROB  
TRANSDUC

### PANTALLA CHECK POTENTIOMETER (COMPROBACIÓN DEL POTENTIOMETRO)

La pantalla Check Potentiometer aparece cuando el potenciometro se ha desconectado o está defectuoso. Lleve el pulverizador a un centro de servicio Wagner autorizado para su reparación.

COMPROB  
POTENTIOMETRO

### PANTALLA CHECK MOTOR (COMPROBACIÓN DEL MOTOR)

Indica que el motor está apagado debido a problemas de conexión entre el motor y el controlador. Lleve la pulverizadora a un centro de servicio técnico autorizado de Wagner para su reparación.

COMPROB  
MOTOR

### PANTALLA LOW VOLTAGE (TENSIÓN BAJA)

La pantalla Low Voltage aparece cuando el pulverizador deja de funcionar debido a una tensión de entrada baja. Compruebe la alimentación y corrija el problema. Reinicie el pulverizador.

BAJA  
TENSION

### PANTALLA HIGH MOTOR TEMPERATURE (TEMPERATURA ALTA DEL MOTOR)

La pantalla High Motor Temperature aparece cuando la temperatura del motor ha subido demasiado. Lleve el pulverizador a un centro de servicio Wagner autorizado para su reparación.

TEMPERATURA DE  
MOTOR ALTA

### PANTALLA HIGH MECHANICAL LOAD (CARGA ALTA COMPROBACIÓN MECANISMO)

La pantalla High Mechanical Load aparece cuando el pulverizador deja de funcionar debido a una corriente alta o cuando el pulverizador entra en modo regresivo de corriente. Lleve el pulverizador a un centro de servicio Wagner autorizado para su reparación.

CARGA ALTA  
COMPR. MECANISMO

## PANTALLA HIGH CONTROL TEMPERATURE (TEMPERATURA DE CONTROL ALTA)

Indica que el DESC está apagado debido al calor excesivo. Lleve la pulverizadora a un centro de servicio técnico autorizado de Wagner para su reparación.

TEMPERATURA DE  
CONTROL ALTA

## PANTALLA BAD HALL CYCLE POWER (ENERGÍA DEL CICLO DE HALL EN MAL ESTADO)

Indica que el motor o los sensores de efecto Hall del motor están defectuosos. Lleve la pulverizadora a un centro de servicio técnico autorizado de Wagner para su reparación.

ENERGÍA CICLO HALL  
EN MAL ESTADO

# 12 APÉNDICE

## 12.1 SELECCIÓN DE BOQUILLAS

La selección de la boquilla es muy importante para obtener un funcionamiento racionalizado correcto.

En muchos casos, la boquilla correcta se puede determinar únicamente mediante un ensayo de pulverización.

### ALGUNAS REGLAS AL RESPECTO:

El chorro de pulverizado debe ser uniforme.

Si se presentan franjas en el chorro de pulverizado, la presión de pulverización es muy escasa o la viscosidad del material de recubrimiento demasiado alta.

**Remedio:** Elevar la presión o diluir el material de recubrimiento. Cada bomba rinde una determinada cantidad de transporte en relación al tamaño de la boquilla:

**Rige fundamentalmente:** boquilla grande = presión baja  
boquilla pequeña = presión alta

Hay disponible un surtido grande de boquillas para diversos ángulos de pulverización.

## 12.2 MANTENIMIENTO Y LIMPIEZA DE LAS BOQUILLAS DE METAL DURO AIRLESS

### BOQUILLAS ESTÁNDAR

Si se tiene montada una versión distinta de la boquilla, efectuar la limpieza de acuerdo con las indicaciones del fabricante.

La boquilla posee un orificio que se ha elaborado con la más alta precisión. A fin de alcanzar una vida útil prolongada, es necesario un tratamiento conservante. ¡Tenga presente que el suplemento de metal duro es bronco! No arrojar nunca la boquilla, ni tampoco tratarla con objetos metálicos con cantos agudos.

1. Abrir la válvula de descarga, posición de válvula PRIME (circulación).
2. Desmontar la boquilla de la pistola de pulverización.
3. Colocar la boquilla en el respectivo agente limpiador hasta que se hayan disuelto todos los restos de material de recubrimiento.
4. Si se dispone de aire comprimido, soplar la boquilla.
5. Quitar los posibles restos con un palillo de dientes u objeto de madera semejante.
6. Comprobar la boquilla con ayuda de una lupa y, si es necesario, repetir los pasos 3 a 5.

## 12.3 ACCESORIOS DE PISTOLA DE PULVERIZACIÓN



En Wagner, las roscas G son el modelo estándar para pistolas y accesorios. Para utilizar pistolas y accesorios también con roscas F, se necesita un adaptador.

| Adaptador   | Nº de ped. |
|-------------|------------|
| Rosca F a G | 2389689    |
| Rosca G a F | 2405153    |



Rosca G  
(7/8")



Rosca F  
(11/16")

### Prolongación de boquilla con articulación acodada ebatible (sin boquilla)

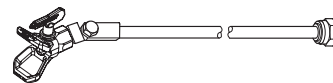

Longitud: 0,9 m      Nº de ped. **2418862**

Longitud: 1,8 m      Nº de ped. **2418863**

### Prolongación de boquilla

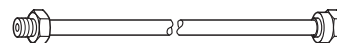

12,5 cm, G-thread, Nº de ped. **2418853**

25 cm, G-thread, Nº de ped. **2418854**

50 cm, G-thread, Nº de ped. **2418855**

75 cm, G-thread, Nº de ped. **2418856**

**HEA - BOQUILLAS PARA PULVERIZACIÓN CON POCA NIEBLA CON BAJA PRESIÓN**



HEA son las siglas de «High Efficiency Airless», una innovadora tecnología de boquillas que ha revolucionado la pulverización Airless. Las boquillas HEA permiten reducir de forma notable la presión del dispositivo de pulverización y trabajar en un área de baja presión (preferiblemente, entre 80 y 140 bar). Para ello, se pueden utilizar las boquillas con todos los soporte para boquillas TradeTip 3 y los dispositivo WAGNER.

Para lograr un resultado óptimo, muchas pinturas puede llegar a ser necesario diluirlas. Por lo general, el material se puede diluir en hasta un 10 % (debe prestar atención a las instrucciones del fabricante del material).

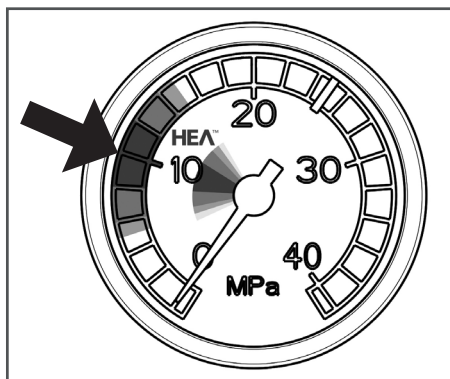

Configure la baja presión en el área HEA y comience.

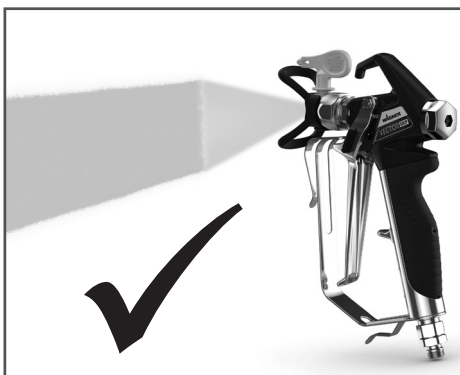

Patrón de pulverización uniforme sin bordes marcados.

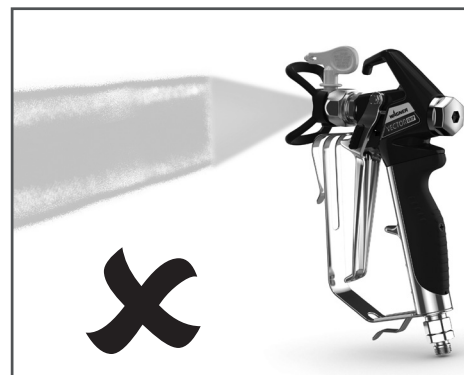

En los bordes visibles, aumente poco a poco la presión.

**Tabla de boquillas HEA**



Todas las boquillas de la siguiente tabla se entregan conjuntamente con el filtro de pistola adecuado.

| Aplicación   | Marcación de boquilla | Ángulo de pulverización | Orificio inch / mm | Ancho mm <sup>1)</sup> | Filtro de pistola | Nº de ped. |
|--|-----------------------|-------------------------|--------------------|------------------------|-------------------|------------|
| Lacas de resina sintética<br>Lacas PVC                             | 211                   | 20°                     | 0.011 / 0.28       | 120                    | Rojo              | 0554211    |
|  | 311                   | 30°                     | 0.011 / 0.28       | 150                    | Rojo              | 0554311    |
|  | 411                   | 40°                     | 0.011 / 0.28       | 190                    | Rojo              | 0554411    |
| Lacas, lacas previas<br>Lacas de fondo, Rellenos                   | 213                   | 20°                     | 0.013 / 0.33       | 120                    | Rojo              | 0554213    |
|  | 313                   | 30°                     | 0.013 / 0.33       | 150                    | Rojo              | 0554313    |
|  | 413                   | 40°                     | 0.013 / 0.33       | 190                    | Rojo              | 0554413    |
| Rellenos<br>Pinturas antioxidantes                                 | 415                   | 40°                     | 0.015 / 0.38       | 190                    | Amarillo          | 0554415    |
|  | 515                   | 50°                     | 0.015 / 0.38       | 225                    | Amarillo          | 0554515    |
|  | 615                   | 60°                     | 0.015 / 0.38       | 270                    | Amarillo          | 0554615    |
| Pinturas antioxidantes<br>Pinturas látex<br>Pinturas de dispersión | 417                   | 40°                     | 0.017 / 0.43       | 190                    | Blanco            | 0554417    |
|  | 517                   | 50°                     | 0.017 / 0.43       | 225                    | Blanco            | 0554517    |
|  | 617                   | 60°                     | 0.017 / 0.43       | 270                    | Blanco            | 0554617    |
| Pinturas antioxidantes<br>Pinturas látex<br>Pinturas de dispersión | 519                   | 50°                     | 0.019 / 0.48       | 225                    | Blanco            | 0554519    |
|  | 619                   | 60°                     | 0.019 / 0.48       | 270                    | Blanco            | 0554619    |
|  |                       |                         |                    |                        |                   |            |
| Protección contra incendios  | 421                   | 40°                     | 0.021 / 0.53       | 190                    | Blanco            | 0554421    |
|  | 521                   | 50°                     | 0.021 / 0.53       | 225                    | Blanco            | 0554521    |
|  | 621                   | 60°                     | 0.021 / 0.53       | 270                    | Blanco            | 0554621    |

<sup>1)</sup>Ancho del pulverizado a unos 30cm de distancia al objeto de pulverización y a una presión de 100bar (10MPa) con laca de resina sintética, 20 segundos DIN.



## 12.4 TEMPSPRAY

El material de pintura se calienta a la temperatura requerida de manera uniforme mediante un elemento de calentamiento eléctrico que se encuentra dentro de la manguera (regulado de 20° C a 60° C).

### Ventajas:

- Temperatura de pintura constante incluso a bajas temperaturas exteriores.
- Funcionamiento considerablemente mejor con materiales de recubrimiento de alta viscosidad.
- Mayor rendimiento de aplicación.
- Ahorro en solventes debido a la reducción en la viscosidad.
- Se adapta a todas las unidades airless.

| Nº de ped.         | Denominación  |
|--------------------|---|
| 2311659<br>2311852 | <b>TempSpray H 126 (ideal para trabajos de lacado)</b><br>Unidad básica de 1/4", con manguera de acero inoxidable, DN6, de 1/4", 10 m<br>Sprayback se compone de: Unidad básica (2311659), pistola Airless AG 14 NPS de 1/4" incluye soporte de boquilla Trade Tip 2 (modelo F) y Trade Tip 2 Fine Finish 410.  |
| 2311660<br>2311853 | <b>TempSpray H 226 (ideal para dispersiones/materiales de alta viscosidad)</b><br>Unidad básica de 1/4" con carrete de la manguera, manguera calentada DN10, de 15 m, manguera DN4 de 1/4", 1 m<br>Sprayback se compone de: Unidad básica (2311660), pistola Airless AG 14 NPS de 1/4" incluye soporte de boquilla Trade Tip 2 (modelo F) y boquilla Trade Tip 2 419. |
| 2311661<br>2311854 | <b>TempSpray H 326 (ideal para dispersiones/materiales de alta viscosidad)</b><br>Unidad básica de 1/4" con carrete de la manguera, manguera calentada DN10 de 30 m, manguera DN4 de 1/4", 1 m<br>Sprayback se compone de: Unidad básica (2311661), pistola Airless AG 14 NPS de 1/4" incluye soporte de boquilla Trade Tip 2 (modelo F) y boquilla Trade Tip 2 421.  |

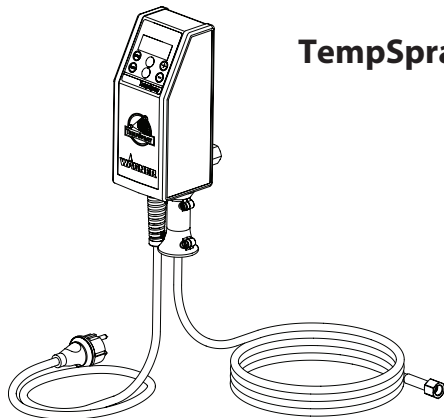

**TempSpray H 126**

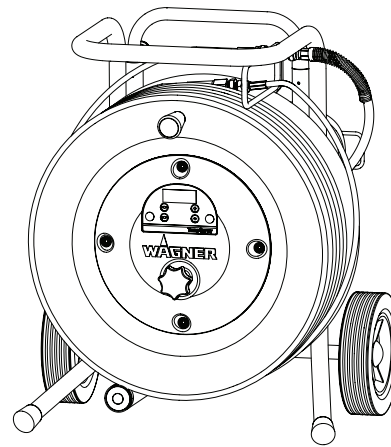

**TempSpray H 226**  
**TempSpray H 326**



Encontrará más accesorios para un trabajo óptimo en  
<https://go.wagner-group.com/accessories-professional>

## 12.5 PUMP-RUNNER

(Nº de ped. 2306987)

Accesorios universales para la limpieza, la conservación y el transporte limpio de la unidad de bomba.

### Características:

- Limpieza más simple: El líquido de limpieza circula constantemente por la bomba haciendo una limpieza total del interior.
- No es necesario realizar limpieza durante el cese de tareas o el cambio de ubicación, debido a que la pintura en la bomba no se seca ni filtra.
- Mejor protección.
- Montaje simple.

### Apropiado para los siguientes modelos:

| Bombas de diafragma |                | Bombas de doble recorrido |         |
|---------------------|----------------|---------------------------|---------|
| SF 21               | Finish 270/370 | PS 24                     | PS 3.25 |
| SF 23               | Nespray Deco   | PS 26                     | PS 3.29 |
| SF 27               | Nespray 31     | PS 30                     | PS 3.31 |
| SF 31, SF 33        | Nespri Pro     | PS 34                     | PS 3.34 |
| SF 7000             |                |                           |         |



Pida esto al mismo tiempo:  
Agente de limpieza y conservación EasyClean (1 l) Pedido N° 2412656.

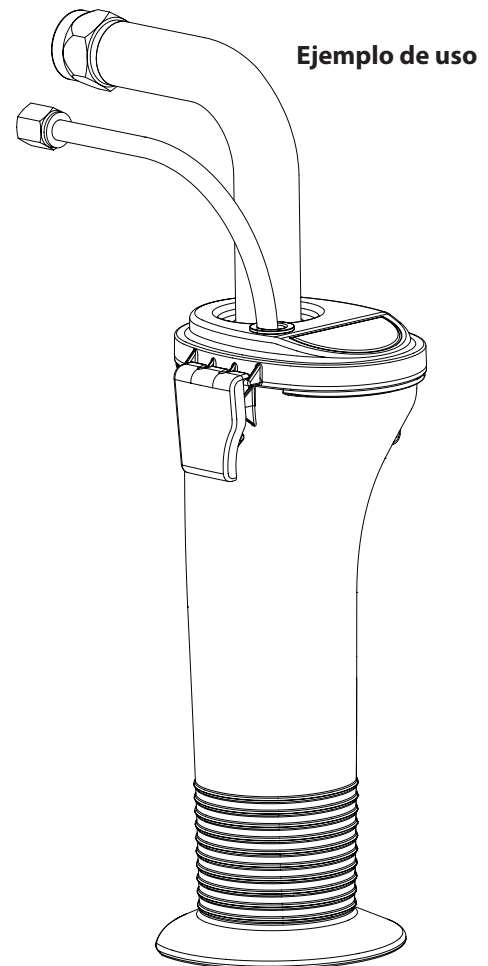
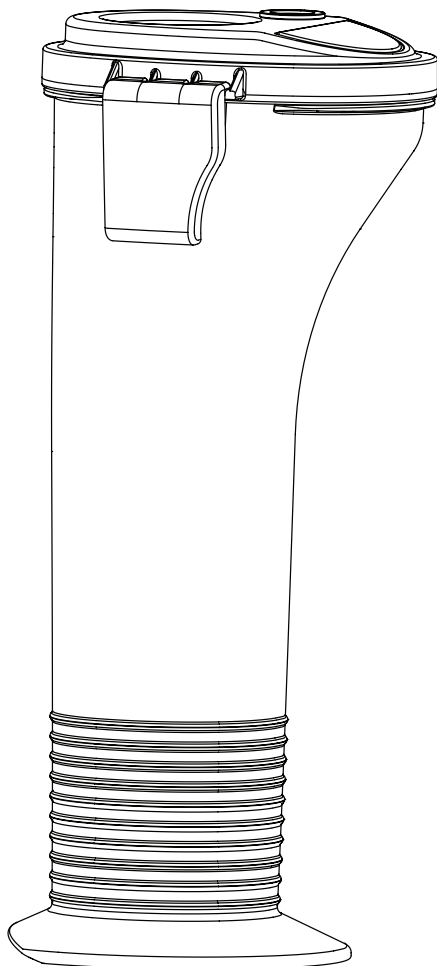

## COMPROBACIÓN DEL EQUIPO

Por motivos de seguridad le recomendamos que un experto compruebe el equipo según sea necesario pero como muy tarde cada 12 meses para verificar si se sigue garantizando un servicio seguro.

En equipos retirados del servicio la verificación se puede aplazar hasta la próxima puesta en funcionamiento.

También hay que observar todas las disposiciones de control y mantenimiento nacionales (que eventualmente pueden divergir).

En caso de preguntas dirijase al servicio de atención al cliente de Wagner.

## INDICACIÓN IMPORTANTE RESPECTO A LA GARANTÍA DEL PRODUCTO

En base a un Reglamento europeo, el fabricante solo responde de forma ilimitada de su producto si todos los componentes proceden del fabricante o han sido aprobados por éste y si los aparatos son montados y utilizados correctamente. En caso de utilizar accesorios y repuestos de otros fabricantes, la responsabilidad puede quedar extinguida completa o parcialmente si el uso de los accesorios o repuestos de otros fabricantes causa un fallo en el producto. En casos extremos, las autoridades competentes puede prohibir el uso del aparato completo.

Con los accesorios y piezas de recambio originales de WAGNER tiene usted la garantía de que todas las normas de seguridad se cumplen.

## ADVERTENCIA PARA LA ELIMINACIÓN DE DESECHOS

Según la directiva europea 2012/19/UE respecto a la eliminación de equipos eléctricos viejos, y su transformación a la legislación nacional, ¡este producto no deberá desecharse junto con la basura doméstica, sino que tiene que llevarse a un centro de eliminación de desechos acorde con el medio ambiente!



Nosotros o nuestras representaciones comerciales recibirán de vuelta su equipo WAGNER viejo para su eliminación acorde con el medio ambiente. Dirijase en este caso a una de nuestras oficinas de servicio posventa, o directamente a nosotros.

## 3 + 2 AÑOS DE GARANTÍA PARA ESTE PRODUCTO PARA PROFESIONALES DE WAGNER

(situación 03.03.2022)

WAGNER ofrece exclusivamente al comprador comercial que haya adquirido el producto en un comercio especializado autorizado (en lo sucesivo, denominado «cliente») una garantía existente para los productos enumerados en internet en <https://go.wagner-group.com/3plus2-info>, además de las regulaciones de garantía legales, siempre y cuando no exista una exclusión de garantías.

El plazo de garantía para los productos WAGNER (dispositivos) de la sección de productos profesionales es de 36 meses y se cuentan a partir de la fecha de la primera compra. El plazo de garantía se puede prolongar otros 24 meses si, tras su adquisición, se registra el producto en internet en <https://go.wagner-group.com/3plus2> dentro de los 28 días posteriores a la compra.

En el caso del alquiler comercial, uso industrial (por ejemplo, el uso en trabajos por turnos) o desgastes comparables, el período de garantía será de 12 meses debido al desgaste significativamente mayor. En este caso, nos reservamos el derecho a realizar una comprobación en casos especiales y, cuando proceda, denegar la garantía.

Si durante el tiempo de garantía se muestran errores en el material, en el procesamiento o en el rendimiento del dispositivo, se podrán hacer valer los derechos de garantía de forma inmediata, pero como máximo en el plazo de 2 semanas desde el momento en el que se hayan detectado los errores. Puede solicitarle las condiciones detalladas de la garantía a nuestros socios autorizados de WAGNER (véase la página web o las instrucciones de uso) o consultar la versión en texto de nuestra página web:

<https://go.wagner-group.com/pf-warranty-conditions>



Modificaciones reservadas

## Declaración UE de conformidad

Mediante la presente garantizamos, bajo nuestra exclusiva responsabilidad, que este producto cumple con las correspondientes disposiciones:

2006/42/CE, 2014/30/UE, 2014/53/UE, 2011/65/UE, 2012/19/UE

Normas armonizadas aplicadas:

EN 62841-1, EN 1953, EN IEC 55014-1, EN IEC 55014-2, EN IEC 61000-3-2, EN 61000-3-3, EN 62479, ETSI EN 301 489-1, ETSI EN 301 489-17, ETSI EN 300 328

El producto viene acompañado de la declaración UE de conformidad. Si lo necesita, puede pedirla adicionalmente por el número de pedido **2432213**.

**Vertaling van de originele gebruiksaanwijzing**

|          |  |           |   |  |           |
|----------|--|-----------|---|--|-----------|
| <b>1</b> | <b>ALGEMENE VEILIGHEIDSAANWIJZINGEN</b>                              | <b>29</b> | <b>9</b>  | <b>HULP BIJ STORINGEN</b>                                  | <b>45</b> |
| <b>2</b> | <b>VEILIGHEIDSVORSCHRIFTEN VOOR HET AIRLESS-SPUITEN</b>              | <b>30</b> | <b>10</b>                                       | <b>ONDERHOUD</b>   | <b>46</b> |
|          |  |           | 10.1  | Algemeen onderhoud   | 46        |
|          |  |           | 10.2  | Hogedrukslang  | 46        |
| <b>3</b> | <b>OVERZICHT VAN DE TOEPASSINGEN / BESCHRIJVING VAN HET APPARAAT</b> | <b>33</b> | <b>11</b>                                       | <b>REPARATIES AAN HET APPARAAT</b>                         | <b>46</b> |
| 3.1      | Toepassingsgebieden  | 33        | 11.1  | In- en uitlaatventiel                                      | 46        |
| 3.2      | Bedekkingsmaterialen   | 33        | 11.2  | Foutmeldingen Digital Electronic Spray Control (DESC)      | 47        |
| 3.3      | Technische gegevens  | 34        | <b>12</b>                                       | <b>APPENDIX</b>  | <b>48</b> |
| 3.4      | Legenda bij de schematische tekening PS 3.39                         | 35        | 12.1  | Keuze van de spuitdop                                      | 48        |
| 3.5      | Schematische tekening PS 3.39  | 35        | 12.2  | Onderhoud en reiniging van Airless hardmetalen spuitdoppen | 48        |
| 3.6      | Transport  | 36        | 12.3  | Accessoires voor het spuitpistool                          | 48        |
| 3.7      | Transport in een voertuig  | 36        | 12.4  | TempSpray  | 50        |
| 3.8      | Instellingen voor verf materiaal                                     | 36        | 12.5  | Pump-Runner  | 51        |
| 3.9      | De pomp kantelen   | 36        | <b>PRODUKTAANSPRAKELIJKHEID</b>                 | <b>52</b>  |           |
| 3.10     | Instellingen voor structuurverf                                      | 36        | <b>3+2 JAAR GARANTIE PROFESSIONAL FINISHING</b> | <b>52</b>  |           |
| <b>4</b> | <b>INBEDRIJFSTELLING</b>   | <b>37</b> | <b>ACCESSOIRES VOOR PROSPRAY 3.39</b>           | <b>128</b>   |           |
| 4.1      | Hogedrukslang, spuitpistool en afscheidingsolie                      | 37        | Onderdelenlijst hoofdeenheid                    | 130  |           |
| 4.2      | Indicatielampen controlepaneel                                       | 37        | Onderdelenlijst hogedrukfilter                  | 132  |           |
| 4.3      | Drukregelknop – instellingen   | 38        | Onderdelenlijst hoge wagen                      | 133  |           |
| 4.4      | Aansluiting op het lichtnet  | 38        | <b>WAGNER-KLANTENSERVICE</b>                    | <b>136</b>   |           |
| 4.5      | Reiniging van conserveringsmiddelen bij eerste inbedrijfstelling     | 38        |   |  |           |
| 4.6      | Het apparaat met bedekkingsmateriaal in gebruik nemen                | 39        |   |  |           |
| 4.7      | Digital Electronic Spray Control (DESC)                              | 39        |   |  |           |
| <b>5</b> | <b>SPIITTECHNIEK</b>   | <b>41</b> |   |  |           |
| <b>6</b> | <b>HANTERING VAN DE HOGEDRUKSLANG</b>                                | <b>42</b> |   |  |           |
| <b>7</b> | <b>ONDERBREKING VAN DE WERKZAAMHEDEN</b>                             | <b>42</b> |   |  |           |
| <b>8</b> | <b>REINIGING VAN HET APPARAAT (BUITEN WERKING STELLEN)</b>           | <b>42</b> |   |  |           |
| 8.1      | Reiniging van de buitenkant van het apparaat                         | 43        |   |  |           |
| 8.2      | Het inlaatfilter reinigen  | 43        |   |  |           |
| 8.3      | Hogedrukfilter reinigen  | 44        |   |  |           |
| 8.4      | Reiniging van het Airless-spuitpistool                               | 44        |   |  |           |

# 1 ALGEMENE VEILIGHEIDSAANWIJZINGEN

**Waarschuwing!** Lees alle veiligheidsinstructies, aanwijzingen, illustraties en technische gegevens die bij dit elektrisch gereedschap zijn meegeleverd. Het niet naleven van de onderstaande aanwijzingen kan elektrische schokken, brand en/of ernstig letsel tot gevolg hebben. **Bewaar alle veiligheidsrichtlijnen en aanwijzingen voor de toekomst.** De term "elektrisch gereedschap" die in de veiligheidsrichtlijnen wordt gebruikt, verwijst naar elektrische gereedschappen met netvoeding (met netsnoer) en naar elektrisch gereedschap op een accu (zonder netsnoer).



## 1. Veiligheid op de werkplek

- a) **Houd de werkplek schoon en goed verlicht.** Wanorde en niet verlichte werkplekken kunnen tot ongevallen leiden.
- b) **Werk niet met het elektrisch gereedschap in een omgeving met explosiegevaar waar ontvlambare vloeistoffen, gassen of stof aanwezig zijn.** Elektrisch gereedschap wekt vonken op die stof of dampen kunnen ontsteken.
- c) **Houd kinderen en andere personen tijdens het gebruik van elektrisch gereedschap op afstand.** Bij afleiding kunt u de controle over het elektrische gereedschap verliezen.

## 2. Elektrische veiligheid

- a) **De stekker van het elektrisch gereedschap moet in het stopcontact passen.** De stekker mag op geen enkele manier worden gewijzigd. Gebruik geen adapterstekkers in combinatie met elektrisch gearde elektrische gereedschappen. Ongewijzigde stekkers en passende wandcontactdozen verminderen het risico van elektrische schokken.
- b) **Voorkom contact van uw lichaam met gearde oppervlakken van b.v. buizen, radiatoren, fornuizen en koelkasten.** Er bestaat een verhoogd risico op elektrische schokken wanneer uw lichaam is geaard.
- c) **Houd elektrisch gereedschap uit de buurt van regen of vocht.** Het binnendringen van water in elektrisch gereedschap verhoogt het risico van een elektrische schok.
- d) **Gebruik het netsnoer niet om het elektrisch gereedschap te dragen, op te hangen of de stekker uit het stopcontact te trekken.** Houd het netsnoer uit de buurt van hitte, olie, scherpe randen of bewegende delen. Een beschadigd of verward netsnoer verhoogt het risico van een elektrische schok.

- e) **Indien het gebruik van het elektrisch gereedschap in een vochtige omgeving onvermijdelijk is, gebruik dan een aardlekschakelaar.** Het gebruik van een aardlekschakelaar voorkomt het risico van een elektrische schok.

## 3. Veiligheid van personen

- a) **Wees alert, let op wat u doet en gebruik uw gezond verstand bij het werken met elektrisch gereedschap.** Gebruik het elektrisch gereedschap niet als u moe bent of onder invloed van drugs, alcohol of medicijnen bent. Een moment van onachtzaamheid bij het gebruik van het elektrisch gereedschap kan ernstig letsel veroorzaken.
- b) **Gebruik persoonlijke beschermingsmiddelen en draag altijd een veiligheidsbril.** Het gebruik van persoonlijke beschermingsmiddelen, zoals stofmasker, antislip veiligheidsschoenen, veiligheidshelm of gehoorbescherming, afhankelijk van type en gebruik van het elektrisch gereedschap, vermindert het risico van letsel.
- c) **Zorg ervoor dat het elektrische gereedschap is uitgeschakeld voordat u het op het lichtnet en/of de accu aansluit, het optilt of draagt.** Wanneer u bij het dragen van het elektrische gereedschap uw vinger op de schakelaar houdt of het apparaat ingeschakeld op het lichtnet aansluit, kan dit tot ongelukken leiden.
- d) **Verwijder afstelgereedschap of moersleutels voordat u het apparaat inschakelt.** Een gereedschap of sleutel in een draaiend deel van het elektrisch gereedschap kan letsel veroorzaken.
- e) **Vermijd een abnormale lichaamshouding. Zorg voor een goede houding en bewaar op elk moment uw evenwicht.** Hiermee kunt u het elektrische gereedschap onder onverwachte omstandigheden beter controleren.
- f) **Draag geschikte kleding. Draag geen loszittende kleding of sierraden.** Houd haren, kleding en handschoenen verwijderd van bewegende delen. Loszittende kleding, sierraden of lange haren kunnen door bewegende delen worden gegrepen.
- g) **Pas op voor een vals gevoel van veiligheid en neem de veiligheidsvoorschriften voor elektrisch gereedschap in acht, ook wanneer u na veelvuldig gebruik vertrouwd met het elektrisch gereedschap bent.** Onoplettendheid kan binnen een fractie van een seconde tot ernstig letsel leiden.

## 4. Gebruik en behandeling van het elektrische gereedschap

- a) **Overbelast het elektrische gereedschap niet. Gebruik voor uw werkzaamheden het daarvoor bedoelde elektrische gereedschap.** Met het juiste elektrische gereedschap werkt u beter en veiliger binnen het aangegeven vermogensbereik.

- b) **Gebruik geen elektrisch gereedschap waarvan de schakelaar defect is.** *Elektrisch gereedschap dat niet meer kan worden in- of uitgeschakeld, is gevaarlijk en moet worden gerepareerd.*
- c) **Trek de stekker uit het stopcontact en/of verwijder de afneembare accu voordat u instellingen aan het apparaat uitvoert, accessoires wisselt of het elektrische gereedschap opbergt.** *Deze voorzorgsmaatregel voorkomt onbedoeld inschakelen van het elektrische gereedschap.*
- d) **Bewaar elektrisch gereedschap, wanneer het niet wordt gebruikt, buiten bereik van kinderen. Laat geen personen met het apparaat werken die daar niet mee vertrouwd zijn of die deze aanwijzingen niet hebben gelezen.** *Elektrisch gereedschap is gevaarlijk wanneer dit door onervaren personen wordt gebruikt.*
- e) **Onderhoud het elektrische gereedschap zorgvuldig. Controleer of bewegende delen van het apparaat correct werken en niet klemmen, en of onderdelen zodanig zijn gebroken of beschadigd dat de werking van het elektrisch gereedschap wordt beïnvloed. Laat beschadigde onderdelen repareren voordat u het elektrisch gereedschap gebruikt.** *Veel ongevallen worden veroorzaakt door slecht onderhouden elektrisch gereedschap.*
- f) **Gebruik elektrisch gereedschap, accessoires, hulpmiddelen enz. in overeenstemming met deze aanwijzingen en zoals voor dit specifieke type apparaat is voorgeschreven. Houd daarbij rekening met de werkomstandigheden en de uit te voeren werkzaamheden.** *Het gebruik van elektrisch gereedschap voor ander dan het bedoelde gebruik kan leiden tot gevaarlijke situaties.*
- g) **Zorg ervoor dat de grepen en greepvlakken schoon en vrij van olie en vet blijven.** Gladde grepen en greepvlakken maken een veilig gebruik en controle over het elektrisch gereedschap in onverwachte situaties onmogelijk.

## 5. Service

- a) **Laat uw elektrisch gereedschap alleen repareren door gekwalificeerd vakpersoneel en uitsluitend met originele reserveonderdelen.** Daarmee blijft de veiligheid van het apparaat gewaarborgd.
- b) **Wanneer het netsnoer van dit apparaat is beschadigd, moet dit door de fabrikant, zijn klantenservice of een gelijkwaardig gekwalificeerd persoon worden vervangen om gevaren te voorkomen.**

## 2 VEILIGHEIDSVOORSCHRIFTEN VOOR HET AIRLESS-SPUITEN

Let op de plaatselijk geldende voorschriften.

Veiligheidstechnische eisen voor het Airless-spuiten zijn onder andere geregeld in:

Voor een veilige omgang met Airless hogedruk-spuitapparaten moeten de volgende veiligheidsvoorschriften in acht worden genomen.

### 2.1 VLAMPUNT

|   |  |
|---|--|
| <br><b>Gevaar</b> | <p>Verspuit uitsluitend bedekkingsmaterialen met een vlampunt van 21 °C of hoger.</p> <p>Het vlampunt is de laagste temperatuur waarbij het bedekkingsmateriaal dampen vormt. Deze dampen zijn voldoende om met de lucht die zich boven het bedekkingsmateriaal bevindt een ontvlambaar mengsel te vormen.</p> |
|---|--|

### 2.2 EXPLOSIEVEILIGHEID

|   |  |
|---|--|
| <br><b>Gevaar</b> | <p>Gebruik het apparaat niet op plaatsen die zijn gezoneerd als plaatsen waar ontplofingsgevaar kan heersen.</p> <p>Het apparaat is niet explosie veilig uitgevoerd. Gebruik het toestel niet in explosieve bereiken (zone 0,1 en 2). Voorbeelden van explosieve bereiken zijn de opslaglocatie van lak en de directe omgeving van het spuitobject. Stel het toestel minimaal 3 m verwijderd van het spuitobject op.</p> |
|---|--|

### 2.3 EXPLOSIE- EN BRANDGEVAAR TIJDENS HET SPUITEN DOOR ONTSTEKINGSBRONNEN

|   |  |
|---|--|
| <br><b>Gevaar</b> | <p>In de directe omgeving mogen zich geen ontstekingsbronnen bevinden, zoals b.v. open vuur, brandende sigaretten, sigaren en pijpen, vonken, gloeidraden, hete oppervlakken, enz.</p> |
|---|--|

## 2.4 GEVAAR VOOR LETSEL DOOR DE SPUITSTRAAL

|  |   |
|--|---|
| <br><b>Gevaar</b> | <p>Let op, gevaar voor letsel door injectie! Richt nooit het spuitpistool op uzelf, personen of dieren.</p> <p>Spuitpistool alleen met contactbescherming tegen spuitstaal gebruiken</p> <p>De spuitstraal mag niet in contact komen met lichaamsdelen.</p> <p>De bij Airless-spuitpistolen optredende spuitdrukken kunnen zeer ernstig letsel veroorzaken. Bij contact met de spuitstraal kan bedekkingsmateriaal in de huid worden geïnjecteerd. Behandel spuitletsel niet als een onschuldige snijwond. Raadpleeg bij huidletsel door bedekkingsmateriaal of oplosmiddel direct een arts voor een snelle, vakkundige behandeling. Informeer de arts over het gebruikte bedekkingsmateriaal of oplosmiddel.</p> |
|                   |   |

## 2.5 SPUITPISTOOL BORGEN TEGEN ONBEDOELDE BEDIENING

Borg het spuitpistool altijd bij montage of demontage van de spuitkop en bij werkonderbrekingen.

## 2.6 TERUGSTOOT VAN HET SPUITPISTOOL

|  |  |
|--|--|
| <br><b>Gevaar</b> | <p>Bij een hoge werkdruk wekt het overhalen van de trekker een terugstootkracht op tot 15 N.</p> <p>Wanneer u daar niet op bent voorbereid, kan uw hand achteruit worden gestoten of kunt u het evenwicht verliezen. Dat kan letsel veroorzaken.</p> |
|--|--|

## 2.7 ADEMBESCHERMING TEGEN OPLOSMIDDELDAMPEN

Draag tijdens spuitwerkzaamheden adembescherming.

## 2.8 VOORKOMEN VAN BEROEPSZIEKTES

Draag een veiligheidsbril.

Draag gehoorbescherming.

Ter bescherming van de huid zijn beschermende kleding, handschoenen en eventueel huidbeschermende crème vereist.

Neem de voorschriften in acht van de fabrikanten van de bedekkingsmaterialen, oplosmiddelen en reinigingsmiddelen bij de voorbereidingen, verwerking en reiniging van het apparaat.

## 2.9 MAX. WERKDruk

De toegestane werkdruk van spuitpistool, spuitpistoolaccessoires, apparaataccessoires en hogedrukslang mag niet lager zijn dan de op het apparaat vermelde maximale werkdruk van 20,7 MPa (207 bar).

## 2.10 HOGEDRUKSLANG

|  |   |
|--|---|
| <br><b>Gevaar</b> | <p>Let op, gevaar voor letsel door injectie! Door slijtage, knikken en niet-doelmatig gebruik kunnen lekplaatsen in de hogedrukslang ontstaan. Door een lekplaats kan vloeistof in de huid geïnjecteerd worden.</p> |
|--|---|

- Hogedrukslang vóór elk gebruik grondig controleren.
- Vervang een beschadigde hogedrukslang onmiddellijk.
- Probeer nooit een defecte hogedrukslang zelf te repareren!
- Vermijd scherpe bochten en knikken. De kleinste buigstraal mag ongeveer 20 cm bedragen.
- **Rijd niet** over de hogedrukslang en bescherm deze tegen scherpe voorwerpen en kanten.
- Nooit aan de hogedrukslang trekken om het toestel te bewegen.
- Hogedrukslang niet verdraaien.
- Hogedrukslang niet in oplosmiddel leggen. Buitenkant alleen met een doordrenkte doek afvegen.
- Hogedrukslang zo leggen, dat er geen struikelgevaar bestaat.

|   |  |
|---|--|
|  | <p>Gebruik voor een goede en veilige werking en een lange levensduur uitsluitend originele hogedrukslangen van WAGNER.</p> |
|---|--|

## 2.11 ELEKTROSTATISCHE OPLADING (OPTREDEN VAN VONKEN OF BRAND)

|  |   |
|--|---|
| <br><b>Gevaar</b> | <p>Ten gevolge van de stroomsnelheid van het bedekkingsmateriaal tijdens het spuiten kan er elektrostatische oplading optreden. Dit kan bij ontlading leiden tot vonken of brand. Daarom is het noodzakelijk dat het apparaat altijd via de elektrische installatie is geaard. Dit mag uitsluitend via een volgens de voorschriften geaard stopcontact.</p> |
|--|---|

Elektrostatische oplading van spuitpistool en hogedrukslang wordt via de hogedrukslang afgevoerd. Daarom moet de elektrische weerstand tussen de aansluitingen van de hogedrukslang één megaohm of minder bedragen.

## 2.12 GEBRUIK VAN HET APPARAAT OP BOUWTERREINEN EN IN WERKPLAATSEN

Aansluiting op het lichtnet mag uitsluitend via een speciaal voedingspunt met een aardlekbeveiliging van  $\leq 30$  mA. Een voorgeschakelde installatieautomaat (zekering) met 16 A (B- of C-karakteristiek) is vereist.

### 2.13 VENTILATIE TIJDENS SPUITWERKZAAMHEDEN BINNEN

Er moet worden gezorgd voor voldoende ventilatie om oplosmiddeldampen af te voeren.

### 2.14 AFZUIGINSTALLATIES

Deze dienen door de gebruiker van het apparaat overeenkomstig de plaatselijke voorschriften te worden gerealiseerd.

### 2.15 AARDING VAN HET SPUITOBJECT

Het te coaten spuitobject moet zijn geaard (de wanden van gebouwen zijn doorgaans natuurlijk geaard).

### 2.16 BEDEKKINGSMATERIAAL

Houd rekening met gevaren die het gevolg kunnen zijn van het verspoten materiaal en neem tevens de aanwijzingen op de verpakking of van de fabrikant van het materiaal in acht.

Verspuit geen materialen waarvan u de eventuele gevaren niet kent.

### 2.17 REINIGING VAN HET APPARAAT

Spoel het pistool tijdens het reinigen alleen met een verwijderde spuittip en een lage druk.

|  |   |
|--|---|
| <br><b>Gevaar</b> | <p>Bij reiniging van het apparaat met oplosmiddel mag niet in een reservoir met kleine opening (spongat) worden gespoten of gepompt. Gevaar door vorming van een explosief gas/luchtmengsel. Het reservoir moet zijn geaard. Gebruik alleen geaarde metalen reservoirs. Houd het pistool voor aarding stevig tegen de rand van het reservoir.</p> |
|--|---|

|  |   |
|--|---|
| <br><b>Gevaar</b> | <p>Gevaar voor kortsluiting door binnendringend water!<br/>         Spuit het apparaat nooit af met een hogedruk- of stoomreiniger.</p> |
|--|---|

### 2.18 WERKZAAMHEDEN OF REPARATIES AAN DE ELEKTRISCHE UITRUSTING

Laat deze uitsluitend uitvoeren door een elektrotechnisch vakbekwaam persoon. Wij aanvaarden geen aansprakelijkheid voor een ondeskundige installatie. Verwijder voor alle werkzaamheden netstekker uit de wandcontactdoos.

### 2.19 ONDERHOUDSWERKZAAMHEDEN EN WERKONDERBREKINGEN

Voordat u werkzaamheden aan het apparaat uitvoert en bij elke werkonderbreking dient u de druk op het spuitpistool en de hogedrukslang te ontlasten. Beveilig de handbeugel van het spuitpistool en schakel het apparaat uit.

### 2.20 PLAATSING OP EEN ONEFFEN ONDERGROND

De voorzijde moet omlaag wijzen om wegglijden te voorkomen.

Het apparaat mag niet op schuine ondergronden worden gebruikt, omdat het door de trillingen de neiging heeft te verplaatsen.

### 2.21 TRILLINGSNIVEAUS

Het aangegeven trillingsniveau is volgens een genormaliseerde testprocedure gemeten en kan ter vergelijking van elektrisch gereedschap worden gebruikt.

Het trillingsniveau dient ook voor een inleidende inschatting van de trillingsbelasting.

**Pas op!** De trillingsemisiewaarde kan tijdens het feitelijke gebruik van het elektrische gereedschap van de aangegeven waarde afwijken, afhankelijk van de wijze waarop het elektrische gereedschap wordt gebruikt. Het is noodzakelijk om veiligheidsmaatregelen ter bescherming van de bedienende persoon vast te leggen, die op een schatting van de blootstelling tijdens de feitelijke gebruiksvoorwaarden berusten (hierbij dienen alle delen van de bedrijfscyclus in acht genomen te worden, bijvoorbeeld tijden, waarin het elektrische gereedschap is uitgeschakeld, en zulke, waarin het weliswaar is ingeschakeld maar zonder belasting draait).



### 3 OVERZICHT VAN DE TOEPASSINGEN / BESCHRIJVING VAN HET APPARAAT

#### 3.1 TOEPASSINGSGBIEDEN

De apparaatprestaties zijn ontworpen voor middelgrote en grotere projecten. De ProSpray 3.39 mag alleen binnen worden gebruikt.



**Gedetailleerde informatie over de werking van onze apparaten en de verschillende toepassingsmethoden is te vinden op**

<https://go.wagner-group.com/technology>

#### 3.2 BEDEKKINGSMATERIALEN

##### TE VERWERKEN BEDEKKINGSMATERIALEN



Let op de Airless-kwaliteit bij de te verwerken bedekkingsmaterialen.

In water verdunbare en oplosmiddelhoudende lak en lakverf, tweecomponentenmateriaal, dispersies, latexverf, lossingsmiddelen, oliën, hechtlagen, primers en vulmiddelen.

Dak- en gevelcoatings, brandvertragende coatings, glasweefsellijm, Airless dunpleister

De verwerking van andere bedekkingsmaterialen is uitsluitend toegestaan na goedkeuring van de firma WAGNER.

##### FILTRATIE

Ondanks het gebruik van een aanzuigfilter en een insteekfilter in het spuitpistool is het in het algemeen aan te bevelen het bedekkingsmateriaal te filtreren.

Roer het bedekkingsmateriaal voor het begin van de werkzaamheden goed door.



Attentie: let er bij het doorroeren met een roerwerk met motoraandrijving op, dat geen luchtballen ontstaan. Lichtballen storen bij het spuiten en kunnen zelfs tot een onderbreking leiden.

##### VISCOSITEIT

Met het apparaat kan hoogviskeus bedekkingsmateriaal tot ca. 30.000 mPa-s worden verwerkt.

Indien het hoogviskeuze bedekkingsmateriaal niet kan worden aangezogen, moet het volgens de voorschriften van de fabrikant worden verdund.

##### TWEECOMPONENTEN-BEDEKKINGSMATERIALEN

Houdt u exact aan de voorgeschreven verwerkingstijd. Binnen deze tijd moet het apparaat zorgvuldig met een geschikt reinigingsmiddel worden doorgespoeld en gereinigd.

##### BEDEKKINGSMATERIALEN MET SCHERPGERANDE TOEVOEGINGEN

Deze zorgen voor een snelle slijtage van ventielen, hogedrukslang, spuitpistool en spuitdop. De levensduur van deze onderdelen kan daardoor aanzienlijk korter worden.



Gebruik zonder vloeistof leidt tot verhoogde slijtage en beschadigt de pomp. Laat het apparaat niet langer dan 30 seconden drooglopen.

### 3.3 TECHNISCHE GEGEVENS

|   |  |
|---|--|
| <b>Spanning</b>                                     | 220~240 VAC, 50/60 Hz  |
| <b>Max. stroomverbruik</b>                          | 9,5 A  |
| <b>Apparaatsnoer</b>                                | 3 x 1.5 mm <sup>2</sup> – 6 m  |
| <b>Opgenomen vermogen</b>                           | 2185 Watt  |
| <b>Zendfrequentie BT (Bluetooth)</b>                | 2,4 GHz  |
| <b>Zendvermogen BT (Bluetooth)</b>                  | +8 dBm   |
| <b>Max. werkdruk</b>                                | 221 bar (22,1 MPa)   |
| <b>Volumestroom bij 120 bar (12 MPa) met water</b>  | 5,0 l/min  |
| <b>Max. afmeting spuitkop</b>                       | 0,039 inch (duim) – 0,99 mm  |
| <b>Max. temperatuur van het bedekkingsmateriaal</b> | 43°C   |
| <b>Max. viscositeit</b>                             | 30.000 MPa·s   |
| <b>Gewicht</b>                                      | 50 kg  |
| <b>Speciale hogedrukslang</b>                       | DN 6 mm, 15 m, koppelingdraad M 16 x 1,5   |
| <b>Afmetingen (L x B x H)</b>                       | 632 x 568 x 743 mm   |
| <b>Hoogte</b>                                       | Dit apparaat zal correct functioneren tot maximaal 2000 m boven de gemiddelde zeespiegel |
| <b>Trillingen</b>                                   | Spuitpistool overschrijdt 2,5m/s <sup>2</sup> niet                                       |
| <b>Max. geluidsdrukniveau:</b>                      | 80 dB*   |

\* Meetlocatie: op 1 m afstand naast het apparaat en 1,60 m boven de grond, 12 MPa (120 bar) werkdruk, akoestisch harde ondergrond

### 3.4 LEGENDA BIJ DE SCHEMATISCHE TEKENING PS 3.39

1. Spuitpistool
2. Hogedrukslang
3. Vulopening voor EasyGlide (EasyGlide voorkomt verhoogde slijtage van de pakkingen)
4. Oliepeilmeter
5. Emmer haak
6. Olieknop
7. Aanzuigslang
8. Retourslang
9. Ontlastingsventiel
10. Digital Electronic Spray Control (DESC)
11. Drukregelknop
12. ON/AAN – OFF/UIT schakelaar

### 3.5 SCHEMATISCHE TEKENING PS 3.39

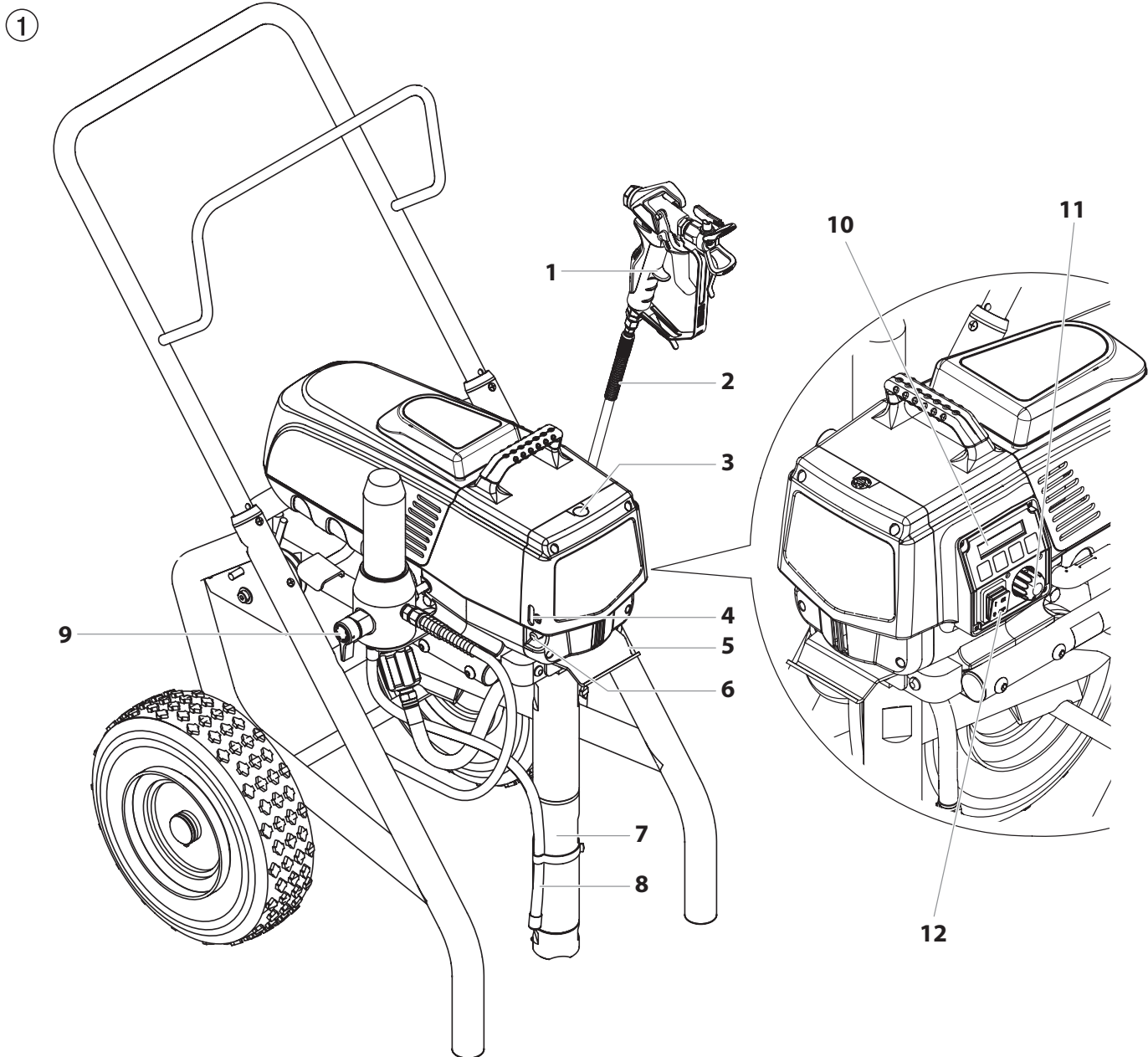

### 3.6 TRANSPORT

#### Apparaat duwen of trekken.

Handgreep (afb. 2, pos. 1) tot de aanslag omhoogtrekken. Handgreep inschuiven – drukknoppen (2) op de stang indrukken en vervolgens de handgreep inschuiven.

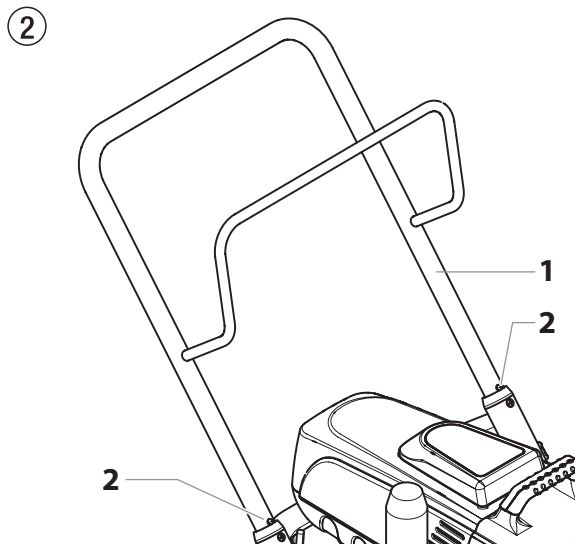

### 3.7 TRANSPORT IN EEN VOERTUIG

Het apparaat met geschikte bevestigingsmiddelen vastzetten.

### 3.8 INSTELLINGEN VOOR VERFMATERIAAL

**i** Dit spuitpistool wordt geleverd met geïnstalleerde filter. Als u van plan bent om niet-getextureerde verf te gebruiken, laat de filter dan geïnstalleerd.

### 3.9 DE POMP KANTELEN

De pomp kan gekanteld worden met de draaiknop (1) om het aanzuigsysteem gemakkelijker in de verfemmer te dompelen.

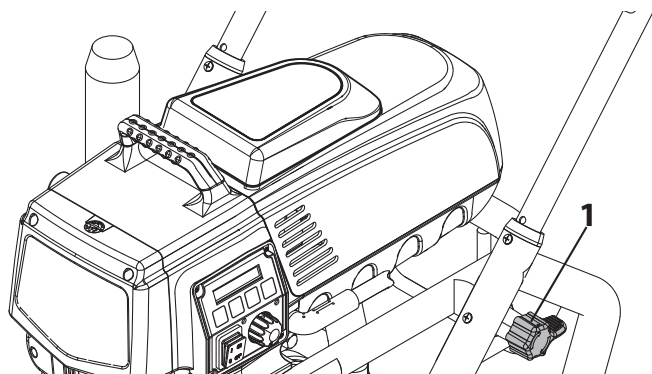

### 3.10 INSTELLINGEN VOOR STRUCTUURVERF

**i** Dit spuitpistool wordt geleverd met een filterdop die moet worden aangebracht op de filter telkens er getextureerde materialen worden gebruikt. Volg onderstaande stappen om de filter te verwijderen en de dop te installeren.

1. Maak de filterbehuizing (1) manueel los en verwijder ze.
2. Verwijder de adapterveer (2), filter (3), lagerring (4) en veer (5) van de behuizing (7).
3. Zorg ervoor dat de O-ring (6) blijft zitten. Draai de filterdop (8) in de behuizing tot deze vastzit.

**i** De filterdop moet met de hand worden aangedraaid, maar zorg ervoor dat hij volledig is bevestigd in de filterbehuizing.

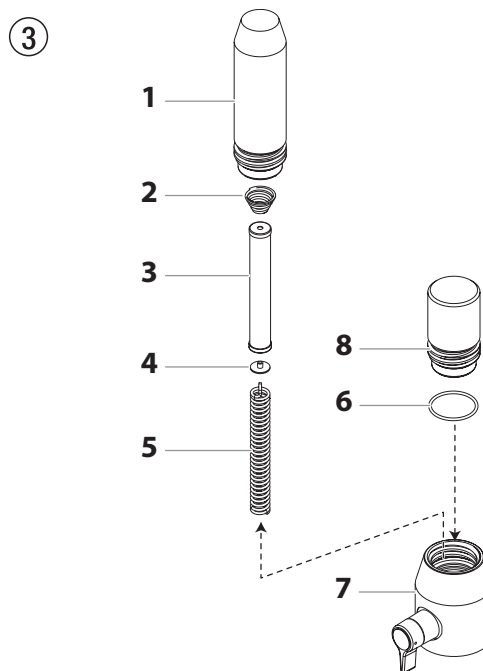

**i** Als u deze spuitmachine gebruikt in combinatie met structuurmaterialen, is het belangrijk dat de filter in het spuitpistool wordt verwijderd. Zie rubriek 8.3.

**i** Als de spuitmachine wordt gebruikt om structuurproducten te spuiten, moet het inlaatfilter in de voetklep mogelijk worden verwijderd. Dit maakt een correcte priming en doorstroming van het structuurproduct mogelijk. Zie rubriek 8.2.

## 4 INBEDRIJFSTELLING

### 4.1 HOGEDRUKSLANG, SPUITPISTOOL EN AFSCHIEDINGSOLIE

1. De hogedrukslang (afb. 4, pos. 2) op de uitgang voor het bedekkingsmateriaal (1) vastdraaien.
2. Het spuitpistool (3) met de gewenste spuitkop op de hogedrukslang vastdraaien.
3. Haal de wartelmoeren van de hogedrukslang stevig aan, om lekkage van bedekkingsmateriaal te voorkomen.

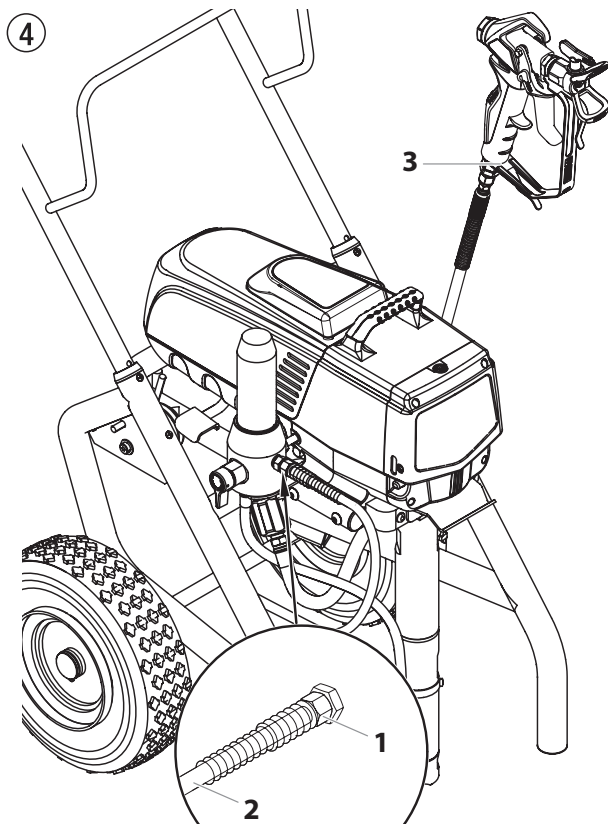

4. Verwijder de kap van de smeerpot met een platte schroevendraaier.
5. Vul de smeerpot met EasyGlide (afb. 5) tot de oliemeter (4) aangeeft dat deze vol is.

|                   |  |
|-------------------|--|
| <br><b>Let op</b> | <p>EasyGlide voorkomt verhoogde slijtage van de pakkingen.</p> |
|-------------------|--|

6. Vervang de kap van de smeerpot.
7. Druk 2 tot 5 keer op de olieknop om de smeerpot te primen. Druk hier één keer op om de acht uren gebruik om het vloeistofgedeelte te smeren.

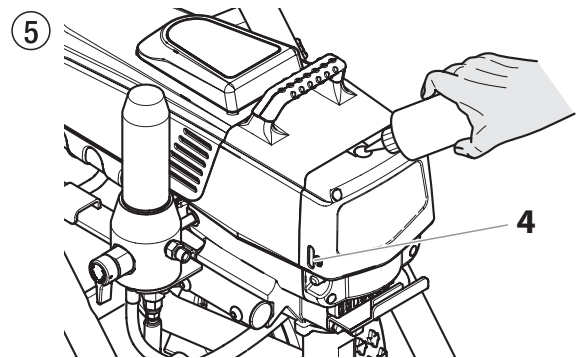

### 4.2 INDICATIELAMPEN CONTROLEPANEEL

Hierna volgt een beschrijving van de indicatielampen op het controlepaneel.

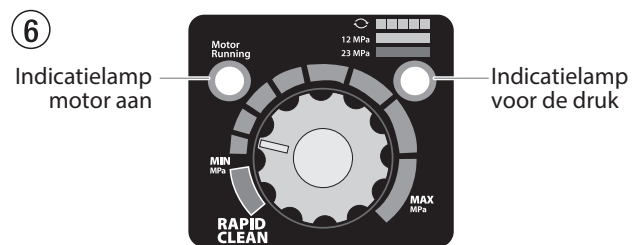

#### INDICATIELAMP MOTOR AAN

De indicatielamp Motor Aan is aan wanneer de motor is ingeschakeld. Deze indicatielamp wordt door de onderhoudsdienst gebruikt om problemen met de motor op te lossen.

#### Indicatielamp voor de Druk

De indicatielamp voor de druk geeft de huidige bedrijfsdruk van de spuitinstallatie weer. Er zijn drie verschillende aanduidingen: knipperend geel, geel vast en groen vast.

#### Knipperend geel

Wanneer de indicatielamp voor de druk geel knippert, is de bedrijfsdruk van de spuitinstallatie tussen 0 en 1,4 MPa (14 bar). Dit betekent:

- De spuitinstallatie is aangesloten op het lichtnet en de schakelaar staat op "AAN";
- De spuitinstallatie is ingesteld op de druk geschikt voor doorspuiten (weinig of geen druk);
- Het is veilig om de PRIME/SPRAY (doorspuiten/spuiten) selectiehendel in de andere stand te zetten;
- Het is veilig om de spuitmond te verwisselen of te vervangen.

#### Geel vast

Wanneer de indicatielamp voor de druk geel vast is, is de bedrijfsdruk van de spuitinstallatie tussen 1,4 MPa (14 bar) en 12 MPa (120 bar). Dit betekent:

- De spuitinstallatie staat ingesteld op de juiste druk om beits, vernis, lak en meerdere kleuren te spuiten

**Groen vast**

Wanneer de indicatielamp voor de druk groen vast is, is de bedrijfsdruk van de spuitinstallatie tussen 12 MPa (120 bar) en 23 MPa (230 bar). Dit betekent:

- De spuitinstallatie staat ingesteld op de juiste druk om latex huisverven en huisverven op oliebasis te spuiten.
- De spuitinstallatie wordt op maximaal vermogen en bij hoge druk gebruikt.
- Wanneer de indicatielamp voor de druk zo is ingesteld, dat het met groen vast begint en vervolgens naar geel vast verandert, doet zich een van de volgende situaties voor:
  - a. **Indicatielamp Slijtage van de Spuitmond** – wanneer u met latex of met een hoge druk spuit en het lampje wordt geel vast: de spuitmond is versleten en moet worden vervangen.
  - b. **Spuitmond te groot** – wanneer een spuitmond die te groot is voor de spuitinstallatie, in het pistool wordt gezet, zal de indicatielamp voor de druk van groen vast naar geel vast veranderen.
  - c. **Slijtage Vloeistofreservoir** – indien de indicatielamp geel vast wordt wanneer een nieuwe spuitmond gebruikt wordt en de druk op maximaal is ingesteld, kan het nodig zijn een onderhoudsbeurt uit te voeren (versleten pakkingen, versleten zuiger, verstopt ventiel, enz.).

**4.3 DRUKREGELKNOP-INSTELLINGEN**

De druk kan zowel met de drukregelaar als met de SprayManager app worden aangepast. Als de druk is gewijzigd terwijl de drukregelaar op de aanslag staat, moet de drukregelaar eerst naar het midden worden verplaatst zodat de druk hiermee weer correct kan worden ingesteld.

1. Minimale drukinstelling
2. Zwart zone – geen druk
3. Blauwe zone – pulserende druk voor reiniging

7

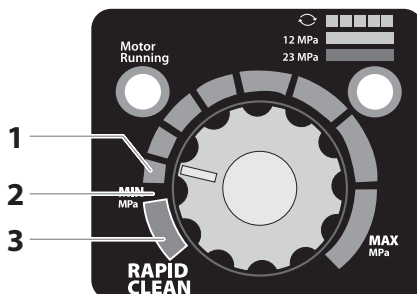
**4.4 AANSLUITING OP HET LICHTNET**

Aansluiten mag uitsluitend op een volgens de voorschriften geaard stopcontact.

Controleer voor aansluiting op het lichtnet, dat de netspanning overeenkomt met de gegevens op het typeplaatje op het apparaat.

Bij aansluiting op het openbare laagspanningsnet is er mogelijk een licentie van de netwerkbeheerder vereist. Controleer de geldende regelgeving in uw land en neem contact op met uw netwerkbeheerder.

Deaansluiting moet met een foutstroombeschermingsinrichting INF ≤ 30 mA zijn uitgerust.



In het Wagner accessoireprogramma vindt u mobiele elektrische persoonsbeschermingsvoorzieningen, die u ook met andere elektrische apparaten kunt gebruiken.

**4.5 REINIGING VAN CONSERVERINGSMIDDELEN BIJ EERSTE INBEDRIJFSTELLING**

1. Aanzuigslang (afb. 8, pos. 2) en retourslang (1) in een reservoir met geschikt reinigingsmiddel dompelen.
2. Drukregelknop (3) in de gele zone op minimale druk draaien.
3. Ontlastingsventiel (4) openen, ventielstand PRIME (circular arrow icon circulate).
4. Apparaat inschakelen (5) ON (AAN)
5. Wachten, tot er reinigingsmiddel uit de retourslang komt.
6. Ontlastingsventiel sluiten, ventielstand SPRAY (spray gun icon spray).
7. Haal de trekker van het spuitpistool over.
8. Spuit het reinigingsmiddel uit het apparaat in een open verzamelreservoir.

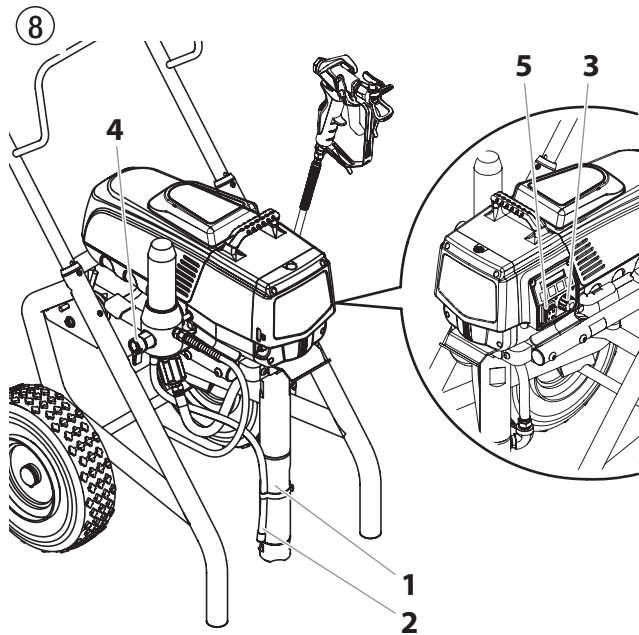

#### 4.6 HET APPARAAT MET BEDEKKINGSMATERIAAL IN GEBRUIK NEMEN

1. Aanzuigslang (afb. 8, pos. 2) en retourslang (1) in het reservoir met bedekkingsmateriaal dompelen.
2. Drukregelknop (3) in de gele zone op minimale druk draaien.
3. Ontlastingsventiel (4) openen, ventielstand PRIME (circulatie).
4. Apparaat inschakelen (5) ON (AAN)
5. Wachten tot er bedekkingsmateriaal uit de retourslang komt.
6. Ontlastingsventiel sluiten, ventielstand SPRAY (spuiten).
7. Spuitpistool meerdere keren bedienen en in een verzamelreservoir spuiten, tot het bedekkingsmateriaal ononderbroken uit het spuitpistool komt.
8. Druk verhogen, de drukregelknop langzaam hoger draaien  
Spuitresultaat controleren, druk verhogen tot de verstuiving optimaal is.  
Drukregelknop altijd op de laagste stand zetten waarbij de verstuiving nog goed is.
9. Het apparaat is klaar om te spuiten.

#### 4.7 DIGITAL ELECTRONIC SPRAY CONTROL (DESC)



Het Digital Electronic Spray Control (DESC) verbetert de functionaliteit van de spuitinstallatie. Het is direct onder de drukregelaar op het controlepaneel geïnstalleerd. Het bestaat uit een display en vier functietoetsen. Bij gebruik van de functietoetsen verschijnen er op het display verschillende menuschermen waardoor de gebruiker de werking van de spuitinstallatie naar wens kan instellen en bewaken.

9

Display

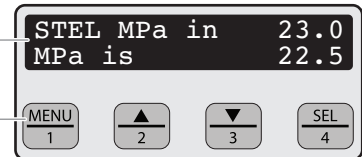

Functietoetsen



De drukregelaar kan de instellingen van het Digital Electronic Spray Control (DESC) systeem tijdelijk opheffen. Iedere keer wanneer aan de drukregelaar wordt gedraaid, zal de spuitdruk overeenkomstig wijzigen.

#### FUNCTIETOETSEN

De functietoetsen hebben de nummers 1–4. Op elke toets staat bovendien een extra functie vermeld.

|                              |   |
|------------------------------|---|
| <b>Nr. 1/<br/>Menutoets</b>  | Door op toets nummer 1 te drukken, bladert u door de beschikbare menuschermen of voert u een functie uit die op het geopende menuscherm wordt beschreven.     |
| <b>Nr. 2/▲<br/>toets</b>     | Door op toets nummer 2 te drukken, voert u een functie uit die op het geopende menuscherm wordt beschreven of kunt u optellen.                                |
| <b>Nr. 3/▼<br/>toets</b>     | Door op toets nummer 3 te drukken, voert u een functie uit die op het geopende menuscherm wordt beschreven of kunt u aftrekken.                               |
| <b>Nr. 4/<br/>Keuzetoets</b> | Door op toets nummer 4 te drukken, maakt u een keuze voor het geopende menuscherm of voert u een functie uit die op het geopende menuscherm wordt beschreven. |

#### MENUSCHERMEN

Er zijn verschillende menuschermen beschikbaar die de gebruiker in staat stellen de werking van de spuitinstallatie naar wens in te stellen en te controleren, waaronder: Hoofdscherm, Volume Pumped (Verpompt Volume), Job Volume (Volume per Opdracht), Unit Serial # (Serienummer van de installatie), Timers (Timers), Job Timers (Opdrachttimers), Service Time (Service-interval), Security Code (Beveiligingscode), Prime (Prime) en Rapid Clean (Schoon).

**HOOFDSCHERM**

Het Hoofdscherm is het standaard scherm van het controlesysteem bij het opstarten van de spuitinstallatie. **Door op toets nummer 2 te drukken, wijzigt u de meeteenheid van PSI/gallons, BAR, naar MPa/liter.** U kunt met toets nummer 1 door de overige menuschermen bladeren.

STEL MPa in 23.0  
MPa is 22.5



Voor sproeiers, uitgerust met een negen-talen Digital Electronic Spray Control (DESC):  
Met een druk op de toets #2 key op het hoofdscherm schakelt u de meeteenheid over tussen PSI, Bar en MPa.  
Met een druk op de toets #3 op het hoofdscherm verandert u de taal van de tekst op het display. Er zijn in het totaal negen talen beschikbaar. Telkens er op de toets #1 wordt gedrukt, wordt een andere taal zichtbaar. De talen, in volgorde van hun verschijning, zijn: Engels, Spaans, Nederlands, Deens, Zweeds, Duits, Frans, Italiaans, en Portugees.

**SCHEM VOLUME PUMPED (VERPOMPT VOLUME)**

Het scherm Verpompte Volume toont het totaal aantal liters dat de spuitinstallatie heeft verbruikt.  
Ga met toets nummer 4 naar het scherm Verpompte Volume.

VERPOMPT VOLUME  
MENU-1 KIES-4

GALLONS X  
MENU-1 LITER-2

LITER X  
MENU-1 GALLONS-2

**SCHEM JOB VOLUME (VOLUME PER OPDRACHT)**

In het scherm Volume per Opdracht kan de gebruiker de literteller resetten, zodat het verbruik per opdracht kan worden bijgehouden.  
Ga met toets nummer 4 naar het scherm Volume per Opdracht.

VOLUME/OPDRACHT  
MENU-1 KIES-4

GALLONS XXXX  
MENU-1 RESET-3

**SCHEM UNIT SERIAL # (SERIENUMMER VAN DE INSTALLATIE)**

In dit scherm wordt het serienummer van de spuitinstallatie getoond.  
Ga met toets nummer 4 naar het scherm met het serienummer.

SERIENR INSTALL  
MENU-1 KIES-4

SERNR XXXXXXXXXX  
MENU-1

**SCHEM TIMERS (TIMERS)**

Het scherm Timers geeft niet alleen de totale tijd weer dat de spuitinstallatie is gebruikt, maar ook de totale tijd dat de spuitinstallatie in bedrijf is geweest (heeft gewerkt).  
Ga met toets nummer 4 naar het scherm Timers.

TIMERS  
MENU-1 KIES-4

AANTIJD XXXX  
WERKTIJD XXXX

**SCHEM JOB TIMERS (OPDRACHTTIMERS)**

In het scherm met opdracht timers kan de gebruiker de "ON TIME" (aan-tijd) en de "RUN TIME" (werktijd) resetten en zo bijhouden hoeveel tijd aan opdrachten is besteed.  
Ga met toets nummer 4 naar het scherm met Opdracht timers. Het scherm "JOB ON" (AANTIJD) verschijnt. Druk op 3 om te resetten. Druk op 1 om verder te gaan naar het scherm "JOB RUN" (WERKTIJD). Druk op 3 om te resetten. Druk op 1 om doorheen de resterende menuschermen te scrollen.

OPDRACHTTIMERS  
MENU-1 KIES-4

AANTIJD X  
MENU-1 RESET-3

WERKTIJD X  
MENU-1 RESET-3

**SCHEM SERVICE TIME (SERVICE-INTERVAL)**

In het scherm Service-interval kan de gebruiker een interval (in uren) voor een onderhoudsbeurt instellen. Ga met toets nummer 4 naar het scherm Service-interval.  
Druk op 2 (omhoog) om de bedieningstijd in te stellen en/op op 3 (neerwaarts) om de gewenste tijd (de bedrijfsduur wordt verhoogd/verlaagd met stappen van 25 voor elke keer dat u op een knop drukt).

SERVICE-INTERVAL  
MENU-1 KIES-4

SERV. na XX  
GELOPEN UREN XX

Wanneer de sprayer het geselecteerde tijdstip voor ONDERHOUD@ bereikt, wordt op het scherm het bericht "ONDERHOUD VEREIST" weergegeven. Om de timer te resetten, drukt u op #3 wanneer de pomp opnieuw is ingeschakeld. Hierdoor zal het bericht "ONDERHOUD VEREIST" worden gereset en wordt ook het "ONDERHOUDSTIJDSTIP" opnieuw ingesteld.

**SCHEM SECURITY CODE (BEVEILIGINGSCODE)**

In het scherm Beveiligingscode kan de gebruiker een viercijferige beveiligingscode instellen om onbevoegd gebruik van de spuitinstallatie te voorkomen. Indien een beveiligingscode is ingesteld, zal bij het opstarten van de installatie op het display van het controlesysteem om deze code worden gevraagd. Indien de juiste beveiligingscode is ingevoerd, zal op het display het hoofdscherm getoond worden en zal de spuitinstallatie bediend kunnen worden. Indien de onjuiste code is ingevoerd, zal het display blijven vragen om de juiste code en zal de spuitinstallatie niet bediend kunnen worden. Door op toets nummer 2 te drukken, kunt u de beveiligingscode instellen of wijzigen.

BEVEILIGINGSCODE  
MENU-1 WIJZIG-2

Wanneer de spuitinstallatie nieuw is, is de beveiligingscode niet ingesteld en zal bij het opstarten van de installatie het hoofdscherm verschijnen. Bij het aanvankelijk instellen van een veiligheidscode, verschijnt het scherm "Enter Old Code Number" (oude codenummer invoeren) en moet u "1111" invoeren.



Voer de oude beveiligingscode in om toegang te krijgen tot het scherm dat u in staat zal stellen om de code te wijzigen. Indien de onjuiste code is ingevoerd, zal het display blijven vragen om de juiste code en kan de beveiligingscode niet veranderd worden.

VOER OUDE BEVEILIGINGS-  
CODE IN

Voer de nieuwe beveiligingscode in. Zodra de nieuwe code is ingevoerd, zal op het display automatisch gevraagd worden de nieuwe code ter controle opnieuw in te voeren. Indien dezelfde nieuwe code opnieuw is ingevoerd, zal op het display bevestigd worden dat de nieuwe code geaccepteerd is en zal het hoofdscherm getoond worden. Indien de nieuwe code foutief opnieuw is ingevoerd, zal op het display het scherm "Enter New Code Number" [voer de nieuwe beveiligingscode in] getoond worden en het proces zal zich herhalen.

VOER NIEUWE BEV  
CODE IN XXXX

VOER NIEUWE BEV  
CODE OPNIEUW IN

NIEUWE BEV CODE  
GEACCEPTEERD

Indien u uw veiligheidscode vergeet of verkeerd plaatst, kunt u contact opnemen met de Wagner klantendienst voor assistentie.



Indien u de beveiligingsfunctie buiten werking wenst te stellen, voer dan "1111" in op het scherm "Enter New Code Number" [voer de nieuwe beveiligingscode in] (dit is de standaardcode die de spuitinstallatie van het slot af laat). Als gevolg hiervan zal het hoofdscherm verschijnen bij het opstarten van de spuitinstallatie.

### SCHEM PRIME (RETOUR)

Het scherm Prime verschijnt wanneer de drukregelaar is ingesteld bij de stand "Min" in de gele zone.

RETOUR

### SCHEM RAPID CLEAN (REINIGEN)

Het scherm Rapid Clean (reinigen) verschijnt wanneer de drukregelknop is ingesteld op de positie RAPID CLEAN (snel reinigen) en de PRIME/SPRAY (vullen/spuiten) klep in de PRIME (vullen) positie staat.

REINIGEN



Indien er op enig menuscherm binnen 30 seconden geen handelingen worden verricht, zal op het display het hoofdscherm getoond worden.

## 5 SPUITTECHNIEK



Spuitgevaar. Spuit nooit zonder de bescherming van de spuitkop. Haal NOOIT de trekker van het pistool over wanneer de sproeikop zich niet in de spuit- of ontstoppingsstand bevindt. Activeer ALTIJD de grendel van de trekker van het pistool voordat u de spuitkop verwijderd, vervangt of reinigt.

- A) Voor een goede verfbeurt is een gelijke coating over het hele oppervlak uiterst belangrijk. Beweeg uw arm tegen een constant snelheid en houd het spuitpistool op een constante afstand van het oppervlak. De beste spuitafstand is 10 tot 25 cm tussen de spuitkop en het oppervlak.

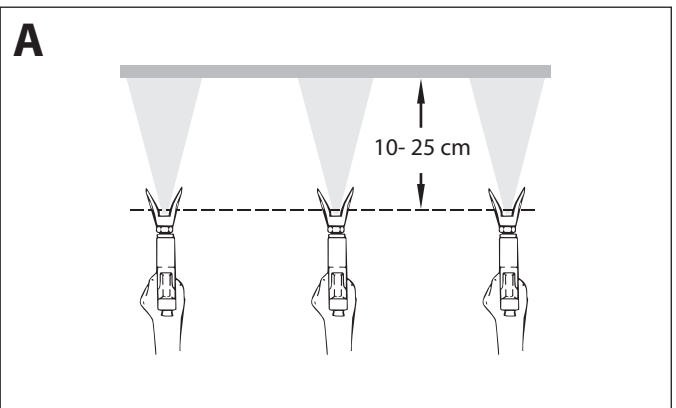

- B) Houd het spuitpistool in een rechte hoek ten opzichte van het oppervlak. Dit betekent dat u uw hele arm naar achteren en naar voren moet bewegen in plaats van uw pols te buigen.

Houd het spuitpistool loodrecht op het oppervlak, anders wordt een uiteinde van het patroon dikker dan het andere.

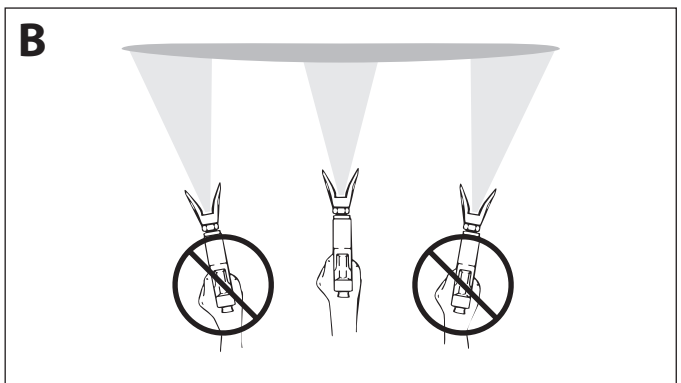

- C) Haal de trekker van het pistool over nadat u de werkslag bent gestart. Laat de trekker los voordat u de werkslag stopt. Het spuitpistool zou moeten bewegen wanneer de

trekker wordt overgehaald en losgelaten. Overlap elke werkslag voor ongeveer 30%. Dit zorgt voor een effen coating.

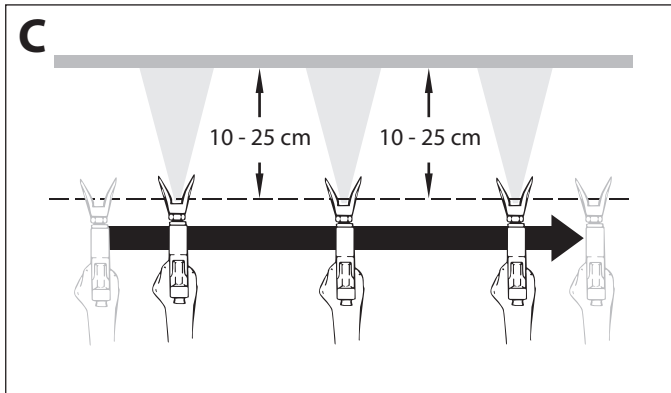

**i** Bij zeer scherpe randzones en strepen in de spuitstraal moet de spuitdruk worden verhoogd, of het materiaal worden verdund.

## 6 HANTERING VAN DE HOGEDRUKSLANG

|          |  |
|----------|--|
| <b>i</b> | Het apparaat is met een speciaal voor zuigerpompen geschikte hogedrukslang uitgerust.  |
|          | Gevaar voor verwonding door lekke hogedrukslang. Vervang een beschadigde hogedrukslang onmiddellijk.<br>Probeer een defecte hogedrukslang nooit zelf te repareren! |

De hogedrukslang moet zorgvuldig worden behandeld. Vermijd scherpe bochten en knikken. De kleinste buigstraal mag ongeveer 20 cm bedragen.

Rijd niet over de hogedrukslang en bescherm deze tegen scherpe voorwerpen en kanten.

Nooit aan de hogedrukslang trekken om het toestel te bewegen. Let erop dat de hogedrukslang niet verdraaid wordt. Dit kan verhinderd worden door een Wagner-spuitpistool met draaigeleiding en een slangtrommel te gebruiken.

|          |  |
|----------|--|
| <b>i</b> | Bij gebruik van de hogedrukslang bij werkzaamheden op een steiger blijkt dat dit het beste gaat, wanneer de slang steeds langs de buitenzijde van de steiger wordt geleid. |
| <b>i</b> | Bij oude hogedrukslangen stijgt het risico op beschadigingen. Wagner raadt aan, de hogedrukslang na 6 jaar te vervangen.   |

**i** Gebruik uitsluitend originele hogedrukslangen van Wagner voor een goede en veilige werking en een lange levensduur.

## 7 ONDERBREKING VAN DE WERKZAAMHEDEN



1. Ontlastingsventiel openen, ventielstand PRIME (circulatie).
2. Apparaat uitschakelen OFF (UIT).
3. Drukregelknop in de gele zone op minimale druk draaien.
4. Trekker van het spuitpistool overhalen, om de druk van de hogedrukslang en het spuitpistool af te laten.
5. Spuitpistool borgen, zie gebruikshandleiding van het spuitpistool.
6. Voor het reinigen van een standaard spuitkop, zie pagina 61, punt 12.2.  
Wanneer een ander type spuitkop is gemonteerd, volg dan de betreffende gebruikshandleiding.
7. Anzuigslang en retourslang in het bedekkingsmateriaal laten zitten of in een geschikt reinigingsmiddel dompelen.

Let op Bij het gebruik van sneldrogend - of tweecomponentenmateriaal moet het apparaat binnen de verwerkingstijd met een geschikt reinigingsmiddel worden doorgespoeld.

## 8 REINIGING VAN HET APPARAAT (BUITEN WERKING STELLEN)



|          |  |
|----------|--|
| <b>i</b> | Schoon werken is een absolute vereiste voor een storingsvrije werking. Reinig het apparaat na beëindiging van de werkzaamheden. Resten bedekkingsmateriaal mogen in het apparaat in geen geval droog worden en vast gaan koeken.   |
| <b>i</b> | Het gebruikte reinigingsmiddel (alleen met een vlampunt boven 21 °C) moet geschikt zijn voor het bedekkingsmateriaal.  |
| <b>i</b> | <ul style="list-style-type: none"> <li>• <b>Borg het spuitpistool</b>, zie gebruiksaanwijzing van het spuitpistool.</li> <li>• Reinig en demonteer de spuitdop.</li> <li>• In het geval van een standaard spuitdop, zie pagina 61, punt 12.2.</li> <li>• Ga, wanneer een andere spuitdopuitvoering gemonteerd is, te werk volgens de betreffende gebruikshandleiding.</li> </ul> |

1. Aanzuigslang uit het bedekkingsmateriaal halen.
2. Ontlastingsventiel sluiten, ventielstand SPRAY (☞☞ spuiten).
3. Apparaat inschakelen ON (AAN).

|   |   |
|---|---|
| <br>Let op | Bij oplosmiddelhoudende bedekkingsmaterialen moet het reservoir worden geaard.                                  |
| <br>Let op | Voorzichtig! Spuit of pomp niet in reservoirs met een kleine opening (spongat)!<br>Zie veiligheidsvoorschriften |

4. Haal de trekker van het spuitpistool over om resterend bedekkingsmateriaal uit de aanzuigslang, de hogedrukslang en het spuitpistool in een open reservoir te pompen.
5. Aanzuigslang met retourslang in een reservoir met geschikt reinigingsmiddel dompelen.
6. Drukregelknop in de gele zone op minimale druk draaien.
7. Ontlastingsventiel openen, ventielstand PRIME (↻ circulatie).
8. Geschikt reinigingsmiddel enkele minuten in het circuit rondpompen.
9. Ontlastingsventiel sluiten, ventielstand SPRAY (☞☞ spuiten).
10. Trekker van het spuitpistool overhalen.
11. Resterend reinigingsmiddel in een open reservoir pompen, tot het apparaat leeg is.
12. Apparaat uitschakelen OFF (UIT).

## 8.1 REINIGING VAN DE BUITENKANT VAN HET APPARAAT

|   |  |
|---|--|
| <br>Let op | Trek eerst de stekker uit het stopcontact.   |
| <br>Let op | Gevaar voor kortsluiting door binnendringend water!<br>Spuit het apparaat nooit af met een hogedruk- of een stoomhogedrukreiniger.<br>Hogedrukslang niet in oplosmiddel leggen.<br>Buitenkant alleen met een doordrenkte doek afvegen. |

Veeg de buitenkant van het apparaat met een in geschikt reinigingsmiddel gedrenkte doek.

## 8.2 HET INLAATFILTER REINIGEN

|   |   |
|---|---|
|  | Het inlaatfilter raakt verstopt en moet ten minste één keer per dag worden gereinigd. |
|---|---|

1. Verwijder de borging (3) uit de behuizing van de voetklep (1).
2. Verwijder het inlaatfilter (2) uit de behuizing van de voetklep (1).
3. Maak dit grondig schoon met het correcte oplosmiddel.

⑨

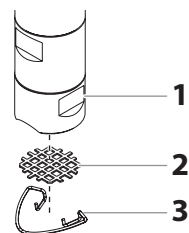

### 8.3 HOGEDRUKFILTER REINIGEN

|   |  |
|---|--|
|  | Filterpatroon regelmatig reinigen. Een verontreinigd of verstopt hogedrukfilter leidt tot een slecht spuitresultaat of een verstopte spuitkop. |
|---|--|

1. Drukregelknop in de gele zone op minimale druk draaien.
2. Ontlastingsventiel openen, ventielstand PRIME (circulatie).
3. Apparaat uitschakelen OFF (UIT).

|   |   |
|---|---|
|  | Netstekker uit het stopcontact trekken. |
|---|---|

4. Filterbehuizing (afb. 10, pos. 1) met een bandsleutel losdraaien.
5. Filterpatroon (2) van de steunveer (3) trekken.
6. Alle delen met geschikt reinigingsmiddel reinigen. Indien nodig, het filterpatroon vervangen.
7. O-ring (4) controleren, indien nodig vervangen.
8. Steuning (5) op de steunveer (3) leggen. Filterpatroon (2) over de steunveer schuiven.
9. Filterbehuizing (1) indraaien en met een bandsleutel tot de aanslag vastdraaien.

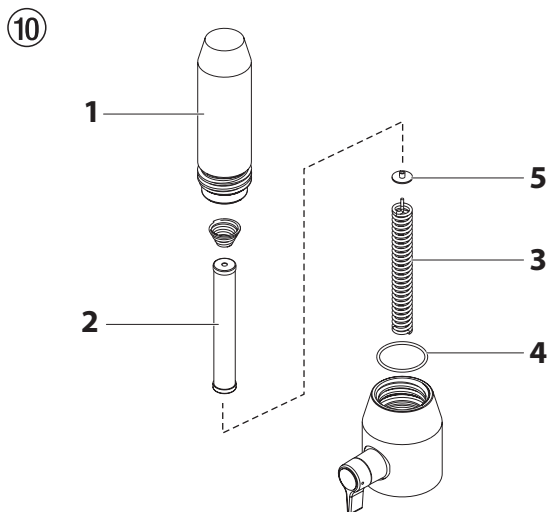

### 8.4 REINIGING VAN HET AIRLESS-SPUIJPISTOOL

|   |   |
|---|---|
|  | Reinig het spuitpistool na elk gebruik. |
|---|---|



1. Spoel het spuitpistool bij een lage werkdruk met een geschikt reinigingsmiddel door.
2. Reinig de spuitdop grondig met een geschikt reinigingsmiddel, zodat er geen resten van het bedekkingsmateriaal achterblijven.
3. Reinig de buitenkant van het Airless-spuitpistool grondig.

#### INSTEKFILTER IN HET AIRLESS-SPUIJPISTOOL (AFB. 11)

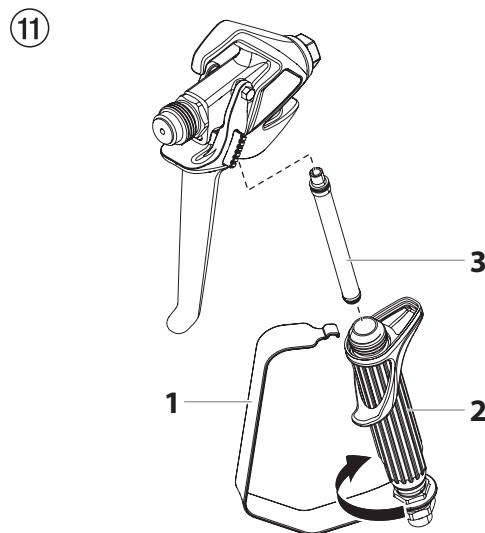
1. Maak de bovenkant van de trekkegeleiding (1) los uit de pistoolkop.
2. Maak de hendel van de pistoolkop los en erwijder hem door gebruik (2) te maken van de onderkant van de trekkegeleiding als moersleutel.
3. Haal het oude filter (3) uit de pistoolkop. Reinigen of vervangen.
4. Schuif het nieuwe filter met de taps toelopende kant naar voren in de pistoolkop.
5. Schroef de hendelconstructie op de pistoolkop totdat deze goed vast zit. Aandraaien met de trekkersleutel.
6. Klik de trekkegeleiding terug op de pistoolkop.



## 9 HULP BIJ STORINGEN

| Soort storing   | Mogelijke oorzaak   | Maatregelen om de storing te verhelpen   |
|---|---|--|
| A. Apparaat start niet  | <ol style="list-style-type: none"> <li>1. Geen spanning.</li> <li>2. Drukinstelling te laag.</li> <li>3. ON/OFF (AAN/UIT) schakelaar defect.</li> </ol>   | <ol style="list-style-type: none"> <li>1. Voedingsspanning controleren.</li> <li>2. Drukregelknop hoger draaien.</li> <li>3. Vervangen</li> </ol>  |
| B. Apparaat zuigt niet aan  | <ol style="list-style-type: none"> <li>1. Ontlastingsventiel staat op SPRAY (  spuiten) ingesteld.</li> <li>2. Filter komt boven het vloeistofniveau uit en zuigt lucht aan.</li> <li>3. Filter verstopt.</li> <li>4. Aanzuigslang niet dicht, d.w.z. het apparaat zuigt valse lucht aan.</li> </ol>   | <ol style="list-style-type: none"> <li>1. Ontlastingsventiel op PRIME (  circulatie) zetten.</li> <li>2. Bedekkingsmateriaal bijvullen.</li> <li>3. Filter reinigen of vervangen.</li> <li>4. Aansluitpunten reinigen, zonedig O-ringen vervangen. Aanzuigslang met klembeugels borgen.</li> </ol>  |
| C. Apparaat zuigt wel aan, maar er wordt geen druk opgebouwd                      | <ol style="list-style-type: none"> <li>1. Grote slijtage van spuitkop.</li> <li>2. Spuitkop te groot.</li> <li>3. Drukinstelling te laag.</li> <li>4. Filter verstopt.</li> <li>5. Bedekkingsmateriaal loopt via de retourslang, wanneer het ontlastingsventiel in de stand SPRAY (  spuiten) staat.</li> <li>6. Pakkingen verkleefd of versleten.</li> <li>7. Ventielkogels versleten.</li> <li>8. Ventielzittingen versleten.</li> </ol> | <ol style="list-style-type: none"> <li>1. Vervangen</li> <li>2. Spuitkop vervanegn.</li> <li>3. Draai met de wijzers van de klok mee aan de regelschakelaar om de druk te verhogen.</li> <li>4. Filter reinigen of vervangen.</li> <li>5. Ontlastingsventiel demonteren en reinigen of vervangen.</li> <li>6. Pakkingen demonteren, reinigen of vervangen.</li> <li>7. Ventielkogels demonteren en vervangen.</li> <li>8. Ventielzittingen demonteren en vervangen.</li> </ol> |
| D. Bedekkingsmateriaal komt boven uit de materiaaltransportpomp                   | <ol style="list-style-type: none"> <li>1. Bovenste pakking is versleten.</li> <li>2. Zuiger is versleten.</li> </ol>  | <ol style="list-style-type: none"> <li>1. Pakking demonteren en vervangen.</li> <li>2. Zuiger demonteren en vervangen.</li> </ol>  |
| E. Verhoogde pulsatie bij het spuitpistool  | <ol style="list-style-type: none"> <li>1. Verkeerd type hogedrukslang.</li> <li>2. Spuitkop versleten of te groot.</li> <li>3. Te hoge druk.</li> </ol>   | <ol style="list-style-type: none"> <li>1. Gebruik voor een goede en veilige werking en een lange levensduur uitsluitend originele hogedrukslangen van WAGNER.</li> <li>2. Spuitkop vervangen.</li> <li>3. Drukregelknop naar hogere cijfers draaien.</li> </ol>  |
| F. Slecht spuitresultaat  | <ol style="list-style-type: none"> <li>1. Te grote spuitkop voor het te verwerken bedekkingsmateriaal.</li> <li>2. Drukinstelling niet correct.</li> <li>3. Te lage aanvoer.</li> <li>4. Bedekkingsmateriaal heeft een te hoge viscositeit.</li> </ol>  | <ol style="list-style-type: none"> <li>1. Spuitkop vervanegn.</li> <li>2. Drukregelknop verdraaien tot een acceptabel spuitresultaat wordt bereikt.</li> <li>3. Alle filters reinigen of vervangen.</li> <li>4. Conform informatie van de fabrikant verdunnen.</li> </ol>  |
| G. Vermogen van het apparaat loopt terug  | <ol style="list-style-type: none"> <li>1. Drukinstelling is te laag.</li> </ol>   | <ol style="list-style-type: none"> <li>1. Draai met de wijzers van de klok mee aan de regelschakelaar om de druk te verhogen.</li> </ol>   |
| H. De druk in de pomp wordt te hoog en de pomp wordt derhalve niet uitgeschakeld. | <ol style="list-style-type: none"> <li>1. Drukschakelaar is defect.</li> <li>2. Transducer is defect.</li> </ol>  | <ol style="list-style-type: none"> <li>1. Breng de eenheid naar een geautoriseerd servicecenter van Wagner.</li> <li>2. Breng de eenheid naar een geautoriseerd servicecenter van Wagner.</li> </ol>   |

## 10 ONDERHOUD

### 10.1 ALGEMEEN ONDERHOUD

Het onderhoud van het apparaat dient eenmaal per jaar door de servicedienst van Wagner te worden uitgevoerd.



1. Hogedrukslangen, aansluitkabel en stekker controleren op beschadigingen.
2. Controleer inlaat-, uitlaatventiel en filter op slijtage.

### 10.2 HOGEDRUKSLANG

Controleer de hogedrukslang visueel op eventuele insnijdingen of uitbollingen, in het bijzonder bij de koppelstukken. Wartelmoeren moeten probleemloos kunnen worden gedraaid.

|   |  |
|---|--|
|  | Bij oude hogedrukslangen stijgt het risico op beschadigingen. Wagner raadt aan, de hogedrukslang na 6 jaar te vervangen. |
|---|--|

## 11 REPARATIES AAN HET APPARAAT

|   |   |
|---|---|
|  | Apparaat uitschakelen OFF (UIT).<br>Voor alle reparaties – netstekker uit het stopcontact verwijderen.  |
|  | Zorg ervoor om te controleren voor de aarding van de continuïteit na de dienst wordt uitgevoerd op alle elektrische componenten.<br>Gebruik een ohmmeter om vast te stellen of er continuïteit is tussen de bereikbare dode metalen delen van het product en het aardingsblad van de aansluitstekker. |

### 11.1 IN- EN UITLAATVENTIEL

1. De vier schroeven op de frontkap losdraaien, frontkap verwijderen.

|   |  |
|---|--|
|  | Beknellingsgevaar – niet met vingers of gereedschap tussen de bewegende delen komen. |
|---|--|

2. Draai de drukregelknop naar de minimale druk. Op het DESC-scherm moet "PRIME" (retour) verschijnen.
3. Druk op het DESC-controlepaneel op 1. Het scherm "CREEP MODE" (zacht wijze) verschijnt.
4. Draai de drukregelknop voorzichtig naar rechts om de druk te verhogen. De krukas/geleider samenstelling begint heel langzaam te bewegen.

5. Eenmaal dat het aan het einde zit, namelijk het dode punt van de slag, draai de drukregelknop terug naar de minimale druk. De krukas/geleider samenstelling moet stoppen.
6. Netstekker uit het stopcontact verwijderen.
7. Klem van de aanzuigbuis verwijderen en retourslang verwijderen.
8. Verbindingslang (afb. 14, pos. 1) naar het hogedrukfilter losdraaien.
9. Draai de knop op de zijkant van de wagen naar rechts om de wagen te ontgrendelen. Hel de wagen naar achter tot op zijn plaats wordt vergrendeld.
10. Draai de behuizing van de inlaatklep (2) los en verwijder het van de bovenste behuizing.
11. Verwijder de langerring (3), de O-ring (4), de O-ring (5), de zitting van de inlaatklep (6) de bal van de inlaatklep (7) en de bovenste balgeleider (8).
12. Reinig alle onderdelen met het toepasselijke reinigingsmiddel.

Controleer de behuizing van de inlaatklep (2), de zitting van de inlaatklep (6) en de bal van de inlaatklep (7) op slijtage en vervang indien nodig de onderdelen. Als de versleten zitting van de inlaatklep (6) niet is gebruikt aan de ene kant, installeer ze dan langs de andere kant.

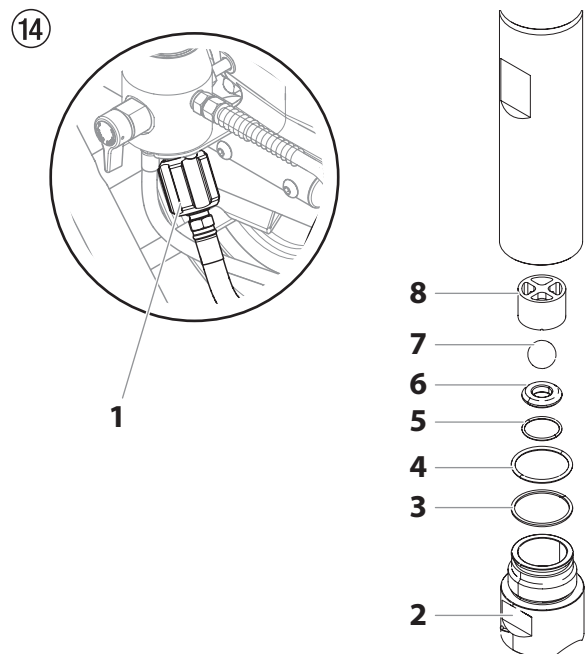

13. Uilaaventielbehuizing (afb. 15, pos. 9) met een inbusschroevendraaier 3/8 inch uit de zuiger (10) draaien.
14. Bovenste afdichting (11), bovenste kogelgeleiding (12), uitlaatventielkogel (13), schijf (14) en uitlaatventielzitting (15) demonteren.
15. Alle delen met geschikt reinigingsmiddel reinigen. Uilaaventielbehuizing (9), uitlaatventielzitting (15), uitlaatventielkogel (13) en bovenste kogelgeleiding (12)

controleren op slijtage, indien nodig de delen vervangen. Versleten uitlaatventielzitting (15), die aan de andere zijde nog niet is gebruikt, andersom monteren.

16. Montage in omgekeerde volgorde uitvoeren.
17. Als u de pakkingen van het vloeistofonderdeel wenst te vervangen, ga dan verder naar onderdeel 11.3. Zo niet, monteer het vloeistofonderdeel opnieuw; volg hierbij de stappen voor demontage in de omgekeerde volgorde.

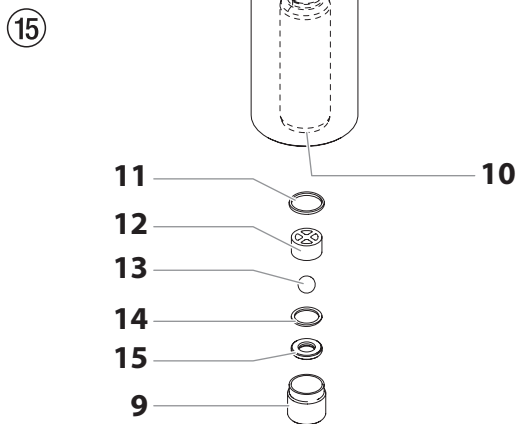

## 11.2 FOUTMELDINGEN DIGITAL ELECTRONIC SPRAY CONTROL (DESC)

De volgende schermen met foutmeldingen verschijnen wanneer het Digital Electronic Spray Control (DESC) een probleem met de spuitinstallatie ontdekt. Zodra een probleem zich voordoet en de foutmelding verschijnt, zal de spuitinstallatie ophouden met werken.



Laat eventuele druk van het systeem (klep in positie PRIME  (vullen)) voordat u verdergaat. Volg daarnaast alle andere waarschuwingen om het risico van persoonlijk letsel door injectie, letsel vanwege bewegende onderdelen of elektrische schok te verminderen. De spuitinstallatie altijd uit het stopcontact halen voor het plegen van onderhoud!

### SCHERM CHECK TRANSDUCER (CONTROLEER TRANSDUCTOR)

Het scherm voor controle van de transducer verschijnt wanneer de transducer niet meer is aangesloten of defect is. Breng de spuitinstallatie ter reparatie naar een door Wagner erkende onderhoudsdienst.

CONTROLEER  
TRANSDUCTR

### SCHERM CHECK POTENTIOMETER (CONTROLEER POTMETER)

Het scherm voor controle van de potmeter verschijnt wanneer de potmeter niet meer is aangesloten of defect is. Breng de spuitinstallatie ter reparatie naar een door Wagner erkende onderhoudsdienst.

CONTROLEER  
POTMETER

### SCHERM CHECK MOTOR (CONTROLEER MOTOR)

Geeft aan dat de motor is uitgeschakeld als gevolg van verbingsproblemen tussen de motor en de controller. Laat de sprayer repareren in een erkend Wagner servicecenter.

CONTROLEER  
MOTOR

### SCHERM LOW VOLTAGE (LAAG VOLTAGE)

Het scherm Laag Voltage verschijnt wanneer de spuitinstallatie stopt met werken als gevolg van een lage stroomspanning. Controleer de stroomtoevoer en verhelp het probleem. Start de spuitinstallatie.

LAAG  
VOLTAGE

### SCHERM HIGH MOTOR TEMPERATURE (HOGE TEMPERATUUR VAN DE MOTOR)

Het scherm Hoge Temperatuur van de Motor verschijnt wanneer de temperatuur van de motor te hoog is geworden. Breng de spuitinstallatie ter reparatie naar een door Wagner erkende onderhoudsdienst.

TE HOGE TEMP  
VAN DE MOTOR

### SCHERM HIGH MECHANICAL LOAD (HOGE BELASTING CONTROLE MECHANISME)

Het scherm Te Hoge Belasting Controle Mechanisme verschijnt wanneer de spuitinstallatie stopt met werken als gevolg van een spanningspiek of wanneer de spuitinstallatie overgaat in de stroombegrenzingsmodus. Breng de spuitinstallatie ter reparatie naar een door Wagner erkende onderhoudsdienst.

TE HOGE BELASTING  
CONTR MECHANISME

## SCHEM HIGH CONTROL TEMPERATURE (HOGE CONTROLE TEMPERATUUR)

Geeft aan dat de DESC is uitgeschakeld als gevolg van overmatige hitte. Laat de sprayer repareren in een erkend Wagner servicecenter.

TE HOGE CONTROLE  
TEMPERATUUR

## SCHEM BAD HALL CYCLE POWER (PROBLEEM MET HALL-SENSOREN VAN DE MOTOR)

Geeft aan dat de sensoren van de motor of motorhall-sensoren defect zijn. Laat de sprayer repareren in een erkend Wagner servicecenter.

HALL-SENSOR  
MOTORPROBLEEM

# 12 APPENDIX

## 12.1 KEUZE VAN DE SPUITDOP

Voor een perfecte en doelmatige werkwijze is de keuze van de spuitdop van groot belang. Vaak kan de juiste spuitdop alleen via een proef worden bepaald.

### ENKELE REGELS HIERVOOR:

De spuitstraal moet gelijkmatig zijn.

Als er strepen in de spuitstraal te zien zijn, is de spuitdruk te laag of de viscositeit van het bedekkingsmateriaal te hoog.

**Oplossing:** druk verhogen of bedekkingsmateriaal verdunnen. Elke pomp levert een bepaald pompvermogen in verhouding tot het formaat van de spuitdop:

**In principe geldt:** grote spuitdop = lage druk  
kleine spuitdop = hoge druk

Er is een groot assortiment van spuitdoppen met verschillende spuihoeken.

## 12.2 ONDERHOUD EN REINIGING VAN AIRLESS HARDMETALEN SPUITDOPPEN

### STANDAARDSPUITDOPPEN

Als er een andere spuitdopuitvoering gemonteerd is, dan volgens fabrikantinstructies reinigen.

De spuitdop heeft een uiterst precies bewerkte boring. Voor een lange levensduur moet de spuitdop omzichtig worden behandeld. Denk eraan, dat het hardmetalen inzetstuk broos is! Werp de spuitdop nooit en bewerk de spuitdop niet met scherpe metalen voorwerpen.

**Neem de volgende punten in acht om de spuitdop schoon en gebruiksklaar te houden:**

1. Open het ontlastingsventiel, ventielstand PRIME (circulatie).
2. Demonteer de spuitdop van het spuitpistool.
3. Leg de spuitdop in een geschikt reinigingsmiddel tot alle resten van het bedekkingsmateriaal zijn opgelost.
4. Blaas de spuitdop met perslucht door, indien voorhanden.
5. Verwijder eventuele resten met behulp van een spitse houten staaf (tandenstoker).
6. Controleer de spuitdop met behulp van een vergrootglas en herhaal de punten 3 t/m 5 indien nodig.

## 12.3 ACCESSOIRES VOOR HET SPUITPISTOOL

i

Bij Wagner zijn G-schroefdraden de standaard voor pistolen en toebehoren. Voor het gebruik van pistolen en toebehoren met F-schroefdraad is een adapter vereist.

| Adapter                | Bestelnr. |
|------------------------|-----------|
| F- naar G-schroefdraad | 2389689   |
| G- naar F-schroefdraad | 2405153   |



G-schroefdraad  
(7/8")



F-schroefdraad  
(11/16")

### Spuitdopverlenging met draaibaar kniegewricht (zonder spuitdop)

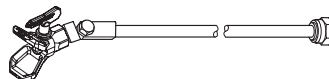

Lengte: 0,9 m Bestelnr. **2418862**

Lengte: 1,8 m Bestelnr. **2418863**

### Spuitdopverlenging

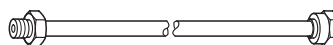

12,5 cm, G-schroefdraad, Bestelnr. **2418853**

25 cm, G-schroefdraad, Bestelnr. **2418854**

50 cm, G-schroefdraad, Bestelnr. **2418855**

75 cm, G-schroefdraad, Bestelnr. **2418856**



## HEA-SPUITTIPPEN VOOR NEVELARM SPUITEN MET LAGE DRUK

HEA staat voor High Efficiency Airless, een innovatieve spuittechnologie die een revolutie voor airless spuiten betekent. HEA-spuittippen maken het mogelijk om de druk van het spuitapparaat aanzienlijk te verlagen en met lage druk te werken (ideaal met 80 - 140 bar). Hierbij kunnen de spuittippen met allen TradeTip 3 spuittiphouders en WAGNER apparaten worden gebruikt. Sommige verf moet eventueel worden verdund om een optimaal resultaat te bereiken. In de regel kan het materiaal hiervoor tot 10% worden verdund (neem hierbij de instructies van de fabrikant van het materiaal in acht).

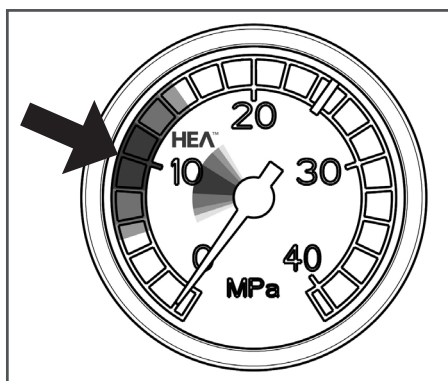

Lage druk in het HEA-bereik instellen en starten.

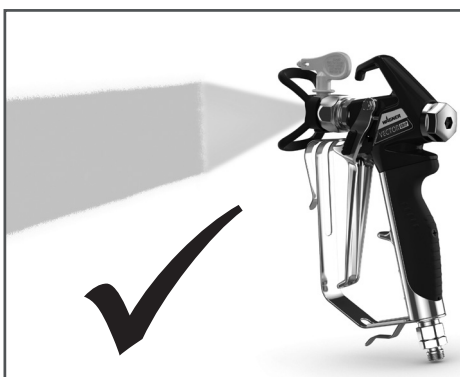

Gelijkmatig spuitbeeld zonder spuitranden.

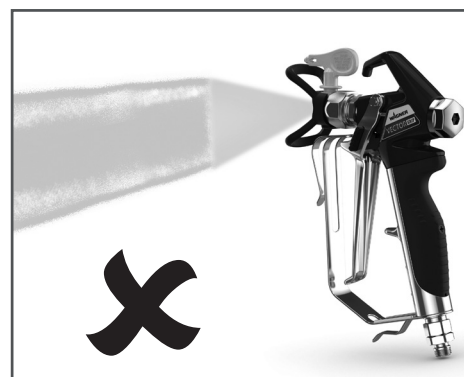

Bij zichtbare randen de druk langzaam verhogen.

## Tabel HEA spuitdoppen



Alle spuitdoppen in de onderstaande tabel worden samen met het passende pistoolfilter geleverd.

| Toepassing                                  | Markering spuitdop | Spuithoek | Boring inch / mm | Spuitbreedte mm <sup>1)</sup> | Pistoolfilter | Bestelnr. |
|---|--------------------|-----------|------------------|-------------------------------|---------------|-----------|
| Kunstharslak<br>PVC-lak                     | 211                | 20°       | 0.011 / 0.28     | 120                           | rood          | 0554211   |
|   | 311                | 30°       | 0.011 / 0.28     | 150                           | rood          | 0554311   |
|   | 411                | 40°       | 0.011 / 0.28     | 190                           | rood          | 0554411   |
| Lak, grondverf<br>Grondlak, Vulstof         | 213                | 20°       | 0.013 / 0.33     | 120                           | rood          | 0554213   |
|   | 313                | 30°       | 0.013 / 0.33     | 150                           | rood          | 0554313   |
|   | 413                | 40°       | 0.013 / 0.33     | 190                           | rood          | 0554413   |
| Vulstof<br>Roestwerende verf                | 415                | 40°       | 0.015 / 0.38     | 190                           | geel          | 0554415   |
|   | 515                | 50°       | 0.015 / 0.38     | 225                           | geel          | 0554515   |
|   | 615                | 60°       | 0.015 / 0.38     | 270                           | geel          | 0554615   |
| Roestwerende verf<br>Latexverf<br>Dispersie | 417                | 40°       | 0.017 / 0.43     | 190                           | wit           | 0554417   |
|   | 517                | 50°       | 0.017 / 0.43     | 225                           | wit           | 0554517   |
|   | 617                | 60°       | 0.017 / 0.43     | 270                           | wit           | 0554617   |
| Roestwerende verf<br>Latexverf<br>Dispersie | 519                | 50°       | 0.019 / 0.48     | 225                           | wit           | 0554519   |
|   | 619                | 60°       | 0.019 / 0.48     | 270                           | wit           | 0554619   |
| Vlambescherming                             | 421                | 40°       | 0.021 / 0.53     | 190                           | wit           | 0554421   |
|   | 521                | 50°       | 0.021 / 0.53     | 225                           | wit           | 0554521   |
|   | 621                | 60°       | 0.021 / 0.53     | 270                           | wit           | 0554621   |

<sup>1)</sup>Spuitbreedte bij ca. 30 cm afstand tot het te spuiten object en een druk van 100 bar (10 MPa) met kunstharslak 20 DIN-seconden.

## 12.4 TEMPSPRAY

Het verf materiaal wordt uniform opgewarmd tot de vereiste temperatuur door middel van een elektrisch verwarmingselement dat zich in de slang bevindt (gereguleerd van 20°C tot 60°C).

### Voordelen:

- Constante verftemperatuur zelfs bij lage buitentemperaturen
- Aanzienlijk betere werking van coatingmaterialen met hoge viscositeit
- Verhoogde aanbrenefficiënte
- Besparing van oplosmiddelen als gevolg van de reductie in viscositeit
- Aanpasbaar op alle airless eenheden

| Bestelnr.          | Benaming   |
|--------------------|--|
| 2311659<br>2311852 | <b>TempSpray H 126 (ideaal voor lakopdrachten)</b><br>Basis set H 126, 1/4" incl. 10 m. RVS slang; ø6 mm ; 1/4"<br>Spraypack bestaande uit: basis set H 126 (2311659), Airless pistool AG 14, 1/4", incl. TradeTip 2 spuittiphouder, F-draad, Trade Tip 2 Fine Finish spuittip 410   |
| 2311660<br>2311853 | <b>TempSpray H 226 (ideaal voor dispersie/materialen met hoge viscositeit)</b><br>Basis set H 226 incl. slanghaspel, 15 m. verwarmde slang ø10 mm 1/4" en 1 m. ø 4 mm.<br>Spraypack bestaande uit: basis set H 226 (2311660), Airless pistool AG 14, 1/4", incl. TradeTip 2 spuittiphouder, F-draad, TradeTip 2 spuittip 419 |
| 2311661<br>2311854 | <b>TempSpray H 326 (ideaal voor dispersie/materialen met hoge viscositeit)</b><br>Basis set H 326 incl. slanghaspel, 30 m. verwarmde slang ø10 mm 1/4" en 1 m. ø 4 mm.<br>Spraypack bestaande uit: Basis set H 326 (2311661), Airless pistool AG 14, 1/4", incl. TradeTip 2 spuittiphouder, F-draad, TradeTip 2 spuittip 421 |

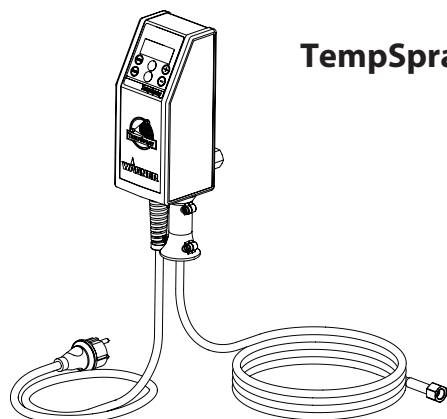

**TempSpray H 126**

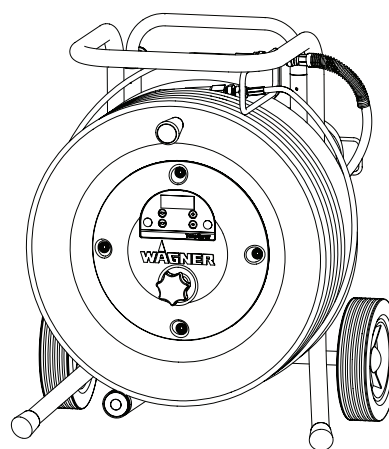

**TempSpray H 226**  
**TempSpray H 326**



Aanvullend toebehoren voor optimaal werken vindt u op  
<https://go.wagner-group.com/accessories-professional>

## 12.5 PUMP-RUNNER

(Bestelnr. 2306987)

Universele accessoires voor het reinigen, proper transport en behoud van de pompeenheid

### Eigenschappen:

- Eenvoudiger reinigen – de reinigingsvloeistof circuleert continu doorheen de pomp waardoor de binnenkant grondiger wordt gereinigd
- Geen reinigingsbeurt nodig tijdens werkonderbreking of wijziging van locatie omdat de verf in de pomp niet kan opdrogen of lekken
- Betere bescherming
- Eenvoudigere montage

### Geschikt voor de volgende modellen:

| Membraanpompen |                | Dubbele slagpompen |         |
|----------------|----------------|--------------------|---------|
| SF 21          | Finish 270/370 | PS 24              | PS 3.25 |
| SF 23          | Nespray Deco   | PS 26              | PS 3.29 |
| SF 27          | Nespray 31     | PS 30              | PS 3.31 |
| SF 31, SF 33   | Nespri Pro     | PS 34              | PS 3.34 |
| SF 7000        |                |                    |         |



Bestel dit eveneens:  
EasyClean, reiniging- en bewaarmiddel (1 l) Artikelnr. 2412656.

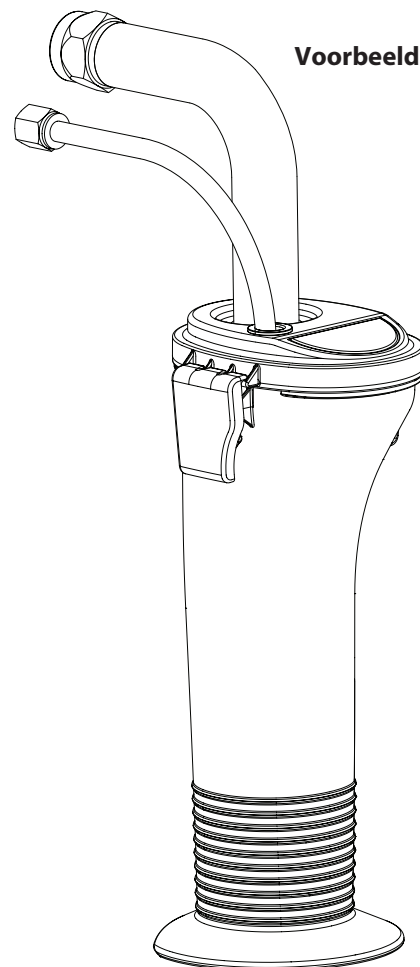
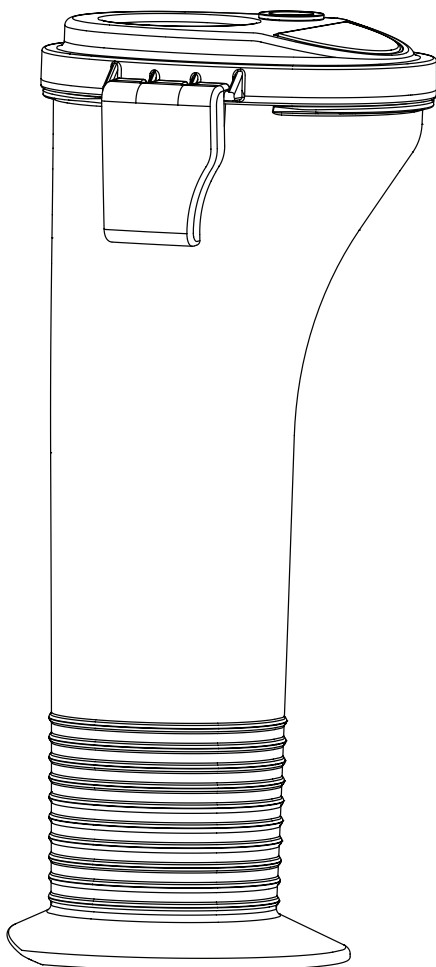

Voorbeeld van gebruik

## INSPECTIE VAN HET APPARAAT

Om veiligheidsredenen raden wij u aan het apparaat indien nodig, echter minimaal één keer per 12 maanden, door een deskundige te laten controleren op een veilige werking.

Bij stilgelegde apparaten kan de controle tot aan de volgende keer in gebruik nemen worden verschoven.

Bovendien moeten ook alle (eventueel afwijkende) nationale controle- en onderhoudsvoorschriften in acht worden genomen.

Bij vragen neemt u a.u.b. contact op met de klantenservice van de firma Wagner.

## BELANGRIJKE AANWIJZING M.B.T. PRODUCTAANSPRAKELIJKHEID

Op grond van een EU-verordening is de fabrikant alleen volledig aansprakelijk voor zijn product bij productfouten, als alle onderdelen van de fabrikant komen of door de fabrikant zijn vrijgegeven en als de toestellen vakkundig gemonteerd en gebruikt worden. Bij het gebruik van vreemde toebehoren en reserveonderdelen kan de aansprakelijkheid geheel of gedeeltelijk vervallen, als het gebruik van de vreemde toebehoren of vreemde reserveonderdelen tot een productfout leidt. In extreme gevallen kan het gebruik van het totale toestel verboden worden door de bevoegde instanties.

Met originele WAGNER accessoires en reserveonderdelen heeft u de zekerheid dat aan alle veiligheidsvoorschriften is voldaan.

## AANWIJZING VOOR AFVOER

Conform de Europese Richtlijn 2012/19/EU betreffende afgedankte elektrische en elektronische apparatuur en de omzetting daarvan in nationaal recht, mag dit product niet met het huisvuil worden afgevoerd, maar moet het voor milieuhygiënisch verantwoord hergebruik worden afgevoerd!



Uw oude WAGNER apparaat wordt door ons of onze handelsvertegenwoordigingen teruggenomen en voor u milieuhygiënisch verantwoord afgevoerd. Neem in dat geval contact op met een van onze servicesteunpunten of handelsvertegenwoordigingen of rechtstreeks met ons.

## 3 + 2 JAAR GARANTIE OP DIT WAGNER PRODUCT VOOR DE PROFESSIONELE SECTOR

(Stand 03-03-2022)

WAGNER geeft alleen commerciële kopers die het product bij de geautoriseerde vakhandel hebben gekocht (hierna „klant“ genoemd) een garantie naast de wettelijke garantiebepalingen voor online op <https://go.wagner-group.com/3plus2-info> vermelde producten, tenzij er sprake is van een garantie-uitsluiting.

De garantietermijn voor WAGNER producten (apparatuur) voor de professionele sector is 36 maanden en begint op de datum van de eerste aankoop. De garantietermijn kan met nog 24 maanden worden verlengd als het product binnen 28 dagen na aankoop via internet wordt geregistreerd op <https://go.wagner-group.com/3plus2>.

In het geval van commerciële verhuur, industrieel gebruik (bijv. gebruik in ploegendienst) of gelijkwaardige belasting, bedraagt de garantietermijn 12 maanden vanwege de aanzienlijk hogere belasting. Wij behouden ons het recht voor om in individuele gevallen een onderzoek uit te voeren en, indien nodig, de garantie af te wijzen.

Als er binnen de garantietermijn fouten in het materiaal, de verwerking of de prestaties van de machine aan het licht komen, moeten garantieclaims onmiddellijk, echter uiterlijk binnen een termijn van 2 weken na ontdekking van de fout worden ingediend.

De gedetailleerde garantievoorwaarden kunt u op aanvraag verkrijgen bij onze geautoriseerde WAGNER partners (zie de website of de gebruiksaanwijzing) of in tekstvorm op onze website:

<https://go.wagner-group.com/pf-warranty-conditions>



Alle wijzigingen voorbehouden

## EU-conformiteitsverklaring

Wij verklaren dat dit product voldoet aan de volgende normen:

2006/42/EG, 2014/30/EU, 2014/53/EU, 2011/65/EU, 2012/19/EU

En normatieve documenten:

EN 62841-1, EN 1953, EN IEC 55014-1, EN IEC 55014-2, EN IEC 61000-3-2, EN 61000-3-3, EN 62479, ETSI EN 301 489-1, ETSI EN 301 489-17, ETSI EN 300 328

De EU-conformiteitsverklaring wordt met het product meegeleverd. Indien nodig kan de verklaring met bestelnummer **2432213** worden nabesteld.

## OVERSÆTTELSE AF DEN ORIGINALE DRIFTSVEJLEDNING

|          |   |           |           |  |            |
|----------|---|-----------|-----------|--|------------|
| <b>1</b> | <b>GENERELLE SIKKERHEDSANVISNINGER</b>                          | <b>54</b> | <b>9</b>  | <b>HJÆLP VED PROBLEMER</b>                                 | <b>70</b>  |
| <b>2</b> | <b>SIKKERHEDSFORSKRIFTER FOR AIRLESS-<br/>SPRØJTNING</b>        | <b>55</b> | <b>10</b> | <b>VEDLIGEHOJDELSE</b>                                     | <b>70</b>  |
|          |   |           | 10.1      | Generel vedligeholdelse                                    | 70         |
|          |   |           | 10.2      | Højtryksslange   | 70         |
| <b>3</b> | <b>ANVENDELSESOVERSIGT / BESKRIVELSE<br/>AF APPARATET</b>       | <b>58</b> | <b>11</b> | <b>REPARATIONER PÅ APPARATET</b>                           | <b>71</b>  |
| 3.1      | Anvendelsesområder  | 58        | 11.1      | Ind – og udløbsventil                                      | 71         |
| 3.2      | Coatingmaterialer   | 58        | 11.2      | Digital Electronic Spray Control (DESC)<br>fejlmeldelser   | 72         |
| 3.3      | Tekniske data   | 59        |           |  |            |
| 3.4      | Forklaring til illustrationen PS 3.39                           | 60        | <b>12</b> | <b>BILAG</b>   | <b>73</b>  |
| 3.5      | Illustration PS 3.39  | 60        | 12.1      | Dyseudvalg   | 73         |
| 3.6      | Transport i   | 61        | 12.2      | Vedligeholdelse og rengøring af<br>Airless hårdmetal-dyser | 73         |
| 3.7      | Transport i et køretøj  | 61        | 12.3      | Sprøjtpestol-tilbehør                                      | 73         |
| 3.8      | Opsætning for malemateriale                                     | 61        | 12.4      | TempSpray  | 75         |
| 3.9      | Tipning af pumpen   | 61        | 12.5      | Pump-Runner  | 76         |
| 3.10     | Opsætning for teksturmaling                                     | 61        |           |  |            |
| <b>4</b> | <b>IDRIFTTAGNING</b>  | <b>62</b> |           | <b>VIGTIGE BEMÆRKNINGER ANGÅENDE<br/>PRODUKTANSVAR</b>     | <b>77</b>  |
| 4.1      | Højtryksslange, sprøjtpestol og formolie                        | 62        |           | <b>3+2 ÅRS GARANTI PÅ PROFESSIONAL<br/>FINISHING</b>       | <b>77</b>  |
| 4.2      | Kontrolpanelets indikatorer                                     | 62        |           | <b>TILBEHØR TIL PROSPRAY 3.39</b>                          | <b>128</b> |
| 4.3      | Trykreguleringsknap, indstillinger                              | 63        |           | Reservedelsliste, hovedkomponenter                         | 130        |
| 4.4      | Tilslutning til nettet  | 63        |           | Reservedelsliste, højtrycksfilter                          | 132        |
| 4.5      | Ved første idrifttagning –<br>Rengøring for konserveringsmidler | 63        |           | Reservedelsliste, høj vogn                                 | 133        |
| 4.6      | Idrifttagning af apparatet med coatingmateriale                 | 64        |           | <b>WAGNER KUNDENSERVICE</b>                                | <b>136</b> |
| 4.7      | Digital Electronic Spray Control (DESC)                         | 64        |           |  |            |
| <b>5</b> | <b>SPRØJTETEKNIK</b>  | <b>66</b> |           |  |            |
| <b>6</b> | <b>HÅNDTERING AF HØJTRYKSSLANGEN</b>                            | <b>66</b> |           |  |            |
| <b>7</b> | <b>ARBEJDSAFBRYDELSE</b>  | <b>67</b> |           |  |            |
| <b>8</b> | <b>RENGØRING AF APPARATET (UD-AF-<br/>DRIFTTAGNING)</b>         | <b>67</b> |           |  |            |
| 8.1      | Udvendig rengøring af apparatet                                 | 68        |           |  |            |
| 8.2      | Rengøring af indføringskærmen                                   | 68        |           |  |            |
| 8.3      | Rensning af højtryksfilter                                      | 68        |           |  |            |
| 8.4      | Rengøring af Airless-sprøjtpestolen                             | 69        |           |  |            |

# 1 GENERELLE SIKKERHEDSANVISNINGER

Vigtigt!



Læs alle sikkerhedsanvisninger, instruktioner, billeder og tekniske data, som dette elværktøj er forsynet med. Undlader du at overholde de efterfølgende instruktioner, kan det medføre elektrisk stød, brand og/eller alvorlige kvæstelser. **Opbevar alle sikkerhedsanvisninger og instruktioner til fremtidig brug.** Det i sikkerhedsanvisningerne anvendte ord "elværktøj" refererer til netdrevet elværktøj (med netledning) og til batteridrevet elværktøj (uden netledning).

## 1. Arbejdspladssikkerhed

- a) **Hold dit arbejdsområde rent og sørg for god belysning.** Uorden eller ikke-belyste arbejdsområder kan føre til ulykker.
- b) **Du må ikke arbejde med elværktøjet i eksplosionsfarligt miljø med antændelige væsker, gasser eller støv.** Elværktøjer danner gnister, der kan antænde støv eller dampe.
- c) **Sørg for, at der ikke er børn eller andre personer i nærheden under arbejde med elværktøjet.** Hvis din opmærksomhed bortledes, kan du miste kontrollen over elværktøjet.

## 2. Elektrisk sikkerhed

- a) **Elværktøjets stik skal passe til stikkontakten.** Stikket må ikke ændres på nogen måde. **Brug ikke adapterstik sammen med jordet elværktøj.** Uforandrede stik og passende stikdåser reducerer risikoen for elektriske stød.
- b) **Undgå kropskontakt med jordforbundne overflader som rør, varmeapparater, komfurer og køleskabe.** Der er forhøjet risiko for elektriske stød, når din krop er forbundet til jord.
- c) **Elværktøj må ikke komme i kontakt med regn eller fugt.** Hvis der trænger vand ind i et elværktøj, øges risikoen for elektrisk stød.
- d) **Du må ikke bruge kablet til formål, det ikke er beregnet til, f.eks. til at bære elværktøjet, hænge det op eller trække stikket ud af stikkontakten.** Kablet må ikke komme i kontakt med varme, olie, skarpe kanter eller bevægelige dele. Beskadigede eller sammenfiltrede kabler øger risikoen for elektrisk stød.
- e) **Hvis det ikke kan undgås at bruge elværktøjet i fugtigt miljø, brug et HFI-relæ.** Brugen af et HFI-relæ forhindrer risikoen for et elektrisk stød.

## 3. Personlig sikkerhed

- a) **Vær opmærksom på, hvad du foretager dig, og udvis almindelig sund fornuft, når du arbejder med elværktøj.** Brug ikke elværktøjet, hvis du er træt eller er påvirket af narkotika, alkohol eller medicin. Et øjeblik uagtsomhed ved brug af elværktøjet kan medføre alvorlige kvæstelser.
- b) **Bær personligt beskyttelsesudstyr og altid en beskyttelsesbrille.** Brug af personligt beskyttelsesudstyr som støvmaske, skridsikre sikkerhedssko, beskyttelseshjelm eller høreværn - afhængigt af værktøjstype og brugen af værktøjet - reducerer risikoen for skader.
- c) **Undgå utilsigtet idrifttagning. Sørg for, at elværktøjet er slukket, inden du slutter det til strømforsyningen og/eller tilslutter batteriet, løfter det eller bærer det.** Hvis du har fingeren på kontakten, mens du bærer elværktøjet, eller hvis du tilslutter det til strømforsyningen, mens det er tændt, kan det medføre ulykker.
- d) **Fjern indstillingsværktøjer eller skruenøgler, før du tænder for apparatet.** Et værktøj eller en nøgle, der befinder sig i en af elværktøjets roterende dele, kan medføre kvæstelser.
- e) **Kend dine egne begrænsninger. Sørg for, at apparatet står sikkert, og sørg for, at ligevægten opretholdes.** Derved kan du bedre kontrollere elværktøjet i en uventet situation.
- f) **Sørg for at have tøj på, der passer til omstændighederne.** Bær ikke løstsiddende tøj og smykker. Hold hår, tøj og handsker væk fra bevægelige dele. Bevægelige apparatdele kan gribe fat i løstsiddende tøj, smykker og langt hår.
- g) **Vær aldrig for sikker, når du håndterer elektronisk værktøj, og overhold altid dets sikkerhedsbestemmelser, også selv om du efter lang tids brug er fortrolig med værktøjet.** Uforsigtig håndtering kan på en brøkdels af et sekund medføre alvorlige kvæstelser.

## 4. Vær forsigtig, når du arbejder med elværktøj

- a) **Du må ikke overbelaste elværktøjet. Brug den type elværktøj, der er beregnet til det pågældende arbejde.** Hvis du bruger det rigtige elværktøj, arbejder du bedre og mere sikkert i det angivne effektområde.
- b) **Undlad at bruge elværktøjet, hvis dets kontakt er defekt.** Et elværktøj, der ikke længere kan tændes eller slukkes, er farligt og skal repareres.
- c) **Træk stikket ud af stikkontakten og/eller fjern et aftageligt batteri, inden du foretager indstillinger på apparatet, udskifter tilbehørsdele eller lægger elværktøjet bort.** Disse sikkerhedsforanstaltninger forhindrer utilsigtet start af elværktøjet.

d) Sørg for at opbevare elværktøjet uden for børns rækkevidde, når det ikke bruges. Du må ikke lade personer, der ikke er fortrolige med apparatet eller ikke har læst disse anvisninger, bruge apparatet. *Elværktøjer er farlige, hvis de bruges af personer, der ikke har erfaring med at bruge dem.*

e) Plej elværktøjet og indsatsværktøjer med omhu. **Kontroller, om bevægelige dele fungerer korrekt og ikke klemmer, om dele er knækket eller er så beskadiget, at elværktøjets funktion er nedsat. Beskadigede dele skal repareres, inden du bruger elværktøjet. Mange ulykker skyldes dårligt vedligeholdte elværktøjer.**

f) **Brug elværktøj, tilbehør, indsatsværktøj osv. i overensstemmelse med disse anvisninger og som foreskrevet for det pågældende apparat. Udfør arbejdet i overensstemmelse med arbejdsbetingelserne og de aktiviteter, der skal udføres. Brug af elværktøj til andet end det, værktøjet er beregnet til, kan føre til, at der opstår farlige situationer.**

g) **Sørg for, at håndtag og gribeflader er tørre, rene og fri for olie og fedt. I en uventet situation er våde, snavsede eller fedtede håndtag og gribeflader ikke sikre at betjene eller kontrollere.**

## 5. Service

a) **Dit elværktøj må kun repareres af uddannet fagpersonale, og der må kun bruges originale reservedele. På den måde sikres det, at apparatets sikkerhed ikke på nogen måde forringes.**

b) **Hvis apparatets tilslutningsledning bliver beskadiget, skal den udskiftes af producenten eller kundeservice eller en tilsvarende kvalificeret person, så eventuelle farer undgås.**

## 2 SIKKERHEDSFORSKRIFTER FOR AIRLESS-SPRØJTNING

De lokale sikkerhedsbestemmelser skal følges. Sikker omgang med airless-sprøjteapparater kræver, at følgende sikkerhedsforskrifter overholdes.

### 2.1 FLAMMEPUNKT

|   |   |
|---|---|
| <br><b>Advarsel</b> | <p>Sprøjt kun med coatingmaterialer med et flammepunkt større eller lig med 21 °C.</p> <p>Flammepunktet er den laveste temperatur, ved hvilken der dannes dampe af coatingmaterialet. Disse dampe er tilstrækkelige til at danne en antændelig forbindelse med den luft, der ligger over coatingmaterialet.</p> |
|---|---|



### 2.2 EKSPLOSIONSBESKYTTELSE

|  |  |
|--|--|
| <br><b>Advarsel</b> | <p>Benyt ikke apparatet på driftssteder, der er omfattet af eksplosionsbeskyttelsesdirektivet.</p> <p>Apparatet er ikke i en eksplosionbeskyttet udførelse.</p> <p>Anvend ikke apparatet i eksplosionsfarlige områder (zone 0, 1 og 2). Eksplosionsfarlige områder er f.eks. opbevaringsstedet for lak og de umiddelbare omgivelser omkring den genstand, der sprøjtetlakeres. Opstil apparatet mindst 3 m fra den genstand, der skal sprøjtetlakeres.</p> |
|--|--|

### 2.3 EKSPLOSIONS- OG BRANDFARE VED SPRØJTNING SOM FØLGE AF ANTÆNDELSESKILDER

|   |  |
|---|--|
| <br><b>Advarsel</b> | <p>Der må ikke være antændelseskilder i omgivelserne som f.eks. åben ild, cigaretter, cigarer og piber, gnister, glødetråde, varme overflader osv.</p> |
|---|--|

## 2.4 FARE FOR PERSONSKADE VED SPRØJTESTRÅLEN

|  |   |
|--|---|
| <br><b>Advarsel</b> | <p>Pas på, fare for personskade ved injektion! Ret aldrig sprøjtepistolen mod dig selv, andre personer og dyr. Brug kun sprøjtepistolen, når fingerbeskytteren er monteret.</p> <p>Sprøjtestrålen må ikke ramme nogen del af kroppen.</p> <p>De høje sprøjtetryk ved airless-sprøjtepistoler kan forårsage meget farlige læsioner. Ved kontakt med sprøjtestrålen kan der injiceres coatingmateriale ind i huden. Behandl ikke en sprøjtelæsion som et harmløst snitsår. Kontakt straks en læge for hurtigt at komme under kyndig behandling i tilfælde af hudskader forårsaget af maling/lak eller opløsningsmiddel. Oplys lægen om den anvendte maling/lak eller det anvendte opløsningsmiddel.</p> |
|                     |   |

## 2.5 SIKRING AF SPRØJTEPISTOLEN MOD UTILSIGTET AKTIVERING

Sørg altid for at sikre sprøjtepistolen ved montering eller afmontering af dysen eller ved en afbrydelse i arbejdet.

## 2.6 TILBAGESLAG FRA SPRØJTEPISTOLEN

|  |   |
|--|---|
| <br><b>Advarsel</b> | <p>Ved et højt driftstryk udløses en tilbageslagskraft på op til 15 N, når aftræksbøjlen aktiveres.</p> <p>Hvis du ikke er forberedt på det, kan hånden blive slået tilbage, eller du risikerer at miste balancen. Dette kan medføre personskade.</p> |
|--|---|

## 2.7 ÅNDEDRÆTSVÆRN TIL BESKYTTELSE MOD OPLØSNINGSMIDDELDAMPE

Benyt åndedrætsværn ved sprøjtearbejde.

## 2.8 FOREBYGGELSE AF ERHVERVSBETINGEDE SYGDOMME

Brug beskyttelsesbriller.

Brug høreværn.

Til beskyttelse af huden er beskyttelsesbeklædning, handsker og eventuelt hudbeskyttelsescreme nødvendigt.

Følg producentens forskrifter om coatingmaterialer, opløsningsmidler og rengøringsmidler ved klargøring, forarbejdning og rengøring af apparatet.

## 2.9 MAKS. DRIFTSTRYK

Det maks. tilladte driftstryk for sprøjtepistolen, sprøjtepistol-tilbehøret, det øvrige tilbehør og højtryksslangen må ikke ligge under det maksimale driftstryk på 20,7 MPa (207 bar), der er angivet på apparatet.

## 2.10 HØJTRYKSSLANGE

|   |  |
|---|--|
| <br><b>Advarsel</b> | <p>Pas på, fare for personskade ved injektion! Der kan opstå utætheder i højtryksslangen som følge af slid, kinkning og u hensigtsmæssig anvendelse. Gennem en utæthed kan der sprøjtes væske ind i huden.</p> |
|---|--|

- Kontroller højtryksslangen hver gang inden brugen.
- Udskift straks en beskadiget højtryksslange.
- Reparer aldrig selv en defekt højtryksslange!
- Undgå kraftig bøjning eller skarpe knæk, mindste bøjningsradius er ca. 20 cm.
- **Kør ikke** over højtryksslangen, og beskyt den mod skarpe genstande og kanter.
- Træk aldrig i højtryksslangen for at flytte apparatet.
- Sno ikke højtryksslangen.
- Læg ikke højtryksslangen i opløsningsmiddel. Tør kun ydersiden med en våd klud.
- Læg højtryksslangen sådan, at ingen kan falde over den.

|  |  |
|--|--|
|  | <p>Af hensyn til funktion, sikkerhed og levetid anbefales det udelukkende at bruge originale WAGNER-højtryksslanger.</p> |
|--|--|

## 2.12 BRUG AF APPARATET PÅ BYGGEPLADSER OG I VÆRKSTEDER

Tilslutning til elnettet må kun ske gennem et særligt forsyningspunkt med en fejlstrømsanordning med INF = 30 mA. En efterkoblet effektafbryder (sikring) med 16 A (B eller C karakteristisk) er påkrævet.

## 2.13 VENTILATION VED INDENDØRS SPRØJTEARBEJDE

Der skal være tilstrækkelig ventilation til at lede opløsningsmiddeldampene væk.

## 2.14 UDSUGNINGSANORDNINGER

Apparatets bruger skal selv sørge for at etablere disse iht. lokale forskrifter.



## 2.15 JORDING AF SPRØJTEEMNET

Sprøjteemnet, der skal bearbejdes, skal have en jordforbindelse (mure og vægge har som regel en naturlig jordforbindelse).

## 2.16 COATINGMATERIALE

Vær opmærksom på farer, som det sprøjtede stof kan forårsage, og læs mærkaterne på beholderne eller producentens anvisninger vedrørende brug af produktet. Undlad at sprøjte med stoffer, hvis brugsrisici ikke er kendte.

## 2.17 RENGØRING AF APPARATET

Når sprøjtepistolen renses, skyl kun med nedsat tryk og efter at dysen er fjernet.

|  |  |
|--|--|
|  <p><b>Advarsel</b></p> | <p>Ved rengøring af apparatet med opløsningsmiddel må der ikke sprøjtes eller pumpes i en beholder med en lille åbning (spunshul). Fare for dannelse af en eksplosiv gas/luftblanding. Beholderen skal være jordet. Brug kun en jordforbundet metalbeholder. For at skabe jordforbindelse, hold sprøjtepistolen tæt på beholderens kant.</p> |
|--|--|

|  |   |
|--|---|
|  <p><b>Advarsel</b></p> | <p>Fare for kortslutning som følge af indtrængende vand!<br/>Sprøjt aldrig apparatet med højtryks- eller damphøjtryksrensere.</p> |
|--|---|

## 2.18 ARBEJDE PÅ ELLER REPARATION AF DET ELEKTRISKE Udstyr

Overlad kun dette til en elektriker. Vi påtager os intet ansvar for en fagmæssigt forkert installation. Træk altid netstikket ud af stikkontakten før sådanne arbejdsopgaver.

## 2.19 VEDLIGEHOLDELSesarbejder og ARBEJDSPAUSER

Inden arbejdet påbegyndes og i hver pause skal sprøjtepi-stolen og højtryksslangen trykaflestes. Sørg for, at sprøjtepi-stolens aftrækkerbøjle er afsikret, og sluk for apparatet.

## 2.20 OPSTILLING PÅ UJÆVNT UNDERLAG

Forsiden skal vende nedad for at undgå, at apparatet skrider. Apparatet må ikke bruges på ujævne underlag, da det kan vælte som følge af vibrationer.

## 2.21 VIBRATIONSLEVEL

Det angivne svingningsniveau er målt i henhold til en normeret testprocedure og kan anvendes til sammenligning af elektroværktøj. Svingningsniveauet tjener også til en indledende vurdering af svingningsbelastningen.

**OBS!** Svingningsemissionsværdien kan adskille sig fra den angivne værdi under den faktiske benyttelse af elektroværktøjet, afhængigt af den måde, elektroværktøjet anvendes på. Til beskyttelse af den person, der betjener værktøjet, er det nødvendigt at fastlægge sikkerhedsforanstaltninger, der hviler på en vurdering af udsættelsen for risici under de faktiske betingelser for benyttelsen (i denne forbindelse skal der tages hensyn til alle dele af driftscyklussen, f.eks. tidspunkter, hvor der er slukket for elektroværktøjet, og tidspunkter, hvor der ganske vist er tændt for det, men hvor det kører uden belastning).

### 3 ANVENDELSESOVERSIGT / BESKRIVELSE AF APPARATET

#### 3.1 ANVENDELSESOMRÅDER

Enhedens ydeevne er beregnet til mellemstore og større projekter. ProSpray 3.39 må kun bruges indendørs.



**Detaljerede oplysninger om vores enheders funktion og de forskellige ansøgningsprocedurer finder du på**

<https://go.wagner-group.com/technology>

#### 3.2 COATINGMATERIALER

##### COATINGMATERIALER, SOM KAN FORARBEJDES



Vær opmærksom på Airless-kvalitet ved de coatingmaterialer, som skal forarbejdes.

Vandfortyndelige og opløsningsmiddelholdige lakker og lakfarver, tokomponent-coatingmaterialer, dispersioner, latexfarver, slipmidler, olier, bindelag, grundmalinger og fyldstoffer.

Korrosionsbeskyttelse, brandhæmmende materiale, vævlim, Airless sprøjtespartel

En forarbejdning af andre coatingmaterialer er kun tilladt med firmaet WAGNER's samtykke.

##### FILTRERING

Trods sugefilter og indstiksfilter i sprøjtepistolen anbefales det generelt at filtrere coatingmaterialet.

Rør coatingmaterialet godt igennem, inden arbejdet påbegyndes.



Bemærk: Ved gennemrøringen med motordrevne røreværker skal man sørge for, at der ikke røres luftbobler ind. Luftbobler genererer ved sprøjtningen og kan sågar medføre driftsafbrydelser.

##### VISKOSITET

Med apparatet er det muligt at forarbejde højviskose coatingmaterialer op til 30.000 mPa-s.

Hvis højviskose coatingmaterialer ikke lader sig indsuge, skal de fortyndes i overensstemmelse med producentens angivelse.

##### TOKOMPONENT-COATINGMATERIALE

Den tilsvarende forarbejdningstid skal overholdes nøje. I løbet af denne tid skal apparatet skylles omhyggeligt og renses igennem med det tilsvarende rengøringsmiddel.

##### COATINGMATERIALER MED SKARPKANTEDE TILSÆTNINGSSTOFFER

Disse virker stærkt slidende på ventiler, højtryksslangen, sprøjtepistolen og dysen. Disse deles holdbarhed kan derved reduceres betydeligt.



Drift uden væske medfører øget slitage og beskadiger pumpen. Anlægget må under ingen omstændigheder køre tørløb i længere tid end 30 sekunder.

### 3.3 TEKNISKE DATA

|   |  |
|---|--|
| <b>Spænding</b>                                   | 220~240 Volt AC, 50/60 Hz  |
| <b>Maks. strømforbrug</b>                         | 9,5 A  |
| <b>Tilslutningsledning til enhed</b>              | 3 x 1,5 mm <sup>2</sup> – 6 m                                      |
| <b>Optaget effekt</b>                             | 2185 Watt  |
| <b>Transmissionsfrekvens BT (Bluetooth)</b>       | 2,4 GHz  |
| <b>Transmissionseffekt BT (Bluetooth)</b>         | +8 dBm   |
| <b>Maks. driftstryk</b>                           | 221 bar (22,1 MPa)   |
| <b>Volumenstrøm ved 120 bar (12 MPa) med vand</b> | 5,0 l/min  |
| <b>Maks. dysestørrelse</b>                        | 0,039 inch (tommer) – 0,99 mm                                      |
| <b>Maks. temperatur for coatingmaterialet</b>     | 43°C   |
| <b>Maks. viskositet:</b>                          | 30.000 MPa·s   |
| <b>Vægt</b>                                       | 50 kg  |
| <b>Specialhøjtryksslange</b>                      | DN 6 mm, 15 m, tilslutningsgevind M 16 x 1,5                       |
| <b>Mål (L x B x H)</b>                            | 632 x 568 x 743 mm   |
| <b>Højde</b>                                      | Udstyret vil fungere korrekt i op til 2000 m over havets overflade |
| <b>Vibration</b>                                  | Sprøjtepipistolen overstiger ikke 2,5m/s <sup>2</sup>              |
| <b>Maks. lydtryksniveau</b>                       | 80 dB*   |

\* Målested: 1 m ved siden af apparatet og 1,60 m over underlaget, 12 MPa (120 bar) driftstryk, lydhardt underlag

### 3.4 FORKLARING TIL ILLUSTRATIONEN PS 3.39

- |  |   |
|--|---|
| <ol style="list-style-type: none"> <li>1. Sprøjtepistol</li> <li>2. Højtryksslange</li> <li>3. Påfyldningsåbning til EasyGlide (EasyGlide forhindrer øget slid på pakningerne)</li> <li>4. Måleinstrument til olieniveau</li> <li>5. Pail krog</li> <li>6. Olieknap</li> <li>7. Indsugningsslange</li> </ol> | <ol style="list-style-type: none"> <li>8. Tilbageløbsslange</li> <li>9. Aflastningsventil</li> </ol> <p>Håndtag lodret – PRIME (cirkulation)</p> <p>Håndtag vandret – SPRAY (sprøjtning)</p> <ol style="list-style-type: none"> <li>10. Digital Electronic Spray Control (DESC)</li> <li>11. Trykreguleringsknap</li> <li>12. ON/TÆND – OFF/SLUK-kontakt</li> </ol> |
|--|---|

### 3.5 ILLUSTRATION PS 3.39

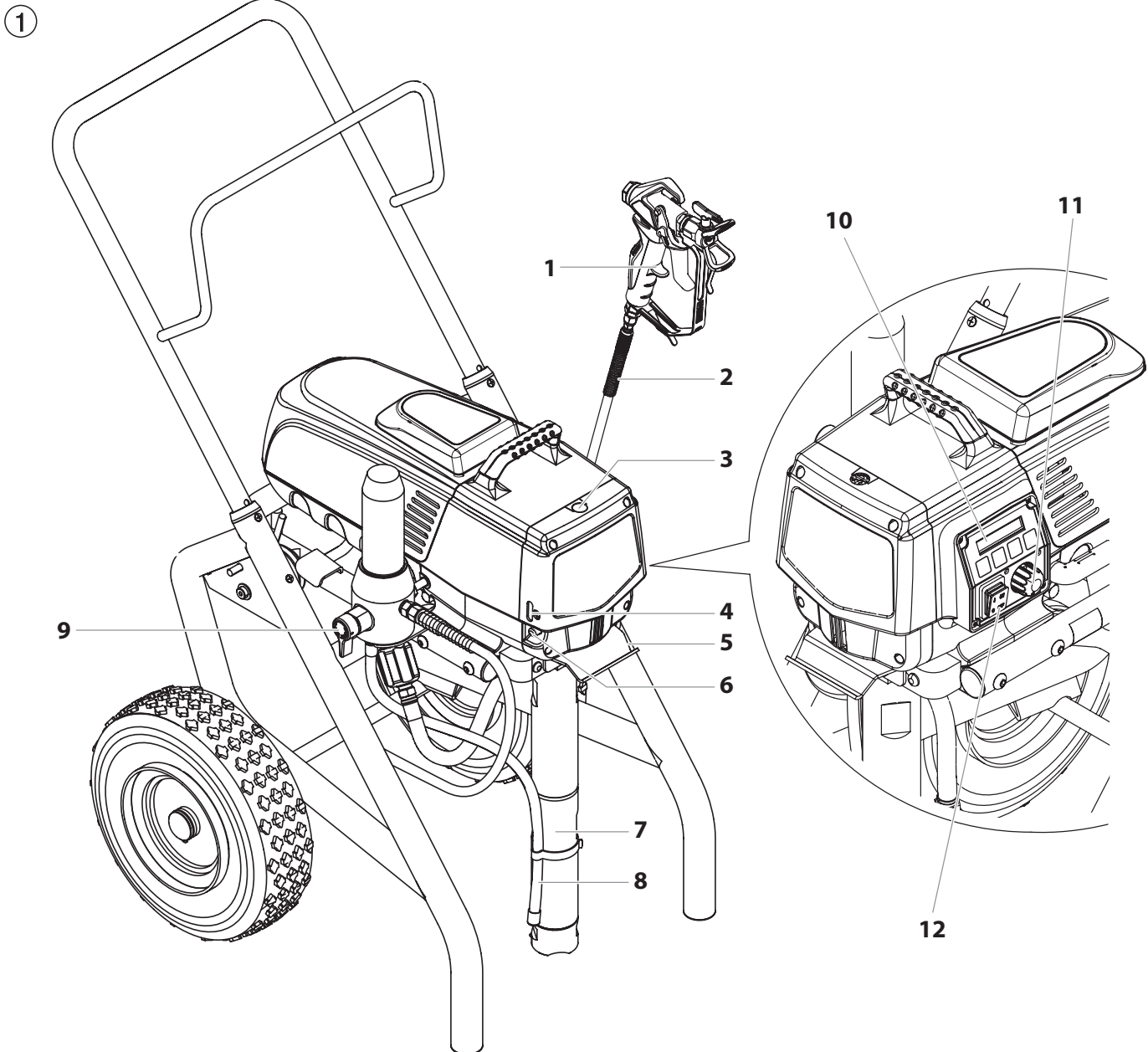

### 3.6 TRANSPORT

#### Skub eller træk apparatet.

Træk håndtaget (ill. 2, pos. 1) ud til anslaget. Sådan skubber du håndtaget ind – Tryk trykknapperne (2) på stængerne ind, og skub håndtaget ind.

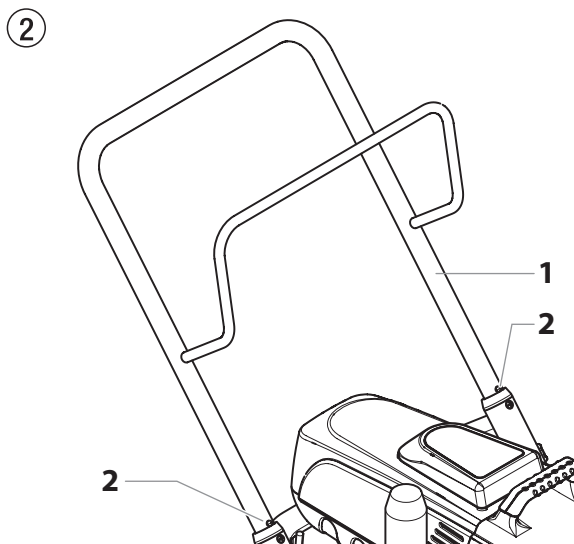

### 3.7 TRANSPORT I ET KØRETØJ

Sørg for at sikre apparatet med egnede fastgørelsesredskaber.

### 3.8 OPSÆTNING FOR MALEMATERIALE



Denne sprøjtepistol er allerede udstyret med en monteret filtersamling ved levering. Hvis det er hensigten at sprøjte med andre materialer end strukturmaling, skal filteret blive siddende.

### 3.9 TIPNING AF PUMPEN

Med drejeknappen (1) kan pumpen tippe for at lette nedsænkningen af ansugningssystemet i malebøtten.

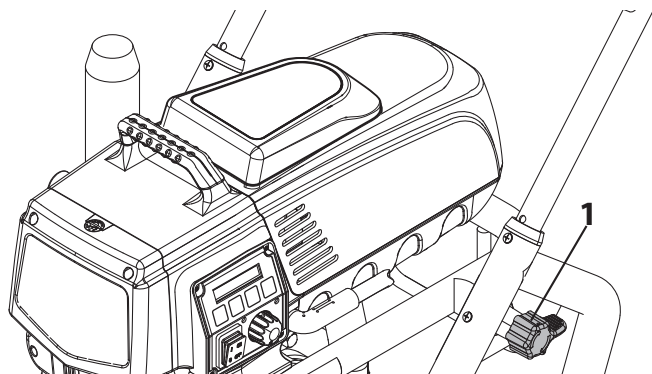

### 3.10 OPSÆTNING FOR TEKSTURMALING



Denne sprøjtepistol er leveres med et filterstik, som skal erstatte filtret, når der skal sprøjtes med strukturmaling. Følg nedenstående punkter til at fjerne filtret og montere stikket.

1. Løsn filterhuset (1) med fingrene og tag det af.
2. Fjern adapterfjederen (2), filtret (3), lejeringen (4) og fjederen (5) fra huset (7).
3. Sørg for, at O-ringen (6) bliver siddende på sin plads. Skru filterstikket (8) ind i huset, indtil det sidder godt fast.



Filterstikket skal strammes med fingrene, men sørg for, at det sidder ordentligt fast på sin plads i filterhuset.

③

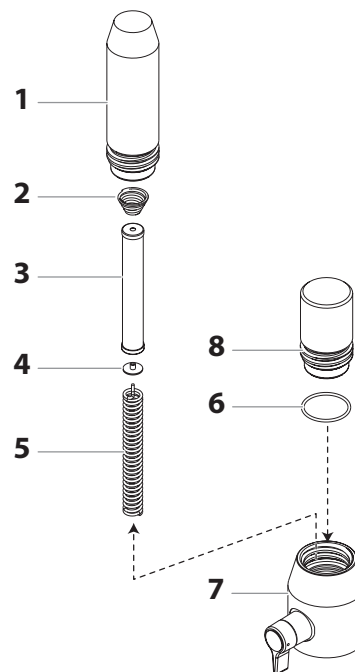

Hvis denne sprøjte bruges med teksturmaling, er det vigtigt, at filtret indeni sprøjtepistolen fjernes. Se afsnit 8.3.



Hvis sprøjten vil blive brugt til at sprøjte med teksturprodukter, kan det være nødvendigt at fjerne indføringsskærmen i bundventilen. Dette vil tillade korrekt snapsning og flow af teksturproduktet. Se afsnit 8.2.

## 4 IDRIFTTAGNING

### 4.1 HØJTRYKSSLANGE, SPRØJTEPISTOL OG FORMOLIE

1. Skru højtryksslangen (2) på coatingmaterialeudgangen (ill. 4, pos. 1).
2. Skru sprøjtepiستolen (3) på højtryksslangen med den valgte dyse.
3. Spænd omløbermøtrikkerne på højtryksslangen fast, så der ikke slipper coatingmateriale ud.

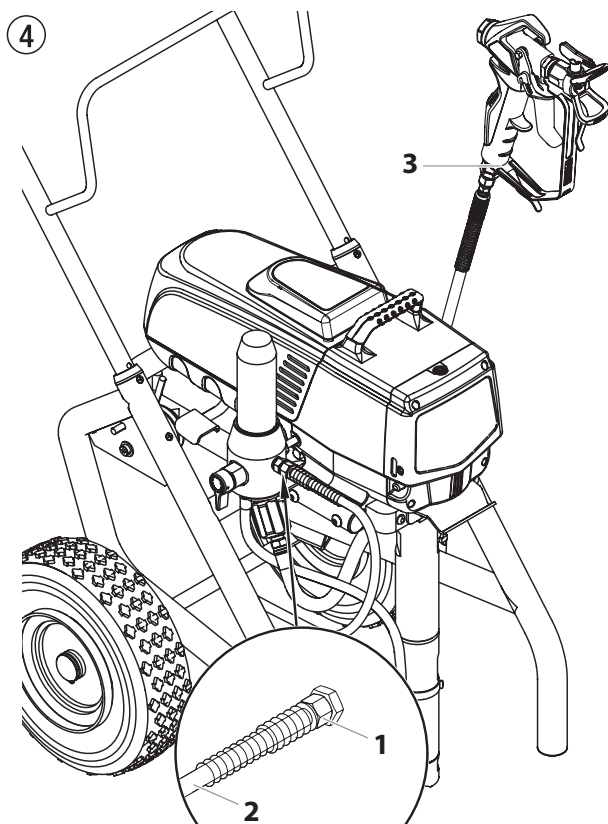

4. Tag oliekoppens kapsel af med en almindelig skruetrækker.
5. Fyld oliekoppen med EasyGlide (fig. 5) indtil måleinstrumentet til olieniveauet (4) viser, at den er fuld.



Pas på!

EasyGlide forhindrer øget slid på pakningerne.

6. Sæt kapslen på oliekoppen igen.
7. Tryk på olieknappen 2-5 gange for at spæde smørem. Tryk én gang på den for hver 8 timers brug for at smøre væskeafsnittet.

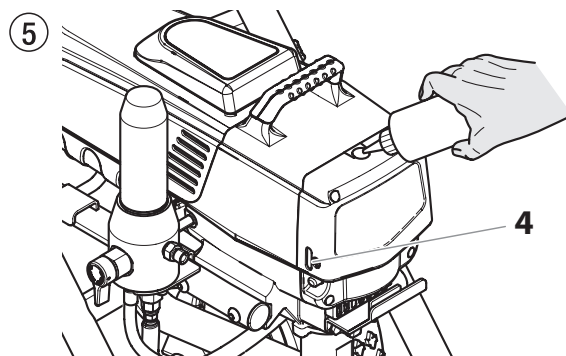

### 4.2 KONTROLPANELET'S INDIKATORER

Les voyants du panneau de commandes sont décrits ci-après.

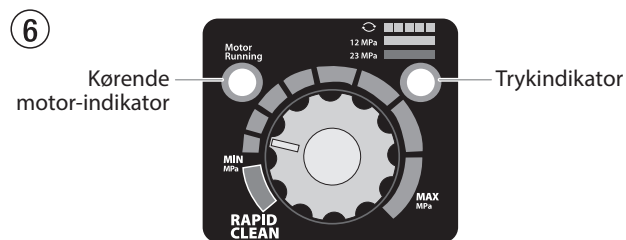

#### KØRENDE MOTOR-INDIKATOR

Kørende motor-indikatoren tændes, når motoren får ordre til at køre. Denne indikator bruges af servicecentre til fejlfinding af motorproblemer.

#### TRYKINDIKATOR

Trykindikatoren viser sprøjtens aktuelle arbejdstryk. Den har tre forskellige indikationer: gult blinklys, konstant gult og konstant grønt lys.

#### Gult blinklys

Når trykindikatoren blinker gult, er sprøjten i drift mellem 0 og 1,4 MPa (14 bar). Et gult, blinkende trykindikatorlys betyder:

- Sprøjten er sat til og tændt "ON"
- Sprøjten står på spædningstryk (lavt eller intet tryk)
- SPÆD/SPRØJTE-ventilen kan flyttes mellem stillinger uden fare
- Der er ingen fare ved at udskifte eller erstatte sprøjtespiden.

#### Konstant gul

Når trykindikatoren er konstant gul, er sprøjten i drift mellem 1,4 MPa (14 bar) og 12 MPa (120 bar). En konstant gul trykindikator betyder:

- Sprøjten er sat på den rette trykindstilling til at sprøjte bejdse, lak, fernis og flerfarver

### Konstant grøn

Når trykindikatoren er konstant grøn, er sprøjten i drift mellem 12 MPa (120 bar) og 23 MPa (230 bar). En konstant grøn trykindikator betyder:

- Sprøjten er sat på den rette trykindstilling til at sprøjte olie- og latexmaling til huse
- Sprøjten fungerer ved spidspræstation med en højtryksindstilling
- Hvis trykindikatoren skifter til konstant gul, når trykket er indstillet til at starte på konstant grøn, betyder det en af følgende muligheder:
  - a. **Spidsslidindikator**— når konstant gul kommer op, mens man sprøjter med latex eller ved højtryk, betyder det, at spidsen er slidt op og skal udskiftes.
  - b. **Spidsen er for stor** — når en spids, der er for stor til sprøjten, sættes i pistolen, skifter trykindikatoren fra konstant grøn til konstant gul.
  - c. **Slid i væskeafsnittet** — hvis der vises en konstant gul trykindikator, mens man bruger en ny spids, og trykket er indstillet til det maksimale, kan service være påkrævet (slide pakninger, slidt stempel, ventil har sat sig fast, osv.).

### 4.3 TRYKREGULERINGSKNAP, INDSTILLINGER



Trykket kan indstilles med både trykregulatoren og SprayManager-appen. Hvis trykket er blevet ændret, mens trykregulatoren er ved anslag, skal trykregulatoren først flyttes til midten, så trykket kan justeres korrekt med den.

1. Minimal trykindstilling
2. Sort zone – ingen trykopbygning
3. Blå zone – pulserende tryk til rengøring

⑥

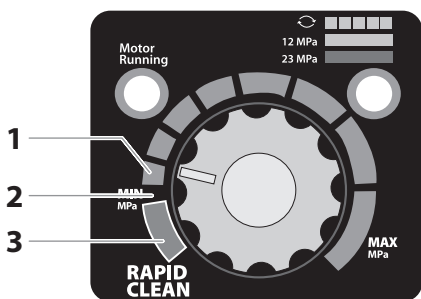

### 4.4 TILSLUTNING TIL NETTET



Pas på!

Apparatet skal tilsluttes en stikkontakt med forskriftsmæssig jordforbindelse.

Sørg for, at netspændingen stemmer overens med angivelsen på apparatets typeskilt, før du slutter apparatet til elnettet.

Når apparatet sluttes til lavspændingsnettet, kan en tilladelse fra elseskabet være påkrævet. Kontroller reglerne i dit land, og kontakt dit elseskab.

Tilslutningen skal være forsynet med en fejlstrømsbeskyttelsesanordning  $INF \leq 30 \text{ mA}$ .



I Wagner-tilbehørskataloget finder du mobile elektriske personbeskyttelsesordninger, som også kan bruges med andre elektriske apparater.

### 4.5 VED FØRSTE IDRIFTTAGNING – RENGØRING FOR KONSERVERINGSMIDLER

1. Sætindsugningsslangen (ill.8, pos.2) og tilbageløbsslangen (1) ned i en beholder med et egnet rengøringsmiddel.
2. Drej trykreguleringsknappen (3) til minimalt tryk.
3. Åbn aflastningsventilen (2), så ventilen står i stillingen PRIME (cirkulation).
4. Sæt apparatet (5) på ON (tændt).
5. Vent, indtil der løber rengøringsmiddel ud af tilbageløbsslangen.
6. Luk aflastningsventilen, så ventilen står i stillingen SPRAY (sprøjtning).
7. Træk i sprøjtepistolens aftræksbøjle.
8. Sprøjt rengøringsmidlet fra apparatet ned i en åben opsamlingsbeholder.

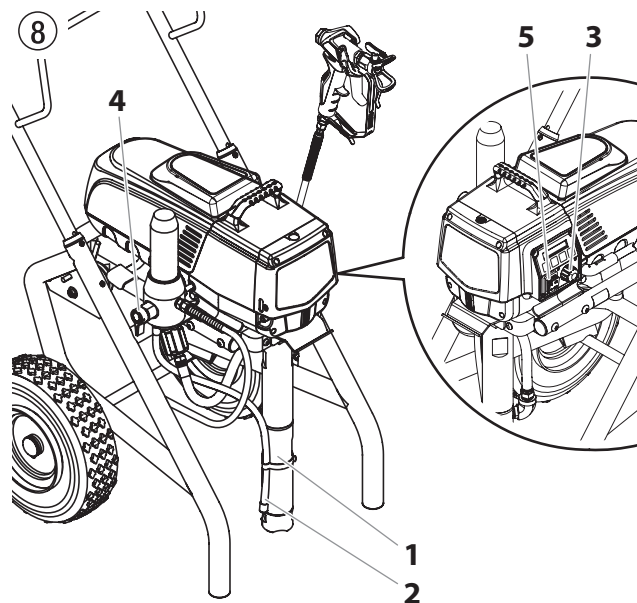

#### 4.6 IDRIFTTAGNING AF APPARATET MED COATINGMATERIALE

1. Sætindsugningsslangen (ill.8, pos.2) og tilbageløbsslangen (1) ned i beholderen med coatingmateriale.
2. Drej trykreguleringsknappen (3) til minimalt tryk.
3. Åbn aflastningsventilen (4), så ventilen står i stilling PRIME (cirkulation).
4. Tænd for apparatet (5) ON (TIL)
5. Vent, indtil der løber coatingmateriale ud af tilbageløbsslangen.
6. Luk aflastningsventilen, så ventilen står i stilling SPRAY (sprøjtning).
7. Tag sprøjtepipetten af gentagne gange, og sprøjt i en opsamlingsbeholder, indtil der uafbrudt strømmer coatingmateriale ud af sprøjtepipetten.
8. Øg trykket ved at dreje langsomt på trykreguleringsknappen. Kontrollér fordelingen, og øg trykket, indtil forstøvningen er perfekt.  
Stil altid trykreguleringsknappen i så lav stilling som muligt, mens forstøvningen endnu er i orden.
9. Apparatet er nu klar til sprøjtning.

#### 4.7 DIGITAL ELECTRONIC SPRAY CONTROL (DESC)

i

Digital Electronic Spray Control (DESC) øger sprøjtens funktionsdygtighed. Det installeres direkte under trykkontrolknappen på kontrolpanelet. Det består af en skærm og fire funktionstaster. Skærmen viser forskellige menuskærme, som lader brugeren tilpasse og overvåge sprøjtens drift ved brug af funktionstasterne.

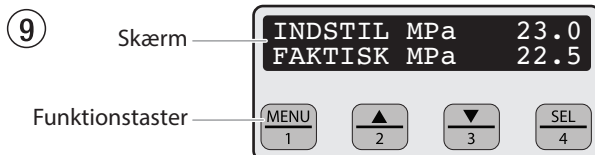

i

Trykkontrolknappen har forret fremfor Digital Electronic Spray Control (DESC). Hver gang der drejes på trykkontrolknappen, ændrer sprøjtens tryk sig i overensstemmelse hermed.

#### FUNKTIONSTASTER

Funktionstasterne er nummereret 1–4. Hver enkelt taster er herudover mærket med endnu en funktion.

|                                       |  |
|---------------------------------------|--|
| <b>Nr. 1/<br/>Menutaste</b>           | Når man trykker på taster nr. 1, ruller skærmen gennem alle tilgængelige menuskærme, eller udfører en funktion, som beskrives på den aktive menuskærm. |
| <b>Nr. 2/▲<br/>Taste</b>              | Når man trykker på taster nr. 2, udføres der en funktion, som beskrives på den aktive menuskærm, eller en værdi øges.                                  |
| <b>Nr. 3/▼<br/>Taste</b>              | Når man trykker på taster nr. 3, udføres der en funktion, som beskrives på den aktive menuskærm, eller en værdi formindskes.                           |
| <b>Nr. 4/Select<br/>(Vælg) taster</b> | Når man trykker på taster nr. 4, vælges den aktive menuskærm, eller der udføres en funktion, som beskrives på den aktive menuskærm.                    |

#### MENUSKÆRME

Flere forskellige menuskærme er tilgængelige for brugeren til at tilpasse og overvåge sprøjtens drift. De omfatter bl.a. Hovedskærm, Volume Pumped (Pumpevolumen), Job Volume (Jobvolumen), Unit Serial # (Enhedsserienummer), Timers (Timers), Job Timers (Jobtimers), Service Time (Servicetid), Security Code (Sikkerhedskode), Prime (Spædning) og Clean (Rengøring).

#### HOVEDSKÆRM

Hovedskærmen er kontrolsystemets standardskærm ved sprøjtens opstart. **Når man trykker på taster nr. 2, skifter man mellem PSI, Bar og MPa måleenheder.** Tryk på taster nr. 1 for at rulle gennem de resterende menuskærme.

|             |      |
|-------------|------|
| INDSTIL MPa | 23.0 |
| FAKTISK MPa | 22.5 |

i

For sprøjter udstyret med et Digital Electronic Spray Control (DESC) på ni sprog:  
Der skiftes mellem PSI, Bar- og Mpa-måleenheder ved at trykke på #2 taster på hovedskærmen.  
Der skiftes sprog på hovedskærmen ved at trykke på #3 taster på hovedskærmen. Totalt er der ni sprog tilgængeligt. Hver gang der trykkes på #1 taster, vises et nyt sprog. Sprogene som de vises: Engelsk, spansk, hollandsk, dansk, svensk, tysk, fransk, italiensk, og portuguese.

#### VOLUME PUMPED SKÆRM (PUMPEVOLUMEN)

Pumpevolumenskræmen viser det samlede antal gallons eller liter, som sprøjtet har sprøjtet.

Tryk på taster nr. 4 for at vælge

|               |        |
|---------------|--------|
| VOLUME PUMPET |        |
| MENU-1        | VÆLG-4 |

|         |         |
|---------|---------|
| GALLONS | X       |
| MENU-1  | LITER-2 |

|        |           |
|--------|-----------|
| LITER  | X         |
| MENU-1 | GALLONS-2 |



Pumpevolumenskærmen.

### JOB VOLUME SKÆRM (JOBVOLUMEN)

Jobvolumenskærmen lader brugeren nulstille en gallon- eller litertæller til at følge brugen ved specifikke opgaver.

JOB VOLUMEN  
MENU-1 VÆLG-4

Tryk på taste nr. 4 for at vælge Jobvolumenskærmen.

GALLONS XXXX  
MENU-1 RESET-3

### UNIT SERIAL # SKÆRM (ENHEDSSERIENUMMER)

Enhedsserienummerskærmen viser sprøjtes serienummer.

PUMPENS S/N  
MENU-1 VÆLG-4

Tryk på taste nr. 4 for at vælge Enhedsserienummerskærmen.

S/N: XXXXXXXXXX  
MENU-1

### TIMERS SKÆRM (TIMER)

Timer-skærmen viser både den samlede tid for, hvorlænge sprøjten har været tændt, og den samlede tid for, hvorlænge sprøjten har kørt (pumpet).

TIDSFORBRUG  
MENU-1 VÆLG-4

Tryk på taste nr. 4 for at vælge Timer-skærmen.

TAENDT I XXXX  
BRUGSTID XXXX

### JOB TIMERS SKÆRM (JOBTIMER)

Jobtimer-skærmen lader brugeren nulstille "ON TIME" ["TÆNDT TID"] og "RUN TIME" ["KØRSELSTID"], så det er muligt at tage tid på specifikke opgaver.

JOB TIDSMALER  
MENU-1 VÆLG-4

Tryk på taste nr. 4 for at vælge Jobtimer-skærmen. Skærmen "JOB ON" (TÆNDT I) vises. Tryk på nr. 3 for at nulstille. Tryk på nr. 1 for at fortsætte til skærmen "JOB RUN" (BRUGSTID) Tryk på nr. 1 for at rulle gennem resten af menuskærmene.

TAENDT I X  
MENU-1 RESET-3

BRUGSTID X  
MENU-1 RESET-3

### SERVICE TIME SKÆRM (SERVICETIMER)

Servicetimer-skærmen lader brugeren indstille et tidsinterval for serviceeftersyn (i timer). Tryk på taste nr. 4 for at vælge Servicetimer-skærmen.

SERVICETID  
MENU-1 VÆLG-4

Servicetiden indstilles ved at trykke på tast nr. 2 (op) og/eller nr. 3 (ned) til den ønskede tid (brugstiden går op / ned i spring på 25 for hver gang, der trykkes på en tast).

SERVICE v. XX  
BRUGSTIMER XX

Når sprøjten når den valgte SERVICE@-tid, vil skærmen vise "SERVICE DUE" ("TID TIL SERVICE"). Timeren nulstilles ved at trykke på tast #3, når pumpen tændes første gang. Dette vil nulstille beskeden "SERVICE DUE" ("TID TIL SERVICE") og også nulstille "SERVICE TIME" ("SERVICETID") til den forrige indstilling.

### SECURITY CODE SKÆRM (SIKKERHEDSKODE)

Sikkerhedskodeskærmen lader brugeren indstille en fircifret sikkerhedskode for at forhindre uvedkommende brug af sprøjten. Hvis der er indstillet en sikkerhedskode, vil kontrolsystemskærmen efterspørge om koden ved opstart. Hvis den korrekte kode indtastes, viser skærmen Hovedskærmen, og sprøjten vil fungere. Hvis der indtastes en forkert kode, vil skærmen fortsætte med at efterspørge den korrekte kode, og sprøjten vil være inaktiveret. Tryk på taste nr. 2 for at indstille eller ændre sikkerhedskoden.

SIKKERHEDSKODE  
MENU-1 ÆNDR-2



Hvis sprøjten er ny, er der ikke indstillet nogen sikkerhedskode, og Hovedskærmen vil komme til syne ved opstart. Når en sikkerhedskode indstilles første gang, vises skærmen "Enter Old Code Number" (indtast gl kodenummer), og nummeret "1111" skal indtastes.

Indtast det gamle

sikkerhedskodennummer for at få adgang til den skærm, der gør det muligt at ændre koden. Hvis den indtastede kode er forkert, vil skærmen fortsat efterspørge den korrekte kode, og det vil ikke være muligt at ændre sikkerhedskoden.

INDTST  
GL. KODE NUMMER

Indtast den nye sikkerhedskode. Så snart den nye kode er indtastet, vil skærmen automatisk efterspørge, at den nye kode indtastes igen som kontrol. Hvis den samme nye kode indtastes igen, vil skærmen bekræfte, at den nye kode er accepteret, og derefter vende tilbage til Hovedskærmen. Hvis den nye kode indtastes forkert, vil skærmen vende tilbage til skærmen "Enter New Code Number" [Indtast nyt kodenummer], og processen vil begynde forfra.

INDTST NYT  
KODENUMMER XXXX

GENINDTST NYT  
KODENUMMER XXXX

NYT KODENUMMER  
ACCEPTERET

Hvis du glemmer din sikkerhedskode, eller den bliver væk for dig, kan du sætte dig i forbindelse med kundeservice hos Wagner for at få hjælp.



Sikkerhedsfunktionen sættes ud af funktion ved at indtaste "1111" på skærmen "Enter New Code Number" [Indtast nyt kodenummer] (dette er standardkoden for en ulåst sprøjte). Som følge heraf kommer Hovedskærmen frem ved sprøjtes opstart.

### PRIME SKÆRM (SPÆDE)

Spædeskærmen kommer op, når trykkontrolknappen er indstillet til "Min"-indstillingen i den gule zone.

FLOW

**RAPID CLEAN SKÆRM (RENGORINGSINDST)**

Skærmen Rent vises, når trykkontrolgrebet er indstillet på stillingen RAPID CLEAN, og ventilen PRIME/SPRAY står på PRIME.

RENGORINGSINDST



Hvis der ikke er nogen aktivitet på en menuskærm i 30 sekunder, går skærbilledet tilbage til Hovedskærmen.

**5 SPRØJTETEKNIK**

Injektionsfare. Undlad at sprøjte, hvis spidsværnet ikke er på plads. Aftræk aldrig pistolen, medmindre spidsen er fuldstændigt drejet til enten Spray (Sprøjt) eller Unclog (Klumpfjernelse)-position. Aktivér **ALTID** pistolaftrækkerlåsen før spidsen fjernes, udskiftes eller renses.

- A)** Nøglen til et godt malerarbejde er en jævn dækning på hele overfladen. Bevæg armen i en konstant hastighed og hold sprøjtepistolen i en konstant afstand fra overfladen. Den bedste sprøjteafstand er 10-25 cm fra sprøjtespidsen til overfladen.

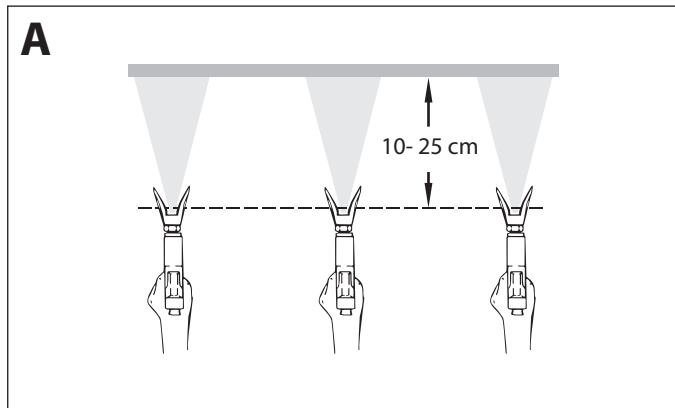

- B)** Hold sprøjtepistolen i de rette vinkler i forhold til overfladen. Dette betyder, at det er hele din arm, der skal bevæge sig frem og tilbage istedet for blot at bøje håndledet.  
Hold sprøjtepistolen vinkelret på overfladen, ellers vil den ene side af laget blive tykkere end den anden.

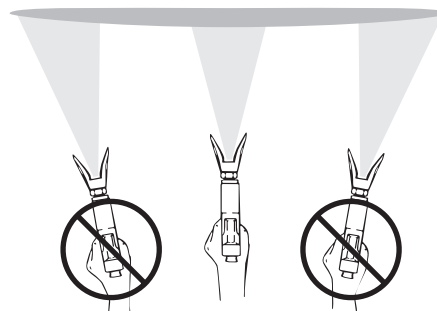
**B**

- C)** Tryk på pistolens aftrækker efter at du starter strøget. Slip aftrækkeren før du afslutter strøget. Sprøjtepistolen bør være i bevægelse, når aftrækkeren trækkes og slippes. Overlap hvert strøg med ca. 30%. Dette sikrer et jævnt lag.

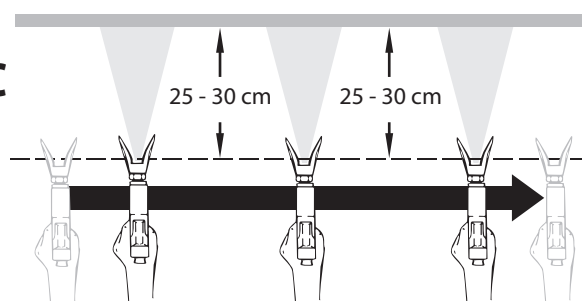
**C**

Hvis der forekommer meget skarpe kantzoner og striber i sprøjtestrålen: Forøg driftstrykket eller fortynd coatingmaterialet.

**6 HÅNDBETING AF HØJTRYKSSLANGEN**

Apparatet er udstyret med en højtryksslange, der er særligt velegnet til stempelpumper.





Fare for kvæstelser på grund af en utæt højtryksslange. En beskadiget højtryksslange skal straks udskiftes.

Reparer aldrig selv en defekt højtryksslange!

Højtryksslangen skal behandles med omhu. Undgå kraftig bøjning eller skarpe knæk, mindste bøjningsradius er ca. 20 cm. Kør ikke over højtryksslangen, og beskyt den mod skarpe genstande og kanter.

Træk aldrig i højtryksslagen for at flytte apparatet.

Sørg for, at højtryksslagen ikke snor sig. Ved at anvende en Wagner-sprøjtepistol med drejeled og en slangetromle kan dette forhindres.



|   |  |
|---|--|
|  | Med hensyn til håndtering af højtryksslagen ved arbejde på et stillads har det vist sig mest fordelagtigt hele tiden at føre slangen på ydersiden af stilladset. |
|  | Når højtryksslanger bliver gamle, stiger risikoen for beskadigelser. Wagner anbefaler at udskifte højtryksslagen efter 6 år.                                     |
|  | Af hensyn til funktionen, sikkerheden og holdbarheden må man kun benytte originale Wagner-højtryksslanger.   |

## 7 ARBEJDSAFBRYDELSE



1. Åbn aflastningsventilen, så ventilen står i stilling PRIME (  cirkulation).
2. Stil apparatet på OFF (FRA).
3. Drej trykreguleringsknappen til minimalt tryk.
4. Træk i sprøjtepipstolens aftræksbøjle, så du aflaster højtryksslagen og sprøjtepipstolen for trykket.
5. Sprøjtepipstolen sikres som vist i sprøjtepipstolens betjeningsvejledning.
6. Se på side 93 punkt 12.2, hvordan en standarddyse rengøres.  
Hvis en anden dyseudførelse er monteret, skal du gå frem efter den pågældende betjeningsvejledning.
7. Lad indsugningsslagen og tilbageløbsslagen være nedsænket i coatingmaterialet, eller før dem ned i et passende rengøringsmiddel.



|  |   |
|--|---|
| <br>Pas på! | Ved brugen af hurtigttørrende coatingmateriale eller tokomponent-coatingmateriale skal apparatet ubetinget skylles igennem med et egnet rengøringsmiddel i løbet af forarbejdningsstiden. |
|--|---|

## 8 RENGØRING AF APPARATET (UD-AFDRIFTTAGNING)

|   |   |
|---|---|
|  | Renhed er den bedste garanti for en problemfri drift. Når sprøjtearbejderne er afsluttet, skal apparatet renses. Rester af coatingmaterialet må under ingen omstændigheder tørre eller sætte sig fast i apparatet.  |
|  | Det rengøringsmiddel, som benyttes til rengøringen (kun med et flammepunkt over 21 °C), skal svare til coatingmaterialet.   |
|  | <ul style="list-style-type: none"> <li>• <b>Sprøjtepipstolen sikres</b>, se driftsvejledningen til sprøjtepipstolen.</li> <li>• Rens dysen, og afmonter den.</li> <li>• Standarddyse, se side 93, punkt 12.2.</li> <li>• Hvis en anden dyseudførelse er monteret, skal du gå frem efter den pågældende driftsvejledning.</li> </ul> |



1. Tag indsugningsslagen op af coatingmaterialet.
2. Luk aflastningsventilen, så ventilen står i stilling SPRAY (  sprøjtning).
3. Stil apparatet på ON (TIL).

|  |   |
|--|---|
| <br>Pas på! | Ved opløsningsmiddelholdige coatingmaterialer skal beholderen jordes.   |
|             | Forsigtig! Der må ikke sprøjtes eller pumpes ned i en beholder med en lille åbning (spunshul).<br>Se sikkerhedsforskrifterne. |

4. Træk i aftræksbøjlen på strøjtepipstolen for at pumpe resten af coatingmaterialet ud af indsugningsslagen, højtryksslagen og strøjtepipstolen og ned i en åben beholder.
5. Sæt indsugningsslagen med tilbageløbsslagen ned i en beholder med et egnet rengøringsmiddel.
6. Drej trykreguleringsknappen til minimalt tryk.
7. Åbn aflastningsventilen, så ventilen står i stilling PRIME (  cirkulation).
8. Pump et egnet rengøringsmiddel rundt i kredsløbet i nogle minutter.
9. Luk aflastningsventilen, så ventilen står i stilling SPRAY (  sprøjtning).
10. Træk i sprøjtepipstolens aftræksbøjle.

11. Pump resten af rengøringsmidlet ned i en åben beholder, indtil apparatet er tomt.
12. Stil apparatet på OFF (FRA).

### 8.1 UDVENDIG RENGØRING AF APPARATET

|   |  |
|---|--|
|                    | Træk altid først stikket ud af stikkontakten.  |
| <br><b>Pas på!</b> | Fare for kortslutning på grund af indtrængende vand!<br>Afsprøjt aldrig apparatet med en højtryks- eller damp højtryksrensere.<br>Læg ikke højtryksslangen i opløsningsmiddel.<br>Tør kun ydersiden med en våd klud. |

Tør apparatet af udvendigt med en klud, der er vædet med et egnet rengøringsmiddel.

### 8.2 RENGØRING AF INDFØRINGSSKÆRM

|   |   |
|---|---|
|  | Indføringsskærmen bliver tilstoppet og skal renses mindst en gang om dagen. |
|---|---|

1. Tag stopringen (3) ud af bundventilens (1) hus.
2. Tag indføringsskærmen (2) ud af bundventilens hus (1).
3. Rens omhyggeligt med et passende opløsningsmiddel.

9

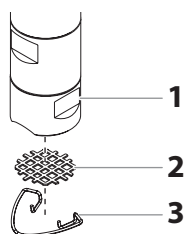

### 8.3 RENSNING AF HØJTRYKSFILTER



Et højtryksfilter fås som ekstraudstyr, der kan bestilles separat. Rens filterpatronen regelmæssigt. Et tilsmudset eller tilstoppet højtryksfilter giver en dårlig fordeling af det påsprøjtede materiale eller en tilstoppet dyse.

1. Drej trykreguleringsknappen til minimalt tryk.
2. Åbn aflastningsventilen, så ventilen står i stilling PRIME (  cirkulation).
3. Stil apparatet på OFF (FRA).



Træk netstikket ud af stikdåsen.

4. Skru filterhuset (fig. 10, pos. 1) af med en oliefilternøgle.
5. Træk filterpatronen (2) af støttefjederen (3).
6. Rengør alle dele med et egnet rengøringsmiddel. Udskift om nødvendigt filterpatronen.
7. Kontrollér O-ringen (4), og udskift om nødvendigt.
8. Læg støtteskiven (5) mod støttefjederen (3). Skub filterpatronen (2) over støttefjederen.
9. Skru filterhuset (1) på, og spænd det helt fast med en oliefilternøgle.

10

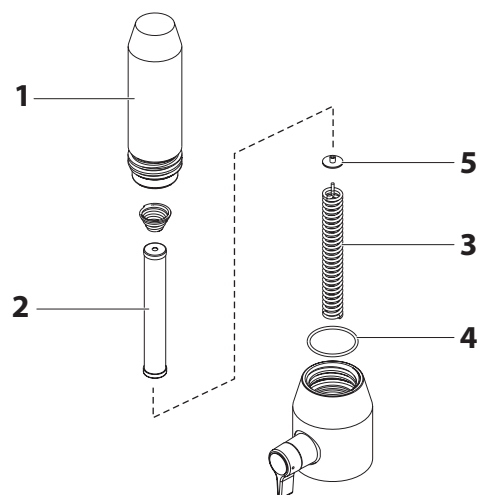

## 8.4 RENGØRING AF AIRLESS-SPRØJTEPISTOLEN



Gør sprøjtepipstolen ren hver gang efter brug.

1. Airless-sprøjtepipstolen skylles igennem med et egnet rengøringsmiddel ved lavt driftstryk.
2. Dysen renses grundigt med et egnet rengøringsmiddel, så der ikke bliver rester af coatingmateriale tilbage.
3. Airless-sprøjtepipstolen renses grundigt udvendigt.

### INDSTIKSFILTER I AIRLESS-SPRØJTEPISTOLEN (ILL. 11)

1. Hæft øverste del af aftrækkerværnet (1) af pistolhovedet.
2. Brug aftrækkerværnets bund som skruenøgle, løsn og fjern håndtagssamlingen (2) fra pistolhovedet.
3. Træk det gamle filter (3) ud af pistolhovedet. Rens det eller udskift det.
4. Skub det nye filter ind med den tilspidsede ende først i pistolhovedet.
5. Skru grebsamlingen ind i pistolhovedet, indtil den sidder forsvarligt fast. Strammes med aftrækkernøglen.
6. Smæk aftrækkerværnet på plads på pistolhovedet igen.

11

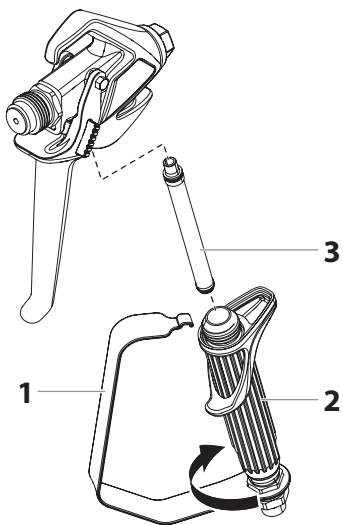

## 9 HJÆLP VED PROBLEMER

| Fejltype  | Mulig årsag   | Foranstaltning til afhjælpning af fejlen  |
|---|---|---|
| A. Apparatet starter ikke.<br>_____                             | <ol style="list-style-type: none"> <li>1. Ingen spænding.</li> <li>2. Trykindstillingen stillet for lavt.</li> <li>3. TÆND/SLUK-kontakten (ON/OFF) defekt.</li> </ol>   | <ol style="list-style-type: none"> <li>1. Kontrollér spændingsforsyningen.</li> <li>2. Stil trykreguleringsknappen højere.</li> <li>3. Udskift.</li> </ol>  |
| B. Apparatet suger ikke.<br>_____                               | <ol style="list-style-type: none"> <li>1. Aflastningsventilen står i stillingen SPRAY (☞ sprøjtning).</li> <li>2. Filtret stikker op over væskeoverfladen og suger luft ind.</li> <li>3. Filtret tilstoppet.</li> <li>4. Indsugningsslangen er løs, hvilket betyder, at apparatet suger falsk luft ind.</li> </ol>  | <ol style="list-style-type: none"> <li>1. Stil aflastningsventilen i stillingen PRIME (☞ cirkulation).</li> <li>2. Efterfyld coatingmateriale.</li> <li>3. Rengør eller udskift filtret.</li> <li>4. Rengør tilslutningsstederne, og udskift om nødvendigt O-ringene. Fasthold indsugningsslangen med en holdeklæmme.</li> </ol>  |
| C. Apparatet suger, men der opbygges ikke noget tryk.<br>_____  | <ol style="list-style-type: none"> <li>1. Dysen er meget slidt.</li> <li>2. Dysen er for stor.</li> <li>3. Trykindstillingen stillet for lavt.</li> <li>4. Filtret tilstoppet.</li> <li>5. Coatingmaterialet løber gennem tilbageløbsslangen, når aflastningsventilen står i stillingen SPRAY (☞ sprøjtning).</li> <li>6. Pakningerne klæber sammen eller er slidte.</li> <li>7. Ventilkuglerne er slidte.</li> <li>8. Ventil sæderne er slidte.</li> </ol> | <ol style="list-style-type: none"> <li>1. Udskift.</li> <li>2. Udskift dysen.</li> <li>3. Drej trykkontrolknappen med uret for at øge trykket.</li> <li>4. Rengør eller udskift filtret.</li> <li>5. Afmonter og rengør aflastningsventilen, eller udskift den.</li> <li>6. Afmonter og rengør pakningerne, eller udskift dem.</li> <li>7. Afmonter og udskift ventilkuglerne.</li> <li>8. Afmonter og udskift ventil sæderne.</li> </ol> |
| D. Der kommer coating-materiale oven ud affarvetrinet.<br>_____ | <ol style="list-style-type: none"> <li>1. Den øverste pakning er slidt.</li> <li>2. Stemplet er slidt.</li> </ol>   | <ol style="list-style-type: none"> <li>1. Afmonter og udskift pakningen.</li> <li>2. Afmonter og udskift stemplet.</li> </ol>   |
| E. Forstærket pulsering i sprøjtepistolen<br>_____              | <ol style="list-style-type: none"> <li>1. Forkert type højtryksslange.</li> <li>2. Dysen er slidt eller for stor.</li> <li>3. For højt tryk.</li> </ol>   | <ol style="list-style-type: none"> <li>1. Anvend kun originale WAGNER-højtryksslanger af hensyn til funktion, sikkerhed og levetid.</li> <li>2. Udskift dysen.</li> <li>3. Drej trykreguleringsknappen til et lavere tal.</li> </ol>  |
| F. Dårlig fordeling<br>_____                                    | <ol style="list-style-type: none"> <li>1. For stor dyse til det pågældende coatingmateriale.</li> <li>2. Ukorrekt trykindstilling.</li> <li>3. For lille gennemstrømningsmængde.</li> <li>4. Coatingmaterialet har for høj viskositet.</li> </ol>   | <ol style="list-style-type: none"> <li>1. Udskift dysen.</li> <li>2. Drej på trykreguleringsknappen, indtil der opnås en tilfredsstillende fordeling.</li> <li>3. Rengør eller udskift alle filtre.</li> <li>4. Fortynd i henhold til producentens angivelser.</li> </ol>   |
| G. Apparatets ydelse falder.<br>_____                           | <ol style="list-style-type: none"> <li>1. Trykindstillingen stillet for lavt.</li> </ol>  | <ol style="list-style-type: none"> <li>1. Drej trykkontrolknappen med uret for at øge trykket.</li> </ol>   |
| H. Pumpen udsættes for overtryk og vil ikke slukke.<br>_____    | <ol style="list-style-type: none"> <li>1. Trykafbryderen er defekt.</li> <li>2. Transduceren er defekt.</li> </ol>  | <ol style="list-style-type: none"> <li>1. Bring enheden til et godkendt Wagner servicecenter.</li> <li>2. Bring enheden til et godkendt Wagner servicecenter.</li> </ol>  |

## 10 VEDLIGEHOELDELSE

### 10.1 GENEREL VEDLIGEHOELDELSE

Vedligeholdelse af apparatet bør udføres én gang om året af Wagner-serviceafdelingen.

1. Kontrollér, om højtryksslangerne, apparatets tilslutningsledning og stikket er beskadigede.
2. Kontrollér indløbs- og udløbsventil samt filter for slid.

### 10.2 HØJTRYKSSLANGE

Kontrollér højtryksslangen visuelt for eventuelle revner eller udbulinger, især ved overgangen til armaturet. Omløbermøtrikkerne skal kunne drejes frit.



Når højtryksslanger bliver gamle, stiger risikoen for beskadigelser. Wagner anbefaler at udskifte højtryksslangen efter 6 år.

## 11 REPARATIONER PÅ APPARATET



Stil apparatet på OFF (FRA).  
Træk altid netstikket ud af stikdåsen før reparation.



Sørg for at kontrollere for jordforbindelse kontinuitet efter service udføres på alle elektriske komponenter.  
Brug et ohmmeter til at afgøre, at der er kontinuitet mellem produktets spændingsløse metaldele og jordingsbladet på tilkoblingsstikket.

### 11.1 IND- OG UDLØBSVENTIL

1. Afmonter de fire skruer i frontdækslet, og tag frontdækslet af.



Klemningsfare – før ikke fingre eller værktøj mellem dele i bevægelse.

2. Drej trykkontrolgrebet til mindste tryk. Skærmen DESC skal sige "PRIME" (FLOW).
3. Tryk på tast nr. 1 på DESC-kontrolpanelet. Så kommer skærmen "CREEP MODE" (SEN MÅDE) op.
4. Drej trykkontrolgrebet langsomt med uret for at øge trykket. Krumtapaksel/glidersamlingen vil begynde at bevæge sig meget langsomt.

5. Når den når bunden, nøjagtigt i centrum af sit slag, skal kontrolgrebet drejes tilbage til mindste tryk. Det skal få krumtapaksel/glidersamlingen til at standse.
6. Træk netstikket ud af stikdåsen.
7. Træk klemmen på indsugningsrøret af, og afmonter tilbageløbsslangen.
8. Skru forbindelsesslangen (ill. 14, pos. 1) til højtryksfiltret af.
9. Drej grebet på siden af vognen med uret for at låse vognen op. Vip vognen bagud, indtil den låses på plads.
10. Løsn og fjern indløbsventilhuset (2) fra øverste hus.
11. Fjern lejeringen (3), O-ringen (4), O-ringen (5), indløbsventilsæde (6), indløbsventilkuglen (7) og den øverste kuglering (8).
12. Rens alle delene med det relevante rengøringsmiddel.

Kontroller indløbsventilhuset (2), indløbsventilsædet (6) og indløbsventilkuglen (7) for slid og udskift delene efter behov. Hvis det slidte indløbsventilsæde (6) er ubrugt på den ene side, skal det vendes om og geninstalleres.

14

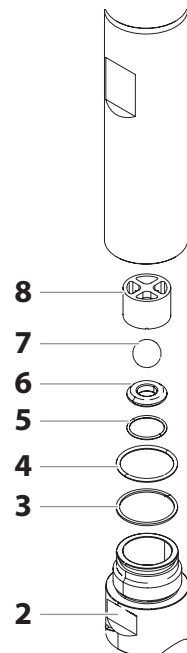
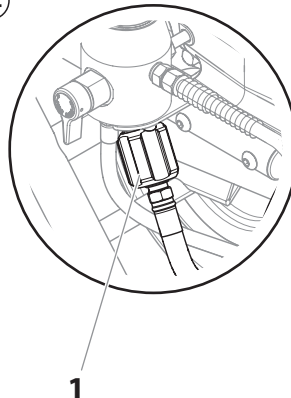

13. Skru udløbsventilhuset (ill. 15, pos. 9) ud af stemplet (10) med en 3/8 tommer unbrakonøgle.
14. Afmonter den øverste tætning (11), den øverste kugleføring (12), udløbsventilkuglen (13), skiven (14) og udløbsventilsædet (15).
15. Rengør alle dele med et egnet rengøringsmiddel. Kontrollér udløbsventilhuset (9), udløbsventilsædet (15), udløbsventilkuglen (13) og den øverste kugleføring (12) for slid, og udskift om nødvendigt delene. Monter udløbsventilsædet (15) omvendt, hvis det kun er slidt på den ene side.
16. Saml komponenterne i omvendt rækkefølge.
17. Hvis man har til hensigt at udskifte væskeelementets pakninger, skal man fortsætte til afsnit 11.3. Hvis ikke, samles væskeelementet igen i omvendt rækkefølge af afmonteringen

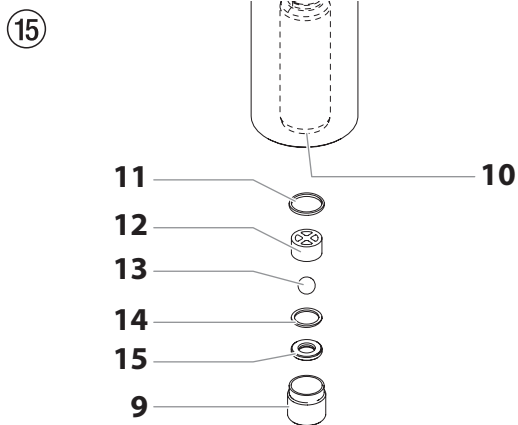

## 11.2 DIGITAL ELECTRONIC SPRAY CONTROL (DESC) FEJLMEDDELELSER

Følgende fejlmeddelelsskærme kommer op, når Digital Electronic Spray Control (DESC) opdager et problem med sprøjten. Så snart der opstår et problem, og fejlmeddelelsen kommer op, bliver der slukket for sprøjten.



Før du fortsætter, skal alt tryk, der er tilbage i systemet, udløses (ventilen skal stå på PRIME ). Endvidere skal man følge alle andre advarsler for at mindske risikoen for injektionsskade, skade fra dele, der bevæger sig, eller elektrisk stød. Sørg altid for at trække stikket ud inden serviceeftersyn!

### SKÆRMEN CHECK TRANSDUCER [KONTROLLER TRANSDUCER]

Skærmen "Check Transducer" ["Kontroller transducer"] kommer op, når transduceren er blevet afbrudt eller er fejlbehæftet. Bring sprøjten til et autoriseret Wagner servicecenter for reparation.

EFTERSE  
TRANSDUC

### SKÆRMEN CHECK POTENTIOMETER [KONTROLLER POTENTIOMETER]

Skærmen "Check Potentiometer" ["Kontroller Potentiometer"] kommer op, når transduceren er blevet afbrudt eller er fejlbehæftet. Bring sprøjten til et autoriseret Wagner servicecenter for reparation.

EFTERSE  
POTENTIOMETER

### SKÆRMEN CHECK MOTOR [KONTROLLER MOTOR]

Indikerer, at motoren er slukket pga. tilslutningsproblemer mellem motoren og kontrolleren. Bring sprøjten til et autoriseret Wagner servicecenter for reparation.

EFTERSE  
MOTOR

### SKÆRMEN LOW VOLTAGE [LAV SPÆNDING]

Skærmen "Low Voltage" ["Lav spænding"] kommer op, når sprøjten går i stå på grund af lav indgangsspænding. Kontroller strømforsyningen og korriger problemet. Start sprøjten igen.

LAV  
SPÆNDING

### SKÆRMEN HIGH MOTOR TEMPERATURE [HØJ MOTORTEMPERATUR]

Skærmen "High Motor Temperature" ["Høj motortemperatur"] kommer op, når motorens temperatur er steget for meget. Bring sprøjten til et autoriseret Wagner servicecenter for reparation.

HØJ MOTOR  
TEMPERATUR

### SKÆRMEN HIGH MECHANICAL LOAD [HØJ BELASTNING. EFTERSE MEKANISME]

Skærmen "High Mechanical Load" ["Høj belastning. efterse mekanisme"] kommer op, når sprøjten slukker pga. stærk strøm, eller når sprøjten kommer i aktuel "fold-back"-mode. Bring sprøjten til et autoriseret Wagner servicecenter for reparation.

HØJ BELASTNING  
EFTERSE MEKANIS.



## SKÆRMEN HIGH CONTROL TEMPERATURE [HØJ KONTROLTEMPERATUR]

Indikerer, at DESC er slukket pga. for høj varme. Bring sprøjten til et autoriseret Wagner servicecenter for reparation.

HØJ KONTROL  
TEMPERATUR

## SKÆRMEN BAD HALL CYCLE POWER (DÅRLIG HALL-SENSOR TÆND/SLUK FOR STRØMMEN)

Indikerer, at motoren eller motorens Hall-effekt-sensorer er fejlbehæftede. Bring sprøjten til et autoriseret Wagner servicecenter for reparation.

DÅRLIG HALL  
SLUK OG TÆND

# 12 BILAG

## 12.1 DYSEUDVALG

Valget af dysen er af stor betydning for at opnå en ordentlig og rationel arbejdsmåde. I mange tilfælde kan man kun finde frem til den rigtige dyse ved sprøjteforsøg.

### HERTIL ET PAR REGLER:

Sprøjtestrålen skal være ensartet.

Hvis der forekommer striber i sprøjtestrålen, er sprøjtestrykket for lavt eller coatingmaterialets viskositet for høj.

**Afhjælpning:** Forøg trykket eller fortynd coatingmaterialet. Hver pumpe yder en bestemt transportmængde i forhold til dysestørrelsen:

**Generelt gælder:** stor dyse = lavt tryk  
lille dyse = højt tryk

Der findes et stort sortiment af dyser med forskellige sprøjtevinkler.

## 12.2 VEDLIGEHOLDELSE OG RENGØRING AF AIRLESS HÅRDMETAL-DYSER

### STANDARD DYSER

Hvis en anden dysetype er monteret, rengøres den efter producentens anvisning.

Dysen har en boring, som er lavet med største præcision. For at opnå en lang holdbarhed skal den behandles skånsomt. Husk, at hårdmetal-indsatsen er skrøbelig! Dysen må aldrig kastes eller behandles med skarpe metalgenstande.

**Følgende punkter skal overholdes for at holde dysen ren og parat til anvendelse:**

1. Åbn aflastningsventilen, så ventilen står i stilling PRIME (Cirkulation).
2. Dysen afmonteres fra sprøjtepipstolen.
3. Dysen lægges i et tilsvarende rengøringsmiddel, til alle rester af coatingmaterialet er opløst.
4. Hvis der foreligger trykluft, blæses dysen igennem.
5. Fjern eventuelle rester med en spids træpind (tandstik).
6. Kontroller dysen ved hjælp af et forstørrelsesglas og gentag punkt 3 til 5 om nødvendigt.

## 12.3 SPRØJTEPISTOL-TILBEHØR



Hos Wagner er G-gevind standard ved sprøjtepipstoler og tilbehør. For at kunne bruge sprøjtepipstoler og tilbehør med F-gevind er der brug for en adapter.

| Adapter         | Bestillings-nr. |
|-----------------|-----------------|
| F- til G-gevind | 2389689         |
| G- til F-gevind | 2405153         |



G-gevind  
(7/8")



F-gevind  
(1 1/16")

### Dyseforlænger med drejeligt knæled (uden dyse)

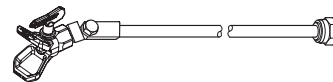

Længde: 0,9 m

Bestillings-nr. **2418862**

Længde: 1,8 m

Bestillings-nr. **2418863**

### Dyseforlænger

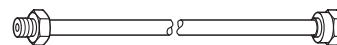

12,5 cm, G-gevind, Bestillings-nr. **2418853**

25 cm, G-gevind, Bestillings-nr. **2418854**

50 cm, G-gevind, Bestillings-nr. **2418855**

75 cm, G-gevind, Bestillings-nr. **2418856**

## HEA-DYSER MED LAVTRYK GIVER MINIMAL SPRØJTETÅGE

**HEA** HIGH EFFICIENCY  
AIRLESS

HEA betyder High Efficiency Airless og er en innovativ dyseteknologi, der er en revolution inden for Airless-sprøjttemaling. HEA-dyser gør det muligt at reducere trykket i sprøjtepistolen væsentligt og at arbejde med lavt tryk (helst 80 - 140 bar). Dyserne kan anvendes sammen med alle TradeTip 3-dyseholdere og WAGNER-produkter.

Nogle slags maling skal eventuelt fortyndes for at opnå et optimalt resultat. Som regel kan materialet fortyndes med op til 10 % (læs venligst også materialeproducentens anvisninger).

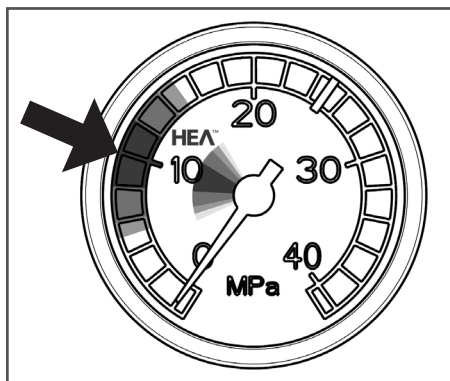

Indstil lavt tryk inden for HEA-området, og start.

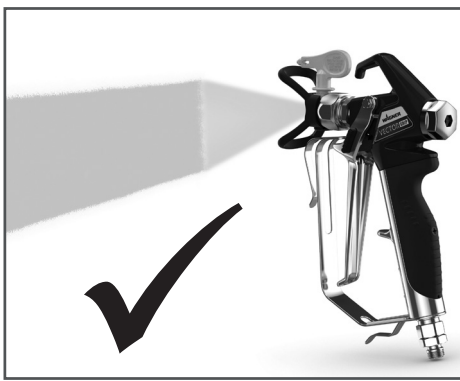

Jævnt sprøjtebillede uden sprøjtekanter.

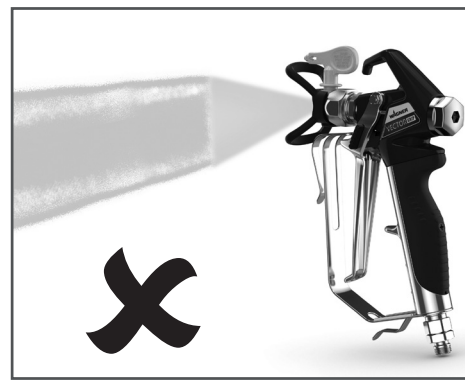

Ved synlige kanter skal trykket øges langsomt.

## HEA-dyse-tabel



Alle dyser i nedenstående tabel leveres sammen med det dertil passende pistolfilter.

| Anvendelse   | Dysemarkering | Sprøjte-vinkel | Boring<br>inch / mm | Sprøjtebredde mm <sup>1)</sup> | Sprøjtepistol-<br>filter | Bestell-Nr. |
|--|---------------|----------------|---------------------|--------------------------------|--------------------------|-------------|
| <b>Kunstharpikslakker<br/>PVC-lakker</b>                       | 211           | 20°            | 0.011 / 0.28        | 120                            | rød                      | 0554211     |
|  | 311           | 30°            | 0.011 / 0.28        | 150                            | rød                      | 0554311     |
|  | 411           | 40°            | 0.011 / 0.28        | 190                            | rød                      | 0554411     |
| <b>Lakker, forlakeringer<br/>Grundlakker, Fillere</b>          | 213           | 20°            | 0.013 / 0.33        | 120                            | rød                      | 0554213     |
|  | 313           | 30°            | 0.013 / 0.33        | 150                            | rød                      | 0554313     |
|  | 413           | 40°            | 0.013 / 0.33        | 190                            | rød                      | 0554413     |
| <b>Fillere<br/>Rustbeskyttelsesfarver</b>                      | 415           | 40°            | 0.015 / 0.38        | 190                            | gul                      | 0554415     |
|  | 515           | 50°            | 0.015 / 0.38        | 225                            | gul                      | 0554515     |
|  | 615           | 60°            | 0.015 / 0.38        | 270                            | gul                      | 0554615     |
| <b>Rustbeskyttelsesfarver<br/>Latexfarver<br/>Dispersioner</b> | 417           | 40°            | 0.017 / 0.43        | 190                            | hvid                     | 0554417     |
|  | 517           | 50°            | 0.017 / 0.43        | 225                            | hvid                     | 0554517     |
|  | 617           | 60°            | 0.017 / 0.43        | 270                            | hvid                     | 0554617     |
| <b>Rustbeskyttelsesfarver<br/>Latexfarver<br/>Dispersioner</b> | 519           | 50°            | 0.019 / 0.48        | 225                            | hvid                     | 0554519     |
|  | 619           | 60°            | 0.019 / 0.48        | 270                            | hvid                     | 0554619     |
| <b>Brandhæmmende midler</b>                                    | 421           | 40°            | 0.021 / 0.53        | 190                            | hvid                     | 0554421     |
|  | 521           | 50°            | 0.021 / 0.53        | 225                            | hvid                     | 0554521     |
|  | 621           | 60°            | 0.021 / 0.53        | 270                            | hvid                     | 0554621     |

<sup>1)</sup> Sprøjtebredde med ca. 30 cm afstand til sprøjteobjektet og 100 bar (10 MPa) tryk med kunstharpikslak 20 DIN-sekunder.

## 12.4 TEMPSPRAY

Malingsmaterialet opvarmes ensartet til den påkrævede temperatur ved hjælp af et elektrisk varmeelement, som sidder inden i slangen (reguleres fra 20 °C to 60 °C).

### Fordele:

- Konstant malingstemperatur, selv ved lave udendørstemperaturer
- Betydeligt bedre funktion af meget tyktflydende belægningsmalinger
- Øget påføringsproduktivitet
- Besparelse af opløsningsmidler på grund af nedsat viskositet
- Kan tilpasses alle airless-enheder

| Best.-nr           | Betegnelse   |
|--------------------|--|
| 2311659<br>2311852 | <b>TempSpray H 126 (ideelt egnet til lakeringsopgaver)</b><br>Grundmodul H 126, 1/4" inkl. rustfri stålslange DN6; 1/4"; 10 m<br>Spraypack bestående af: grundmodul H 126 (0341 930), Airless pistol AG 14, NPS 1/4", inkl. TradeTip 2 dyseholder, F-gevind, TradeTip 2 FineFinish dyse 410                                      |
| 2311660<br>2311853 | <b>TempSpray H 226 (ideelt egnet til dispersion/materialer med høj viskositet)</b><br>Grundmodul H 226 inkl. slangetromle, varmeslange DN10; 15 m; aflastningsslange DN4; 1 m<br>Spraypack bestående af: grundmodul H 226 (0341 940), Airless pistol AG 14, NPS 1/4", inkl. TradeTip 2 dyseholder, F-gevind, TradeTip 2 dyse 419 |
| 2311661<br>2311854 | <b>TempSpray H 326 (ideelt egnet til dispersion/materialer med høj viskositet)</b><br>Grundmodul H 326 inkl. slangetromle, varmeslange DN10; 30 m; aflastningsslange DN4; 1 m<br>Spraypack bestående af: grundmodul H 326 (0341 950), Airless pistol AG 14, NPS 1/4", inkl. TradeTip 2 dyseholder, F-gevind, TradeTip 2 dyse 421 |

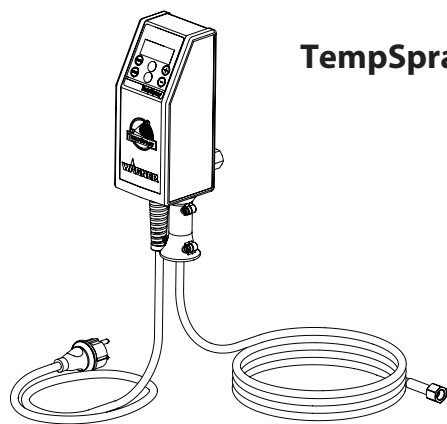

TempSpray H 126

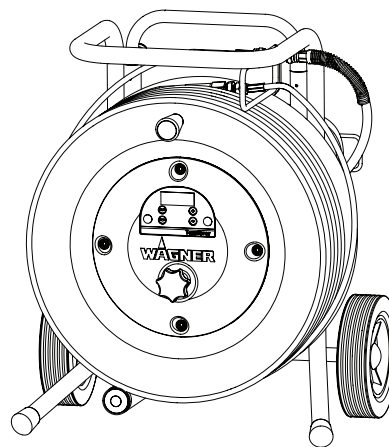

TempSpray H 226  
TempSpray H 326



Yderligere tilbehør, der letter arbejdet, finder du på  
<https://go.wagner-group.com/accessories-professional>

## 12.5 PUMP-RUNNER

(Best. -nr. 2306987)

Universaltilbehør til rengøring, ren forsendelse og bevarelse af pumpeenheden

### Egenskaber:

- Lettere rengøring– rengøringsvæsken cirkulerer uafbrudt gennem pumpen og gør den indvendige del af pumpen grundigt ren
- Det er ikke nødvendigt at gøre pumpen ren, mens arbejdet er standset, eller den flyttes til et nyt sted, fordi malingen i pumpem hverken kan tørre ud eller lække
- Bedre beskyttelse
- Let at samle

### Velegnet til de følgende modeller:

| Membranpumper |                | To-taktspumper |         |
|---------------|----------------|----------------|---------|
| SF 21         | Finish 270/370 | PS 24          | PS 3.25 |
| SF 23         | Nespray Deco   | PS 26          | PS 3.29 |
| SF 27         | Nespray 31     | PS 30          | PS 3.31 |
| SF 31, SF 33  | Nespri Pro     | PS 34          | PS 3.34 |
| SF 7000       |                |                |         |



Bestilles samtidigt:

EasyClean, rengørings- og konserveringsmiddel (1 l) bestillingsnr. 2412656.

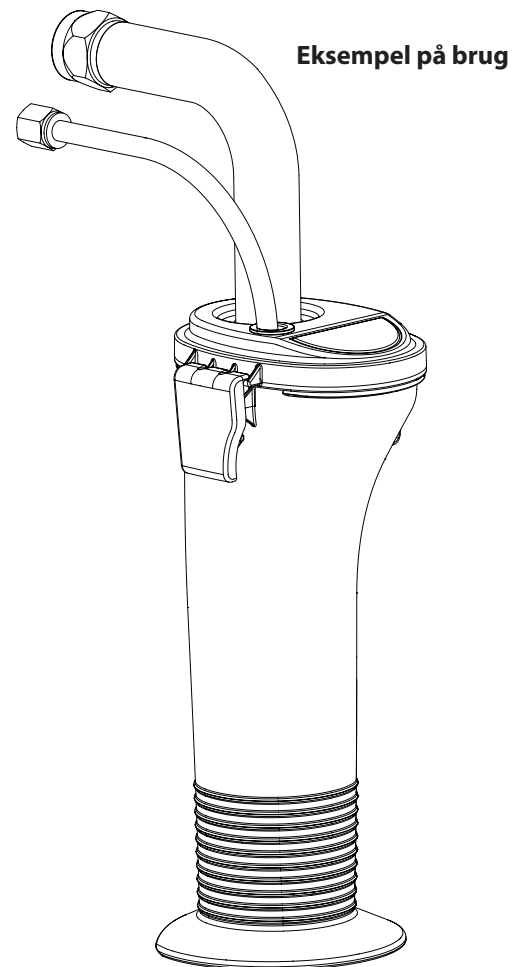
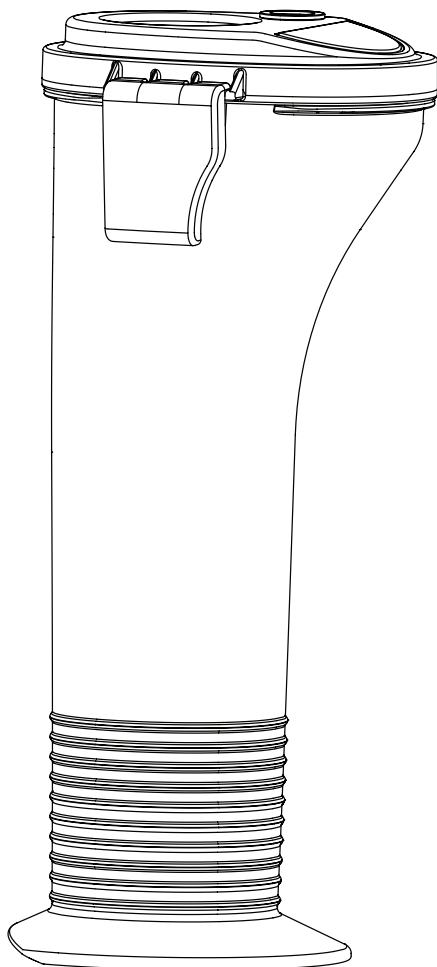

## KONTROL AF APPARATET

Af sikkerhedsgrunde anbefaler vi, alt efter behov, dog mindst hver 12. måned, at lade sagkyndige kontrollere om en sikker drift af apparatet fortsat er sikret.

Ved apparater, der er taget ud af drift kan kontrollen udskydes til næste ibrugtagning.

Desuden skal alle (eventuelt afvigende) nationale kontrol- og vedligeholdelses-forskrifter også overholdes.

Ved spørgsmål bedes du henvende dig til et af firma Wagners servicesteder.

## VIGTIG INFORMATION VEDRØRENDE PRODUKTANSVAR

På grund af et EU-direktiv, der trådte i kraft den 01.01.1990 hæfter producenten kun for sit produkt, når alle delene stammer fra producenten eller er godkendt af denne, eller hvis apparaterne er monteret korrekt og blevet anvendt korrekt.

Ved anvendelse af ikke-originale eller ikke-godkendte reservedele kan garantien bortfalde helt eller delvist; i ekstreme tilfælde kan den ansvarlige myndighed (f.eks. Arbejdstilsynet) forbyde brugen af hele apparatet.

Med originalt WAGNER-tilbehør og -reservedele er der garanti for, at alle sikkerhedsforskrifter er opfyldt.

## INFORMATION OM BORTSKAFFELSE

Elektrisk og elektronisk udstyr indeholder materialer, komponenter og stoffer, der kan være skadelige for menneskers sundhed og for miljøet, hvis kasseret elektrisk og elektronisk udstyr ikke håndteres korrekt.

Elektrisk og elektronisk udstyr er mærket med nedenstående overkrydsede skraldespand. Den symboliserer, at elektrisk og elektronisk udstyr ikke må bortskaffes sammen med usorteret husholdningsaffald, men skal indsamles særskilt. Alle kommuner har etableret indsamlingsordninger, hvor elektrisk og elektronisk udstyr gratis kan afleveres af borgerne på genbrugsstationer og andre indsamlingssteder eller bliver afhentet direkte fra husholdningerne. Nærmere information kan fås hos kommunens tekniske forvaltning.



## 3 + 2 ÅRS GARANTI PÅ DETTE WAGNER-HÅNDVÆRKER- PRODUKT

(Gyldig pr. 03.03.2022)

WAGNER yder udelukkende erhvervskunder, som har købt produktet hos en autoriseret forhandler (i det følgende kaldet "kunde"), en garanti, der går ud over den lovbefalede garanti for de på internettet på <https://go.wagner-group.com/3plus2-info> nævnte produkter, såfremt der ikke foreligger en garantiudelukkelse.

Garantiperioden for WAGNER-produkter (enheder) inden for håndværkerområdet er 36 måneder og starter med købsdatoen for det oprindelige køb. Garantiperioden kan forlænges med yderligere 24 måneder, hvis produktet inden for 28 uger efter købet registres på internettet på <https://go.wagner-group.com/3plus2>.

Ved kommerciel udlejning, industriel anvendelse (f.eks. brug i holddrift) eller tilsvarende belastning er garantiperioden på grund af den tydeligt højere belastning 12 måneder. Vi forbeholder os retten til i enkelte tilfælde at gennemføre en kontrol og eventuelt afvise garantien.

Hvis der i garantiperioden viser sig at være fejl på udstyret med hensyn til materiale, forarbejdning eller ydeevne, så skal garantikrav straks gøres gældende, dog seneste efter en frist på 2 uger efter at fejlen er opdaget.

Vores detaljerede garantibestemmelser kan rekvireres hos vores autoriserede WAGNER-partnere (se webside eller driftsvejledning) eller i tekstform på vores webside:

<https://go.wagner-group.com/pf-warranty-conditions>



Ret til ændringer forbeholdes

## EU Overensstemmelseserklæring

Vi erklærer under almindeligt ansvar, at dette produkt er i overensstemmelse med følgende bestemmelser: 2006/42/EF, 2014/30/EU, 2014/53/EU, 2011/65/EU, 2012/19/EU

Anvendte harmoniserede normer:

EN 62841-1, EN 1953, EN IEC 55014-1, EN IEC 55014-2, EN IEC 61000-3-2, EN 61000-3-3, EN 62479, ETSI EN 301 489-1, ETSI EN 301 489-17, ETSI EN 300 328

EU Overensstemmelseserklæringen er vedlagt produktet. Om nødvendigt kan den efterbestilles med bestillingsnummer **2432213**.

|          |   |           |   |   |           |
|----------|---|-----------|---|---|-----------|
| <b>1</b> | <b>ALLMÄNNA SÄKERHETSANVISNINGAR</b>                          | <b>79</b> | <b>10</b>   | <b>UNDERHÅLL</b>  | <b>96</b> |
| <b>2</b> | <b>SÄKERHETSFÖRESKRIFTER FÖR AIRLESS-<br/>SPRUTNING</b>       | <b>80</b> | 10.1  | Allmänt underhåll   | 96        |
| <b>3</b> | <b>ANVÄNDNINGSOVERSIKT /<br/>ANLÄGGNINGSBESKRIVNING</b>       | <b>83</b> | 10.2  | Högtrycksslang  | 96        |
| 3.1      | Användningsområden  | 83        | <b>11</b>   | <b>REPARATIONER AV ANLÄGGNINGEN</b>                         | <b>96</b> |
| 3.2      | Sprutmaterial   | 83        | 11.1  | In- och utloppsventil                                       | 96        |
| 3.3      | Tekniska data   | 84        | 11.2  | Felmeddelanden i Digital Electronic Spray<br>Control (DESC) | 97        |
| 3.4      | Teckenförklaring till förklaringsbild PS 3.39                 | 85        | <b>12</b>   | <b>BILAGA</b>   | <b>98</b> |
| 3.5      | Förklaringsbild PS 3.39                                       | 85        | 12.1  | Välja rätt munstycke  | 98        |
| 3.6      | Transport   | 86        | 12.2  | Underhåll och rengöring av Airless<br>hårdmetallmunstycken  | 98        |
| 3.7      | Transport i fordonet  | 86        | 12.3  | Tillbehör till sprutpistolen                                | 98        |
| 3.8      | Montering för målarfärg                                       | 86        | 12.4  | TempSpray   | 100       |
| 3.9      | Lutning av pumpen   | 86        | 12.5  | Pump-Runner   | 101       |
| 3.10     | Montering för strukturfärg                                    | 86        | <b>VIKTIGA ANMÄRKNINGAR OM<br/>PRODUKTANSVAR</b>          | <b>102</b>  |           |
| <b>4</b> | <b>IDRIFTTAGNING</b>  | <b>87</b> | <b>3+2 ÅRS GARANTI FÖR PROFESSIONELL<br/>YTBEHANDLING</b> | <b>102</b>  |           |
| 4.1      | Högtrycksslang, sprutpistol och avskiljningsolja              | 87        | <b>TILLBEHÖR TILL PROSPRAY 3.39</b>                       | <b>128</b>  |           |
| 4.2      | Indikatorer på kontrollpanelen                                | 87        | Reservdelslista samling, huvudenhet                       | 130   |           |
| 4.3      | Tryckregleringsknapp Inställningar                            | 88        | Reservdelslista högtrycksfilter                           | 132   |           |
| 4.4      | Anslutning till nätet   | 88        | Reservdelslista hög vagn                                  | 133   |           |
| 4.5      | Vid första idrifttagning Rengöring<br>från konserveringsmedel | 88        | <b>WAGNER SERVICEFÖRETAG</b>                              | <b>136</b>  |           |
| 4.6      | Starta anläggning med sprutmaterial                           | 88        |   |   |           |
| 4.7      | Digital Electronic Spray Control (DESC)                       | 89        |   |   |           |
| <b>5</b> | <b>SPRUTTEKNIK</b>  | <b>91</b> |   |   |           |
| <b>6</b> | <b>HANTERA HÖGTRYCKSSLANGEN</b>                               | <b>91</b> |   |   |           |
| <b>7</b> | <b>DRIFTAVBROTT</b>   | <b>92</b> |   |   |           |
| <b>8</b> | <b>RENGÖRING AV ANLÄGGNINGEN<br/>(DRIFTSTOPP)</b>             | <b>92</b> |   |   |           |
| 8.1      | Rengöring av anläggningens utsida                             | 92        |   |   |           |
| 8.2      | Rengör inloppsfiltret   | 93        |   |   |           |
| 8.3      | Rengör högtrycksfilter  | 93        |   |   |           |
| 8.4      | Rengöring av Airless-sprutpistol                              | 93        |   |   |           |
| <b>9</b> | <b>ÅTGÄRDER VID FUNKTIONSSTÖRNINGAR</b>                       | <b>95</b> |   |   |           |

# 1 ALLMÄNNA SÄKERHETSANVISNINGAR

OBS!



*Läs alla säkerhetsinstruktioner, anvisningar, illustrationer och tekniska data som gäller det här elverktyget. Om du inte följer nedanstående anvisningar kan det orsaka elektriska stötar, brand och/eller allvarliga personskador. Bevara alla säkerhetsinstruktioner och anvisningar för framtiden. Benämningen "elverktyg" som används i säkerhetsinstruktionerna avser nätdrivna elverktyg (med nätsladd) och batteridrivna elverktyg (utan nätsladd).*

## 1. Arbetsplatssäkerhet

- a) **Håll din arbetsplats ren och se till att belysningen alltid är tillräcklig.** *Ostädade eller dåligt belysta arbetsplatser kan leda till olyckor.*
- b) **Arbeta inte med elverktyget i explosionsfarliga utrymmen där det finns brännbara vätskor, gaser eller damm.** *Elverktyg bildar gnistor som kan antända damm eller ångor.*
- c) **Se till att inga barn eller andra personer finns i närheten när du använder elverktyget.** *Du kan förlora kontrollen över elverktyget om det kastas åt sidan.*

## 2. Elsäkerhet

- a) **Elverktygets kontakt måste passa i eluttaget. Kontakten får inte förändras på något sätt. Använd inte en adapterkontakt tillsammans med skyddsjordade elverktyg.** *Oförändrade kontakter och passande stickuttag minskar risken för en elektrisk stöt.*
- b) **Undvik kroppskontakt med jordade ytor, t.ex. på rör, element, spisar och kylskåp.** *Risken för en elektrisk stöt är större om din kropp är jordad.*
- c) **Håll elverktygen skyddade mot regn och väta.** *Om vatten tränger in i ett elverktyg ökar risken för elektriska stötar.*
- d) **Använd inte nätsladden på ett sätt som den inte är avsedd för, t.ex. för att bära elverktyget eller för att dra ut kontakten ur eluttaget. Håll nätsladden skyddad mot värme, olja, vassa kanter eller rörliga delar.** *Skadade eller intrasslade nätsladdar ökar risken för elektriska stötar.*
- e) **Använd en jordfelsbrytare om du är tvungen att jobba med elverktyget i fuktig miljö.** *Med en jordfelsbrytare kan man undvika risken för elektriskt slag.*

## 3. Personsäkerhet

- a) **Var uppmärksam och tänk på vad du gör. Använd elverktyget med förnuft. Använd inte elverktyget när du är trött eller påverkad av droger, alkohol eller mediciner.** *Ett ögonblicks ouppmärksamhet kan medföra allvarliga personskador.*
- b) **Använd personlig skyddsutrustning, och bär alltid skyddsglasögon.** *Om du använder personlig skyddsutrustning, som dammask, halksäkra skyddsskor, skyddshjelm eller hörselskydd, beroende på hur och vilket elverktyg du ska använda, minskar risken för skador.*
- c) **Förhindra oavsiktlig idrifttagning. Förvissa dig om att elverktyget är avstängt innan du ansluter det till eluttaget och/eller kopplar in batteriet, och innan du lyfter upp det eller bär det.** *Om du håller fingret på avtryckaren när du bär elverktyget, eller om elverktyget är tillslaget när du ansluter det till strömförsörjningen kan det medföra olyckor.*
- d) **Ta bort inställningsverktyg eller skiftnycklar innan du kopplar på utrustningen.** *Ett verktyg eller en nyckel som sitter i en roterande del i elverktyget kan ge upphov till skador.*
- e) **Överskatta inte dig själv. Se till att du står stadigt och hela tiden har god balans.** *På så sätt kan du kontrollera elverktyget bättre i oväntade situationer.*
- f) **Använd lämplig klädsel. Bär inga vida kläder eller några smycken. Håll undan hår, kläder och handskar från rörliga delar.** *Lösa kläder, smycken eller långt hår kan fastna i rörliga delar.*
- g) **Låt dig inte invaggas i falsk säkerhet och sätt dig inte över säkerhetsreglerna för elverktyg, även om du har stor vana vid att använda elektriska verktyg.** *Ovarsam hantering kan medföra svåra personskador på bråkdelen av en sekund.*

## 4. Användning och hantering av elverktyg

- a) **Överbelasta inte elverktyget. Använd det elverktyg som är avsett för arbetet.** *Med rätt elverktyg arbetar du bättre och säkrare inom det angivna effektområdet.*
- b) **Använd aldrig ett elverktyg med defekt brytare.** *Ett elverktyg som inte kan kopplas till eller ifrån är farligt och måste repareras.*
- c) **Dra ut kontakten ur eluttaget och/eller ta bort ett löstagbart batteri innan du gör inställningar, byter tillbehör eller ställer ifrån dig elverktyget.** *Dessa försiktighetsåtgärder förhindrar oavsiktlig start av elverktyget.*
- d) **Förvara elverktyg som inte används utom räckhåll för barn. Låt inte personer som inte känner till utrustningen eller inte har läst dessa anvisningar använda den.** *Elverktyg kan vara farliga om de används av oerfarna personer.*

e) Vårda elverktyget och insatsverktygen väl. Kontrollera att rörliga delar fungerar korrekt och inte kärvar. Kontrollera också att inga delar är brustna eller skadade så att elverktygets funktion påverkas. Reparera skadade delar innan du använder elverktyget. *Många olyckor orsakas av att elverktygen är dåligt underhållna.*

f) Använd elverktyg, tillbehör, insatsverktyg etc. i enlighet med dessa anvisningar och på det sätt som föreskrivs för den här speciella typen av utrustning. Ta hänsyn till arbetsförhållandena och den arbetsuppgift som ska utföras. *Farliga situationer kan uppstå om elverktyg används för något annat än vad de är avsedda för.*

g) Håll handtag och greppytor torra, rena och fria från olja och fett. *Det går inte att använda och kontrollera elverktyget på ett säkert sätt i oförutsedda situationer med handtag och greppytor som är hala.*

## 5. Service

a) Lämna bara ditt elverktyg till kvalificerad fackpersonal för reparation och använd endast originalreservdelar. *Detta garanterar att utrustningens säkerhet bibehålls.*

b) Om elkabeln till aggregatet råkar bli skadad, måste den bytas av tillverkaren eller dennes kundtjänst eller en annan person med elbehörighet, för att utesluta risker.

## 2 SÄKERHETSFORESKRIFTER FÖR AIRLESS-SPRUTNING

Alla lagstadgade regler och säkerhetskrav måste följas. Följ nedanstående säkerhetsföreskrifter för säker hantering av Airless högtryckssprutaggregat.

### 2.1 FLAMPUNKT

|   |  |
|---|--|
| <br>Fara | <p>Använd endast sprutmaterial med en flampunkt som är högre än eller lika med 21 °C. Flampunkten är den lägsta temperatur, vid vilken det bildas ångor av sprutmaterialet. Dessa ångor är tillräckliga för att tillsammans med luften ovanför sprutmaterialet bilda en lättantändlig blandning.</p> |
|---|--|



### 2.2 EXPLOSIONSSKYDD

|  |   |
|--|---|
| <br>Fara | <p>Aggregatet får inte användas på arbetsplatser som går under explosionsskyddsförordningen. Aggregatet har inte ett explosionskyddat utförande. Använd inte maskinen i explosionsfarliga områden (zon 0, 1 och 2). Explosionsfarliga områden är t.ex. förvaringsutrymmen för lacker och i omgivningen runt föremålet som ska sprutas. Placera maskinen minst 3 m från föremålet som ska sprutas.</p> |
|--|---|

### 2.3 EXPLOSIONS- OCH BRANDRISK VID SPRUTNING GENOM TÄNDKÄLLOR

|  |  |
|--|--|
| <br>Fara | <p>Inga tändkällor får finnas i närheten. Detta avser t.ex. öppen eld, rökning, gnistor, glödande trådar, heta ytor etc.</p> |
|--|--|

### 2.4 RISK FÖR SKADOR FRÅN SPRUTSTRÅLEN

|  |   |
|--|---|
| <br>Fara<br><br> | <p>OBS! Risk för skador genom insprutat material! Rikta aldrig pistolen mot dig själv, andra personer och djur. Använd endast sprutpistolen med sprutstrål-beröringsskydd. Sprutstrålen får inte riktas mot någon kroppsdel. Höga spruttryck i Airless-sprutpistoler kan orsaka mycket svåra skador. Risk för injicering i huden av sprutmaterial vid kontakt med sprutstrålen. Behandla inte en sårskada från sprutstrålen som en ofarlig skärskada. Om du får en sårskada av sprutmaterial eller lösningsmedel, måste du genast uppsöka läkare för snabb, kompetent behandling. Berätta för läkaren vilket sprutmaterial eller lösningsmedel du har blivit skadad av.</p> |
|--|---|

### 2.5 SÄKRA SPRUTPISTOLEN MOT OAVSIKTLIG AKTIVERING

Säkra alltid sprutpistolen vid montering eller demontering av munstycket och vid raster.



## 2.6 REKYL FRÅN SPRUTPISTOLEN

|  |   |
|--|---|
| <br><b>Fara</b> | <p>Vid högt driftstryck får du en rekyl på upp till 15 N när du drar i avtryckarbygel. Om du inte är förberedd på detta, finns det risk för att handen stöts tillbaka eller att du tappar balansen. Detta kan leda till personskador.</p> |
|--|---|

## 2.7 ANDNINGSSKYDD SOM SKYDD MOT LÖSNINGSMEDELSÅNGOR

Använd andningsskydd när du sprutar.

## 2.8 UNDVIKA YRKESSJUKDOMAR

Bär skyddsglasögon.

Bär hörselskydd.

Som skydd för huden måste du använda skyddsklädsel, handskar och eventuellt hudskyddscreme.

Följ anvisningarna från tillverkarna av sprutmaterial, lösningsmedel och rengöringsmedel under förberedelserna, under arbetets gång och vid rengöringen.

## 2.9 MAX DRIFTTRYCK

Max tillåtet drifttryck för sprutpistolen, sprutpistolens tillbehör, aggregatets tillbehör och högtrycksslangen får inte ligga under max drifttryck på 20,7 MPa (207 bar) som är angivet på aggregatet.

## 2.10 HÖGTRYCKSSLANG

|  |  |
|--|--|
| <br><b>Fara</b> | <p>OBS! Risk för skador genom insprutat material! Det kan uppstå läckage i högtrycksslangen på grund av slitage, veck och icke avsedd användning. Vid ett läckage kan vätska injiceras in i huden.</p> |
|--|--|

- Kontrollera grundligt högtrycksslangen före varje användning.
- Skadade högtrycksslangar måste genast bytas ut.
- Försök aldrig att själv reparera defekta högtrycksslangar!
- Undvik att böja eller vika den skarpt, minsta tillåtna böjningsradie uppgår till ungefär 20 cm.
- Se till att **ingen kör över** högtrycksslangen och skydda den mot vassa föremål och kanter.
- Dra aldrig i högtrycksslangen för att flytta maskinen.
- Tvinna inte högtrycksslangen.
- Lägg inte ner högtrycksslangen i lösningsmedel. Torka endast av utsidan med en indränkt trasa.
- Dra högtrycksslangen så att den inte utgör någon snubbelrisk.

|   |   |
|---|---|
|  | <p>Använd endast original WAGNER-högtrycksslangar för bästa funktion, säkerhet och livslängd.</p> |
|---|---|

## 2.11 ELEKTROSTATISK LADDNING (RISK FÖR GNISTOR OCH ELDSLÅGOR)

|  |   |
|--|---|
| <br><b>Fara</b> | <p>På grund av sprutmaterialets flödes hastighet vid sprutning kan det ibland uppstå elektrostatisk laddning på aggregatet. Vid urladdning av denna kan det bildas gnistor eller eldslågor. Det är därför nödvändigt, att aggregatet alltid är jordat via elsystemet. Aggregatet måste alltid anslutas till ett jordat uttag med jordfelsbrytare enligt föreskrifterna.</p> |
|--|---|

Elektrostatisk laddning av sprutpistolen och högtrycksslangen avleds via högtrycksslangen. Därför måste den elektriska resistansen mellan anslutningarna på högtrycksslangen vara mindre än eller lika med en Megaohm.

## 2.12 ANVÄNDNING PÅ BYGGARBETSPLATSER OCH I VERKSTÄDER

Anslutning till nätet får endast ske via en separat matningspunkt med en jordfelsbrytare med  $INF \leq 30$  mA. Det krävs en förkopplad 16 A skydds brytare (säkring) med B- eller C-karakteristik.

## 2.13 VENTILATION VID SPRUTARBETEN I LOKALER

Lokalen måste vara tillräckligt ventilerad för att föra bort lösningsmedelsångorna.

## 2.14 UTSUGNINGSANORDNINGAR

Dessa skall tillhandahållas av aggregatets användare med hänsyn till gällande föreskrifter.

## 2.15 JORDNING AV SPRUTOBJEKTET

Sprutobjektet som är avsett att sprutmålas måste vara jordat (väggar i byggnader är i allmänhet jordade på naturligt sätt).

## 2.16 SPRUTMATERIAL

Se upp för de faror som kan orsakas av det material som sprutas ut och beakta påskrifter på behållarna eller anvisningarna från materialtillverkaren.

Spruta inte med några ämnen vars farlighet inte är känd.

## 2.17 RENGÖRING AV AGGREGATET

Vid rengöringen får pistolen endast spolas med borttaget munstycke och lågt tryck.

|   |  |
|---|--|
|  <p>Fara</p> | <p>När aggregatet rengörs med lösningsmedel får man inte spruta in i eller pumpa till en behållare med liten öppning (sprundhål). Risk för att en explosionsfarlig gas-luftblandning uppstår. Behållaren måste vara jordad. Använd endast en jordad metallbehållare. För jordning ska pistolen hållas tryckt mot behållarens kant.</p> |
|---|--|

|   |  |
|---|--|
|  <p>Fara</p> | <p>Risk för kortslutning genom inträngande vatten!<br/>Spruta aldrig av aggregatet med högtrycksvätt eller ångtvätt.</p> |
|---|--|

## 2.18 ARBETEN ELLER REPARATION PÅ ELSYSTEMET

Får endast utföras av behörig elektriker. Vi tar inget ansvar för felaktigt utförd installation. Vid alla arbeten – drag alltid ut stickkontakten ur stickuttaget.

## 2.19 UNDERHÅLLSARBETEN OCH ARBETSPAUSER

Innan något arbete utförs på enheten och vid varje arbetspaus ska sprutpistol och högtrycksslang tryckavlastas. Säkra avtryckarbygeln på sprutpistolen och stäng av enheten.

## 2.20 PLACERING PÅ OJÄMNT UNDERLAG

Framsidan måste peka neråt, för att förhindra att den glider iväg.

På vinklade underlag får aggregatet inte användas, eftersom den tenderar till att vandra på grund av vibrationer.

## 2.21 VIBRATIONSnivå

Den angivna vibrationsnivån har mätts med en standardiserad mätmetod och kan användas för jämförelse av elverktyg. Vibrationsnivån används även för inledningsvis kunna uppskatta vibrationsbelastningen.

**OBS!** Vibrationsvärdet kan skilja sig från det angivna värdet under den faktiska användningen, beroende på vilket sätt som elverktyget används. Det är nödvändigt att vidta säkerhetsåtgärder för att skydda användaren som baseras på en uppskattning av hur användaren utsätts för vibrationerna under de faktiska användningsförhållanden (i bedömningen ska alla delar av driftcykeln tas i beaktande, exempelvis tider som elverktyget är avstängt och tider som det var igång, men körde utan belastning).

## 3 ANVÄNDNINGSOVERSIKT / ANLÄGGNINGSBESKRIVNING

### 3.1 ANVÄNDNINGSSOMRÅDEN

Enhetens prestanda är utformad för medelstora och större projekt. ProSpray 3.39 får uteslutande användas inomhus.



Utförlig information om hur våra utrustningar fungerar och de olika applikationsmetoderna finns på

<https://go.wagner-group.com/technology>

### 3.2 SPRUTMATERIAL

#### SPRUTMATERIAL SOM KAN BEARBETAS

|   |   |
|---|---|
|  | Beakta Airless-kvalitet vid de sprutmaterier som skall bearbetas. |
|---|---|

Lösningssmedelhaltiga lacker och lackfärger för förtunning med vatten, tvåkomponents-sprutmaterier, dispersioner, latexfärg, frigöringsmedel, oljor, mellanstrykningsfärg, grundfärg och fyllmedel.

Korrosionskydd, flamskydd, vävlim, Airless sprutspackel

Andra sprutmaterier får endast användas med tillstånd från firman WAGNER.

#### FILTRERING

Trots att det finns insugningsfilter och insticksfilter i sprutpistolen, rekommenderar vi i allmänhet ändå filtrering av sprutmaterialet.

Rör om sprutmaterialet väl innan du påbörjar bearbetningen.

|   |  |
|---|--|
|  | Obs! Vid omröring med motordrivna omrörare måste det tillses att inga luftblåsor rörs ned. Luftblåsor inskränker sprutningen och kan t.o.m. leda till avbrott i anläggningens drift. |
|---|--|

#### VISKOSITET

Högviskosa sprutmaterier upp till 30.000 mPa·s kan bearbetas med denna anläggning.

Om högviskosa sprutmaterier inte kan sugas in, så skall dessa förtunnas enligt tillverkarens anvisningar.

#### TVÅKOMONENTS-SPRUTMATERIAL

Avsedd bearbetningstid måste beaktas exakt. Under denna tid skall anläggningen spolas igenom och rengöras noggrant med lämpligt rengöringsmedel.

#### SPRUTMATERIAL MED SKARPA TILLSATSPARTIKLAR

Dessa har en stark förslitande verkan på ventiler, högtrycksslang, sprutpistol och munstycke. Därigenom finns det risk för att livslängden för dessa komponenter förkortas avsevärt.

|  |   |
|--|---|
| <br>Obs | Drift utan vätska leder till högre slitage och skadar pumpen. Under inga omständigheter får inte enheten torrköras längre än 30 sekunder. |
|--|---|

### 3.3 TEKNISKA DATA

|   |  |
|---|--|
| <b>Spänning</b>                                   | 220~240 VAC, 50/60 Hz  |
| <b>Max upptagen ström</b>                         | 9,5 A  |
| <b>Apparatanslutningsledning</b>                  | 3 x 1,5 mm <sup>2</sup> – 6 m  |
| <b>Upptagen effekt</b>                            | 2185 Watt  |
| <b>Överföringsfrekvens BT (Bluetooth)</b>         | 2,4 GHz  |
| <b>Sändningseffekt BT (Bluetooth)</b>             | +8 dBm   |
| <b>Max drifttryck</b>                             | 221 bar (22,1 MPa)   |
| <b>Volymström vid 120 bar (12 MPa) med vatten</b> | 5,0 l/min  |
| <b>Max munstyckstorlek</b>                        | 0,039 inch (tum)– 0,99 mm  |
| <b>Max temperatur på sprutmaterialet</b>          | 43°C   |
| <b>Max viskositet</b>                             | 30.000 MPa·s   |
| <b>Vikt</b>                                       | 50 kg  |
| <b>Specialhögtrycksslang</b>                      | DN 6 mm, 15 m, anslutningsgंगा M 16 x 1,5  |
| <b>Mått (L x B x H)</b>                           | 632 x 568 x 743 mm   |
| <b>Höjd över havet</b>                            | Denna utrustning fungerar korrekt upp till ett medelvärde av 2000 meter över havets nivå |
| <b>Vibration</b>                                  | Sprutpistolen överskrider inte 2,5m/s <sup>2</sup>                                       |
| <b>Max ljudtrycksnivå</b>                         | 80 dB*   |

\* Mätplats: På ett avstånd av 1 m vid sidan om aggregatet och 1,60 m över golv, 12 MPa (120 bar) drifttryck, bullerreflekterande golv

### 3.4 TECKENFÖRKLARING TILL FÖRKLARINGSBILD PS 3.39

- |   |  |
|---|--|
| <ol style="list-style-type: none"> <li>1. Sprutpistol</li> <li>2. Högtrycksslang</li> <li>3. Påfyllningsöppning för EasyGlide (EasyGlide förhindrar en förhöjd förslitning av packningarna)</li> <li>4. Oljenivåmätare</li> <li>5. Hinken hakar</li> <li>6. Oljeknapp</li> <li>7. Insugnings slang</li> </ol> | <ol style="list-style-type: none"> <li>8. Returslang</li> <li>9. Avlastningsventil</li> <li>10. Digital Electronic Spray Control (DESC)<br/>Spakläge lodrätt – PRIME (↻ cirkulation)<br/>Spakläge vågrätt – SPRAY (☛ sprutning)</li> <li>11. Tryckregleringsknapp</li> <li>12. ON/TILL – OFF/FRÅN-kontakt</li> </ol> |
|---|--|

### 3.5 FÖRKLARINGSBILD PS 3.39

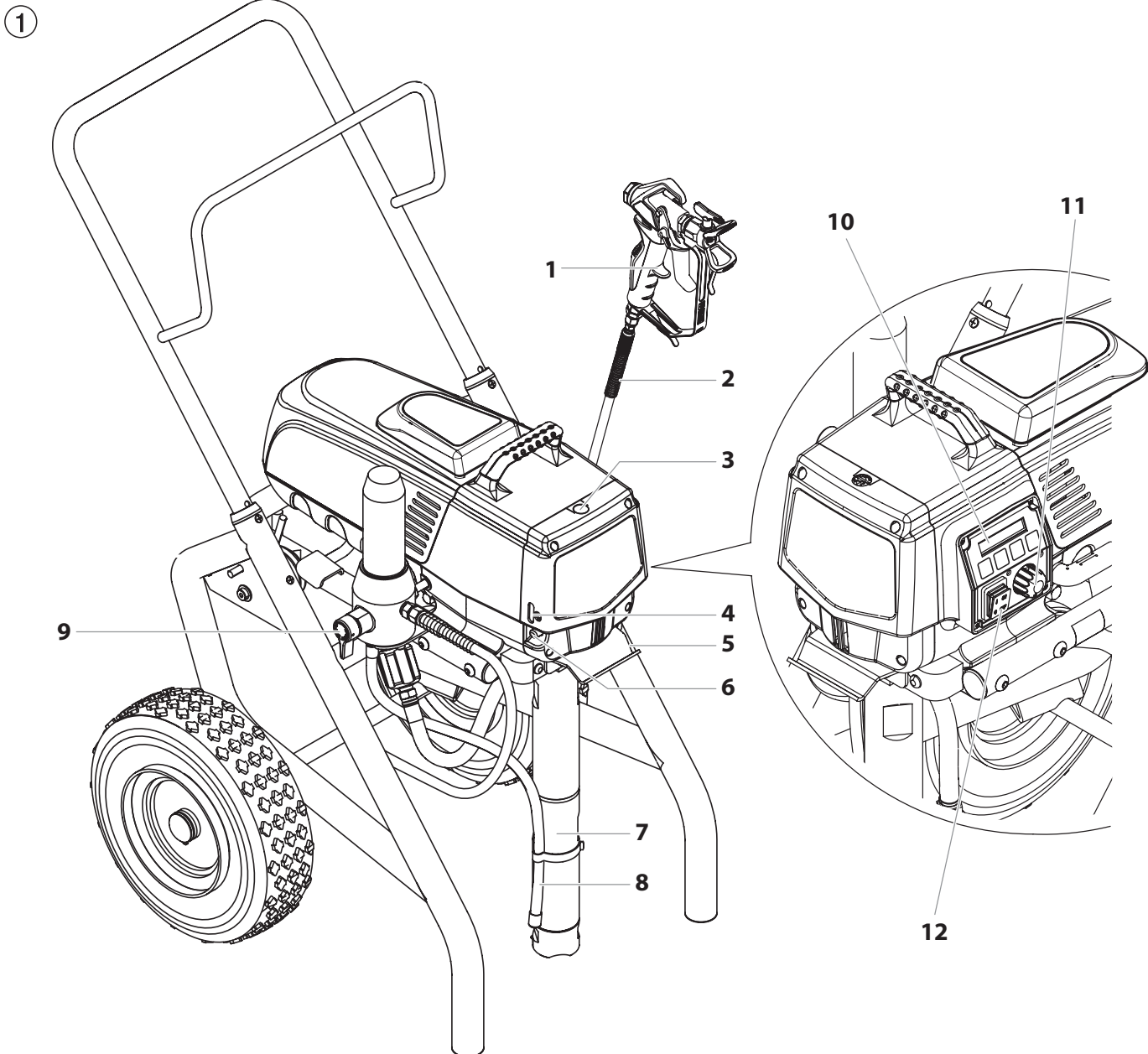

### 3.6 TRANSPORT

#### Att skjuta eller dra anläggningen.

Drag ut handtaget (fig 2, pos 1) till stoppet. Kör in handtaget – tryck in tryckknapparna (2) på stegvängen och kör sedan in handtaget.

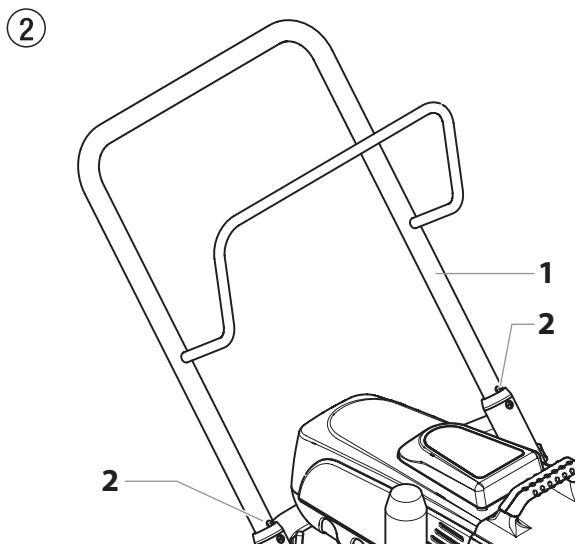

### 3.7 TRANSPORT I FORDONET

Säkra anläggningen med lämpliga fästordningar.

### 3.8 MONTERING FÖR MÅLARFÄRG

|          |  |
|----------|--|
| <b>i</b> | En installerad filtersats medföljer denna sprutpistol. Ifall du planerar att spruta med ostrukturert målningsmaterial ska filtret bli kvar på sin plats installerat. |
|----------|--|

### 3.9 LUTNING AV PUMPEN

Med vredet (1) kan pumpen lutas för att lättare sänka sugsystemet i färghinken.

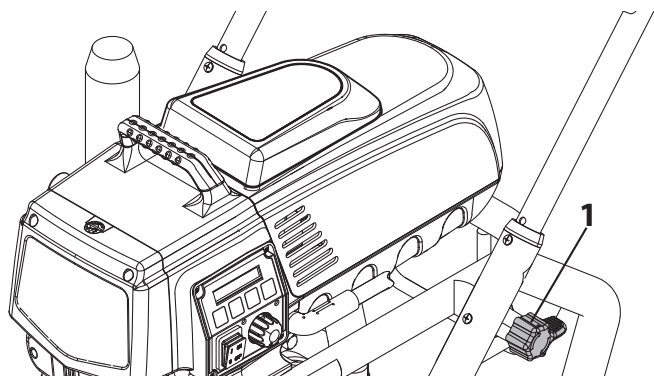

### 3.10 MONTERING FÖR STRUKTURFÄRG

|          |   |
|----------|---|
| <b>i</b> | Med sprutpistolen medföljer också en filterplugg som ska sättas i stället för filtret vid sprutning av strukturerat/profilerat material. Följ dessa steg för att avlägsna filtret och installera pluggen. |
|----------|---|

1. Lossa och ta bort filterhuset (1) för hand.
2. Avlägsna adapterfjädern (2), lagerringen (4) och fjädern (5) från huset (7).
3. Se till att O-ringen (6) fortfarande är på plats. Gängskruva in filterpluggen (8) i huset tills den sitter fast.

|          |   |
|----------|---|
| <b>i</b> | Filterpluggen ska dras åt för hand. Se till att den är fullständigt insatt i filterhuset. |
|----------|---|

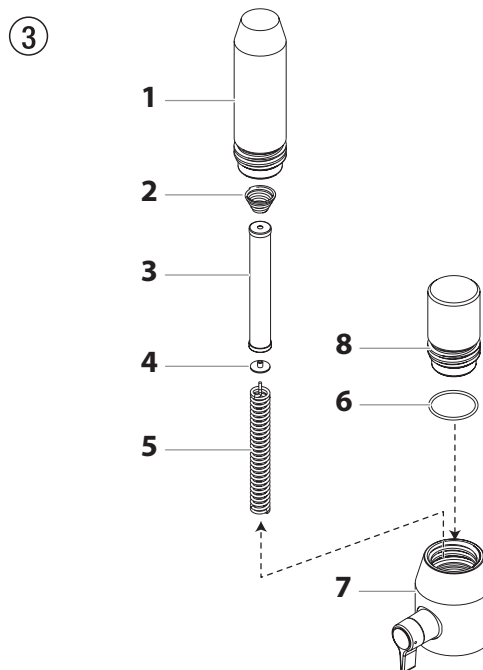

|          |  |
|----------|--|
| <b>i</b> | När sprutmaskinen används med strukturfärg är det viktigt att filtret inuti sprutpistolen tas bort. Se avsnitt 8.3.  |
| <b>i</b> | Om du ska spruta med strukturfärg måste du eventuellt ta bort inloppsfiltrat i fotventilen. På så sätt blir strukturfärgens grundning och flöde korrekt. Se avsnitt 8.2. |

## 4 IDRIFTTAGNING

### 4.1 HÖGTRYCKSSLANG, SPRUTPISTOL OCH AVSKILJNINGSSOLJA

1. Skruva fast högtrycksslangen (2) på sprutmaterialutgången (fig. 4, pos 1).
2. Skruva på sprutpistolen (3) med utvalt munstycke på högtrycksslangen.
3. Drag åt överfallmuttrarna på högtrycksslangen, så att inget sprutmaterial rinner ut.

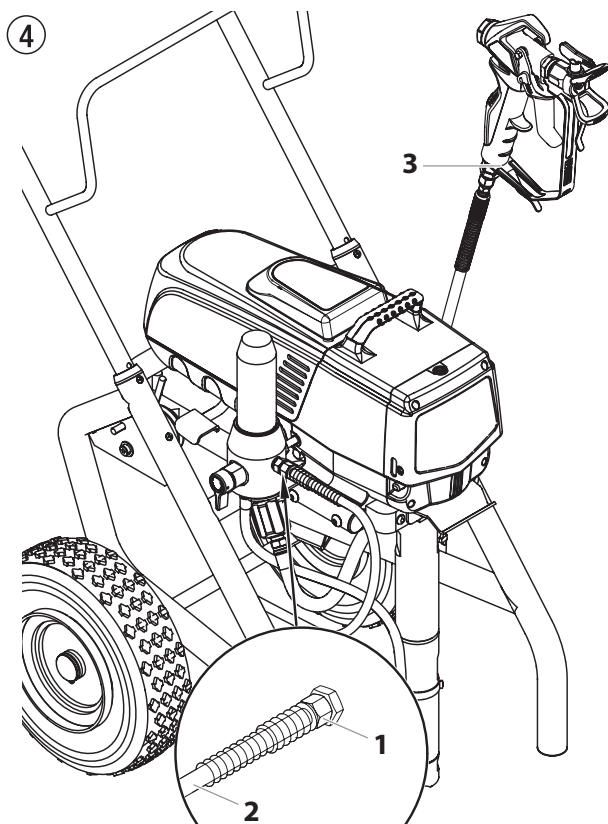

4. Ta bort oljekopslocket med en rak skruvmejsel.
5. Fyll på oljekoppen med EasyGlide (Fig. 5) tills oljemätaren (4) visar att den är full.



Obs

EasyGlide förhindrar en ökad förlitning av packningarna.

6. Sätt tillbaka oljekopslocket.
7. Tryck på oljeknappen 2-5 gånger så att oljekoppen flödas. Tryck en gång var 8:e driftstimme för att smörja vätskesektionen.

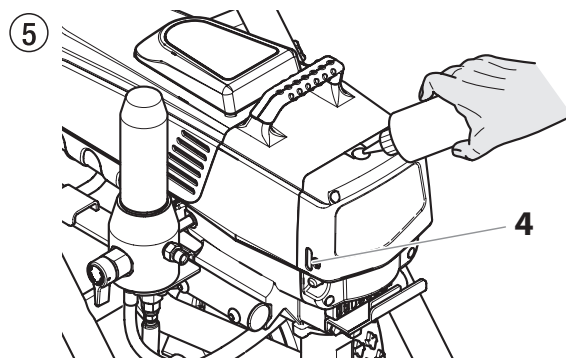

### 4.2 INDIKATORER PÅ KONTROLLPANELEN

Följande är en beskrivning av indikatorerna på kontrollpanelen.

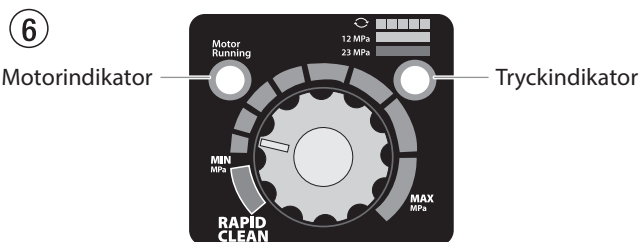

#### MOTORINDIKATOR

Motorindikatorn är aktiverad när motorn är igång. Denna indikator används av servicecentran för att felsöka motorproblem.

#### TRYCKINDIKATOR

Tryckindikatorn visar det aktuella driftstrycket på sprejapparaten. Den har tre olika indikatorer: blinkande gult, fast lysande gult och fast lysande grönt.

##### Blinkande gult

När tryckindikatorn blinkar gult används sprejapparaten på ett tryck mellan 0 och 1,4 MPa (14 bar). När tryckindikatorn blinkar gult betyder det att:

- Sprejapparaten är ansluten till ström och "ON" [PÅ]
- Sprejapparaten används på första nivån (litet eller inget tryck)
- Det är säkert att flytta PRIME/SPRAY-ventilen mellan lägena
- Det är säkert att ändra eller byta ut sprejmunstycket

##### Fast lysande gult

När tryckindikatorn är fast lysande gul används sprejapparaten på ett tryck mellan 1,4 MPa (14 bar) och 12 MPa (120 bar). När tryckindikatorn är fast lysande gul betyder det att:

- Sprejapparaten är inställd på korrekt tryckinställning för sprejning av färg, lack, fernissa och multifärger

##### Fast lysande grönt

När tryckindikatorn är fast lysande grön används sprejapparaten på ett tryck mellan 12 MPa (120 bar) och 23 MPa (230 bar). När

tryckindikatorn är fast lysande grön betyder det att:

- Sprejapparaten är inställd på korrekt tryck för sprejning av olje- och latexbaserade husfärger
- Sprejapparaten används med högsta inställningen på en hög tryckinställning
- Om tryckindikatorn börjar lysa med fast gult sken när trycket är inställt så att den startar med fast lysande grönt sken indikerar det något av följande:
  - a. **Indikator för utslitet munstycke** - när man sprejar med latex eller vid högt tryck tänds den fast lysande gula indikatorn. Detta betyder att munstycket är utslitet och måste bytas ut.
  - b. **Munstycket är för stort** - när ett munstycke är för stort för sprejpistolen kommer tryckindikatorn att skifta från fast lysande grönt till fast lysande gult.
  - c. **Utsliten vätskedel** - om en fast lysande gul tryckindikator visas när man använder ett nytt munstycke och trycket är inställt på maximum, kan det behövas service (utslitna packningar eller kolvar, ventiler som fastnat, etc...).

### 4.3 TRYCKREGLERINGSKNAPP INSTÄLLNINGAR



Trycket kan ställas in med både tryckregulatorn och SprayManager-appen. Om trycket har ändrats medan tryckregulatorn är vid stoppet måste tryckregulatorn först flyttas till mitten så att trycket kan justeras korrekt med den.

1. Min. tryckinställning
2. Svart område – ingen tryckuppbyggnad
3. Blått område – pulserande tryck till rengöring

7

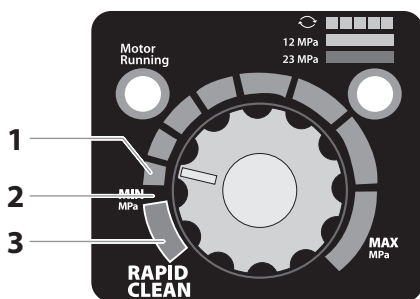

### 4.4 ANSLUTNING TILL NÄTET



Anläggningen måste anslutas till ett jordat uttag.

Kontrollera innan du ansluter utrustningen till nätet, att nätspänningen överensstämmer med uppgifterna på märkskylten.

Vid anslutning till det offentliga lågspänningsnätet är kan det

eventuellt behövas ett tillstånd från nätoperatören. Kontrollera de regler som gäller i ditt land och kontakta din nätoperatör.

Anslutningen ska vara utrustad med en jordfelsbrytare INF ≤ 30 mA.



I Wagner tillbehörsprogram finns mobil elektrisk personskyddsutrustning, som även kan användas med andra elektriska apparater.

### 4.5 VID FÖRSTA IDRIFTTAGNING RENGÖRING FRÅN KONSERVERINGSMEDEL

1. Doppa ner insugningsslangen (fig. 8, pos. 2) och returslangen (1) i en behållare med ett lämpligt rengöringsmedel.
2. Vrid tryckregleringsknappen (3) till min-tryck.
3. Öppna avlastningsventilen (4), ventilposition PRIME (cirkulation).
4. Starta utrustningen (5) ON (TILL)
5. Vänta tills rengöringsmedel kommer ut ur returslangen
6. Stäng avlastningsventilen, ventilposition SPRAY (sprutning).
7. Tryck in sprutpistolens avtryckarbygel.
8. Spruta ut rengöringsmedlet från anläggningen till en öppen behållare.

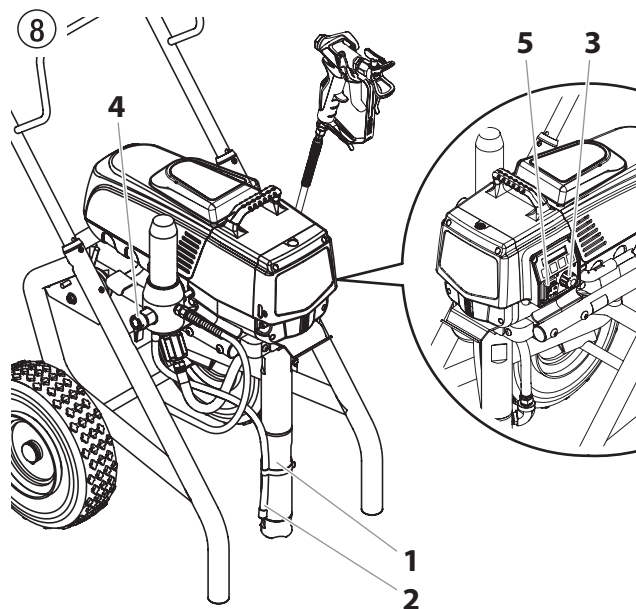

### 4.6 STARTA ANLÄGGNING MED SPRUTMATERIAL

1. Doppa ner insugningsslangen (fig. 8, pos. 2), och returslangen (1) i sprutmateriåbehållaren.
2. Vrid tryckregleringsknappen (3) till min-tryck.



3. Öppna avlastningsventilen (4), ventilposition PRIME (🔄 cirkulation).
4. Starta utrustningen (5) ON (TILL)
5. Vänta tills sprutmaterialet kommer ut ur returslangen.
6. Stäng avlastningsventilen, ventilposition SPRAY (🔫 sprutning).
7. Dra av sprutpistolen flera gånger och spruta i en behållare tills sprutmaterialet kommer utan avbrott från sprutpistolen.
8. Öka trycket genom att långsamt vrida upp tryckregleringsknappen.  
Kontrollera sprutbild, öka trycket tills finfördelningen är OK.  
Vrid alltid tryckregleringsknappen till det understa läget när finfördelningen är bra.
9. Anläggningen är nu klar för sprutning.

|               |   |
|---------------|---|
| #2/▲-knapp    | Trycker man på #2-knappen utför man en åtgärd som beskrivs på den aktiva menyskärbilden eller ökar ett värde.                   |
| #3/▼-knapp    | Trycker man på #3-knappen utför man en åtgärd som beskrivs på den aktiva menyskärbilden eller sänker ett värde.                 |
| #4/Välj knapp | Trycker man på #4-knappen väljer man den aktiva menyskärbilden eller utför en åtgärd som beskrivs på den aktiva menyskärbilden. |

#### 4.7 DIGITAL ELECTRONIC SPRAY CONTROL (DESC)

**i** Digital Electronic Spray Control (DESC) ökar sprejapparatens funktionalitet. Den installeras direkt under tryckkontrollknappen på kontrollpanelen. Den består av en display och fyra funktionsknappar. Displayen visar olika menyskärbilder med vilka användaren kan justera och övervaka sprejapparaten med funktionsknapparna.

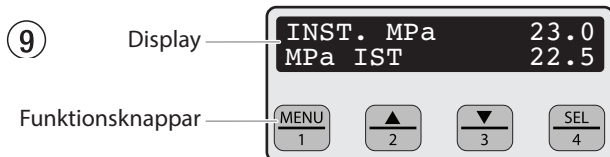

**i** Tryckkontrollknappen upphäver inställningarna i det Digital Electronic Spray Control (DESC)-systemet. Närhelst man vrider på tryckkontrollknappen kommer sprejtrycket att förändras därefter.

#### FUNKTIONSKNAPPAR

Funktionsknapparna är numrerade från 1-4. Varje knapp är också märkt med en ytterligare funktion.

**#1/ Menyknapp** Trycker man på #1-knappen bläddrar man genom de olika menyskärbilderna eller genomför en funktion som beskrivs på den aktiva menyskärbilden.

#### MENYSKÄRBILDER

Det finns många olika menyskärbilder tillgängliga med vilka användaren kan ändra och övervaka sprejanvändningen. De inbegriper huvudskärbild, pumpad volym, arbetsvolym, enhetens serienummer, timer, arbetstimer, servicetimer, säkerhetskod, flöde och rent.

#### HUVUDSKÄRBILD

Huvudskärbilden är standardskärbild för

|           |      |
|-----------|------|
| INST. MPa | 23.0 |
| FAKT. MPa | 22.5 |

kontrollsystemet när sprejapparaten startar upp. **Trycker man på**

**#2-knappen växlar man mellan PSI-, Bar- och MPa-tryckenheter.** Tryck på #1-knappen för att bläddra genom de återstående menyskärbilderna.

**i** För sprayare utrustade med ett Digital Electronic Spray Control (DESC) med nia språk:  
Tryck på #2 knappen på huvudskärmen för att växla mellan mätenheter i PSI, Bar, och MPa.  
Tryck på #3 knappen på huvudskärmen för att byta språk på texten på displayen. Det finns totalt nia språk tillgängliga. Varje gång #1 knappen trycks in kommer ett annat språk upp. Språken, i den ordning de dyker upp är: engelska, spanska, holländska, danska, svenska, tyska, franska, italienska, och portugisisk.

#### SKÄRBILDER FÖR VOLUME PUMPED (PUMPAD VOLYM)

Skärbilden för pumpad volym visar det totala antalet gallons eller liter som sprejats av sprejapparaten.

|              |        |
|--------------|--------|
| PUMPAD VOLYM |        |
| MENY-1       | VALJ-4 |

|        |         |
|--------|---------|
| GALLON | X       |
| MENY-1 | LITER-1 |

Man trycker på #4-knappen för att välja skärbilden för pumpad volym.

|        |          |
|--------|----------|
| LITER  | X        |
| MENY-1 | GALLON-1 |

**SKÄRMBILDER FÖR JOB VOLUME (ARBETSVOLYM)**

Skärmbilden för arbetsvolym gör det möjligt för användaren att nollställa en gallonräknare för användning vid särskilda arbeten.

|            |        |
|------------|--------|
| JOBBOVOLYM | VALJ-4 |
| MENY-1     |        |

Man trycker på #4-knappen för att välja skärmbilden för arbetsvolym.

|        |           |
|--------|-----------|
| GALLON | XXXX      |
| MENY-1 | ATERST.-3 |

**SKÄRMBILDEN FÖR UNIT SERIAL # (ENHETENS SERIENUMMER)**

Skärmbilden för enhetens serienummer visar sprejapparatens serienummer.

|                 |        |
|-----------------|--------|
| ENH SERIENUMMER | VALJ-4 |
| MENY-1          |        |

Man trycker på #4-knappen för att välja skärmbilden för enhetens serienummer.

|        |            |
|--------|------------|
| SERIE  | XXXXXXXXXX |
| MENY-1 |            |

**SKÄRMBILDEN FÖR TIMERS (TIMER)**

Skärmbilden för timern visar total tid som sprejapparatens varit påslagen samt total tid som sprejapparatens använts (pumpats).

|           |        |
|-----------|--------|
| TIDTAGARE | VALJ-4 |
| MENY-1    |        |

Man trycker på #4-knappen för att välja timerskrämbilden.

|        |      |
|--------|------|
| PA-TID | XXXX |
| DRIFT  | XXXX |

**SKÄRMBILDER FÖR JOB TIMERS (ARBETSTIMER)**

Skärmbilden för arbetstimern gör det möjligt för användaren att nollställa "ON TIME" och "RUN TIME" för att visa tid för särskilda arbeten.

|           |        |
|-----------|--------|
| JOBBTIMER | VALJ-4 |
| MENY-1    |        |

Man trycker på #4-knappen för att välja skärmbilden för arbetstimer. Skärmen "PÅ-TID" visas. Tryck på 3 för att återställa. Tryck på 1 för att fortsätta till skärmen "DRIFT". Tryck på 3 för att återställa. Tryck på 1 för att bläddra igenom återstående menyskrmar.

|        |           |
|--------|-----------|
| PA-TID | X         |
| MENY-1 | ATERST.-3 |

|        |           |
|--------|-----------|
| DRIFT  | X         |
| MENY-1 | ATERST.-3 |

**SKÄRMBILD FÖR SERVICE TIME (SERVICETID)**

Skärmbilden för servicetid gör det möjligt för användaren att ställa in en driftstidsintervall (i timmar). Man trycker på #4-knappen för att välja skärmbilden för servicetid.

|           |        |
|-----------|--------|
| DRIFTSTID | VALJ-4 |
| MENY-1    |        |

Du ställer in driftstiden genom att trycka på knapp 2 (upp) och/eller 3 (ned) till önskad tid (driftstiden ökar/minskar i steg om 25 varje gång du trycker på en knapp).

|           |    |
|-----------|----|
| SERVICE @ | XX |
| DRIFTSTID | XX |

När sprutmaskinen uppnått den SERVICE@-tid du valt, visas texten "DAGS FÖR SERVICE". Återställ timern genom att trycka på knapp #3 när du först sätter på pumpen. Härigenom återställs meddelandena "DAGS FÖR SERVICE" respektive "SERVICE-TID" till föregående inställning.

**SKÄRMBILD FÖR SECURITY CODE (SÄKERHETSKOD)**

I skärmbilden för säkerhetskod kan användaren ange en fyrsiffrig säkerhetskod för att förhindra oaktorerad användning av sprejapparatens. Om man angett en säkerhetskod kommer kontrollsystemsdisplayen att begära koden vid uppstart. Om korrekt kod trycks in kommer displayen att visa huvudskärmbilden och sprejapparatens kommer att kunna användas. Om felaktig kod trycks in kommer displayen att fortsätta begära korrekt kod och sprejapparatens kommer inte att kunna användas. För att ställa in eller ändra säkerhetskod trycker man på #2-knappen.

|              |         |
|--------------|---------|
| SAKERHETSKOD | ANDRA-2 |
| MENY-1       |         |



Om sprejapparatens är ny är ingen säkerhetskod angiven och huvudskärmbilden kommer att visas vid uppstart. När du ställer in en säkerhetskod första gången visas skärmen "Ange gammalt kodnummer" och du måste ange "1111".

Ange den gamla säkerhetskoden för att tillgå skärmbilden där man kan ändra koden. Om felaktig kod trycks in kommer displayen att fortsätta begära korrekt kod och säkerhetskoden kommer inte att kunna ändras.

|             |           |
|-------------|-----------|
| ANGE GAMMAL | KODNUMMER |
|-------------|-----------|

Ange den nya säkerhetskoden. När man angett den nya koden kommer displayen automatiskt att begära att den nya koden anges en gång till för verifiering. Om samma kod anges igen kommer displayen att bekräfta att den nya koden accepterats och återgå till huvudskärmen. Om den nya koden anges felaktigt kommer displayen att återgå till skärmbilden "Enter New Code Number" [Ange ny kod] och processen kommer att upprepas.

|      |           |      |
|------|-----------|------|
| ANGE | KODNUMMER | XXXX |
|------|-----------|------|

|      |           |      |
|------|-----------|------|
| ANGE | KODNUMMER | XXXX |
| NYTT |           |      |

|      |           |            |
|------|-----------|------------|
| NYTT | KODNUMMER | ACCEPTERAT |
|------|-----------|------------|

Om du glömmet eller tappar bort säkerhetskoden kontaktar du Wagners kundtjänst för att få hjälp.



För att avaktivera funktionen anger man "1111" i skärmbilden "Enter New Code Number" [Ange ny kod] (detta är standardkoden som låser upp sprejapparatens). På grund av det kommer huvudskärmbilden att visas när sprejapparatens startar upp.

**SKÄRMBILD FÖR PRIME (FLOW)**

Skärmbilden för flöde visas när tryckkontrollknappen är inställd på "Min"-inställningen i det gula området.

|      |
|------|
| FLOW |
|------|

**SKÄRMBILD FÖR RAPID CLEAN (RENT)**

Skärmen Rent visas när tryckregleringsvredet står i läget RAPID CLEAN och PRIME/SPRAY-ventilen i läget PRIME.

|      |
|------|
| RENT |
|------|



Om det inte görs något i någon menyskärm bild under 30 sekunder kommer displayen att gå tillbaka till huvudskrmen.

## 5 SPRUTTEKNIK



Fara vid felinriktad sprutning. Spruta inte med påsatt spets/skydd. Utlös ALDRIG pistolen om inte spetsen är vriden fullständigt antingen till sprutningsläge eller rensläge. Koppla ALLTID in pistolavtryckarens lås innan du avlägsnar, byter ut eller rengör spetsen.

- A) Nyckeln till ett gott målningsresultat är en jämn täckning över hela ytan. Håll din arm i rörelse med konstant hastighet och håll sprutpistolen på konstant avstånd från ytan. Det bästa sprutningsavståndet är 10 till 25 cm mellan sprutningsspetsen och ytan.

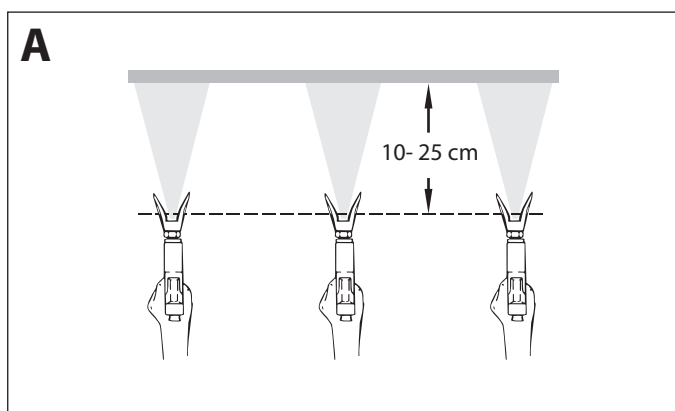

- B) Håll sprutpistolen i rät vinkel mot ytan. Det innebär att du ska röra armen fram och tillbaka snarare än bara vrida på handleden.

Håll sprutpistolen vinkelrätt mot ytan, annars blir den ena änden av sprutningsmönstret tjockare än den andra.

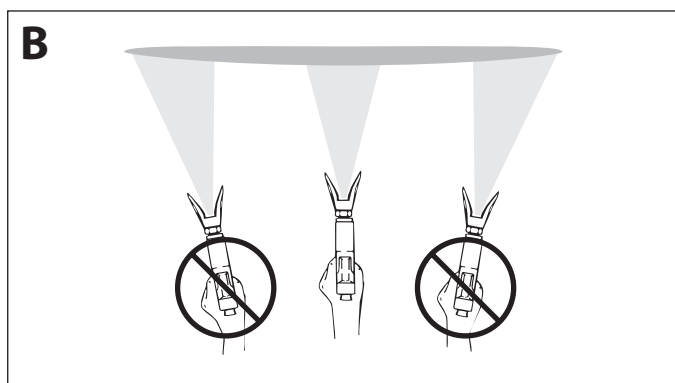

- C) Utlös pistolen efter att ha påbörjat draget. Släpp avtryckaren innan du avslutar draget. Sprutpistolen ska

vara i rörelse då avtryckaren dras åt och släpps. Överlappa varje drag med cirka 30%. Detta säkerställer jämn täckning.

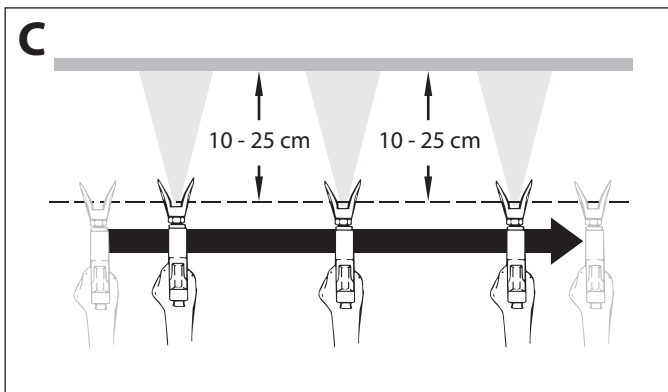

Om kanterna blir mycket tydliga eller trådar uppstår i sprutstrålen – höj arbetstrycket eller förtunna sprutmaterialet.

## 6 HANTERA HÖGTRYCKSSLANGEN



Anläggningen är utrustad med en högtrycksslang som är särskilt lämpad för kolvpumpar.



Risk för personskador om högtrycksslangen är otät. Skadade högtrycksslangar måste genast bytas ut.

Försök aldrig att reparera defekta högtrycksslangar!

Högtrycksslangen ska behandlas försiktigt. Undvik att böja eller vika den skarpt, minsta tillåtna böjningsradie uppgår till ungefär 20 cm.

Se till att ingen kör över högtrycksslangen och skydda den mot vassa föremål och kanter.

Dra aldrig i högtrycksslangen för att flytta maskinen.

Kontrollera att högtrycksslangen inte tvinnas. Genom att använda en Wagner färgspruta med vridled och slangtrumma kan man förhindra detta.



För hanteringen av högtrycksslangen vid arbete på ställning har det visat sig att det bästa är att alltid dra slangens på utsidan av ställningen.



Vid gamla högtrycksslangar ökar risken för skador. Wagner rekommenderar att byta högtrycksslangen efter sex år.



Använd endast original Wagner-högtrycksslangar för bästa funktion, säkerhet och livslängd.

## 7 DRIFTAVBROTT

1. Öppna avlastningsventilen, ventilposition PRIME (cirkulation).
2. Stäng av utrustningen OFF (FRÅN).
3. Vrid tryckregleringsknappen till min-tryck.
4. Tryck på sprutpistolens avtryckarbygel för att minska trycket på högtrycksslang och sprutpistol.
5. Säkra sprutpistolen, se sprutpistolens bruksanvisning.
6. Om ett standardmunstycke ska rengöras, se sid 125, punkt 12.2.  
Följ bruksanvisningen, om ett annat munstycke har monterats.
7. Låt insugningsslangen och returslangen ligga kvar i sprutmaterialet eller doppa ner det i ett lämpligt rengöringsmedel.



Om snabbtorkande eller tvåkomponents-sprutmateriale används, måste anläggningen tvunget spolas igenom med lämpligt rengöringsmedel inom den angivna bearbetningstiden.

## 8 RENGÖRING AV ANLÄGGNINGEN (DRIFTSTOPP)



Den viktigaste förutsättningen för störningsfri drift är att anläggningen hålls ren. Rengör alltid anläggningen när du har avslutat sprutningen. Sprutmateriale får under inga som helst omständigheter torka in i anläggningens inre.



Använd ett rengöringsmedel (flampunkt över 21 °C) som är avsett för aktuellt sprutmateriale.



- Säkra sprutpistolen, se pistolens bruksanvisning.
- Rengör och demontera.
- Standardmunstycke: Se sid 125, punkt 12.2.
- Följ bruksanvisningen, om ett annat munstycke har monterats.

1. Ta upp insugningsslangen ur sprutmaterialet.
2. Stäng avlastningsventilen, ventilposition SPRAY (sprutning).
3. Starta anläggningen (ON) (TILL).



Om lösningsmedelhaltiga sprutmateriale används måste behållaren vara jordad.



Akta! Pumpa eller spruta inte in i behållare med liten öppning (sprundhål)!  
Beakta säkerhetsföreskrifterna.

4. Tryck in sprutpistolens avtryckarbygel för att pumpa ut resterande sprutmateriale från insugningsslangen, högtrycksslangen och sprutpistolen till en öppen behållare.
5. Doppa ner insugningsslangen med returslangen i en behållare med ett lämpligt rengöringsmedel.
6. Vrid tryckregleringsknappen till min-tryck.
7. Öppna avlastningsventilen, ventilposition PRIME (cirkulation).
8. Låt ett lämpligt rengöringsmedel cirkulera runt i anläggningen några minuter.
9. Stäng avlastningsventilen, ventilposition SPRAY (sprutning).
10. Tryck på sprutpistolens avtryckarbygel.
11. Pumpa ur resten av rengöringsmedlet till en öppen behållare tills anläggningen har tömts.
12. Stäng av utrustningen OFF (FRÅN).

### 8.1 RENGÖRING AV ANLÄGGNINGENS UTSIDA



Dra först ut stickkontakten ur stickuttaget.



Risk för kortslutning om vatten tränger in!  
Spruta aldrig av anläggningen med högtrycksvätt eller ånghögtrycksvätt.  
Lägg inte ner högtrycksslangen i lösningsmedel.  
Torka endast av utsidan med en indränkta trasa.

Torka av anläggningens utsida med lämpligt rengöringsmedel i en tygduk.

## 8.2 RENGÖR INLOPPSFILTRET



Inloppsfiltret täpps igen och måste rengöras minst en gång om dagen.

1. Ta bort stoppringen (3) från fotventilshuset (1).
2. Ta bort inloppsfiltret (2) från fotventilshuset (1).
3. Rengör ordentligt med lämpligt lösningsmedel.

9

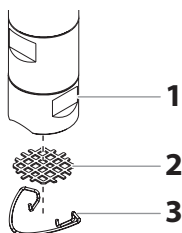

## 8.3 RENGÖR HÖGTRYCKSFILTER



Ett högtrycksfilter finns som extra tillbehör. Det beställs separat. Rengör filterpatronen regelbundet. Ett smutsigt eller igensatt högtrycksfilter leder till en dålig sprutbild eller ett igensatt munstycke.

1. Vrid tryckregleringsknappen till min-tryck.
2. Öppna avlastningsventilen, ventilposition PRIME (cirkulation).
3. Stäng av utrustningen OFF (FRÅN).



Dra ut stickkontakten ur uttaget.

4. Skruva loss filterhuset (fig 10, pos 1) med en bandnyckel.
5. Dra av filterpatronen (2) från stödfjädern (3).
6. Rengör alla delar med ett lämpligt rengöringsmedel. Byt filterpatron vid behov.
7. Kontrollera O-ringen (4), byt vid behov.
8. Lägg stödplåten (5) mot stödfjädern (3). Skjut filterpatronen (2) över stödfjädern.
9. Skruva i filterhuset (1) och dra åt till stoppet med bandnyckeln.

10

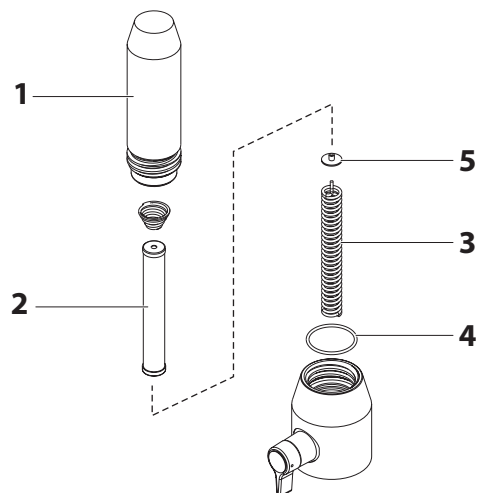

## 8.4 RENGÖRING AV AIRLESS-SPRUTPISTOL



Rengör sprutpistolen efter varje användning.

1. Spola igenom Airless-sprutpistolen med lämpligt rengöringsmedel vid lågt arbetstryck.
2. Rengör munstycket noggrant med ett lämpligt rengöringsmedel för att garantera att inga rester av sprutmaterialet finns kvar.
3. Rengör Airless-pistolens utsida noggrant.

### INSTICKSFILTER I AIRLESS-SPRUTPISTOLEN (FIG. 11)

1. Lossa avtryckarskyddets (1) överdel från pistolhuvudet.
2. Använd avtryckarskyddets nedre del som skruvnyckel, lossa på och ta bort handtaget (2) från pistolhuvudet.
3. Drag ut det gamla filtret (3) från pistolhuvudet. Rengör eller byt ut filtret.
4. Infoga det nya filtret i pistolhuvudet med den konformade änden först.
5. För handtagsanordningen i pistolhuvudet tills det sitter säkert. Dra åt med hjälp av avtryckarskyddet.
6. Tryck fast avtryckarskyddet på pistolhuvudet.

11

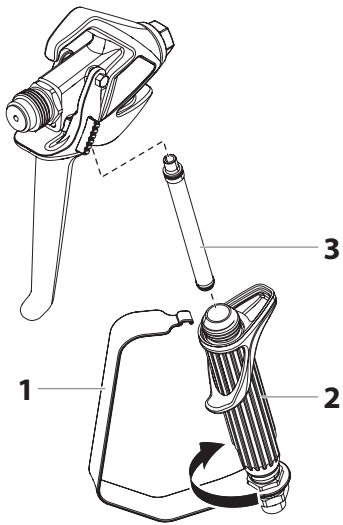

## 9 ÅTGÄRDER VID FUNKTIONSTÖRNINGAR

| Störningstyp                                     | Möjlig orsak   | Åtgärd för att avhjälpa felet   |
|--|--|---|
| A. Anläggningen startar inte                     | <ol style="list-style-type: none"> <li>1. Spänning saknas.</li> <li>2. För låg inställning av trycket.</li> <li>3. ON/OFF (TILL/FRÅN) -kontakt defekt.</li> </ol>  | <ol style="list-style-type: none"> <li>1. Kontrollera spänningsmatningen.</li> <li>2. Vrid upp tryckregleringsknappen.</li> <li>3. Byt ut</li> </ol>  |
| B. Anläggning suger inte                         | <ol style="list-style-type: none"> <li>1. Avlastningsventilen är inställd på SPRAY (PÅ sprutning).</li> <li>2. Filtret sticker upp ovanför vätskeytan och suger in luft.</li> <li>3. Filtret igensatt.</li> <li>4. Insugningsslangen är lös, dvs. anläggningen suger in „tjuvluft“.</li> </ol>   | <ol style="list-style-type: none"> <li>1. Ställ avlastningsventilen på PRIME (Cirkulation).</li> <li>2. Fyll på sprutmaterial.</li> <li>3. Rengör eller byt filter.</li> <li>4. Rengör anslutningsställen, byt O-ringar vid behov. Säkra insugningsslangen med låsbyglarna.</li> </ol>  |
| C. Anläggningen suger men trycket stiger inte    | <ol style="list-style-type: none"> <li>1. Munstycket mycket slitet.</li> <li>2. För stort munstycke.</li> <li>3. För låg inställning av trycket.</li> <li>4. Filtret igensatt.</li> <li>5. Sprutmaterial rinner genom returslangen när avlastningsventilen står i läge SPRAY (PÅ sprutning).</li> <li>6. Packningarna hopklubbade eller slitna.</li> <li>7. Ventilkulor slitna.</li> <li>8. Ventilsåten slitna.</li> </ol> | <ol style="list-style-type: none"> <li>1. Byt ut</li> <li>2. Byt munstycke.</li> <li>3. Öka tryckinställningen genom att vrida tryckregleringsvredet medurs.</li> <li>4. Rengör eller byt filter.</li> <li>5. Demontera och rengör eller byt avlastningsventil.</li> <li>6. Demontera och rengör eller byt packningar.</li> <li>7. Demontera och byt ventilkulor.</li> <li>8. Demontera och byt ventilsåten.</li> </ol> |
| D. Sprutmaterial rinner ut upptill på färgpumpen | <ol style="list-style-type: none"> <li>1. Den övre packningen är sliten.</li> <li>2. Kolven är sliten.</li> </ol>  | <ol style="list-style-type: none"> <li>1. Demontera och byt packning.</li> <li>2. Demontera och byt kolv.</li> </ol>  |
| E. Ökad pulsering i sprutpistolen                | <ol style="list-style-type: none"> <li>1. Fel typ av högtrycksslang.</li> <li>2. Munstycket slitet eller för stort.</li> <li>3. För högt tryck.</li> </ol>   | <ol style="list-style-type: none"> <li>1. Använd endast original WAGNER-högtrycksslangar för bästa funktion, säkerhet och livslängd.</li> <li>2. Byt munstycke.</li> <li>3. Vrid tryckregleringsknappen till ett lägre värde.</li> </ol>  |
| F. Dålig sprutbild                               | <ol style="list-style-type: none"> <li>1. För stort munstycke för sprutmaterialet.</li> <li>2. Felaktig tryckinställning.</li> <li>3. För låg matningsmängd.</li> <li>4. Sprutmaterialet har för hög viskositet.</li> </ol>  | <ol style="list-style-type: none"> <li>1. Byt munstycke.</li> <li>2. Vrid på tryckregleringsknappen tills du får en tillfredsställande sprutbild.</li> <li>3. Rengör eller byt alla filter.</li> <li>4. Tunna ut enligt tillverkarens uppgifter.</li> </ol>   |
| G. Minskad effekt i anläggningen                 | <ol style="list-style-type: none"> <li>1. För låg inställning av trycket.</li> </ol>   | <ol style="list-style-type: none"> <li>1. Öka tryckinställningen genom att vrida tryckregleringsvredet medurs.</li> </ol>   |
| H. Övertryck i pumpen och den stängs inte av.    | <ol style="list-style-type: none"> <li>1. Tryckvakt defekt.</li> <li>2. Givare defekt.</li> </ol>  | <ol style="list-style-type: none"> <li>1. Ta enheten till en Wagner-auktorerad serviceverkstad.</li> <li>2. Ta enheten till en Wagner-auktorerad serviceverkstad.</li> </ol>  |

## 10 UNDERHÅLL

### 10.1 ALLMÄNT UNDERHÅLL

Låt Wagner-service genomföra underhåll på anläggningen en gång om året.

1. Kontrollera att högtrycksslangarna, anläggningens anslutningsledning och stickkontakten inte är skadade.
2. Kontrollera om inlopps-, utloppsventilsätena och filter är slitna.

### 10.2 HÖGTRYCKSSLANG

Kontrollera optiskt om högtrycksslangen har tryckställen eller buktar utåt, särskilt vid övergången till armaturen. Överfallsmuttrarna måste kunna vridas utan svårigheter.



Vid gamla högtrycksslangar ökar risken för skador. Wagner rekommenderar att byta högtrycksslangen efter sex år.

## 11 REPARATIONER AV ANLÄGGNINGEN



Stäng av utrustningen OFF (FRÅN).  
Före reparation – drag alltig ut stick-kontakten ur stickuttaget.



Var noga med att kontrollera för jordkontinuitet efter service utförs på några elektriska komponenter.  
Använd en ohmmeter för att bestämma att det finns ledning mellan produktens åtkomliga döda metalldelar och stickproppens jordkontakt.

### 11.1 IN- OCH UTLOPPSVENTIL

1. Skruva ur de fyra skruvarna i frontkåpan, ta av frontkåpan.



Klämrisk – stick inte in fingrar eller verktyg mellan delar, som är i rörelse.

2. Vrid tryckregleringsvredet för att minska trycket. På DESC-skärmen bör det stå "FLOW".
3. Tryck på knapp 1 på DESC-kontrollpanelen. Skärmen "LÅNGSAM SATT" visas nu.
4. Vrid tryckregleringsvredet långsamt medurs för att öka trycket. Vevaxeln/löparen börjar nu röra sig mycket långsamt.

5. När den når botten, dödläget i kolvslaget, vrider du tryckregleringsvredet tillbaks till minimalt tryck. Vevaxeln/löparen bör stanna.
6. Dra ut stickkontakten ur uttaget.
7. Dra av klämman på insugningsröret, ta bort returslangen.
8. Skruva loss slangförbindningen (fig. 14, pos. 1) till högtrycksfiltret.
9. Vrid vredet på sidan av vagnen medurs för att låsa upp vagnen. Luta vagnen bakåt tills den låses fast på plats.
10. Ta bort inloppsventilhuset (2) från övre huse.
11. Ta bort lagerringen (3), O-ringen (4), O-ringen (5), inloppsventilsäte (6), inloppsventilens kula (7) och den övre kulgejden (8).
12. Rengör alla delar med motsvarande rengöringsmedel.

14

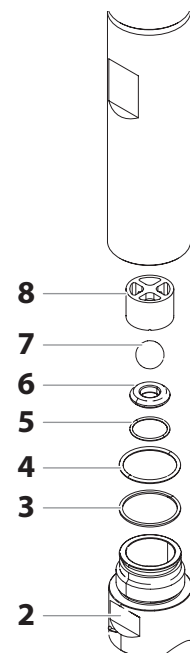
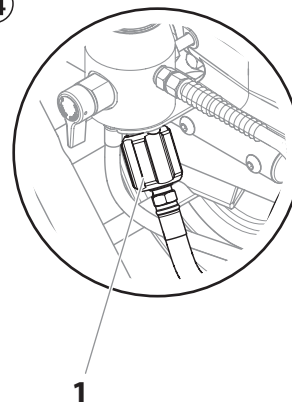

13. Skruva ur utloppsventilhuset (fig. 15, pos. 9) med en 3/8 tum sexkantskruvmejsel ur kolven (10).
14. Demontera den övre tätningen (11), den övre kulföringen (12), utloppsventilkulan (13), brickan (14) och utloppsventilsätet (15).
15. Rengör alla delar med ett lämpligt rengöringsmedel. Kontrollera förslitningen i utloppsventilhuset (9), utloppsventilsätet (15), utloppsventilkulan (13) och den övre kulföringen (12), byt delar vid behov. Montera ett slitet utloppsventilsäte (15) omvänt, om det är oanvänt på en sida.
16. Montera i omvänd ordningsföljd.



17. Om du tänker byta ut packningarna i vätskesektionen, gå till avsnitt 11.3. Om inte, monterar du tillbaka vätskesektionen i omvänd ordning till demonteringen.

15

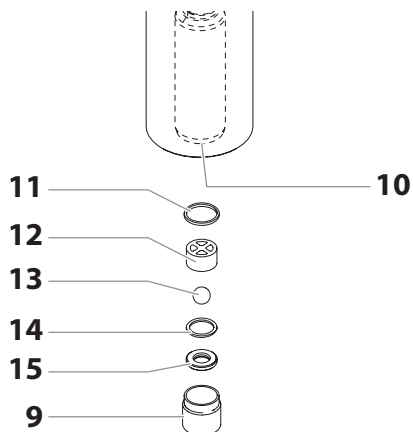

## 11.2 FELMEDDELANDEN I DIGITAL ELECTRONIC SPRAY CONTROL (DESC)

Den följande skärmbilden för felmeddelanden visas när Digital Electronic Spray Control (DESC) upptäcker ett problem i sprøjapparaten. När ett problem uppstår och ett felmeddelande visas kommer sprøjapparaten att stängas ner.



Gör systemet trycklöst innan du fortsätter (ventilläge PRIME ). Endvidere skal man følge alle andre advarsler for at mindske risikoen for injektionsskade, skade fra dele, der bevæger sig, eller elektrisk stød. Sørg altid for at trække stikket ud inden serviceeftersyn!

### SKÄRMBILDEN FÖR CHECK TRANSDUCER (OMVANDLARKONTROLL)

Skärmbilden för omvandlarkontroll visas när omvandlaren har kopplats ut eller defekta. Skicka sprøjapparaten till ett Wagner- auktoriserat servicecenter för reparation.

KONTR.  
TRANSDUC.

### SKÄRMBILDEN FÖR CHECK POTENTIOMETER (POTENTIOMETERKONTROLL)

Skärmbilden för potentiometerkontroll visas när potentiometer har kopplats ut eller defekta. Skicka sprøjapparaten till ett Wagner- auktoriserat servicecenter för reparation.

KONTR.  
POTENTIOMETER

### SKÄRMBILDEN FÖR CHECK MOTOR (MOTORKONTROLL)

Indikerar att motorn är avstängd pga. anslutningsproblem mellan motorn och styrenheten. Skicka sprutmaskinen till ett Wagner- auktoriserat servicecenter för reparation.

KONTR.  
MOTOR

### SKÄRMBILDEN FÖR LOW VOLTAGE (LÅGT VOLT TAL)

Skärmbilden för lågt volt tal visas när sprøjapparaten stängs ner på grund av för lågt ingående volt tal. Kontrollera strömtillförseln och korriger problemet. Starta om sprøjapparaten.

LAG  
SPANNING

### SKÄRMBILDEN FÖR HIGH MOTOR TEMPERATURE (HÖG MOTORTEMPERATUR)

Skärmbilden för hög motor temperatur visas när temperaturen i motorn är för hög. Skicka sprøjapparaten till ett Wagner- auktoriserat servicecenter för reparation.

HOG MOTOR  
TEMPERATUR

### SKÄRMBILDEN FÖR HIGH MECHANICAL LOAD (HÖG LAST KONTR. MEKANISM)

Skärmbilden för hög last kontr. mekanism visas när sprøjapparaten stänger ner på grund av för högt strömtal eller när sprøjapparatsens spänning faller för lågt. Skicka sprøjapparaten till ett Wagner- auktoriserat servicecenter för reparation.

HOG LAST  
KONTR. MEKANISM

### SKÄRMBILDEN FÖR HIGH CONTROL TEMPERATURE (HÖG KONTROLLTEMPERATUR)

Indikerar att motorn är avstängd pga. anslutningsproblem mellan motorn och styrenheten. Skicka sprutmaskinen till ett Wagner- auktoriserat servicecenter för reparation.

HOG KONTROLL  
TEMPERATUR

### SKÄRMBILDEN FÖR BAD HALL CYCLE POWER (DÅLIG HALLSPÄNNING)

Indikerar att motorn eller motorns Hallgivare är felaktiga. Skicka sprutmaskinen till ett Wagner- auktoriserat servicecenter för reparation.

DALIG  
HALLSPANNING

## 12 BILAGA

### 12.1 VÄLJA RÄTT MUNSTYCKE

För att garantera att arbetsuppgifterna kan utföras på korrekt och rationellt sätt, är det viktigt att rätt munstycke har monterats i sprutpistolen. Ofta måste du genomföra ett sprutförsök för att ta reda på vilket munstycke som är lämpligt.

#### ETT PAR ANVISNINGAR:

Sprutstrålen måste vara konstant.

Om trådar uppstår i sprutstrålen är detta ett tecken på att spruttrycket är för lågt eller att sprutmaterialets viskositet är för hög.

**Åtgärd:** Höj trycket eller förtunna sprutmaterialet. Varje pump avger en bestämd transportmängd i förhållande till munstyckets storlek.

**Följande princip gäller alltid:** stort munstycke = lägre tryck  
litet munstycke = högre tryck

Det finns ett omfattande sortiment av munstycken med olika sprutvinklar.

### 12.2 UNDERHÅLL OCH RENGÖRING AV AIRLESS HÅRDMETALLMUNSTYCKEN

#### STANDARDMUNSTYCKEN

Andra munstycksmodeller rengörs enligt tillverkarens anvisningar.

Munstycket har ett precisionsbearbetat borrhål. För att garantera bästa möjliga livslängd, måste munstycket behandlas varsamt. Tänk på att hårdmetallinsatsen är spröd! Kasta aldrig munstycket och bearbeta det aldrig med vassa metallföremål.

#### Beakta följande punkter för att hålla munstycket rent och klart för användning:

1. Öppna avlastningsventilen, ventilposition PRIME (cirkulation).
2. Demontera munstycket från sprutpistolen.
3. Lägg munstycket i lämpligt rengöringsmedel tills alla sprutmateriarester har lossnat.
4. Om tryckluftsutrustning är förhanden: blås igenom munstycket.
5. Ta bort ev. rester med en spetsig träpinne (tandpetare).
6. Kontrollera munstycket med ett förstoringsglas och utprepa ev. punkt 3 till 5.

### 12.3 TILLBEHÖR TILL SPRUTPISTOLEN



Hos Wagner är G-gänga standard för pistoler och tillbehör. Om även pistoler och tillbehör ska användas med F-gänga krävs en adapter.

| Adapter         | Best.-nr. |
|-----------------|-----------|
| F- till G-gänga | 2389689   |
| G- till F-gänga | 2405153   |



G-gänga  
(7/8")



F-gänga  
(11/16")

#### Munstycksförlängning med svängbart knäled (utan munstycke)

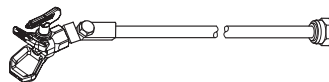

Längd: 0,9 m Best.-nr. **2418862**  
Längd: 1,8 m Best.-nr. **2418863**

#### Munstycksförlängning

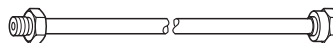

12,5 cm, G-gänga, Best.-nr. **2418853**  
25 cm, G-gänga, Best.-nr. **2418854**  
50 cm, G-gänga, Best.-nr. **2418855**  
75 cm, G-gänga, Best.-nr. **2418856**

## HEA-MUNSTYCKEN FÖR LÅGTRYCKSSPRUTNING MED MINIMAL SPRUTDIMMA

**HEA** HIGH EFFICIENCY AIRLESS

HEA står för High Efficiency Airless, en innovativ munstycksteknik som revolutionerar Airless-sprutningen. Med HEA-munstyckena kan trycket i sprutaggregatet sänkas betydligt och arbeta i lågtrycksområdet (idealiskt mellan 80 och 140 bar). Munstyckena kan användas med alla TradeTip 3-munstyckshållare och WAGNER-aggregat.

Många färger behöver eventuellt spädas för ett optimalt resultat. Som regel kan materialet spädas till 10 % (se även materialtillverkarens anvisningar).

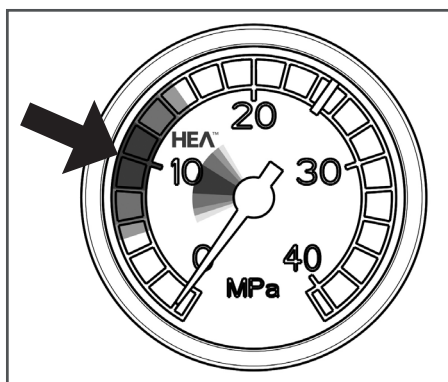

Ställ in lågt tryck i HEA-området och sätt igång.

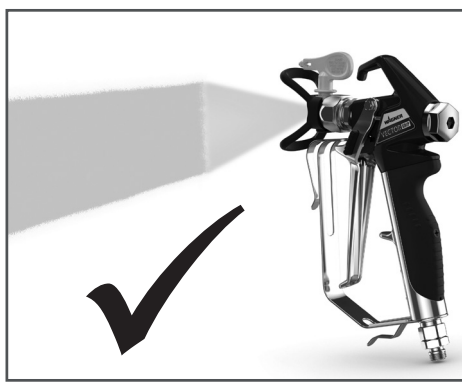

Jämn sprutbild utan sprutkanter.

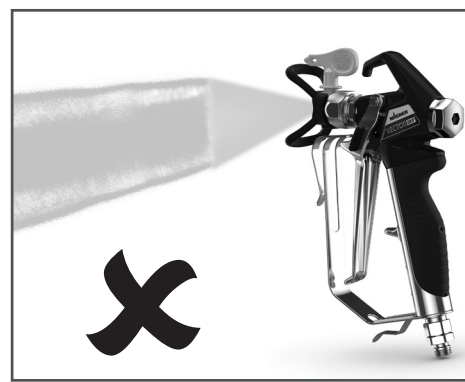

Öka trycket sakta om kanterna blir synliga.

### HEA Munstyckstabell



Alla munstycken i nedanstående tabell levereras tillsammans med passande pistolfilter.

| Användning                                       | Munstycksmärke-ring | Sprutvinkel | Borrhål tum / mm | Sprutbredd mm <sup>1)</sup> | Sprutpistolfilter | Best.-nr. |
|--|---------------------|-------------|------------------|-----------------------------|-------------------|-----------|
| Syntethartslackar<br>PVC-lacker                  | 211                 | 20°         | 0.011 / 0.28     | 120                         | röd               | 0554211   |
|  | 311                 | 30°         | 0.011 / 0.28     | 150                         | röd               | 0554311   |
|  | 411                 | 40°         | 0.011 / 0.28     | 190                         | röd               | 0554411   |
| Lacker,<br>Grunderingslackar<br>Sliplackfärger   | 213                 | 20°         | 0.013 / 0.33     | 120                         | röd               | 0554213   |
|  | 313                 | 30°         | 0.013 / 0.33     | 150                         | röd               | 0554313   |
|  | 413                 | 40°         | 0.013 / 0.33     | 190                         | röd               | 0554413   |
| Sliplackfärger,<br>Rostskyddsfärger              | 415                 | 40°         | 0.015 / 0.38     | 190                         | gul               | 0554415   |
|  | 515                 | 50°         | 0.015 / 0.38     | 225                         | gul               | 0554515   |
|  | 615                 | 60°         | 0.015 / 0.38     | 270                         | gul               | 0554615   |
| Rostskyddsfärger,<br>Latexfärger<br>Dispersioner | 417                 | 40°         | 0.017 / 0.43     | 190                         | vit               | 0554417   |
|  | 517                 | 50°         | 0.017 / 0.43     | 225                         | vit               | 0554517   |
|  | 617                 | 60°         | 0.017 / 0.43     | 270                         | vit               | 0554617   |
| Rostskyddsfärger,<br>Latexfärger<br>Dispersioner | 519                 | 50°         | 0.019 / 0.48     | 225                         | vit               | 0554519   |
|  | 619                 | 60°         | 0.019 / 0.48     | 270                         | vit               | 0554619   |
| Flamskydd  | 421                 | 40°         | 0.021 / 0.53     | 190                         | vit               | 0554421   |
|  | 521                 | 50°         | 0.021 / 0.53     | 225                         | vit               | 0554521   |
|  | 621                 | 60°         | 0.021 / 0.53     | 270                         | vit               | 0554621   |

<sup>1)</sup>Sprutbredd vid ca 30 cm avstånd till sprutobjektet och 100 bar (10 MPa) tryck med syntethartsack 20 under 20 DIN-sekunder.

## 12.4 TEMPSPRAY

Målarfärgen värms upp till rätt temperatur av ett elektriskt element som är placerat inuti slangen (reglerad från 20 °C till 60°C).

### Fördelar:

- Konstant färgtemperatur även vid låga utomhustemperaturer
- Betydligt lättare att arbeta med trögflytande beläggningsmaterial
- Ökad appliceringseffektivitet
- Lösningssmedelsbesparing tack vare viskositetsreducering
- Lämplig för alla Airless-enheter

| Best.-nr           | Benämning   |
|--------------------|---|
| 2311659<br>2311852 | <b>TempSpray H 126 (idealisk för lackeringsarbeten)</b><br>Basenhet H 126 inkl. rostfri stålslang DN 6; 1/4"; 10 m<br>Spraypack bestående av: basenhet H 126 (0341 930), Airless pistol AG 14, NPS 1/4"; inkl. TradeTip 2 munstyckshållare; F-gänga, TradeTip 2 FineFinish munstycke 410  |
| 2311660<br>2311853 | <b>TempSpray H 226 (idealisk för dispersion/material med hög viskositet)</b><br>Basenhet H 226 inkl. kabeltrommel, värmeslang DN 10; 15 m; avlastningsslang DN4; 1 m<br>Spraypack bestående av: basenhet H 226 (0341 940), Airless pistol AG 14, NPS 1/4"; inkl. TradeTip 2 munstyckshållare; F-gänga, TradeTip 2 munstycke 419 |
| 2311661<br>2311854 | <b>TempSpray H 326 (idealisk för dispersion/material med hög viskositet)</b><br>Basenhet H 326 inkl. kabeltrommel, värmeslang DN 10; 30 m; avlastningsslang DN4; 1 m<br>Spraypack bestående av: basenhet H 326 (0341 950), Airless pistol AG 14, NPS 1/4"; inkl. TradeTip 2 munstyckshållare; F-gänga, TradeTip 2 munstycke 421 |

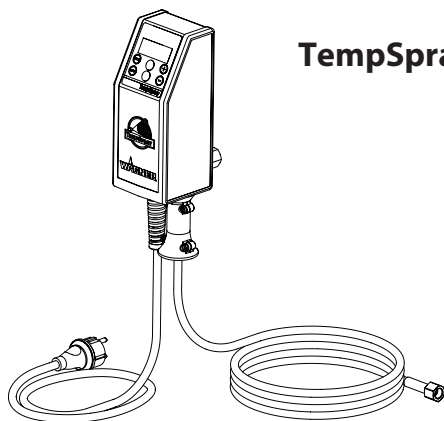

TempSpray H 126

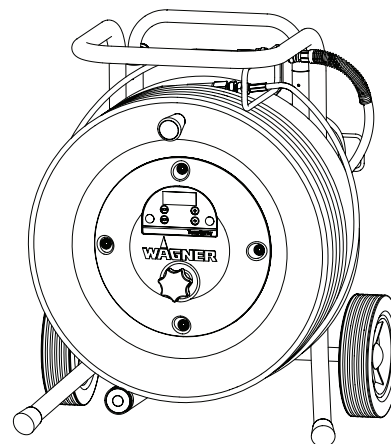

TempSpray H 226  
TempSpray H 326



Flera tillbehör för optimalt arbete finns på  
<https://go.wagner-group.com/accessories-professional>

## 12.5 PUMP-RUNNER

(Best. -nr. 2306987)

Universaltillbehör för rengöring, ren transport och bevarande skydd för pumpenheten.

### Funktioner:

- Enklare rengöring – rengöringsvätskan cirkulerar konstant genom pumpen varvid inre delar rengörs ordentligt
- Ingen rengöring behövs under arbetsavbrott eller byte av plats eftersom färgen i pumpen inte kan torka eller läcka ut
- Bättre skydd
- Enkel montering

### Lämplig för följande modeller:

| Membranpumpar |                | Tvåtaktspumpar |         |
|---------------|----------------|----------------|---------|
| SF 21         | Finish 270/370 | PS 24          | PS 3.25 |
| SF 23         | Nespray Deco   | PS 26          | PS 3.29 |
| SF 27         | Nespray 31     | PS 30          | PS 3.31 |
| SF 31, SF 33  | Nespri Pro     | PS 34          | PS 3.34 |
| SF 7000       |                |                |         |



Beställ följande samtidigt:  
EasyClean, rengörande och skyddande medel (1 l) Beställningsnr. 2412656.

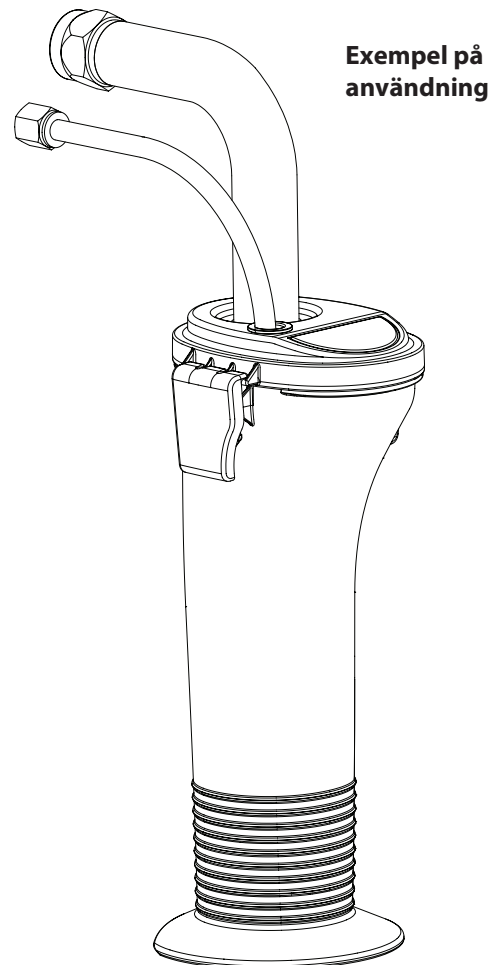
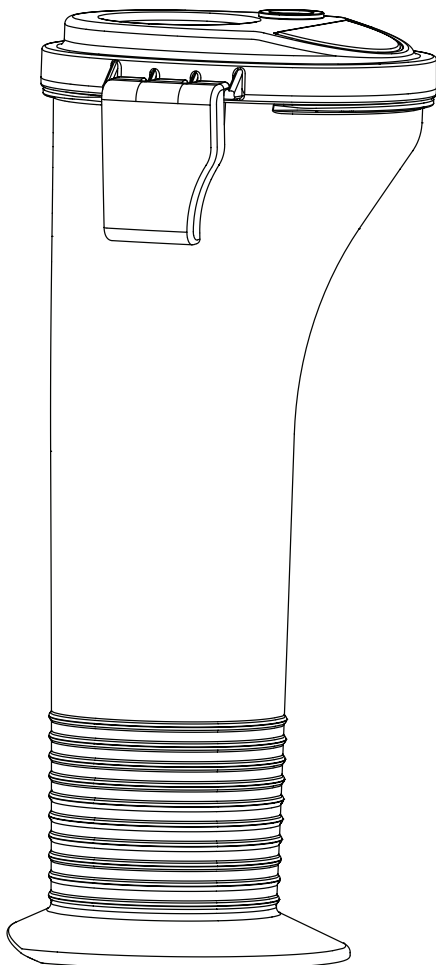

## KONTROLL AV AGGREGATET

Av säkerhetsskäl rekommenderar vi att du låter experter kontrollera utrustningen vid behov, dock minst var 12:e månad, för att garantera säker drift.

Om utrustningen har tagits ur drift är det tillräckligt om denna kontroll utförs inför nästa driftstart.

Dessutom måste samtliga (ev. avvikande) nationella provnings- och underhållsföreskrifter beaktas.

Om någonting är oklart kan du gärna kontakta Wagners kundtjänst.

## ANVISNINGAR OM PRODUKTANSVARET

På grund av en EU-förordning som gäller från den 1 januari 1990 ansvarar tillverkaren för sin produkt endast under förutsättning att alla delar kommer från eller godkänts av denne samt när aggregatet har monterats och används på rätt sätt.

Vid användning av främmande tillbehör och reservdelar kan tillverkarens ansvar helt eller delvis bortfalla, i extrema fall kan användning av hela aggregatet förbjudas av ansvarig myndighet (fackförbund och yrkesinspektionen).

Med original WAGNER-tillbehör är du garanterad att alla säkerhetsföreskrifter är uppfyllda.

## SKROTNINGSANVISNINGAR

Enligt EG-direktiv 2012/19/EU för skrotning av förbrukade elartiklar och dess motsvarighet i nationell miljölagstiftning, får denna produkt inte kastas i hushållssoporna utan måste lämnas för miljöriktig återvinning enligt gällande lagstiftning.



En skrotad produkt från WAGNER återtas av oss eller våra representanter och skrotas på ett miljöriktigt sätt. Ta i ett sådant fall kontakt med någon av våra serviceverkstäder, någon av våra representanter eller direkt med oss.

## 3 + 2 ÅRS GARANTI PÅ DENNA WAGNER GÖR-DET-SJÄLV-PRODUKT

(Datum 03.03.2022)

WAGNER ger uteslutande den kommersiella kunden som har köpt produkten från en auktoriserad fackhandlare (nedan kallad „kunden“) en garanti för de produkter som anges på Internet på <https://go.wagner-group.com/3plus2-info> utöver de lagstadgade garantibestämmelserna, såvida det inte finns ett garantiundantag.

Garantitiden för WAGNER-produkter (utrustningar) inom hantverkarområdet är 36 månader och börjar från och med inköpsdatumet för det första köpet. Garantitiden förlängs med ytterligare 24 månader om produkten registreras inom 28 dagar från inköpsdatum på <https://go.wagner-group.com/3plus2>.

Vid kommersiell uthyrning, industriell användning (t.ex. användning i skiftverksamhet) eller motsvarande belastning är garantiperioden 12 månader på grund av den betydligt högre belastningen. I detta fall förbehåller vi oss rätten att göra en undersökning i det enskilda fallet och vid behov avslå garantin.

Om det uppstår fel i material, bearbetning eller kapacitet hos utrustningen inom garantitiden ska garantianspråk framställas ofördröjligen, dock senast inom 2 veckor efter det att felet upptäckts.

Detaljerade garantivillkor kan du få på begäran hos våra auktoriserade WAGNER-partners (se webbplats eller bruksanvisningar) eller i textform på vår webbplats:

<https://go.wagner-group.com/pf-warranty-conditions>



Rätten till ändringar förbehålles

## EU Konformitetsförklaring

Vi intygar och ansvarar för, att denna produkt överensstämmer med följande norm och dokument: 2006/42/EG, 2014/30/EU, 2014/53/EU, 2011/65/EU, 2012/19/EU

Använta harmoniserade normer:

EN 62841-1, EN 1953, EN IEC 55014-1, EN IEC 55014-2, EN IEC 61000-3-2, EN 61000-3-3, EN 62479, ETSI EN 301 489-1, ETSI EN 301 489-17, ETSI EN 300 328

EU-konformitetsförklaringen medföljer produkten. Den kan vid behov beställas genom ordernummer **2432213**.

## Tradução do manual original

|           |  |            |           |  |            |
|-----------|--|------------|-----------|--|------------|
| <b>1</b>  | <b>INSTRUÇÕES GERAIS DE SEGURANÇA</b>                                      | <b>104</b> | <b>11</b> | <b>REPARAÇÕES NA UNIDADE</b>                                 | <b>121</b> |
| <b>2</b>  | <b>NORMAS DE SEGURANÇA PARA A PULVERIZAÇÃO AIRLESS</b>                     | <b>105</b> | 11.1      | Válvula de admissão e válvula de escape                      | 121        |
| <b>3</b>  | <b>VISÃO GERAL DA APLICAÇÃO / DESCRIÇÃO DA UNIDADE</b>                     | <b>108</b> | 11.2      | Mensagens de Erro do Digital Electronic Spray Control (DESC) | 122        |
| 3.1       | Aplicação  | 108        | <b>12</b> | <b>APÊNDICE</b>  | <b>123</b> |
| 3.2       | Materiais de revestimento  | 108        | 12.1      | Seleção do bico  | 123        |
| 3.3       | Dados técnicos   | 109        | 12.2      | Manutenção e limpeza dos bicos de metal duro Airless         | 123        |
| 3.4       | Legenda para o diagrama explanatório PS 3.39                               | 110        | 12.3      | Acessórios da pistola de pulverização                        | 123        |
| 3.5       | Diagrama explanatório PS 3.39  | 110        | 12.4      | TempSpray  | 125        |
| 3.6       | Transporte   | 111        | 12.5      | Pump-Runner  | 126        |
| 3.7       | Transporte num veículo   | 111        |           | <b>NOTAS IMPORTANTES SOBRE A RESPONSABILIDADE DO PRODUTO</b> | <b>127</b> |
| 3.8       | Preparação do material de pintura  | 111        |           | <b>GARANTIA DE 3+2 ANOS - PROFESSIONAL FINISHING</b>         | <b>127</b> |
| 3.9       | Inclinação da bomba  | 111        |           | <b>ACESSÓRIOS E PEÇAS SOBRESSELENTES</b>                     | <b>128</b> |
| 3.10      | Preparação do material com textura   | 111        |           | Lista das peças sobresselentes para o conjunto principal     | 130        |
| <b>4</b>  | <b>COLOCAÇÃO EM FUNCIONAMENTO</b>  | <b>112</b> |           | Lista das peças sobresselentes para o secção de fluido       | 166/167    |
| 4.1       | Tubo flexível de alta pressão, pistola de pulverização e óleo de separação | 112        |           | Lista das peças sobresselentes para a unidade de comando     | 168/169    |
| 4.2       | Indicadores do painel de controlo  | 112        |           | Lista das peças sobresselentes da filtro de montagem         | 132        |
| 4.3       | Regulação do botão regulador da pressão                                    | 113        |           | Lista das peças sobresselentes para o carro vertical         | 133        |
| 4.4       | Ligação à rede de alimentação  | 113        |           | <b>EMPRESAS DE VENDAS E DE ASSISTÊNCIA</b>                   | <b>136</b> |
| 4.5       | Limpeza de agentes de conservação no arranque inicial                      | 113        |           |  |            |
| 4.6       | Colocar a unidade em funcionamento com material de revestimento            | 114        |           |  |            |
| 4.7       | Digital Electronic Spray Control (DESC)                                    | 114        |           |  |            |
| <b>5</b>  | <b>TÉCNICA DE PULVERIZAÇÃO</b>   | <b>116</b> |           |  |            |
| <b>6</b>  | <b>MANUSEAR O TUBO FLEXÍVEL DE ALTA PRESSÃO</b>                            | <b>116</b> |           |  |            |
| <b>7</b>  | <b>INTERRUPÇÃO DO TRABALHO</b>   | <b>117</b> |           |  |            |
| <b>8</b>  | <b>LIMPAR A UNIDADE (FORA DE SERVIÇO)</b>                                  | <b>117</b> |           |  |            |
| 8.1       | Limpar a unidade por fora  | 118        |           |  |            |
| 8.2       | Limpar o filtro de entrada   | 118        |           |  |            |
| 8.3       | Limpar o filtro de alta pressão  | 118        |           |  |            |
| 8.4       | Limpar a pistola de pulverização Airless                                   | 119        |           |  |            |
| <b>9</b>  | <b>SOLUÇÃO EM CASO DE FALHAS</b>   | <b>120</b> |           |  |            |
| <b>10</b> | <b>MANUTENÇÃO</b>  | <b>121</b> |           |  |            |
| 10.1      | Manutenção geral   | 121        |           |  |            |
| 10.2      | Tubo flexível de alta pressão  | 121        |           |  |            |

# 1 INSTRUÇÕES GERAIS DE SEGURANÇA

## Atenção!



**Consulte todas as instruções de segurança, indicações, imagens e dados técnicos fornecidos em conjunto com esta ferramenta elétrica.** O não cumprimento das seguintes indicações pode resultar em choque elétrico, incêndio e/ou lesões graves. **Guarde todas as instruções e indicações de segurança para utilização futura.** O termo "ferramenta elétrica", utilizado nas indicações de segurança, abrange ferramentas alimentadas por corrente elétrica (com cabo de alimentação) e ferramentas elétricas a bateria (sem cabo de alimentação).

## 1. Segurança no posto de trabalho

- a) **Mantenha o seu posto de trabalho limpo e bem iluminado.** Desordem ou zonas de trabalho mal iluminadas podem provocar a ocorrência de acidentes.
- b) **Não trabalhe com a ferramenta elétrica em ambientes explosivos, nos quais se encontrem líquidos, gases ou pós inflamáveis.** As ferramentas elétricas provocam faíscas que podem inflamar as poeiras ou os vapores.
- c) **Mantenha as crianças e outras pessoas afastadas durante a utilização desta ferramenta elétrica.** Em caso de distração, pode perder o controlo sobre a ferramenta elétrica.

## 2. Segurança eléctrica

- a) **A ficha da ferramenta elétrica deve adequar-se à tomada na qual é utilizada. A ficha não pode ser alterada de modo nenhum. Não utilize qualquer adaptador eléctrico em ferramentas elétricas com terra de proteção.** As fichas inalteradas e as tomadas apropriadas diminuem o risco de choque eléctrico.
- b) **Evite o contacto físico com superfícies ligadas à terra, tais comotubos, aquecedores, fogões e frigoríficos.** Há um maior risco de choque eléctrico se o seu corpo estiver em ligação à terra.
- c) **Mantenha a ferramenta elétrica afastada de chuva ou humidade.** A infiltração de água numa ferramenta elétrica aumenta o risco de um choque eléctrico.
- d) **Utilize o cabo de alimentação de forma adequada e não o utilize para suportar ou transportar a ferramenta elétrica, nem para remover a ficha da tomada. Mantenha o cabo de alimentação longe de fontes de calor, óleo, arestas afiadas ou peças em movimento.** Cabos de alimentação danificados ou emaranhados aumentam o risco de um choque eléctrico.

- e) **Caso a utilização da ferramenta elétrica num ambiente húmido seja inevitável, utilize um disjuntor diferencial.** O uso de um disjuntor diferencial residual evita a ocorrência de choques eléctricos.

## 3. Segurança pessoal

- a) **Esteja atento e tenha os devidos cuidados ao trabalhar com uma ferramenta eléctrica. Caso se encontre cansado ou sob influência de estupefacientes, álcool ou medicamentos, não utilize a ferramenta elétrica.** Um momento de descuido durante a utilização da ferramenta elétrica pode resultar em lesões graves.
- b) **Utilize sempre os equipamentos de segurança pessoal e óculos de protecção.** A utilização dos equipamentos de segurança, tais como máscaras anti-poeira, calçado de segurança anti-derrapante, capacetes de protecção ou protecção para os ouvidos, consoante o tipo de ferramenta eléctrica e a sua finalidade, diminui o risco de ferimentos.
- c) **Evitar uma colocação em funcionamento inadvertida. Assegure-se de que a ferramenta elétrica se encontra desligada, antes de a ligar à fonte de alimentação e/ou à bateria ou antes de pegar ou transportar a mesma.** Durante o transporte da ferramenta elétrica, manter o dedo no interruptor ou ligar o equipamento à fonte de alimentação pode resultar num acidente.
- d) **Afaste todas as ferramentas de regulação ou chaves de bocas antes deligar o aparelho.** Uma ferramenta ou chave que se encontre na parte rotativa da ferramenta elétrica pode provocar lesões.
- e) **Não sobrestime as suas capacidades. Assegure-se de que está numa posição segura e mantenha sempre o equilíbrio.** Isto permite-lhe controlar melhor a ferramenta em situações imprevistas.
- f) **Utilize roupas apropriadas. Não utilize roupas largas nem jóias. Mantenha o cabelo, as roupas e as luvas afastadas das peças móveis.** As roupas largas, os acessórios e os cabelos compridos podem ser apanhados pelas peças em movimento.
- g) **Não se creia em segurança e não ligue às regras de segurança para as ferramentas elétricas, mesmo se estiver familiarizado com a ferramenta elétrica depois de muitas utilizações.** Uma ação efetuada sem cuidado pode causar em frações de segundo ferimentos graves.

## 4. Cuidados a ter no manuseamento e na utilização de ferramentas eléctricas

- a) **Não sobrecarregue a ferramenta elétrica. Utilize a ferramenta eléctrica adequada aotrabalho a realizar.** Com a ferramenta eléctrica adequada trabalha melhor e com maior segurança em cada fase do trabalho.



- b) **Não utilize ferramentas eléctricas com interruptores avariados.** *Uma ferramenta eléctrica que não se consegue ligar ou desligar é perigosa e tem de ser reparada.*
- c) **Retire a ficha da tomada e/ou a bateria amovível antes de realizar quaisquer ajustes, mudar os acessórios ou guardar a ferramenta eléctrica.** *Estas precauções evitam que a ferramenta eléctrica seja acidentalmente ligada.*
- d) **Guarde as ferramentas eléctricas que não estejam a ser utilizadas fora do alcance das crianças. Não deixe este aparelho ser utilizado por pessoas que não estejam familiarizadas com ele ou que não tenham lido estas instruções.** *As ferramentas eléctricas são perigosas se forem utilizadas por pessoas inexperientes.*
- e) **Realize a manutenção da ferramenta eléctrica e dos respetivos acessórios com cuidado. Verifique se as peças móveis do aparelho funcionam de forma adequada e não se encontram presas e se existem peças partidas ou danificadas que afetem o funcionamento correto da ferramenta eléctrica. Solicite a reparação das peças danificadas antes de utilizar a ferramenta eléctrica.** *Muitos acidentes têm origem na má manutenção das ferramentas eléctricas.*
- f) **Utilize a ferramenta eléctrica, os acessórios, as ferramentas intercambiáveis, etc. de acordo com estas instruções e da forma prescrita para este tipo de aparelhos em particular. Tenha em atenção as condições de trabalho e a actividade a executar.** *A utilização de ferramentas eléctricas para outros fins, que não os indicados, pode dar origem a situações perigosas.*
- g) **Mantenha os manípulos e as superfícies de aderência secos, limpos e livre de óleo e lubrificante.** *Manípulos e superfícies de aderência que escorregam não permitem um funcionamento e um controlo seguro da ferramenta eléctrica em situações não previstas.*

## 5. Service

- a) **A ferramenta eléctrica deve apenas ser reparada por pessoal qualificado e com peças de reposição originais.** *Deste modo garante-se que a segurança do aparelho se mantém.*
- b) **Caso o cabo de ligação à rede deste aparelho seja danificado, o mesmo terá de ser substituído pelo fabricante ou pelo respectivo serviço de apoio ao cliente ou por pessoal qualificado para o efeito, de modo a prevenir a ocorrência de acidentes.**

## 2 NORMAS DE SEGURANÇA PARA A PULVERIZAÇÃO AIRLESS

Devem ser respeitadas todas as normativas de seguridade vigentes em cada país.

No que respeita ao manuseamento de aparelhos de pulverização de alta pressão sem ar, as seguintes normas de segurança devem ser observadas.

### 2.1 PONTO DE INFLAMAÇÃO



Pulverize apenas materiais de revestimento com um ponto de inflamação de 21 °C ou superior sem aquecimento adicional.

O ponto de inflamação é a temperatura mais baixa a que os vapores se desenvolvem a partir do material de revestimento. Estes vapores são suficientes para formar uma mistura inflamável no ar que envolve o material de revestimento.

### 2.2 PROTECÇÃO ANTI-EXPLOSÃO



Não utilize o aparelho em locais de trabalho que estejam abrangidos por normas de protecção anti-explosão.

O aparelho não está protegido contra explosões.



Não opere o aparelho em áreas sujeitas a explosões (zona 0, 1 e 2). Áreas sujeitas a explosões são p. ex. o armazém de tintas e a proximidade do objeto a pulverizar. Colocar o aparelho a, pelo menos, 3 m do objeto a pulverizar.

### 2.3 PERIGO DE EXPLOSÃO E INCÊNDIO ATRAVÉS DE FONTES DE CHAMA DURANTE A PULVERIZAÇÃO



Não poderão existir fontes de ignição na proximidade, como p. ex. fogo aberto, fumar cigarros, charutos ou cachimbos, faíscas, fios incandescentes, superfícies quentes, etc.

## 2.4 PERIGO DE FERIMENTOS POR JACTO DE PULVERIZAÇÃO

|  |  |
|--|--|
| <br><b>Perigo</b> | <p>Atenção: Perigo de ferimentos por injeção! Nunca aponte a pistola de pulverização em direcção a si, outras pessoas ou animais.</p> <p>Utilize a pistola de pulverização só com protecção contra contacto com o jacto de projecção. O jacto de pulverização não pode entrar em contacto com qualquer parte do corpo. Ao trabalhar com pistolas de pulverização sem ar, as elevadas pressões de pulverização podem causar ferimentos muito perigosos. Se o jacto de pulverização entrar em contacto com o operador, o material de revestimento pode ser injectado na pele. Não trate um ferimento provocado por pulverização como um corte inofensivo. Se o ferimento cutâneo tiver sido provocado por materiais de revestimento ou solventes, consulte imediatamente um médico para obter um tratamento rápido e especializado. Informe o médico sobre o material de revestimento ou solvente utilizado.</p> |
|                   |  |

## 2.5 PROTEJA A PISTOLA DE PULVERIZAÇÃO CONTRA UMA UTILIZAÇÃO INADVERTIDA

Na montagem ou desmontagem da agulheta ou durante uma interrupção de trabalho bloquear sempre a pistola de pulverização.

## 2.6 RECUO DA PISTOLA DE PULVERIZAÇÃO

|  |   |
|--|---|
| <br><b>Perigo</b> | <p>Se a pressão for elevada, accionar o gatilho pode criar uma força de recuo de 15 N. Se não estiver preparado para isto, a sua mão pode ser empurrada para trás ou perder o seu equilíbrio. Tal pode provocar ferimentos.</p> |
|--|---|

## 2.7 PROTECÇÃO RESPIRATÓRIA CONTRA VAPORES DE SOLVENTES

Use protecção respiratória durante os trabalhos de pulverização.

## 2.8 PREVENÇÃO DE DOENÇAS PROFISSIONAIS

Use óculos de protecção.

Use protetores de ouvidos.

Para protecção da pele deverá usar vestuário de protecção, luvas e, eventualmente, creme de protecção.

Observar os regulamentos do fabricante relativos a materiais de revestimento, solventes e produtos de limpeza durante a preparação, processamento e limpeza do aparelho.

## 2.9 PRESSÃO MÁX. DE FUNCIONAMENTO

A pressão máxima de funcionamento permitida para a pistola de pulverização, respectivos acessórios do aparelho e tubo de alta pressão não poderá atingir a pressão de funcionamento máxima de 20,7 MPa (207 bar) indicada no aparelho.

### 2.10 TUBO DE ALTA PRESSÃO

|  |   |
|--|---|
| <br><b>Perigo</b> | <p>Atenção: Perigo de ferimentos por injeção! Através do desgaste, dobragem e uma utilização incorreta poderão formar-se pontos de fuga na mangueira de alta pressão. Através de um furo, o líquido pode ser injectado na pele.</p> |
|--|---|

- A mangueira de alta pressão deverá ser integralmente verificada antes de cada utilização.
- Substituir imediatamente um tubo de alta pressão danificado.
- Nunca reparar, você próprio, um tubo de alta pressão danificado!
- Evitar dobrar muito, menor raio de dobragem de aproximadamente 20 cm.
- **Não passar por cima** do tubo de alta pressão e protegê-lo de objectos afiados e de cantos.
- Nunca puxar pela mangueira de alta pressão para movimentar o aparelho.
- Não rodar a mangueira de alta pressão.
- Não operar a mangueira de alta pressão com solventes. Limpar a parte exterior somente com um pano humedecido.
- Colocar a mangueira de alta pressão de forma a que não exista o perigo de tropeçar.

|   |  |
|---|--|
|  | <p>Por motivos de funcionamento, segurança e durabilidade, utilize apenas tubos de alta pressão originais da WAGNER.</p> |
|---|--|

### 2.11 CARGA ELECTROSTÁTICA (FORMAÇÃO DE FAÍSCAS OU CHAMA)

|  |   |
|--|---|
| <br><b>Perigo</b> | <p>Em determinadas circunstâncias, pode verificar-se uma carga electrostática no aparelho, devido ao fluxo do material de revestimento durante a pulverização.</p> <p>Ao ser descarregado, poderá verificar-se a formação de faíscas ou chamas. Daí que seja necessário que o aparelho esteja sempre ligado à terra através da instalação eléctrica. A ligação deve realizar-se através de uma tomada de dois pólos com ligação terra adequada.</p> |
|--|---|

A carga electrostática das pistolas de pulverização e do tubo de alta pressão é libertada através do tubo de alta pressão. Por esta razão, a resistência eléctrica entre as ligações do tubo de alta pressão têm de ser iguais ou inferiores a um megaohm.

## 2.12 APLICAÇÃO DO APARELHO EM LOCAIS DE CONSTRUÇÃO

A ligação à corrente eléctrica apenas pode ser realizada através de um ponto de alimentação especial através de uma instalação de protecção anti-erro com  $INF \leq 30$  mA. É necessário um disjuntor de protecção (fusível) com 16 A (característica B ou C) ligado a montante.

## 2.13 VENTILAÇÃO QUANDO PULVERIZAR EM DIVISÕES INTERIORES

Deverá ser garantida uma ventilação adequada para a remoção dos vapores solventes.

## 2.14 INSTALAÇÕES DE SUCÇÃO

Estas devem ser preparadas pelo utilizador do aparelho em conformidade com os regulamentos locais.

## 2.15 LIGAÇÃO À TERRA DO OBJECTO A PULVERIZAR

O aparelho a pulverizar deve dispor de uma ligação terra (Por regra, as paredes do edifício estão naturalmente ligadas à terra).

## 2.16 MATERIAL DE REVESTIMENTO

Tenha em atenção os perigos que o material pulverizado pode suscitar e respeite as inscrições dos depósitos ou as instruções do fabricante.

Não pulverize materiais cuja perigosidade desconheça.

## 2.17 LIMPEZA DO APARELHO

Quando limpar a pistola, só a deve lavar e enxaguar com o bico removido e a baixa pressão.

|  |   |
|--|---|
|  <p><b>Perigo</b></p> | <p>Quando limpar o aparelho com solventes, este nunca deve ser pulverizado ou bombeado para um recipiente com uma pequena abertura. Perigo de formação de uma mistura de ar/gás explosivo. O recipiente tem de estar ligado a terra. Utilizar apenas um depósito metálico ligado à terra. Para ligação à terra, mantenha a pistola firmemente na borda do recipiente.</p> |
|--|---|

|  |   |
|--|---|
|  <p><b>Perigo</b></p> | <p>Perigo de curto-circuito por penetração na água!<br/>Nunca pulverize o aparelho com um limpador de alta pressão ou de vapor de alta pressão.</p> |
|--|---|

## 2.18 TRABALHOS OU REPARAÇÕES NO EQUIPAMENTO ELÉCTRICO

Estes trabalhos só devem ser realizados por um electricista devidamente qualificado. Não se assume qualquer responsabilidade por uma instalação incorrecta. Em todos os trabalhos retire a ficha de alimentação da tomada.

## 2.19 MANUTENÇÃO E PAUSAS NO TRABALHO

Antes de efetuar qualquer trabalho no aparelho e sempre que fizer uma pausa no trabalho, descomprima a pistola de pulverização e a mangueira de alta pressão. Prenda o gatilho de pulverização da pistola de pulverização e desligue o aparelho.

## 2.20 MONTAGEM EM SUPERFÍCIES DESNIVELADAS

A parte frontal tem de estar orientada para baixo para impedir que este possa deslizar.

O aparelho não deve ser utilizado em superfícies inclinadas, uma vez que se pode inclinar devido às vibrações.

## 2.21 NÍVEL DE VIBRAÇÃO

O nível de oscilação indicado é medido de acordo com um procedimento de verificação comprovado e pode ser utilizado para comparação de ferramentas eléctricas.

O nível de oscilação serve também para uma estimativa da carga de oscilação.

**Atenção!** O valor de emissão de oscilações pode divergir do valor indicado durante a utilização efetiva da ferramenta eléctrica, dependendo do modo e da forma como a ferramenta eléctrica é utilizada. É necessário determinar medidas de segurança para a protecção dos operadores, baseando-se numa avaliação realizada das condições efetivas de utilização (aqui deverão considerar-se todas as componentes dos ciclos de trabalho, por exemplo tempos, durante os quais a ferramenta eléctrica está desligada, bem como aqueles nos quais esteja ligada mas a funcionar sem carga).

### 3 VISÃO GERAL DA APLICAÇÃO / DESCRIÇÃO DA UNIDADE

#### 3.1 APLICAÇÃO

O desempenho do aparelho foi concebido para projetos de média e grande dimensão. O ProSpray 3.39 só pode ser utilizado em espaços interiores.



**Informações detalhadas sobre o funcionamento dos nossos equipamentos e os diferentes métodos de aplicação podem ser encontrados em**

<https://go.wagner-group.com/technology>

#### 3.2 MATERIAIS DE REVESTIMENTO

##### MATERIAIS DE REVESTIMENTO PROCESSÁVEIS



Preste atenção à qualidade Airless dos materiais de revestimento a serem processados.

Vernizes e tintas diluíveis ou que contêm solventes, materiais de revestimento com dois componentes, dispersões, tintas de látex, antiaderentes, óleos, subcapas, primários e enchimentos. Agentes anticorrosivos, retardadores de chama, adesivo de tecido, raspadores sem ar

Nenhum outro material deve ser usado para pulverizar sem a autorização da WAGNER.

##### FILTRAÇÃO

Apesar do filtro de sucção e do filtro de inserção na pistola de pulverização, geralmente recomenda-se que o material de revestimento seja filtrado.

Agitar bem o material de revestimento antes de iniciar o trabalho.



Atenção: Ao agitar com agitadores accionados por motor, certifique-se de que não se formam bolhas de ar. Visto que estas dificultam a pulverização e também podem interromper o funcionamento.

##### VISCOSIDADE

Com esta unidade, é possível processar materiais de revestimento altamente viscosos até cerca de 30.000 MPa.s.

Se não for possível efectuar a sucção dos materiais de revestimento altamente viscosos, estes devem ser diluídos de acordo com as instruções do fabricante.

##### MATERIAL DE REVESTIMENTO COM DOIS COMPONENTES

O tempo de processamento adequado deve ser cumprido. Durante este tempo, a unidade deverá ser lavada e limpa cuidadosamente com os agentes de limpeza adequados.

##### MATERIAIS DE REVESTIMENTO COM MATERIAIS ADICIONAIS DE CANTO VIVO

Estes exercem um forte efeito de deterioração nas válvulas, no tubo de alta pressão, na pistola de pulverização e no bico. O que pode reduzir significativamente a durabilidade destas peças.



Atención

A operação sem líquido não só dá azo a um desgaste maior, como pode danificar a bomba. Nunca deixe o equipamento funcionar a seco mais de 30 segundos, seja em que circunstâncias forem.

### 3.3 DADOS TÉCNICOS

|   |   |
|---|---|
| <b>Voltagem</b>                                     | 220~240 VAC, 50/60 Hz   |
| <b>Consumo máx. de corrente</b>                     | 9,5 A   |
| <b>Cabo de alimentação</b>                          | 3 x 1,5 mm <sup>2</sup> – 6 m   |
| <b>Capacidade de aceitação</b>                      | 2185 Watt   |
| <b>Frequência de transmissão BT (Bluetooth)</b>     | 2,4 GHz   |
| <b>Potência de transmissão BT (Bluetooth)</b>       | +8 dBm  |
| <b>Pressão máx. de funcionamento</b>                | 221 bar (22,1 MPa)  |
| <b>Fluxo de volume a 120 bar (12 MPa) com água</b>  | 5,0 l/min   |
| <b>Tamanho máx. do bico</b>                         | 0,039 polegada – 0,99 mm  |
| <b>Temperatura máx. do material de revestimento</b> | 43°C  |
| <b>Viscosidade máx.</b>                             | 30.000 MPa·s  |
| <b>Peso</b>   | 50 kg   |
| <b>Tubo flexível de alta pressão especial</b>       | DN 6 mm, 15 m união roscada M16 x 1,5   |
| <b>Dimensões (C x L x A)</b>                        |   |
| Estrutura   | 632 x 568 x 743 mm  |
| <b>Altitude</b>                                     | Este equipamento funcionará correctamente até 2000m acima do nível médio das águas do mar |
| <b>Vibração</b>                                     | A pistola de pulverização não excede 2,5m/s <sup>2</sup>                                  |
| <b>Nível máx. de pressão sonora</b>                 | 80 dB*  |

\* Lugar de medição: 1 m de distância da unidade e 1,6 m acima do solo, pressão de funcionamento de 12 MPa (120 bar), solo reverberante.

### 3.4 LEGENDA PARA O DIAGRAMA EXPLANATÓRIO PS 3.39

- |   |  |
|---|--|
| <ol style="list-style-type: none"> <li>1. Pistola de pulverização</li> <li>2. Tubo flexível de alta pressão</li> <li>3. Recipiente de óleo para o EasyGlide (o EasyGlide evita o desgaste excessivo dos empanques)</li> <li>4. Indicador de nível do óleo</li> <li>5. Gancho do balde</li> <li>6. Botão do óleo</li> <li>7. Tubo de sucção</li> </ol> | <ol style="list-style-type: none"> <li>8. Tubo de retorno</li> <li>9. Válvula de descarga</li> </ol> <p>Manípulo na posição vertical – ESCORVAR (↻ circulação)</p> <p>Manípulo na posição horizontal – PULVERIZAR (↗)</p> <ol style="list-style-type: none"> <li>10. Digital Electronic Spray Control (DESC)</li> <li>11. Botão regulador da pressão</li> <li>12. Interruptor ON/OFF (Ligar/Desligar)</li> </ol> |
|---|--|

### 3.5 DIAGRAMA EXPLANATÓRIO PS 3.39

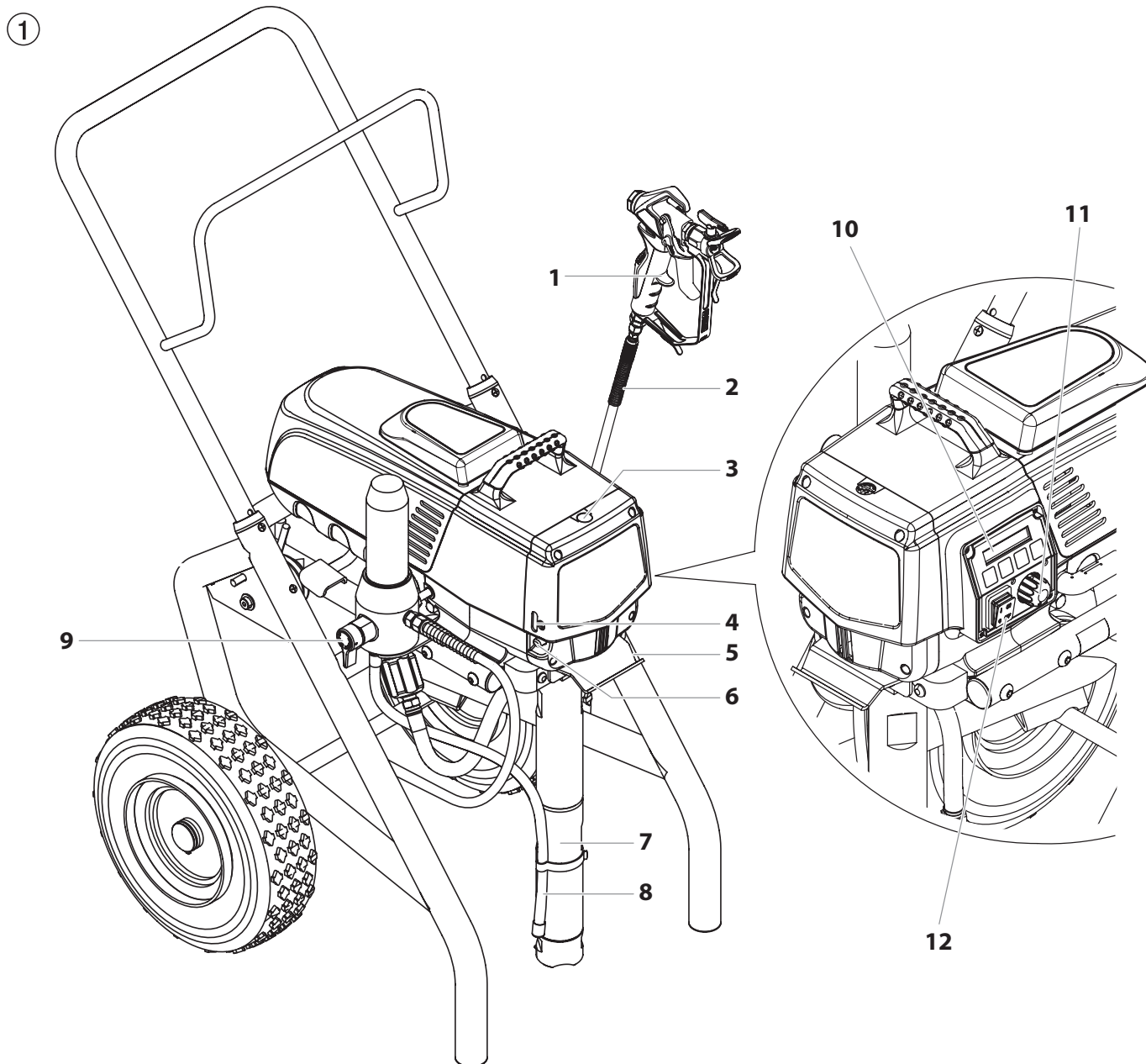

### 3.6 TRANSPORTE

#### Empurrar ou puxar a unidade

Puxe o guiador (Fig. 2, Item 1) até não avançar mais. Inserir o guiador - empurre os botões de pressão (2) nas traves e empurre o guiador para dentro.

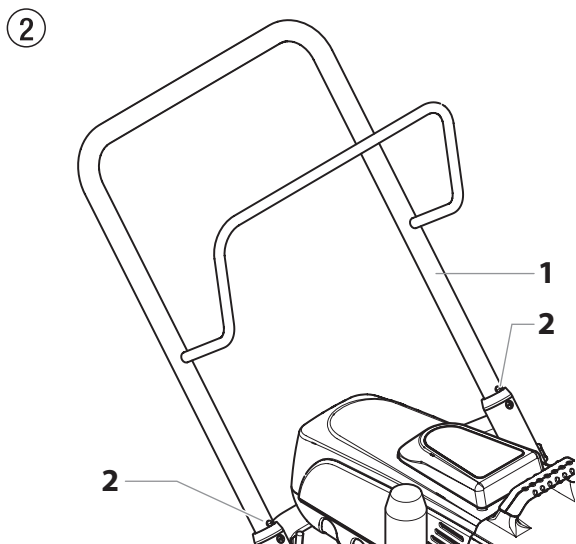

### 3.7 TRANSPORTE NUM VEÍCULO

Prenda bem a unidade com uma fixação adequada.

### 3.8 PREPARAÇÃO DO MATERIAL DE PINTURA



Este pulverizador vem com um conjunto de filtro instalado. Se planear pulverizar com materiais de pintura sem textura, deixe o filtro instalado.

### 3.9 INCLINAÇÃO DA BOMBA

A bomba pode ser inclinada com o botão rotativo (1) para facilitar a imersão do sistema de sucção no balde da tinta.

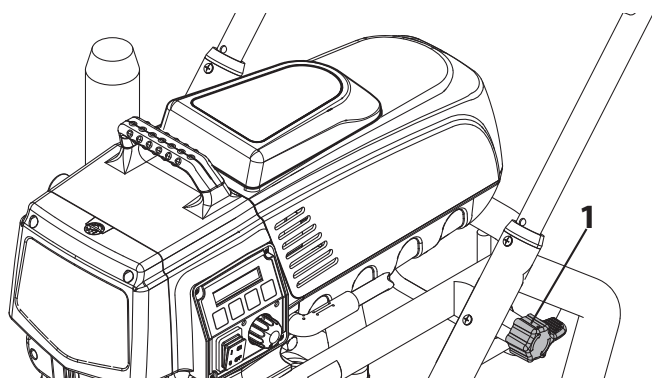

### 3.10 PREPARAÇÃO DO MATERIAL COM TEXTURA



Este pulverizador vem com um bujão de filtro que deve substituir o filtro sempre que pulverizar materiais com textura. Siga estes passos para remover o filtro e instalar o bujão.

1. Solte e remova o alojamento de filtro (1) manualmente.
2. Remova a mola do adaptador (2), o filtro (3), o anel de suspensão (4) e a mola (5) do alojamento (7).
3. Certifique-se de que o anel em O (6) fica na sua posição. Enrosque o bujão de filtro (8) no alojamento até ficar firme.



O bujão de filtro deve ser apertado manualmente, mas certifique-se de que fica bem assente no alojamento de filtro.

3

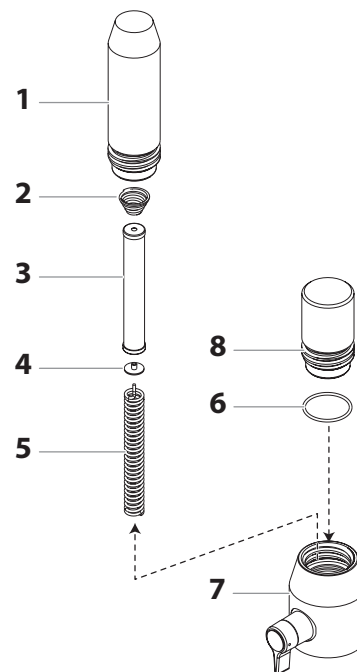

Se utilizar este pulverizador com materiais com textura, é importante que o filtro no interior da pistola de pulverização seja removido. Consulte a secção 8.3.



Se o pulverizador for usado para pulverizar produtos com textura, pode ser necessário remover o filtro de entrada na válvula de pé. O que permitirá escorvamento e fluxo adequados do produto com textura. Consulte a secção 8.2.

## 4 COLOCAÇÃO EM FUNCIONAMENTO

### 4.1 TUBO FLEXÍVEL DE ALTA PRESSÃO, PISTOLA DE PULVERIZAÇÃO E ÓLEO DE SEPARAÇÃO

1. Enrosque o tubo flexível de alta pressão (2) na conexão de descarga do material do pulverizador (Fig. 4, Item 1).
2. Enrosque a pistola de pulverização (3) com o bico seleccionado no tubo flexível de alta pressão.
3. Aperte firmemente as porcas de união nos tubos flexíveis de alta pressão para o material de revestimento não verter.

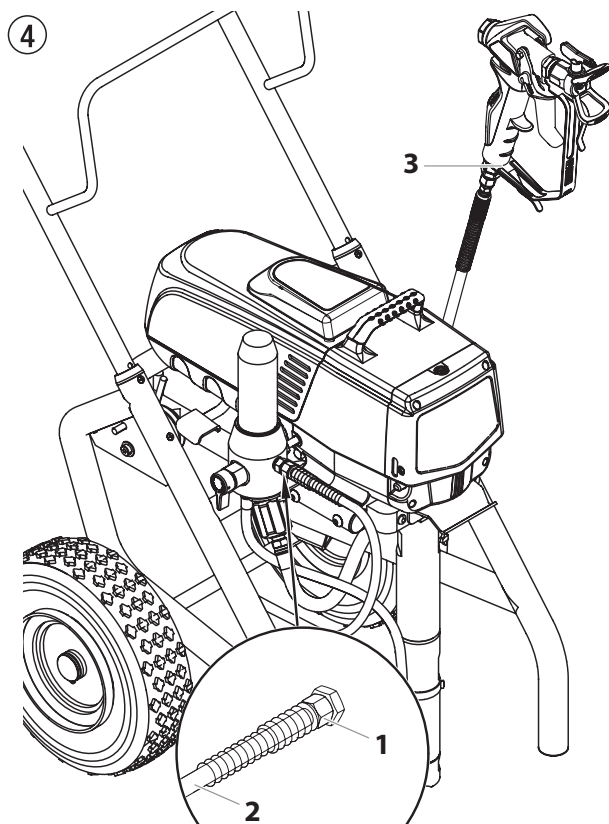

4. Remova a tampa do recipiente do óleo com uma chave de fenda.
5. Encha o recipiente do óleo com EasyGlide (Fig. 5) até o indicador do óleo (4) indicar que está cheio.



Atención

O EasyGlide evita o desgaste excessivo dos empanques e da haste do pistão.

6. Recoloque a tampa do recipiente do óleo.
7. Prima o botão do óleo 2-5 vezes para escorvar o lubrificador. Prima sempre uma vez após oito horas de utilização para lubrificar a secção de fluido.

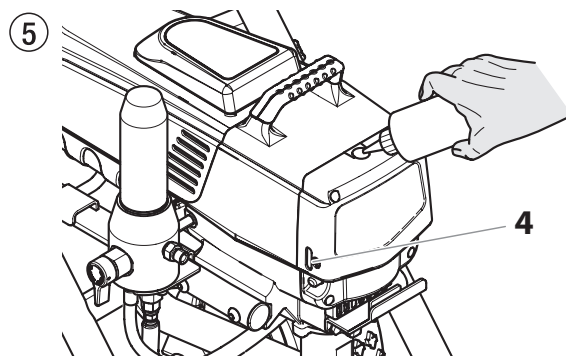

### 4.2 INDICADORES DO PAINEL DE CONTROLO

O que se segue é uma descrição dos indicadores do painel de controlo.

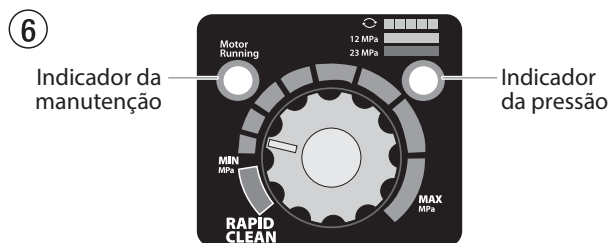

#### INDICADOR DA MANUTENÇÃO

O Indicador da manutenção fica activado quando o motor é controlado para trabalhar. Este indicador é usado pelos centros de manutenção para resolver problemas do motor.

#### INDICADOR DA PRESSÃO

O indicador da pressão indica a pressão de funcionamento actual do pulverizador. Tem três indicações diferentes: amarelo intermitente, amarelo permanente e verde permanente..

##### Amarelo Intermitente

Quando o indicador da pressão fica amarelo intermitente, o pulverizador está a funcionar entre 0 e 1.4 MPa (14 bar). Um indicador da pressão com amarelo intermitente significa:

- O pulverizador está conectado e ligado (ON)
- O pulverizador está na pressão de escorvamento (pouco ou sem pressão)
- É seguro mover a válvula de descarga entre as posições
- É seguro trocar ou substituir o bico do pulverizador

##### Amarelo Permanente

Quando o indicador da pressão fica amarelo permanente, o pulverizador está a funcionar entre 1.4 MPa (14 bar) e 12 MPa (120 bar). Um indicador da pressão com amarelo permanente significa:

- O pulverizador está regulado com a pressão adequada para pulverizar com corante, laca, verniz e múltiplas cores



### Verde Permanente

Quando o indicador da pressão fica verde permanente, o pulverizador está a funcionar entre 12 MPa (120 bar) e 23 MPa (230 bar). Um indicador da pressão com verde permanente significa:

- O pulverizador está regulado com a pressão adequada para pulverizar com tintas látex e à base de óleo para casas
- O pulverizador está a funcionar no máximo rendimento numa regulação com pressão elevada
- Se o indicador da pressão ficar amarelo permanente quando a pressão é regulada de forma a que se inicie com verde permanente, indica um dos seguintes casos:
  - a. **Indicador do Desgaste do Bico** - quando se pulveriza com látex ou a uma pressão elevada, surge amarelo permanente. Isto significa que o bico está gasto e tem de ser substituído.
  - b. **Bico Demasiado Grande** - quando se coloca um bico que é demasiado grande para o pulverizador, o indicador da pressão passa de verde permanente para amarelo permanente.
  - c. **Desgaste da Secção de Fluido** - Se o indicador da pressão ficar amarelo permanente ao usar um novo bico e a pressão estiver regulada no valor máximo, poderá ser necessária a manutenção (empanques gastos, pistão gasto, válvula presa, etc....).

### 4.3 REGULAÇÃO DO BOTÃO REGULADOR DA PRESSÃO



A pressão pode ser ajustada com o regulador de pressão e com a SprayManager App. Se a pressão tiver sido alterada enquanto o regulador de pressão estiver no batente, o regulador de pressão deve primeiro ser deslocado para o centro, para que a pressão possa ser novamente regulada corretamente com ele.

1. Regulação da pressão para o valor mínimo
2. Zona preto - sem geração de pressão
3. Zona azul - pressão pulsante para limpeza

7

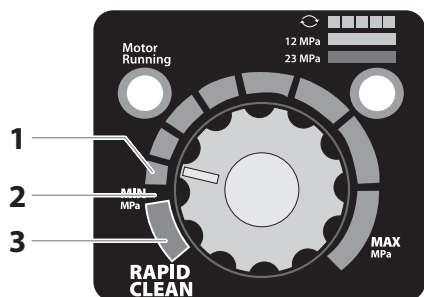

### 4.4 LIGAÇÃO À REDE DE ALIMENTAÇÃO



Atención

A unidade deve ser conectada a uma tomada segura adequadamente ligada à terra.

Antes de ligar a unidade à fonte de alimentação, certifique-se de que a voltagem corresponde à especificada na chapa de características da unidade. Em caso de ligação à rede pública de baixa tensão pode ser necessária uma autorização do operador da rede. Verifique as normas e regulamentos aplicáveis no seu país e entre em contacto com o seu operador da rede. A ligação deve ser equipada com um dispositivo de protecção de corrente residual com  $INF \leq 30 \text{ mA}$ .



O programa de acessórios da Wagner também inclui um dispositivo de protecção do operador móvel para o fornecimento electrónico, que também pode ser usado com outro equipamento electrónico.

### 4.5 LIMPEZA DE AGENTES DE CONSERVAÇÃO NO ARRANQUE INICIAL

1. Deixe o tubo flexível de sucção (Fig. 8, Item 2), e o tubo de retorno (1), dentro de um recipiente com um agente de limpeza adequado.
2. Rode o botão regulador da pressão (3) para o valor mínimo.
3. Abra a válvula de descarga (4), posição da válvula ESCOVAR (↻ circulação).
4. Ligue a unidade (5) (ON).
5. Aguarde até o agente de limpeza sair do tubo de retorno.
6. Feche a válvula de descarga, posição da válvula PULVERIZAR (▶ pulverização).
7. Pressione o gatilho da pistola de pulverização.
8. Pulverize o agente de limpeza da unidade para um recipiente de recolha aberto.

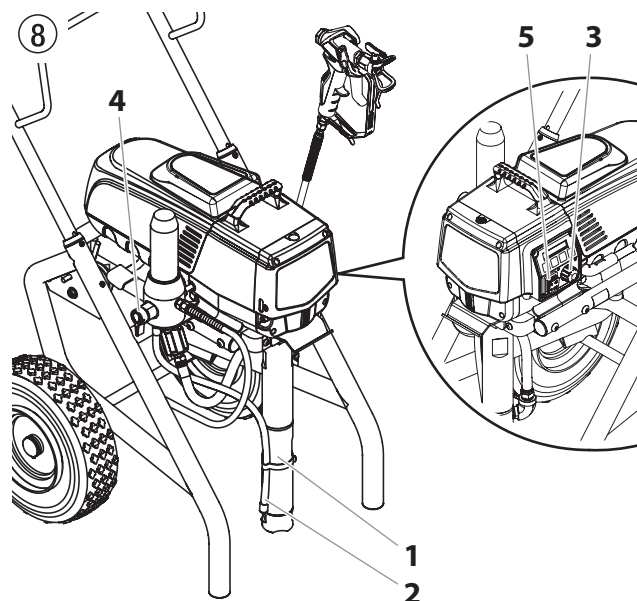

#### 4.6 COLOCAR A UNIDADE EM FUNCIONAMENTO COM MATERIAL DE REVESTIMENTO

1. Deixe o tubo flexível de sucção (Fig. 8, Item 2), e o tubo de retorno (1), dentro do recipiente do material de revestimento.
2. Rode o botão regulador da pressão (3) para o valor mínimo.
3. Abra a válvula de descarga (4), posição da válvula ESCORVAR (↻ circulação).
4. Ligue a unidade (5) (ON).
5. Aguarde até que o material de revestimento saia do tubo de retorno e que não haja bolhas de ar.
6. Feche a válvula de descarga, posição da válvula PULVERIZAR (↻ pulverização).
7. Pressione várias vezes o gatilho da pistola de pulverização e pulverize num contentor de recolha até que o material de revestimento saia da pistola sem interrupção.
8. Aumente a pressão rodando lentamente o botão regulador de pressão.  
Verifique o padrão de pulverização e aumente a pressão até a atomização estar correcta.  
Rode sempre o botão regulador da pressão para o valor mínimo com boa atomização.
9. A unidade está pronta para pulverizar.

#### 4.7 DIGITAL ELECTRONIC SPRAY CONTROL (DESC)

**i** O Sistema de Digital Electronic Spray Control (DESC) aumenta a funcionalidade do pulverizador. Está instalado mesmo por baixo do botão regulador da pressão no painel de controlo. Consiste num mostrador e quatro teclas de função. O mostrador mostra vários ecrãs dos menus que permitem o utilizador personalizar e vigiar o funcionamento do pulverizador através do uso das teclas de função.

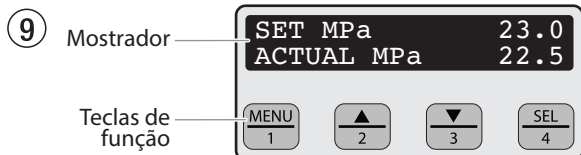

**i** O botão regulador da pressão anula a configuração do sistema de controlo de Digital Electronic Spray Control (DESC). Sempre que o botão regulador da pressão é rodado, a pressão do pulverizador muda para o valor indicado.

#### TECLAS DE FUNÇÃO

As teclas de função estão enumeradas de 1 a 4. Cada tecla também está rotulada com uma função adicional.

|                              |   |
|------------------------------|---|
| <b>Tecla 1 / Menu</b>        | Premindo a tecla 1, passa pelos ecrãs dos menus disponíveis ou desempenha uma função descrita no ecrã do menu activo. |
| <b>Tecla 2 / ▲</b>           | Premindo a tecla 2, desempenha uma função descrita no ecrã do menu activo ou aumenta um valor.                        |
| <b>Tecla 3 / ▼</b>           | Premindo a tecla 3, desempenha uma função descrita no ecrã do menu activo ou diminui um valor.                        |
| <b>Tecla 4 / Seleccionar</b> | Premindo a tecla 4, selecciona o ecrã do menu activo ou desempenha uma função descrita no ecrã do menu activo.        |

#### ECRÃS DE MENUS

Estão disponíveis vários ecrãs de menus para o utilizador personalizar e vigiar o funcionamento do pulverizador. Incluem o Ecrã Principal (main screen), Volumen Bombeado (Volume Pumped), Volumen de Trabalho (Job Volume), Nº de Série da Unidade (Unit Serial #), Temporizadores (Timers), Temporizadores de Trabalho (Job Timers), Período de Manutenção (Service Time), Código de Segurança (Security), Escorvamento (Prime), e Limpeza (Rapid Clean).

#### ECRÃ PRINCIPAL / MAIN

O Ecrã Principal é o ecrã pré-definido para o sistema de controlo no arranque do pulverizador. **Ao premir a tecla 2, alterna entre as unidades de medida PSI, Bar e MPa.** Prima a tecla 1 para se deslocar nos restantes ecrãs de menus.

|          |      |
|----------|------|
| FIXO MPa | 23.0 |
| REAL MPa | 22.5 |

**i** Para os pulverizadores equipados com um Digital Electronic Spray Control (DESC) com nove idiomas:  
Si presiona la tecla de #2 en la pantalla principal cambiará entre las unidades de medida PSI, Bar y MPa.  
Ao premir a tecla 3 no Ecrã Principal, altera o idioma do texto no mostrador. Existe um total de oito idiomas disponível. Cada vez que a tecla 1 é premida, surge um idioma diferente. Os idiomas, por ordem de aparecimento, são: inglês, espanhol, holandês, dinamarquês, sueco, alemão, francês, italiano e português.

#### ECRÃ DO VOLUMEN BOMBEADO / VOLUME PUMPED

O Ecrã do Volumen Bombeado (Volume Pumped) puindica o número total de galões, ou litros, pulverizados pelo pulverizador.

|                  |         |
|------------------|---------|
| VOLUMEN BOMBEADO |         |
| MENU-1           | SELEC-4 |

Para seleccionar o Ecrã do Volumen Bombeado, prima a tecla 4.

|        |          |
|--------|----------|
| GALOES | X        |
| MENU-1 | LITROS-2 |
| LITROS | X        |
| MENU-1 | GALOES-2 |

### ECRÃ DO VOLUMEN DE TRABALHO / JOB VOLUME

O Ecrã do Volumen de Trabalho (Job Volume) permite o utilizador reconfigurar um contador de galões para monitorar o uso em trabalhos específicos.

|                 |         |
|-----------------|---------|
| VOLUMEN TRABAHO |         |
| MENU-1          | SELEC-4 |

Para seleccionar o Ecrã do Volumen de trabalho, prima a tecla 4.

|        |         |
|--------|---------|
| GALOES | XXXX    |
| MENU-1 | RESET-3 |

### ECRÃ DO Nº DE SÉRIE DA UNIDADE / UNIT SERIAL #

O Ecrã do Nº de Série da Unidade (Unit Serial #) indica o número de série do pulverizador.

|                 |         |
|-----------------|---------|
| No SERIE UNIDAD |         |
| MENU-1          | SELEC-4 |

Para seleccionar o Ecrã do Nº de Série da Unidade (Unit Serial #), prima a tecla 4.

|        |            |
|--------|------------|
| No .   | XXXXXXXXXX |
| MENU-1 |            |

### ECRÃ DOS TEMPORIZADORES / TIMERS SCREEN

O Ecrã dos Temporizadores (Timers) indica o tempo total que o pulverizador esteve ligado, assim como o tempo total que o pulverizador esteve a trabalhar (a bombear).

|                |         |
|----------------|---------|
| TEMPORIZADORES |         |
| MENU-1         | SELEC-4 |

Para seleccionar o Ecrã dos Temporizadores (Timers), prima a tecla 4.

|             |      |
|-------------|------|
| NA HORA     | XXXX |
| TEM. DE EXE | XXXX |

### ECRÃ DOS TEMPORIZADORES DE TRABALHO / JOB TIMERS

O Ecrã dos Temporizadores do Trabalho (Job Timers) permite o utilizador reconfigurar "ON TIME" (na hora) e "RUN TIME" (tempo de execução) para monitorar o tempo em trabalhos específicos.

|                  |         |
|------------------|---------|
| TEMPOR. TRABALHO |         |
| MENU-1           | SELEC-4 |

Para seleccionar o Ecrã dos Temporizadores do trabalho (Job Timers), prima a tecla 4. Surgirá o ecrã "NA HORA". Prima a tecla 3 para fazer o reset. Prima a tecla 1 para passar ao ecrã "TEM. DE EXE.". Prima a tecla 3 para fazer o reset. Prima a tecla 1 para se deslocar nos restantes ecrãs de menu.

|         |         |
|---------|---------|
| NA HORA | X       |
| MENU-1  | RESET-3 |

|             |         |
|-------------|---------|
| TEM. DE EXE | X       |
| MENU-1      | RESET-3 |

### ECRÃ DO PERÍODO DE MANUTENÇÃO / SERVICE TIME

O Ecrã do Período de Manutenção (Service Time) permite o utilizador configurar um intervalo de período de manutenção (em horas). Para seleccionar o Ecrã do Período de Manutenção (Service Time), prima a tecla 4.

|                 |         |
|-----------------|---------|
| PER. MANUTENCAO |         |
| MENU-1          | SELEC-4 |

Para definir o período de manutenção, prima a tecla 2 (aumentar) e/ou a tecla 3 (diminuir) para o tempo pretendido (as horas de execução aumentarão/diminuirão um crescimento de 25 cada vez que premir uma tecla).

|              |    |
|--------------|----|
| MANUTENCAO @ | XX |
| HORAS FUNC.  | XX |

Quando os pulverizadores atingem o período de MANUTENÇÃO@ selecionado, o ecrã apresentará "MANUTENÇÃO OBRIGATÓRIA". Para reconfigurar o temporizador, prima a tecla 3 quando a bomba for ligada pela primeira vez. Isto irá reconfigurar a mensagem "MANUTENÇÃO OBRIGATÓRIA" e também irá reconfigurar o "PERÍODO DE MANUTENÇÃO" para a configuração anterior.

### ECRÃ DO CÓDIGO DE SEGURANÇA / SECURITY CODE

O Ecrã do Código de Segurança (Security Code) permite o utilizador definir um código de segurança com quatro dígitos para evitar o uso não autorizado do pulverizador. Quando um código de segurança é definido, o mostrador do sistema de controlo pede o código no arranque. Quando o código é introduzido, o mostrador mostra o Ecrã Principal (Main) e o pulverizador ficará operacional. Quando o código é introduzido incorrectamente, o mostrador continua a pedir o código correcto e o pulverizador fica inoperacional. Para definir ou alterar o código de segurança, prima a tecla 2.

|                  |           |
|------------------|-----------|
| CODIGO SEGURANCA |           |
| MENU-1           | ALTERAR-2 |



Quando o pulverizador é novo, não há nenhum código de segurança definido e surge o Ecrã Principal (Main) no arranque. Quando se define o código de segurança pela primeira vez, surgirá o ecrã "Introduza o Antigo Número de Código", depois terá de introduzir "1111".

Introduza o antigo número de código para aceder ao ecrã que permite alterar o código. Quando o código é introduzido incorrectamente, o mostrador continua a pedir o código correcto e o código de segurança não pode ser alterado.

|                                |
|--------------------------------|
| INTRODUZA NUMERO CODIGO ANTIGO |
|--------------------------------|

Introduza o novo código de segurança. Assim que o novo código é introduzido, o mostrador pede automaticamente que o novo código seja novamente introduzido para verificação. Quando é novamente introduzido o mesmo novo código, o mostrador confirma que o novo código foi aceite e volta ao Ecrã Principal (Main). Se o código que for novamente introduzido estiver incorrecto, o mostrador volta para o ecrã "Introduza o Novo Número de Código" ("Enter New Code Number").

|                       |
|-----------------------|
| INTRO NUMERO COD NOVO |
|-----------------------|

|                                 |
|---------------------------------|
| INTRO NUMERO COD NOVO OUTRA VEZ |
|---------------------------------|

|                        |
|------------------------|
| NUMERO COD NOVO ACEITO |
|------------------------|

Se se esquecer ou se errar no código de segurança, pode contactar o serviço ao cliente da Wagner para o ajudar.



Para desactivar a função de segurança, introduza "1111" no ecrã "Introduza o Novo Número de Código" ("Enter New Code Number") (isto é o código pré-definido que deixa o pulverizador desbloqueado). Como resultado, surge o Ecrã Principal no arranque do pulverizador.

**ECRÃ DO ESCORVAMENTO / PRIME**

O Ecrã da Escorvamento (Prime) surge quando o botão regulador da pressão é regulado na posição mínimo para a zonaz amarela.

ESCORVAMENTO

**ECRÃ DO LIMPIEZA / RAPID CLEAN**

O Ecrã da Limpeza surge quando o botão regulador da pressão é regulado para a posição RAPID CLEAN e a válvula ESCORVAR/PULVERIZAR está na posição ESCORVAR.

LIMPIEZA



Se não houver nenhuma acção em qualquer ecrã de menus durante 30 segundos, o mostrador volta para o Ecrã Principal (Main).

**5 TÉCNICA DE PULVERIZAÇÃO**

Perigo de injecção. Não comece a pintar sem que o protector do bico esteja instalado. NUNCA accione a pistola a menos que o bico esteja completamente rodado quer na posição de pulverização ou na de desobstrução. Bloquee SEMPRE o dispositivo de segurança do gatilho antes de remover, substituir ou limpar o bico.

- A)** O fundamental num bom trabalho de pintura é obter uma camada regular sobre toda a superfície. Isto é feito com movimentos uniformes. Mantenha o movimento do braço num ritmo constante e mantenha a pistola a uma distância constante da superfície. A melhor distância de pulverização é de 10 a 25 cm entre o bico e a superfície.

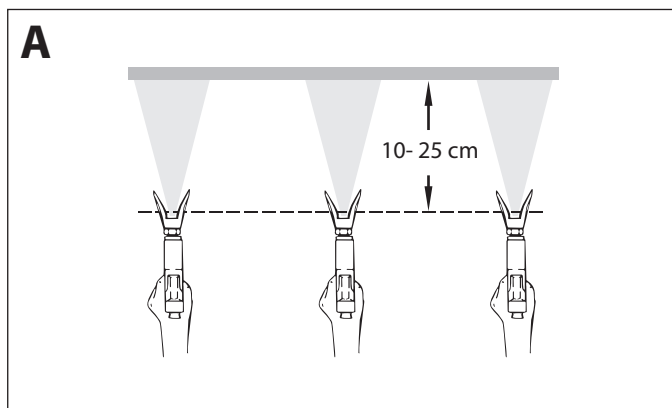

- B)** Mantenha a pistola nos ângulos correctos contra a superfície. Ou seja, mova o braço para a frente e para trás, em vez de flectir o pulso.

Mantenha a pistola perpendicular à superfície, caso contrário uma extremidade do padrão ficará mais grossa do que a outra.

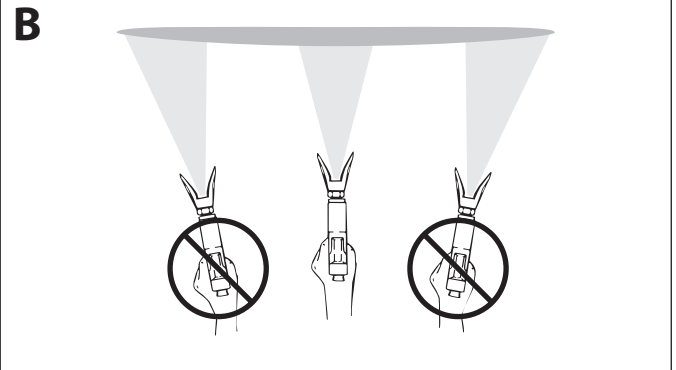

- C)** Accione a pistola após iniciar a descarga. Largue o gatilho antes de finalizar a descarga. A pistola de pulverização deve mover-se quando o gatilho é premido e largado. Sobreponha cada camada cerca de 30%. Isto vai garantir um revestimento regular.

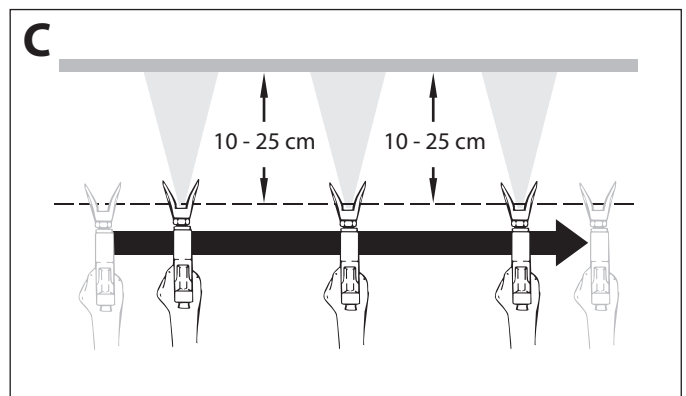

Se apresentar muitas arestas vivas ou se houver estrias no jacto de pulverização - aumente a pressão de funcionamento ou dilua o material de revestimento.

**6 MANUSEAR O TUBO FLEXÍVEL DE ALTA PRESSÃO**

A unidade está equipada com um tubo flexível de alta pressão especialmente adequado para bombas de pistão.





Perigo de lesão através do tubo flexível de alta pressão com fugas. Substitua imediatamente qualquer tubo flexível de alta pressão danificado. Nunca repare um tubo flexível de alta pressão danificado!

Manusear cuidadosamente o tubo de alta pressão. Evitar dobrar muito, menor raio de dobragem de aproximadamente 20 cm. Não passar por cima do tubo de alta pressão e protegê-lo de

objectos afiados e de cantos.

Nunca puxar pela mangueira de alta pressão para movimentar o aparelho.

Ter em atenção que a mangueira de alta pressão não se roda. Isto pode ser evitado usando uma pistola de pulverização da Wagner com articulação e um enrolador.



|   |   |
|---|---|
|  | Para o manuseamento do tubo de alta pressão aquando de trabalhos na estrutura de apoio reconheceu-se como mais vantajoso colocar a mangueira sempre do lado de fora da estrutura. |
|  | Com as mangueiras de alta pressão existe o risco de danos. A Wagner recomenda a substituição da mangueira de alta pressão passados 6 anos.  |
|  | Por razões de funcionamento, segurança e durabilidade, apenas utilize tubos flexíveis de alta pressão originais da Wagner.  |

## 7 INTERRUPÇÃO DO TRABALHO



1. Abra a válvula de descarga, posição da válvula ESCORVAR ( circulação).
2. Desligue a unidade (OFF).
3. Rode o botão regulador da pressão para o valor mínimo.
4. Pressione o gatilho da pistola de pulverização de forma a libertar a pressão do tubo flexível de alta pressão e da pistola de pulverização.
5. Fixe a pistola, consulte o manual de funcionamento da pistola de pulverização.
6. Se tiver de limpar um bico estandardizado, veja a Página 155, Secção 12.2.
7. Se for colocado um bico não estandardizado, execute de acordo com o manual de funcionamento correspondente.
8. Deixe o tubo de sucção e o tubo de retorno submerso no material de revestimento, ou deixe-os submersos num agente de limpeza adequado.

|   |   |
|---|---|
|  | Se utilizar materiais de revestimento de dois componentes ou de secagem rápida, certifique-se de que a unidade é lavada com um agente de limpeza adequado dentro do tempo de processamento. |
|---|---|

## 8 LIMPAR A UNIDADE (FORA DE SERVIÇO)

|   |   |
|---|---|
|  | A limpeza é o melhor método de garantir um funcionamento sem problemas. Depois de terminar a pulverização, limpe a unidade. Em nenhuma circunstância deve permanecer na unidade qualquer resto de material de revestimento seco e endurecido.   |
|  | O agente de limpeza usado para limpar (apenas com um ponto de inflamação superior a 38 °C) deve ser adequado para o material de revestimento utilizado.   |
|  | <ul style="list-style-type: none"> <li>• <b>Fixe a pistola de pulverização</b>, consulte o manual de funcionamento da pistola de pulverização.</li> <li>• Limpar e remover o bico.</li> <li>• Para obter informações acerca do bico estandardizado, consulte a Página 155, Secção 12.2.</li> <li>• Se for colocado um bico não estandardizado, execute de acordo com o manual de funcionamento correspondente.</li> </ul> |

1. Remova o tubo de sucção ou o tubo flexível de sucção e o tubo de retorno do material de revestimento.
2. Feche a válvula de descarga, posição da válvula PULVERIZAR ( pulverização).
3. Ligue a unidade (ON).

|   |   |
|---|---|
|  | Para materiais de revestimento que contenham solventes, o recipiente deve estar ligado à terra.                   |
|  | Cuidado! Não bombeie ou pulverize num recipiente com abertura pequena (batoque)! Consulte as normas de segurança. |

4. Pressione o gatilho da pistola de pulverização de forma a bombear o restante material de revestimento do tubo de sucção, do tubo flexível de alta pressão e da pistola de pulverização para um recipiente aberto.
5. Mergulhe o tubo de sucção com o tubo de retorno num recipiente com um agente de limpeza.
6. Rode o botão regulador da pressão para o valor mínimo.
7. Abra a válvula de descarga, posição da válvula ESCORVAR ( circulação).

8. Bombeie um agente de limpeza adequado no circuito por alguns minutos.
9. Feche a válvula de descarga, posição da válvula PULVERIZAR (☞ pulverização).
10. Pressione o gatilho da pistola de pulverização.
11. Bombeie o restante agente de limpeza para um recipiente aberto até a unidade ficar vazia.
12. Desligue a unidade (OFF).

### 8.1 LIMPAR A UNIDADE POR FORA

|  |  |
|--|--|
|  | Primeiro, remova o cabo de alimentação da tomada.  |
|  | Perigo de curto-circuito por penetração na água! Nunca pulverize a unidade com produtos de limpeza, ou a vapor, de alta pressão. Não operar a mangueira de alta pressão com solventes. Limpar a parte exterior somente com um pano humedecido. |

Limpe exteriormente a unidade com um pano contendo um agente de limpeza adequado.

### 8.2 LIMPAR O FILTRO DE ENTRADA

|  |   |
|--|---|
|  | O filtro de entrada entope e deve ser limpo pelo menos uma vez por dia. |
|--|---|

1. Remova o anel de retenção (3) do encaixe da válvula de pé (1).
2. Remova o filtro de entrada (2) do encaixe da válvula de pé (1).
3. Limpe cuidadosamente com o solvente adequado.

9

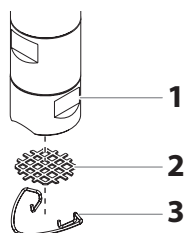

### 8.3 LIMPAR O FILTRO DE ALTA PRESSÃO

|  |   |
|--|---|
|  | Limpe regularmente o cartucho do filtro. Um filtro de alta pressão sujo e entupido pode provocar um fraco padrão de pulverização ou entupir o bico. |
|--|---|

1. Rode o botão regulador da pressão para o valor mínimo.
2. Abra a válvula de descarga, posição da válvula PRIME (ESCORVAR) (↻ circulação).
3. Desligue a unidade (OFF).

|  |   |
|--|---|
|  | Desconecte a ficha de alimentação da tomada |
|--|---|

4. Desatarraxe o corpo do filtro (Fig. 10, Item 1) com uma chave de correia.
5. Retire o cartucho do filtro (2) da mola de suspensão (3).
6. Limpe todas as peças com o agente de limpeza correspondente. Se necessário, substitua o cartucho do filtro.
7. Examine o anel em O (4), substitua-o se necessário.
8. Coloque o anel de suspensão (5) junto à mola de suspensão (3). Passe o cartucho do filtro (2) pela mola de suspensão.
9. Atarraxe o corpo do filtro (1) e aperte o máximo possível com a chave de correia.

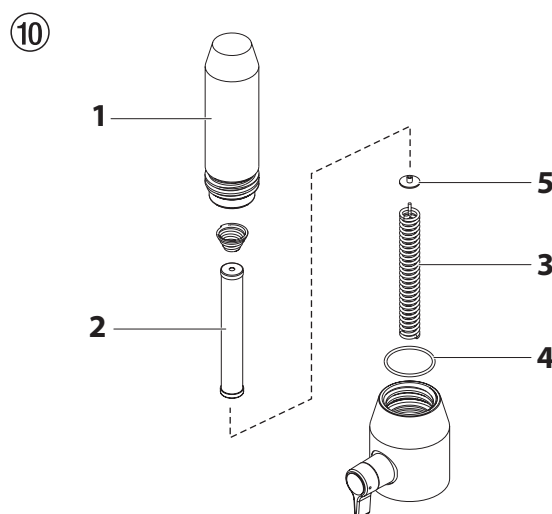

## 8.4 LIMPAR A PISTOLA DE PULVERIZAÇÃO AIRLESS



Limpe a pistola de pulverização após cada utilização.

1. Lave a pistola de pulverização Airless com um agente de limpeza adequado.
2. Limpe o bico minuciosamente com um agente de limpeza adequado para que não fique nenhum resíduo de material de revestimento.
3. Limpe minuciosamente o exterior da pistola de pulverização Airless.

### FILTRO INSERÍVEL NA PISTOLA DE PULVERIZAÇÃO AIRLESS. (FIG. 11)

1. Desencaixe a parte superior do protetor do gatilho (1) da cabeça da pistola.
2. Usando a parte inferior do protetor do gatilho como uma chave inglesa, solte e remova o conjunto do manípulo (2) da cabeça da pistola.
3. Retire o filtro (3) velho do cabeçote da pistola de pulverização. Limpe ou substitua.
4. Introduza o filtro novo em primeiro lugar com a extremidade cônica no cabeçote da pistola de pulverização.
5. Introduza o manípulo no cabeçote da pistola de pulverização até que este esteja fixo. Aperte com a chave do gatilho.
6. Volte a encaixar o protetor do gatilho na cabeça da pistola.

11

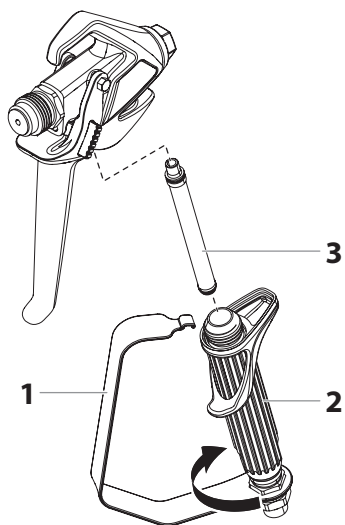

## 9 SOLUÇÃO EM CASO DE FALHAS

| Tipo de avaria   | Causa Possível  | Medidas para eliminar a avaria   |
|--|---|--|
| A. A unidade não arranca.                                      | <ol style="list-style-type: none"> <li>Nenhuma voltagem aplicada.</li> <li>Pressão demasiado reduzida.</li> <li>Interruptor ON/OFF danificado.</li> </ol>   | <ol style="list-style-type: none"> <li>Verifique a voltagem.</li> <li>Rode o botão regulador da pressão.</li> <li>Substitua</li> </ol>   |
| B. A unidade não suga.   | <ol style="list-style-type: none"> <li>A válvula de descarga está posicionada para PULVERIZAR (pulverização).</li> <li>O filtro de sucção projecta-se acima do nível do fluido e suga ar.</li> <li>Filtro obstruído.</li> <li>O tubo de sucção está solto, ou seja, a unidade suga o ar exterior.</li> </ol>  | <ol style="list-style-type: none"> <li>Ajuste a válvula de descarga na posição ESCORVAR (circulação).</li> <li>Encha novamente o material de revestimento.</li> <li>Limpe ou substitua o filtro.</li> <li>Limpe os pontos de ligação. Substitua os anéis em O, se for necessário. Fixe o tubo de sucção com o grampo de retenção.</li> </ol>   |
| C. A unidade suga, mas a pressão não desenvolve                | <ol style="list-style-type: none"> <li>O bico está bastante gasto.</li> <li>O bico é demasiado largo.</li> <li>Pressão demasiado reduzida.</li> <li>Filtro obstruído.</li> <li>O material de revestimento flui através do tubo de retorno quando a válvula de descarga está na posição PULVERIZAR (pulverização).</li> <li>Empanques viscosos ou gastos.</li> <li>Esferas das válvulas gastas.</li> <li>Sedes das válvulas gastas.</li> </ol> | <ol style="list-style-type: none"> <li>Substitua</li> <li>Sobre a substituição do bico.</li> <li>Rode o botão regulador da pressão para a direita para aumentar.</li> <li>Limpe ou substitua o filtro.</li> <li>Remova e limpe, ou substitua, a válvula de descarga.</li> <li>Remova e limpe, ou substitua, os empanques.</li> <li>Remova e substitua as esferas das válvulas.</li> <li>Remova e substitua as sedes das válvulas.</li> </ol> |
| D. O material de revestimento sai no topo da secção de fluido. | <ol style="list-style-type: none"> <li>Empanque superior gasto.</li> <li>O pistão está gasto.</li> </ol>  | <ol style="list-style-type: none"> <li>Remova e substitua o empanque.</li> <li>Remova e substitua o pistão.</li> </ol>   |
| E. Pulsação aumentada na pistola de pulverização               | <ol style="list-style-type: none"> <li>Tubo flexível de alta pressão incorrecto.</li> <li>Bico gasto ou demasiado largo.</li> <li>Pressão demasiado alta.</li> </ol>  | <ol style="list-style-type: none"> <li>Por razões de funcionamento, segurança e durabilidade, apenas utilize tubos flexíveis de alta pressão originais da WAGNER.</li> <li>Substitua o bico.</li> <li>Rode o botão regulador da pressão para um valor inferior.</li> </ol>   |
| F. Fraco padrão de pulverização                                | <ol style="list-style-type: none"> <li>O bico é demasiado largo para o material de revestimento a ser pulverizado.</li> <li>Regulação da pressão incorrecta.</li> <li>Volume demasiado reduzido.</li> <li>Viscosidade do material de revestimento demasiado alta.</li> </ol>  | <ol style="list-style-type: none"> <li>Sobre a substituição do bico.</li> <li>Rode o botão regulador da pressão até obter um padrão de pulverização satisfatório.</li> <li>Limpe ou substitua todos os filtros.</li> <li>Dilua de acordo com as instruções do fabricante.</li> </ol>   |
| G. A unidade perde potência                                    | <ol style="list-style-type: none"> <li>Pressão demasiado reduzida.</li> </ol>   | <ol style="list-style-type: none"> <li>Rode o botão regulador da pressão para a direita para aumentar.</li> </ol>  |
| H. A bomba pressuriza demasiado e não desliga.                 | <ol style="list-style-type: none"> <li>O comutador de pressão tem defeito.</li> <li>O transdutor tem defeito.</li> </ol>  | <ol style="list-style-type: none"> <li>Leve a unidade a um serviço de assistência autorizado da Wagner.</li> <li>Leve a unidade a um serviço de assistência autorizado da Wagner.</li> </ol>   |



## 10 MANUTENÇÃO

### 10.1 MANUTENÇÃO GERAL

A manutenção da unidade deve ser executada uma vez por ano pelo serviço de manutenção da WAGNER.



1. Verifique se os tubos flexíveis de alta pressão, a linha de união e a ficha do dispositivo estão danificados.
2. Verifique se a válvula de admissão, a válvula de escape e o filtro estão gastos.

### 10.2 TUBO FLEXÍVEL DE ALTA PRESSÃO

Examine visualmente se o tubo flexível de alta pressão tem cortes ou protuberância, em particular na transição nas conexões. As porcas de união devem poder rodar livremente.

|   |  |
|---|--|
|  | Com as mangueiras de alta pressão existe o risco de danos. A Wagner recomenda a substituição da mangueira de alta pressão passados 6 anos. |
|---|--|

## 11 REPARAÇÕES NA UNIDADE

|   |   |
|---|---|
|  | Desligue a unidade (OFF).<br>Antes de toda a reparação: Desconecte a ficha de alimentação da tomada.  |
|  | Certifique-se de verificar para ligação à terra continuidade após o serviço é realizado em todos os componentes elétricos.<br><br>Utilize um ohmímetro para determinar que há continuidade entre as peças de metal inativas acessíveis do produto e a lâmina com ligação à terra da ficha de ligação. |

### 11.1 VÁLVULA DE ADMISSÃO E VÁLVULA DE ESCAPE

1. Remova os quatro parafusos da tampa frontal e remova-a.

|   |   |
|---|---|
|  | Perigo de esmagamento - não aproxime os dedos ou ferramentas entre as peças em movimento. |
|---|---|

2. Rode o botão regulador da pressão para o valor mínimo. O ecrã DESC deverá dizer "ESCORVAR".
3. Prima a tecla 1 no painel de controlo DESC. Surge agora o ecrã "MODO LENTO".

4. Rode lentamente o botão regulador da pressão para a direita para aumentar a pressão. O conjunto do eixo de manivela/mecanismo deslizante vai começar a mover-se muito lentamente.
5. Quando atingir o fundo, o ponto morto do movimento, rode o botão regulador da pressão para o valor mínimo. O conjunto do eixo de manivela/mecanismo deslizante deverá parar.
6. Desconecte a ficha de alimentação da tomada.
7. Puxe o grampo no tubo de sucção e remova o tubo de retorno.
8. Desatarraxe o tubo de conexão (Fig. 14, Item 1) do filtro de alta pressão.
9. Rode o botão lateral para a direita para desbloquear o carro. Incline o carro para trás até prender no lugar.
10. Solte e remova o alojamento da válvula de admissão (2) do corpo superior.
11. Remova o anel de suspensão (3), o anel em O (4), o anel em O (5), a sede (6) e a esfera (7) da válvula de admissão e o guia de esfera superior (8).
12. Limpe todas as peças com o agente de limpeza correspondente.

Verifique se o alojamento (2), a sede (6) e a esfera (7) da válvula de admissão estão gastos e substitua as peças se for necessário. Se a sede gasta (6) da válvula de admissão estiver inutilizada num lado, instale-a ao contrário.

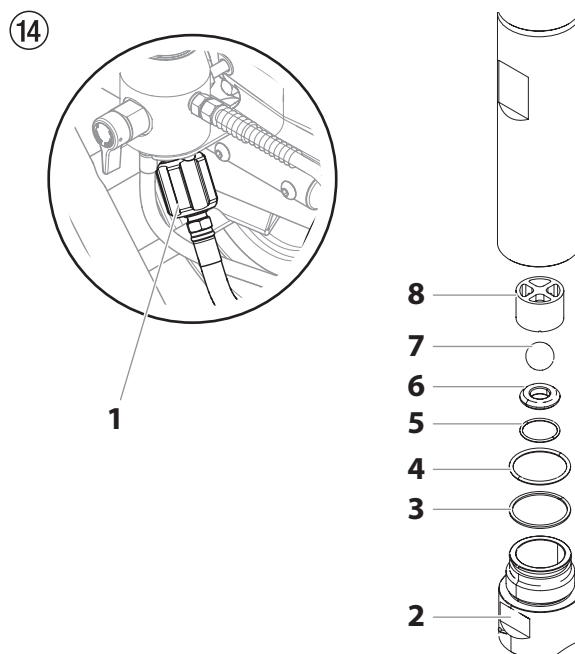

13. Desatarraxe o corpo da válvula de escape (Fig. 15, Item 9) do pistão (10) com uma chave de caixa hexagonal de 10 mm.

14. Remova a vedação superior (11), o guia de esfera superior (12), a esfera da válvula de escape (13), arruela (14) e a sede da válvula de escape (15).
15. Limpe todas as peças com o agente de limpeza correspondente. Verifique se o corpo (9), a sede (15) e a esfera (13) da válvula de escape e o guia de esfera superior (12) estão gastos e substitua as peças se for necessário. Se a sede gasta da válvula de escape (15) estiver inutilizada num lado, instale-a ao contrário.
16. Execute a instalação na ordem inversa.
17. Se planeia substituir os empanques da secção de fluido, passe para a secção 11.3. Se não, volte a montar a secção de fluido na ordem inversa em que foi desmontada.

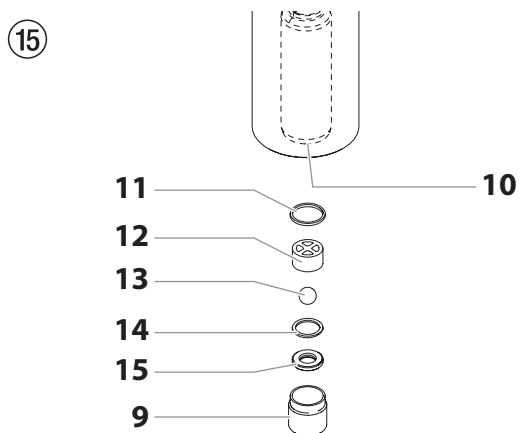

## 11.2 MENSAGENS DE ERRO DO DIGITAL ELECTRONIC SPRAY CONTROL (DESC)

Os seguintes ecrãs das mensagens de erro surgem sempre que o Digital Electronic Spray Control (DESC) detecta um problema com o pulverizador. Quando ocorre um problema e surge uma mensagem de erro, o pulverizador pára.



Antes de proceder, alivie a pressão que resta no sistema (posição da válvula: PRIME ). Adicionalmente, siga todas as outras advertências de forma a reduzir ferimentos causado pela injeção, ao mover as peças ou choque eléctrico. Desconecte sempre o pulverizador antes de efectuar a manutenção!

### ECRÃ DA VERIFICAÇÃO DO TRANSDUTOR / CHECK TRANSDUCER

O ecrã da Verificação do Transdutor (Check Transducer) surge quando o transdutor ficou desconectado ou está defeituoso. Leve o pulverizador a um serviço de assistência autorizado da Wagner para ser reparado.

VERIF  
TRANSDUTOR

### ECRÃ DA VERIFICAÇÃO DO POTENCIOMETRO / CHECK POTENTIOMETER

O ecrã da Verificação do Potenciometro (Check Potentiometer) surge quando o transdutor ficou desconectado ou está defeituoso. Leve o pulverizador a um serviço de assistência autorizado da Wagner para ser reparado.

IF MO  
POTENCIOMETRO

### ECRÃ DA VERIFICAÇÃO DO MOTOR / CHECK MOTOR

Indica que o motor está desligado devido a problemas de ligação entre o motor e o controlador. Leve o pulverizador a um serviço de assistência autorizado da Wagner para ser reparado.

VERIF  
MOTOR

### ECRÃ DA BAIXA TENSÃO / LOW VOLTAGE

O ecrã da Baixa Tensão (Low Voltage) surge quando o pulverizador pára devido à tensão de entrada ser baixa. Verifique a corrente eléctrica e corrija o problema. Reinicie o pulverizador.

BAIXA  
TENSÃO

### ECRÃ DA TEMPERATURA ELEVADA DO MOTOR / HIGH MOTOR TEMPERATURE

O ecrã da Temperatura Elevada do Motor (High Motor Temperature) surge quando a temperatura do motor ficou demasiado elevada. Leve o pulverizador a um serviço de assistência autorizado da Wagner para ser reparado.

TEMP. ELEVADA  
DO MOTOR

### ECRÃ DA CARGA ELEVADA VERIFICAR MECANISMO / HIGH MECHANICAL LOAD

O ecrã da Carga Elevada Verificar Mecanismo (High Mechanical Load) surge quando o pulverizador pára devido à elevada corrente, ou quando o pulverizador entra no modo de limitação automática de corrente. Leve o pulverizador a um serviço de assistência autorizado da Wagner para ser reparado.

CARGA ELEVADA  
VERIF MECANISMO

### ECRÃ DA TEMPERATURA ELEVADA DO CONTROLO / HIGH CONTROL TEMPERATURE

Indica que o DESC está desligado devido ao calor excessivo. Leve o pulverizador a um serviço de assistência autorizado da Wagner para ser reparado.

TEMP. ELEVADA  
DO CONTROLO

## ECRÃ DA MÁ ENERGIA CÍCLICA HALL / BAD HALL CYCLE POWER

Indica que o motor ou os sensores de efeito Hall do motor estão avariados.

Leve o pulverizador a um serviço de assistência autorizado da Wagner para ser reparado.

MA ENERGIA  
CÍCLICA HALL

## 12 APÊNDICE

### 12.1 SELECÇÃO DO BICO

A selecção dos bicos é muito importante para obter um funcionamento racional e correcto.

Em muitos casos, o bico correcto só pode ser determinado através de um teste de pulverização.

#### ALGUMAS REGRAS A RESPEITO:

O jacto de pulverização deve ser regular.

Se surgirem franjas no jacto, a pressão de pulverização é demasiado baixa ou a viscosidade do material de revestimento é elevada.

**Solução:** Aumente a pressão ou dilua o material de revestimento. Cada bombada transporta uma certa quantidade em relação ao tamanho do bico:

**Regra geral:** bico grande = baixa pressão  
bico pequeno = alta pressão

Existe uma grande variedade de bicos com diversos ângulos de pulverização.

### 12.2 MANUTENÇÃO E LIMPEZA DOS BICOS DE METAL DURO AIRLESS

#### BICOS STANDARD

Se tem instalado um tipo de bico diferente, limpe-o de acordo com as instruções do fabricante.

O bico tem um orifício que foi elaborado com a mais alta precisão. Para obter uma longa durabilidade, é necessário cuidar os bicos com muito cuidado.

Não esquecer que o metal duro inserido é frágil! Não atire o bico, nem o use com objectos de metal afiados.

**Os seguintes pontos devem ser tidos em conta de forma a manter o bico limpo e pronto a ser usado:**

1. Abrir a válvula de descarga, posição da válvula ESCORVAR (↻ circulação).
2. Desmontar o bico da pistola de pulverização.
3. Colocar o bico num agente de limpeza adequado até que sejam dissolvidos todos os resíduos do material de revestimento.

4. Se houver ar comprimido, soprar o bico.
5. Remover possíveis resíduos com um palito ou com outro objecto semelhante.
6. Examinar o bico com a ajuda de uma lupa e, se necessário, repetir os pontos 3 a 5.

### 12.3 ACESSÓRIOS DA PISTOLA DE PULVERIZAÇÃO

i

Na Wagner as rosca G são o padrão para pistolas e acessórios. A fim de que as pistolas e acessórios com rosca F também possam ser utilizadas, é necessário um adaptador.

| Adaptador      | Nº de ped. |
|----------------|------------|
| F para rosca G | 2389689    |
| G para rosca F | 2405153    |



Rosca G  
(7/8")



Rosca F  
(1 1/16")

#### Extensão do bico com articulação giratória (sem bico)



Comprimento: 0,9 m Nº de ped. **2418862**

Comprimento: 1,8 m Nº de ped. **2418863**

#### Extensão do bico

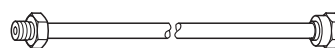

12,5 cm, Rosca G, Nº de ped. **2418853**

25 cm, Rosca G, Nº de ped. **2418854**

50 cm, Rosca G, Nº de ped. **2418855**

75 cm, Rosca G, Nº de ped. **2418856**

**BICOS HEA PARA UMA PULVERIZAÇÃO SEM NÉVOA COM BAIXA PRESSÃO**



HEA significa High Efficiency Airless, uma tecnologia de bicos inovadora que revoluciona a pulverização sem ar. Os bicos EA permitem que a pressão do pulverizador seja regulada para baixo e trabalhe na faixa de baixa pressão (idealmente em 80 - 140 bar). Neste caso, os bicos podem ser utilizados com todos os suportes de bicos TradeTip 3 e equipamentos WAGNER.

Algumas cores podem precisar ser diluídas para obter os melhores resultados. Em regra geral, o material pode ser diluído em até 10% (consulte também as instruções do fabricante do material).

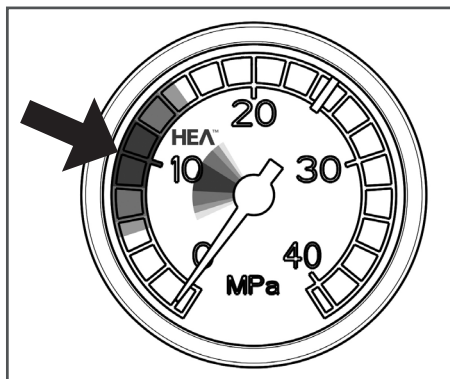

Ajuste a pressão baixa na área do HEA e inicie.

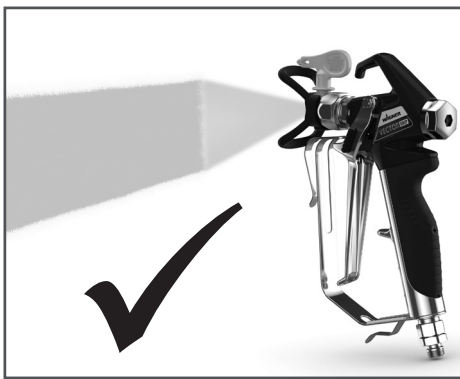

Forma de pulverização uniforme sem bordas de pulverização.

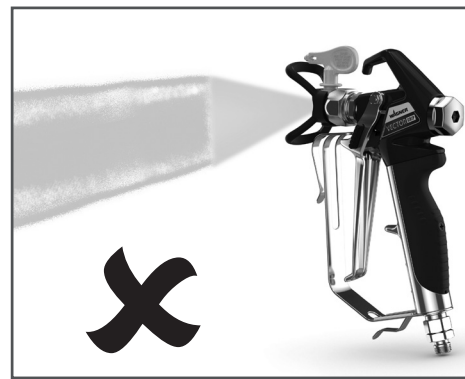

Para bordas visíveis, aumente a pressão lentamente.

**Tabela de agulhetas HEA**



Todas as agulhetas na tabela em baixo são fornecidas com o correspondente filtro de pistola.

| Aplicação   | Marcação da agulheta | Ângulo de pulverização | Orifício inch / mm | Largura de pulverização <sup>1)</sup> | Filtro da pistola | Nº de encomenda |
|---|----------------------|------------------------|--------------------|---------------------------------------|-------------------|-----------------|
| Tintas de resina sintética<br>Tintas de PVC                     | 211                  | 20°                    | 0.011 / 0.28       | 120                                   | vermelho          | 0554211         |
|   | 311                  | 30°                    | 0.011 / 0.28       | 150                                   | vermelho          | 0554311         |
|   | 411                  | 40°                    | 0.011 / 0.28       | 190                                   | vermelho          | 0554411         |
| Tintas, primários<br>Primários, Cargas                          | 213                  | 20°                    | 0.013 / 0.33       | 120                                   | vermelho          | 0554213         |
|   | 313                  | 30°                    | 0.013 / 0.33       | 150                                   | vermelho          | 0554313         |
|   | 413                  | 40°                    | 0.013 / 0.33       | 190                                   | vermelho          | 0554413         |
| Cargas<br>Tintas anticorrosivas                                 | 415                  | 40°                    | 0.015 / 0.38       | 190                                   | amarelo           | 0554415         |
|   | 515                  | 50°                    | 0.015 / 0.38       | 225                                   | amarelo           | 0554515         |
|   | 615                  | 60°                    | 0.015 / 0.38       | 270                                   | amarelo           | 0554615         |
| Tintas anticorrosivas<br>Tintas de látex<br>Tintas de dispersão | 417                  | 40°                    | 0.017 / 0.43       | 190                                   | branco            | 0554417         |
|   | 517                  | 50°                    | 0.017 / 0.43       | 225                                   | branco            | 0554517         |
|   | 617                  | 60°                    | 0.017 / 0.43       | 270                                   | branco            | 0554617         |
| Tintas anticorrosivas<br>Tintas de látex<br>Tintas de dispersão | 519                  | 50°                    | 0.019 / 0.48       | 225                                   | branco            | 0554519         |
|   | 619                  | 60°                    | 0.019 / 0.48       | 270                                   | branco            | 0554619         |
| Proteção contra incêndios                                       | 421                  | 40°                    | 0.021 / 0.53       | 190                                   | branco            | 0554421         |
|   | 521                  | 50°                    | 0.021 / 0.53       | 225                                   | branco            | 0554521         |
|   | 621                  | 60°                    | 0.021 / 0.53       | 270                                   | branco            | 0554621         |

<sup>1)</sup>Largura de pulverização a aproximadamente 30 cm de distância do objecto a ser pulverizado e uma pressão de 100 bar (10 MPa) com tinta de resina sintética com viscosidade de 20 DIN-segundos.

## 12.4 TEMPSPRAY

O material de tinta é aquecido à temperatura necessária de forma uniforme por um elemento de aquecimento eléctrico, que está localizado no interior do tubo (regulado entre 20 °C a 60 °C).

### Vantagens:

- Temperatura de tinta regular e constante a temperaturas exteriores baixas
- Mais eficaz no funcionamento de materiais de revestimento de alta viscosidade
- Crescente eficiência de aplicação
- Economia ao nível de solventes devido à redução na viscosidade
- Adaptável a todas as unidades Airless

| Nº de ped.         | Descrição   |
|--------------------|---|
| 2311659<br>2311852 | <b>TempSpray H 126 (ideal para trabalhos com laca)</b><br>Unidade básica 1/4" incl. tubo de aço inoxidável, DN6, 1/4", 10m<br>O Spraypack consiste em: unidade básica (2311659), pistola Airless AG 14 NPS 1/4", incl. suporte de boquilha Trade Tip 2 (rosca-F) e Trade Tip 2 Fine Finish 410  |
| 2311660<br>2311853 | <b>TempSpray H 226 (ideal para dispersões/materiais com alta viscosidade)</b><br>Unidade básica 1/4" incl. enrolador do tubo, tubo aquecido DN10, 15m, tubo 1/4" DN4, 1m<br>O Spraypack consiste em: Unidade básica (2311660), pistola Airless AG 14 NPS 1/4", incl. suporte de boquilha Trade Tip 2 (rosca-F) e boquilha Trade Tip 2 419 |
| 2311661<br>2311854 | <b>TempSpray H 326 (ideal para dispersões/materiais com alta viscosidade)</b><br>Unidade básica 1/4" incl. enrolador do tubo, tubo aquecido DN10, 30m, tubo 1/4" DN4, 1m<br>O Spraypack consiste em: Unidade básica (2311661), pistola Airless AG 14 NPS 1/4", incl. suporte de boquilha Trade Tip 2 (rosca-F) e boquilha Trade Tip 2 421 |

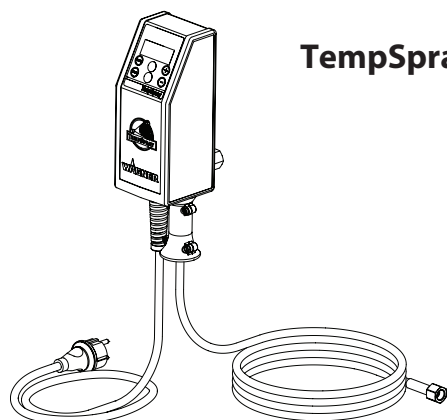

**TempSpray H 126**

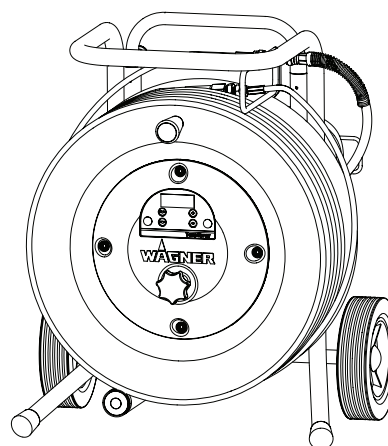

**TempSpray H 226**  
**TempSpray H 326**



Mais acessórios para um trabalho otimizado em  
<https://go.wagner-group.com/accessories-professional>

## 12.5 PUMP-RUNNER

(Nº de ped. 2306987)

Acessórios universais para limpeza, transporte limpo e preservação da unidade da bomba.

### Características:

- Limpeza mais simples – o líquido de limpeza circula constantemente através da bomba fazendo uma limpeza profunda do interior
- Não é necessária a limpeza durante a paragem do trabalho ou mudança de local, porque a tinta na bomba não seca nem verte
- Melhor protecção
- Montagem simples

### Adequada para os seguintes modelos:

| Bombas de diafragma |                | Bombas com Duplo Movimento |         |
|---------------------|----------------|----------------------------|---------|
| SF 21               | Finish 270/370 | PS 24                      | PS 3.25 |
| SF 23               | Nespray Deco   | PS 26                      | PS 3.29 |
| SF 27               | Nespray 31     | PS 30                      | PS 3.31 |
| SF 31, SF 33        | Nespri Pro     | PS 34                      | PS 3.34 |
| SF 7000             |                |                            |         |



Encomende também:  
EasyClean, agente de limpeza e preservação (1 l) Pedido nº 2412656.

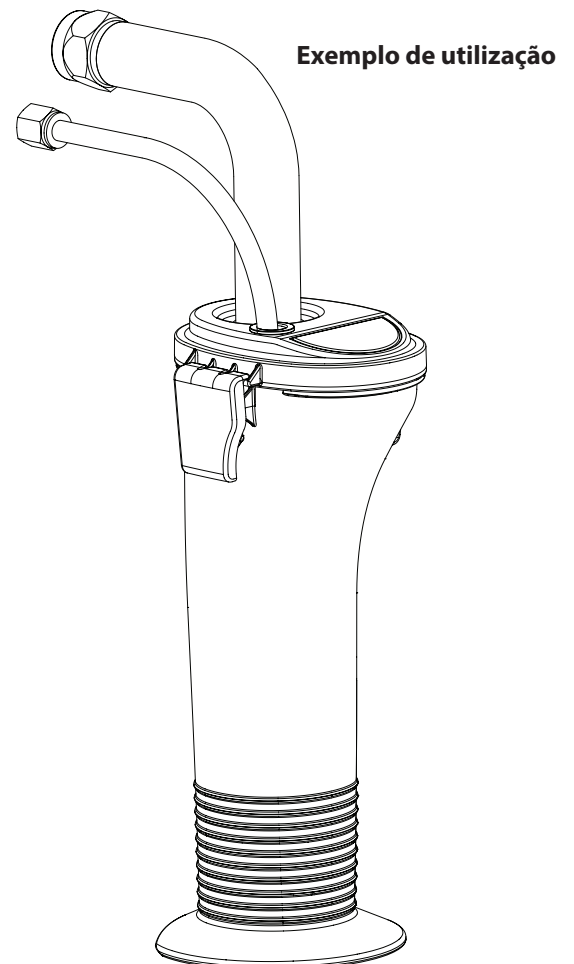
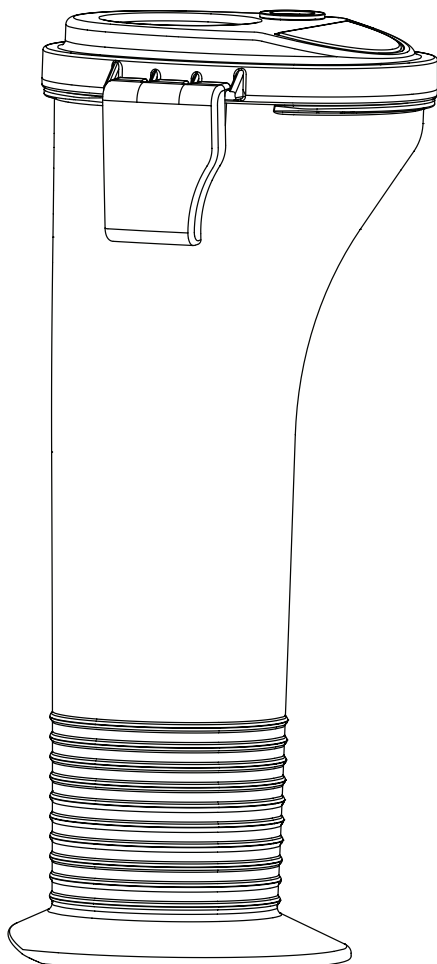

## VERIFICAÇÃO DO APARELHO

Por razões de segurança, recomendamos que o aparelho seja revisto por um técnico qualificado sempre que tal o justifique - ou no mínimo cada 12 meses -, de modo a garantir a continuação de uso sem risco.

Nos aparelhos fora de serviço, a revisão pode ser adiada até à próxima colocação em funcionamento. No entanto, devem ser cumpridos também todos os regulamentos nacionais de inspeção e manutenção (eventualmente diferentes).

Se necessitar mais esclarecimentos, dirija-se aos serviços de apoio ao cliente da Wagner.

## CONSELHOS IMPORTANTES SOBRE A RESPONSABILIDADE DO PRODUTO

De acordo com a entrada em vigor de um regulamento CE, o fabricante só se responsabiliza pelo seu produto de forma ilimitada no caso de todas as peças serem genuínas ou fornecidas por ele, e se os aparelhos forem corretamente montados e operados. A utilização de acessórios e de peças sobressalentes de outros fabricantes pode anular, total ou parcialmente, a responsabilidade quando a utilização de acessórios ou de peças sobressalentes de outros fabricantes conduzir a uma falha do produto. em casos extremos, a utilização do aparelho poderá ser proibida pelas autoridades competentes.

Apenas a utilização de acessórios e peças sobressalentes originais da WAGNER garante a observância de todas as normas de segurança.

## OBSERVAÇÃO SOBRE A INUTILIZAÇÃO/ELIMINAÇÃO

Nos termos da Directiva europeia 2012/19/UE relativa aos resíduos de equipamentos eléctricos e da sua transposição para o direito nacional, este produto não deve ser eliminado no lixo doméstico, mas deve ser reencaminhado para reciclagem!



O seu antigo aparelho da Wagner poderá ser entregue para eliminação e reciclagem nas nossas instalações ou junto de um dos nossos representantes. Para o efeito, dirija-se a um serviço de assistência, a um dos nossos representantes ou directamente a nós.

## 3 + 2 ANOS DE GARANTIA NESTE PRODUTO DE CONSTRUÇÃO WAGNER

(Edição de 03.03.2022)

A WAGNER fornece exclusivamente ao comprador comercial que tenha adquirido o produto a um comerciante especializado autorizado (doravante designado por "Cliente") uma garantia para os produtos indicados no site em <https://go.wagner-group.com/3plus2-info>, para além dos regulamentos legais da garantia, a menos que haja uma exclusão da garantia. O período de garantia dos produtos (equipamentos) WAGNER no setor da construção é de 36 meses e começa a partir da data de compra da compra inicial. Se o produto for registado no site <https://go.wagner-group.com/3plus2> nos 28 dias a partir da data de compra, o prazo de vigência da garantia é prolongado por 24 meses.

Em caso de aluguer comercial, utilização industrial (por exemplo, aplicação em regime de turnos) ou trabalho equivalente, o período de garantia é de 12 meses devido ao esforço significativamente mais elevado. Neste caso, reservamo-nos o direito de realizar um teste individual e, se necessário, rejeitar a garantia.

Caso os defeitos de material, processamento ou desempenho do equipamento se tornem visíveis durante o período de garantia, as reclamações de garantia devem ser reivindicadas imediatamente, o mais tardar num período de 2 semanas após a deteção do defeito.

As condições detalhadas de garantia estão disponíveis a pedido dos nossos parceiros WAGNER autorizados (ver website ou manual de instruções), ou em forma de texto, na nossa página de Internet:

<https://go.wagner-group.com/pf-warranty-conditions>



Reservado o direito de alterações

## Declaração de Conformidade UE

Pela presente garantimos, sob a nossa exclusiva responsabilidade, que este produto cumpre com as correspondentes disposições:

2006/42/CE, 2014/30/UE, 2014/53/UE, 2011/65/UE, 2012/19/UE

Normas harmonizadas aplicadas:

EN 62841-1, EN 1953, EN IEC 55014-1, EN IEC 55014-2, EN IEC 61000-3-2, EN 61000-3-3, EN 62479, ETSI EN 301 489-1, ETSI EN 301 489-17, ETSI EN 300 328

A Declaração de Conformidade EU é fornecida juntamente com o produto. Se necessário, pode ser pedido novo exemplar desta declaração com o número de encomenda **2432213**.

ES CUADRO DE ACCESORIOS

NL AFBEELDING MET ACCESSOIRES

PT DIAGRAMA DAS ACESSÓRIOS

DA TILBEHØRSBILLEDE

SV TILLBEHÖRSBILD

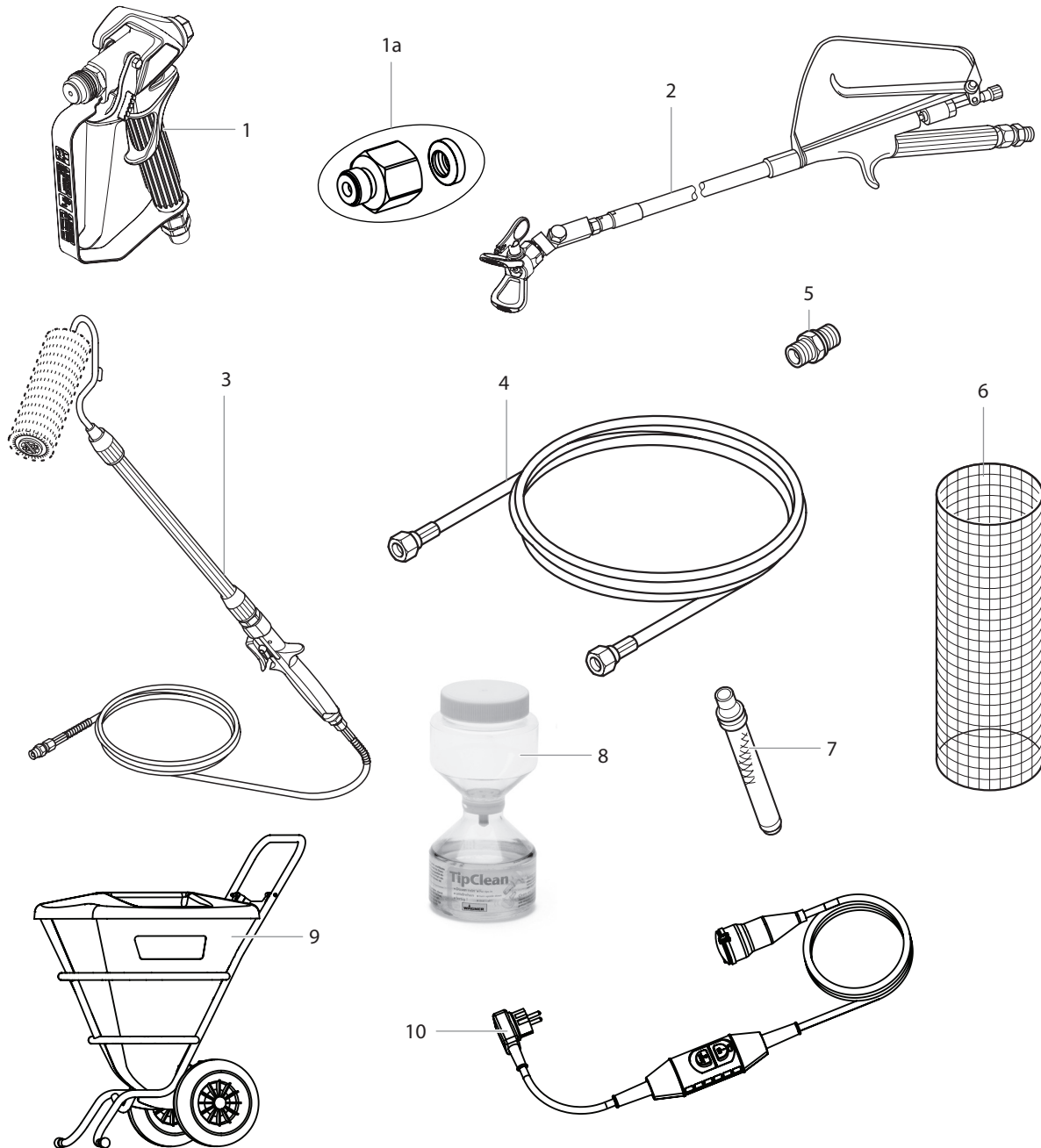

| #  | PS 3.39  | Denominación                                | Benennung                        | Betegnelsen                       | Benämning                        | Descrição                                  |
|----|----------|---|----------------------------------|-----------------------------------|----------------------------------|--|
| 1  | 0538 041 | Pistola de pulverización Vector Pro 2 dedos | Spuitpistol Vector Pro 2 vingers | Sprøjetpistol Vector Pro 2-finger | Sprutpistol Vector Pro 2 fingrar | Pistola de pulverização Vector Pro 2 dedos |
|    | 0538 040 | Pistola de pulverización Vector Pro 4 dedos | Spuitpistol Vector Pro 4 vingers | Sprøjetpistol Vector Pro 4-finger | Sprutpistol Vector Pro 4 fingrar | Pistola de pulverização Vector Pro 4 dedos |
| 1a | 2389689  | Adaptador de rosca F a G                    | Adapter F- naar G-schroefdraad   | Adapter F- til G-gevind           | Adapter F- till G-gänga          | Adaptador de rosca F para rosca G          |
|    | 2405153  | Adaptador de rosca G a F                    | Adapter G- naar F-schroefdraad   | Adapter G- til F-gevind           | Adapter G- till F-gänga          | Adaptador de rosca G para rosca F          |



## RESERVEDELSBILLEDE

## RESERVDLSBILD

## DIAGRAMA DAS PEÇAS SOBRESSELENTES

| #  | PS 3.39   | Denominación  | Benennung  | Betegnelse   | Benämning   | Descrição  |
|----|-----------|---|--|--|---|--|
| 2  | 0296 441  | Pistola con alargadera 120 cm, rosca G, 7/8"  | Lang pistool, 120 cm, G-schroefdraad, 7/8"   | Udliggerpistol 120 cm, G-gevind, 7/8"  | Utliggarpistol 120 cm, G-gänga, 7/8"  | Pistola com vara 120 cm, rosca G 7/8"  |
|    | 0296 442  | Pistola con alargadera 200 cm, rosca G, 7/8"  | Lang pistool, 200 cm, G-schroefdraad, 7/8"   | Udliggerpistol 200 cm, G-gevind, 7/8"  | Utliggarpistol 200 cm, G-gänga, 7/8"  | Pistola com vara 200 cm, rosca G 7/8"  |
| 3  | 0345 010  | Rodillo In-line IR-100  | Inline roller IR-100   | Inline Roller IR-100   | In-line-roller IR-100   | Rolo In-line IR-100  |
| 4  | 9984 573  | Manguera de alta presión DN 4 mm, 7,5 m con racor de acero inoxidable, 1/4"   | Hogedrukslang DN 4 mm, 7,5 m met roestvrijstalen nippel, 1/4"  | Højtryksslange DN 4 mm, 7,5 m med rustfri stål-nippel, 1/4"  | Högtryckssläng DN 4 mm, 7,5 m med nippel av rostfritt stål, 1/4"  | Tubo flexível de alta pressão DN 4 mm, 7,5 m com bocal de aço inoxidável, 1/4"   |
|    | 9984 574  | Manguera de alta presión DN 6 mm, 15 m para pinturas de dispersión, 1/4"  | Hogedrukslang DN 6 mm, 15 m voor dispersie, 1/4"   | Højtryksslange DN 6 mm, 15 m til dispersion, 1/4"  | Högtryckssläng DN 6 mm, 15 m för dispersion, 1/4"   | Tubo flexível de alta pressão DN 6 mm, 15 m para dispersão, 1/4"   |
|    | 9984 575  | Manguera de alta presión DN 6 mm, 30 m para pinturas de dispersión, 1/4"  | Hogedrukslang DN 6 mm, 30 m voor dispersie, 1/4"   | Højtryksslange DN 6 mm, 30 m til dispersion, 1/4"  | Högtryckssläng DN 6 mm, 30 m för dispersion, 1/4"   | Tubo flexível de alta pressão DN 6 mm, 30 m para dispersão, 1/4"   |
| 5  | 0034 038  | Pieza de unión para acoplamiento de mangueras de alta presión (1/4" x 1/4")   | Dubbele mof voor het koppelen van hogedrukslangen (1/4" x 1/4")  | Dobbeltstuds til sammenkobling af højtryksslanger (1/4" x 1/4")  | Dubbelrör för anslutning av högtrycksslanger (1/4" x 1/4")  | Junção dupla para acoplar tubos flexíveis de alta pressão (1/4" x 1/4")  |
| 6  | 0034 950  | Metex-Reuse<br>Reuse para el filtrado previo del material de recubrimiento en el envase. Poner el tubo de aspiración directamente el Reuse. | Metex-fuik<br>Fuik voor het voorfilteren van het bedekkingsmateriaal in de verpakking. Aanzuigbuis direct in de fuik plaatsen. | Metex-ruse<br>Ruse til forfiltrering af coatingmaterialet i beholderen Indsugningsrøret stilles direkte ind i rusen. | Metex-Reuse<br>Metex-Reuse används till förfiltrering av sprutmateriäl i behållaren. Lägg ned insugningsrøret direkt i Reuse-enheten. | Metex-Reuse<br>Reuse para a pré-filtração do material de revestimento num recipiente. Colocar o tubo de sucção no Reuse. |
|    | 0034 952  | Paquete de tamices (5 piezas) para laca   | Zeefpakket (5 stuks) voor lak  | Filtersipakke (5 stk.) til lak   | Siktpaket (5 st) för lack   | Embalagem de tamis (5 peças) para tinta  |
|    | 0034 951  | Paquete de tamices (5 piezas) para pinturas de dispersión   | Zeefpakket (5 stuks) voor dispersie  | Filtersipakke (5 stk.) til dispersion  | Siktpaket (5 st) för dispersion   | Embalagem de tamis (5 peças) para dispersão  |
| 7  | 0034 383  | Filtro de pistola, rojo, 1 unidad, malla 180 extra fine   | Pistoolfilter, rood, 1 stuk: 180 extra fijn gaas   | Pistolfilter, rødt, 1 stk. 180 masker, ekstrafint  | Pistolfilter, rødt, 1 stykke; maskvidd 180, extra fin   | Filtro da pistola, vermelho, 1 peça; Malha 180 extra fina  |
|    | 0097 022  | Filtro de pistola, rojo, 10 unidades, malla 180 extra fine  | Pistoolfilter, rood, 10 stuks: 180 extra fijn gaas   | Pistolfilter, rødt, 10 stk. 180 masker, ekstrafint   | Pistolfilter, rødt, 10 stycken; maskvidd 180, extra fin   | Filtro da pistola, vermelho, 10 peças; Malha 180 extra fina  |
|    | 0043 235  | Filtro de pistola, amarillo, 1 unidad, malla 100 fine   | Pistoolfilter, geel, 1 stuk: 100 extra fijn gaas   | Pistolfilter, gult, 1 stk. 100 masker, fint  | Pistolfilter, gul, 1 stykke; maskvidd 100, fin  | Filtro da pistola, amarelo, 1 peça; Malha 100 fina   |
|    | 0097 023  | Filtro de pistola, amarillo, 10 unidades, malla 100 fine  | Pistoolfilter, geel, 10 stuks: 100 fijn gaas   | Pistolfilter, gult, 10 stk. 100 masker, fint   | Pistolfilter, gul, 10 stycken; maskvidd 100, fin  | Filtro da pistola, amarelo, 10 peças; Malha 100 fina   |
|    | 0034 377  | Filtro de pistola, blanco, 1 unidad, malla 50 medium  | Pistoolfilter, wit, 1 stuk: 50 middelfijn gaas   | Pistolfilter, hvidt, 1 stk. 50 masker, mellemfint  | Pistolfilter, vit, 1 stykke; maskvidd 50, medium  | Filtro da pistola, branco, 1 peça; Malha 50 média  |
|    | 0097 024  | Filtro de pistola, blanco, 10 unidades, malla 50 medium   | Pistoolfilter, wit, 10 stuks: 50 middelfijn gaas   | Pistolfilter, hvidt, 10 stk. 50 masker, mellemfint   | Pistolfilter, vit, 10 stycken; maskvidd 50, medium  | Filtro da pistola, branco, 10 peças; Malha 50 média  |
|    | 0089 323  | Filtro de pistola, verde, 1 unidad, malla 30 coarse   | Pistoolfilter, groen, 1 stuk: 30 ruw gaas  | Pistolfilter, grønt, 1 stk. 30 masker, groft   | Pistolfilter, grøn, 1 stykke; maskvidd 30, grov   | Filtro da pistola, verde, 1 peça; Malha 30 grossa  |
|    | 0097 025  | Filtro de pistola, verde, 10 unidades, malla 30 coarse  | Pistoolfilter, groen, 10 stuks: 30 ruw gaas  | Pistolfilter, grønt, 10 stk. 30 masker, groft  | Pistolfilter, grøn, 10 stycken; maskvidd 30, grov   | Filtro da pistola, verde, 10 peças; Malha 30 grossa  |
| 8  | 0097 108  | Kit de limpieza TipClean para limpieza fácil y conservación de boquillas  | Reinigingsset TipClean voor eenvoudige reiniging en bewaring van sproeiers   | TipClean Cleaning Set (rengøringsset) beregnet til at lette rengøring og bevaring af dyser                           | TipClean-rengøringsset for enkel rengøring och bevarande av munstycken  | Conjunto de Limpeza TipClean para uma limpeza fácil e conservação das boquilhas  |
|    | 0508 619  | EasyGlide, aceite especial (118ml)  | EasyGlide, speciale olie (118ml)   | EasyGlide, specialolie (118 ml)  | EasyGlide, specialolja (118 ml)   | EasyGlide, óleo especial (118 ml)  |
|    | 0508 620  | EasyClean, agente de conservación y limpieza (118 ml)   | EasyClean, reinigungs- en bewaringsmiddel (118 ml)   | EasyClean, rengørings- og konserveringsmiddel (118 ml)   | EasyClean, rengörande och bevarande medel (118 ml)  | EasyClean, agente de limpeza e conservação (118 ml)  |
| 9  | 2312 909  | Interruptor de protección personal (fusible FI) 230V / 16A  | Persoonsbeschermings-schakelaar (aardlekbeveiliging) 230V / 16A (3 m)  | Personbeskyttel-sesafbryder (FI-sikring) 230 V / 16 A (3 m)  | Jordfelsbrytare 230 V / 16 A (3 m)  | Interruptor de protecção pessoal (PRCD) 230V / 16A (3 m)   |
| 10 | 2309 956* | Recipiente de grande capacidade   | Hoeveelheden   | Stormængdebeholder   | Storbehållare   | Recipiente de grande capacidade  |
|    | 2312 157* | Jogo de conectores para recipiente de grande capacidade<br>*Pedir enseguida   | Aansluitset voor reservoir voor grote hoeveelheden<br>*Gelijk meebestellen   | Tilslutningsset til stormængdebeholder<br>*Bestil samtidig   | Anslutningsset för storbehållare<br>*Beställ även   | Jogo de conectores para recipiente de grande capacidade<br>*Encomendar imediatamente                                     |
| 11 | 2312 909  | Interruptor de protección personal (fusible FI) 230V / 16A  | Persoonsbeschermings-schakelaar (aardlekbeveiliging) 230V / 16A (3 m)  | Personbeskyttel-sesafbryder (FI-sikring) 230 V / 16 A (3 m)  | Jordfelsbrytare 230 V / 16 A (3 m)  | Interruptor de protecção pessoal (PRCD) 230V / 16A (3 m)   |

PT CONJUNTO PRINCIPAL

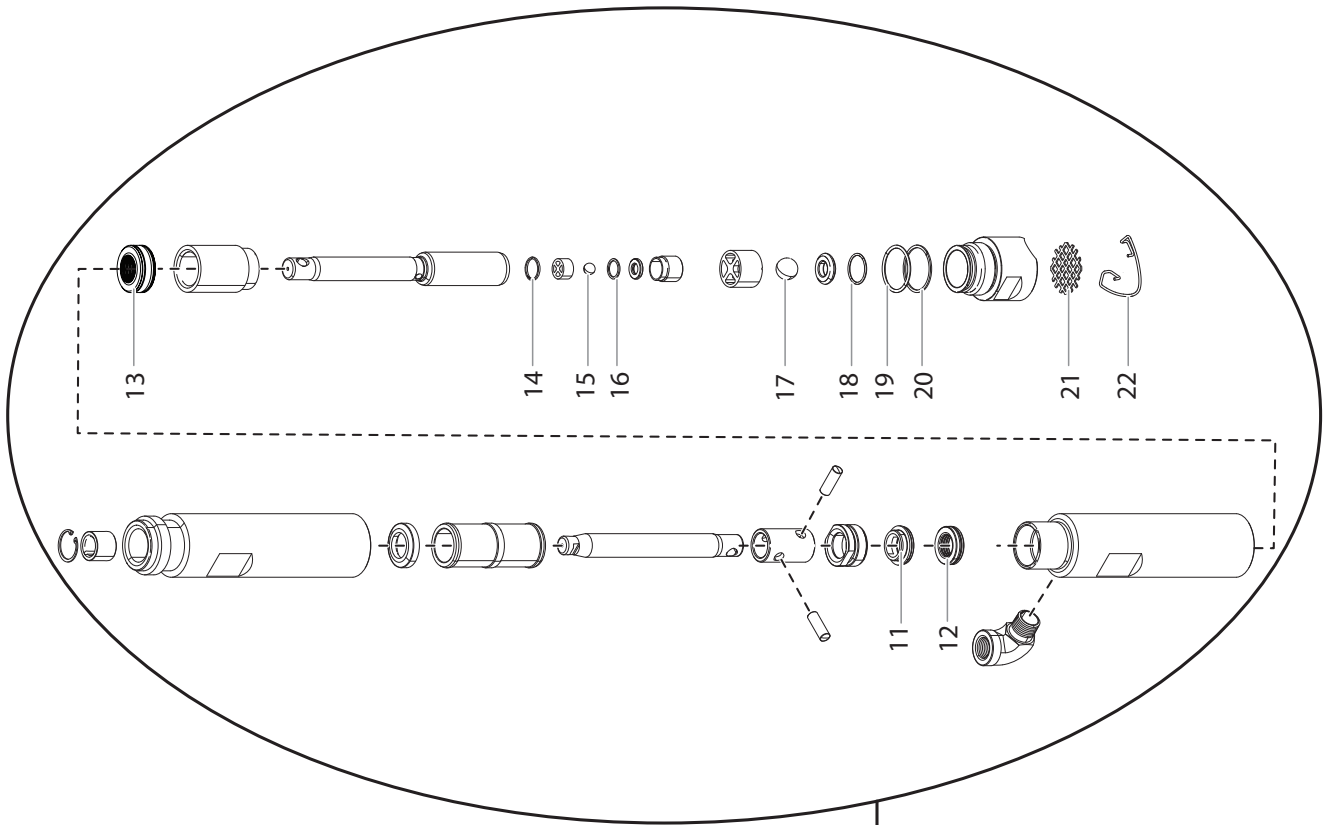

NL HOOFDEENHEID

SV SAMLING, HUVUDENHET

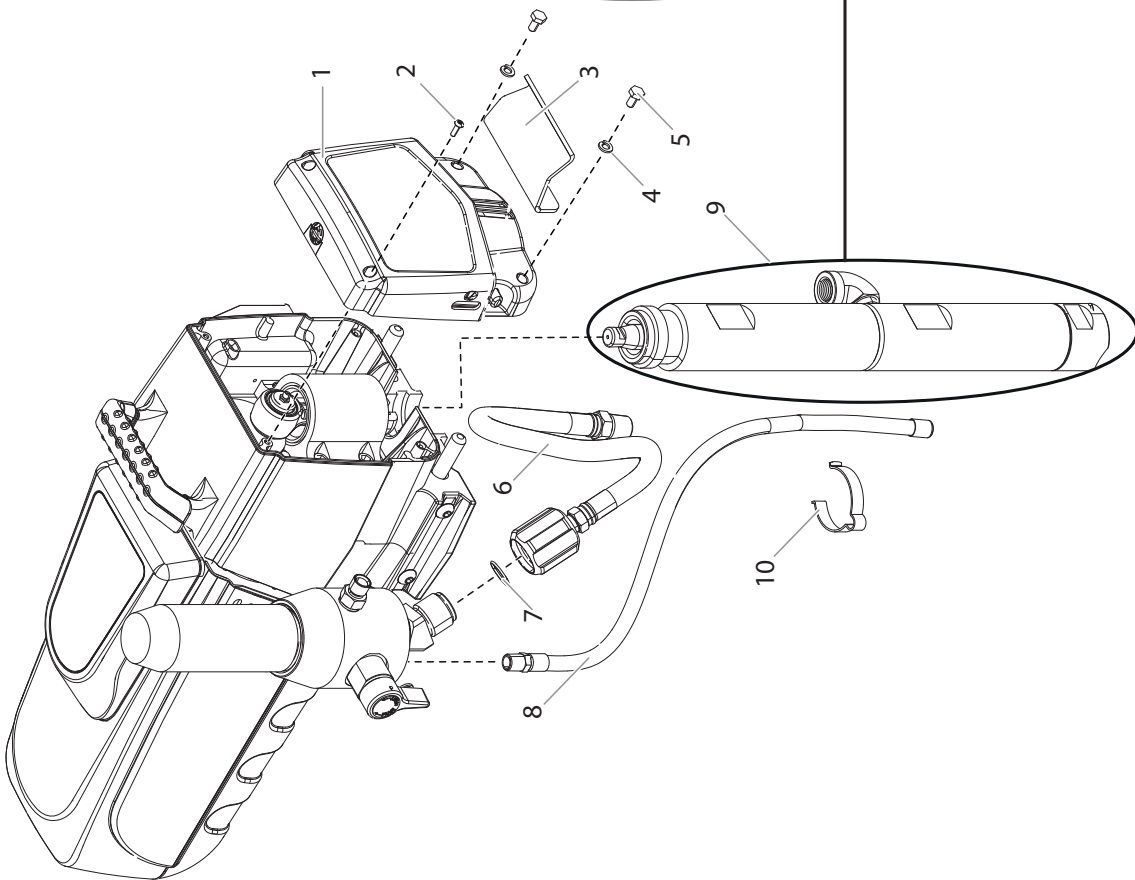

ES CONJUNTO PRINCIPAL

DA HOVEDKOMPONENTER

## RESERVEDELSBILLEDE

## RESERVDLSBILD

## DIAGRAMA DAS PEÇAS SOBRESSELENTES

| #        | PS 3.39   | Denominación  | Benennung                              | Betegnelse                             | Benämning                                       | Descrição  |
|----------|-----------|---|--|--|---|--|
| 1        | 805-250A  | Conjunto de aceiteiro/superficie de la placa                                    | Frontplaat / smeereenheid              | Planskive / smørensamlng               | Frontplatta/oljeenhet                           | Conjunto do lubrificador/placa frontal             |
| 2        | 700-139   | Tornillo (4)  | Schroef (4)                            | Skruer (4)                             | Skruv (4)                                       | Parafuso (4)                                       |
| 3        | 805-434   | Gancho de cubo  | Emmer haak                             | Pail krog                              | Hinken hakar                                    | Gancho do balde                                    |
| 4        | 9821 503  | Arandela (2)  | Schijf (2)                             | Skive (2)                              | Brička (2)                                      | Arruela (2)  |
| 5        | 858-625   | Tornillo (2)  | Schroef (2)                            | Skruer (2)                             | Skruv (2)                                       | Parafuso (2)                                       |
| 6        | 805-297   | Manguera  | Slang                                  | Slange                                 | Slang   | Tubo   |
| 7        | 9871 189  | Anillo tórico   | O-ring                                 | O-ring                                 | O-ring  | Anel em O  |
| 8        | 800-904   | Manguera de retorno   | Retourslang                            | Tilbagemløbsslange                     | Returslang                                      | Tubo de retorno                                    |
| 9        | 0558 358A | Conjunto de la zona de pintura  | Materiaaltransportpomp                 | Farvetrin                              | Färgpump  | Secção de fluido                                   |
| 10       | 9850 639  | Grapa de sujeción   | Klem                                   | Klemme                                 | Fästklämma                                      | Grampo de retenção                                 |
| 11       | -----*    | Separador   | Afstandstuk                            | Afstandsstykke                         | Distansbricka                                   | Espaçador  |
| 12       | -----*    | Empaquetadura superior  | Bovenste pakking                       | Øverste pakning                        | Øvre pakning                                    | Empanque superior                                  |
| 13       | -----*    | Empaquetadura inferior  | Onderste pakking                       | Nederste pakning                       | Undre pakning                                   | Empanque inferior                                  |
| 14       | -----*    | Junta superior  | Bovenste afdichting                    | Øverste tætning                        | Øvre tætning                                    | Vedação superior                                   |
| 15       | -----*    | Bola de válvula de escape   | Ujllaatventielkogel                    | Udløbsventielkugle                     | Utløpsventilkula                                | Esfere da válvula de escape                        |
| 16       | -----*    | Arandela  | Schijf                                 | Skive                                  | Brička  | Arruela  |
| 17       | -----*    | Bola de válvula de admisión   | Inlaatventielkogel                     | Indløbsventielkugle                    | Inløpsventilkula                                | Esfere da válvula de admissão                      |
| 18       | -----*    | Anillo tórico   | O-ring                                 | O-ring                                 | O-ring  | Anel em O  |
| 19       | -----*    | Anillo tórico   | O-ring                                 | O-ring (2)                             | O-ring (2)                                      | Anel em O (2)                                      |
| 20       | -----*    | Anillo tórico (2)   | O-ring (2)                             | O-ring (2)                             | O-ring (2)                                      | Anel em O (2)                                      |
| 21       | 451-018   | Filtro de entrada   | Inlaatfilter                           | Indføringsskærm                        | Inløpsfilter                                    | Filtro de entrada                                  |
| 22       | 0524 421  | Sujetador del resorte   | Veerklem                               | Fjederklemme                           | Fjäderklämma                                    | Grampo de mola                                     |
| 0558 587 |           | Juego para volver a colocar la empaquetadura - 1 (incluye los elementos 11-20). | Herpakningskit - 1 (omvat items 11-20) | Ompakningskit - 1 (omfatter nr. 11-20) | Ompakningsssats - 1 (komponenterna 11-20 ingår) | Kit de novos empanques - 1 (inclui os itens 11-20) |
| 0558 730 |           | Juego para volver a colocar la empaquetadura - 2 (incluye los elementos 11-13)  | Herpakningskit - 2 (omvat items 11-13) | Ompakningskit - 2 (omfatter nr. 11-13) | Ompakningsssats - 2 (komponenterna 11-13 ingår) | Kit de novos empanques - 2 (inclui os itens 11-13) |
| 0509 927 |           | Herramienta de montaje de empaquetadura inferior                                | Montagegereedschap onderste pakking    | Monteringsværktøj til nederste pakning | Monteringsværktøj undre pakning                 | Ferramenta de inserção de vedação inferior         |

\* Disponible únicamente como parte de un set de servicio. / Alleen als onderdeel van een Service Set verkrijgbaar. / tilbydes kun som del af et servicesæt. / Endast tillgänglig som del av ett serviceset. / só pode ser obtido como componente de um Service Set

ES FILTRO DE ALTA PRESIÓN  
DA HØJTRYKSFILTER

NL HOGEDRUKFILTER  
SV HÖGTRYCKSFILTER

PT FILTRO DE MONTAGEM

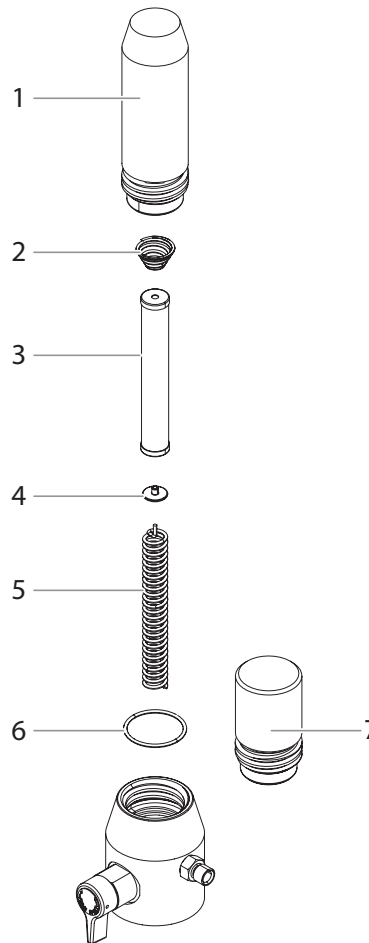

| # | PS 3.39    | Denominación                 | Benennung                                    | Betegnelse                               | Benämning                                    | Descrição                   |
|---|------------|------------------------------|--|--|--|-----------------------------|
| 1 | 800-705    | Caja de filtro               | Filterbehuizing                              | Filterhus                                | Filterhus                                    | Corpo da filtro             |
| 2 | 14058      | Resorte cónico               | Kegelveer                                    | Konusfjeder                              | Konfjäder                                    | Mola cónica                 |
| 3 | 730-067    | Filtro, 60 mallas (estándar) | Filterpatroon, 30 mesh (standaarduitrusting) | Filterpatron, 60 masker (standardudstyr) | Filterpatron, 60 maskor (standardutrustning) | Filtro, malha 60 (standard) |
|   | 730-067-30 | Filtro, 30 mallas            | Filterpatroon, 60 mesh                       | Filterpatron, 30 masker                  | Filterpatron, 30 maskor                      | Filtro, malha 30            |
|   | 730-067-10 | Filtro, 100 mallas           | Filterpatroon, 100 mesh                      | Filterpatron, 100 masker                 | Filterpatron, 100 maskor                     | Filtro, malha 100           |
| 4 | 702-251    | Arandela de apoyo            | Steunveer                                    | Støtteskive                              | Stödplåt                                     | Anel de suspensão           |
| 5 | 757-105    | Resorte                      | Steunveer                                    | Støttefjeder                             | Stödfjäder                                   | Mola                        |
| 6 | 800-906    | Anillo tórico                | O-ring                                       | O-ring                                   | O-ring                                       | Anel em O                   |
| 7 | 0558 668   | Tapón de filtración          | Filterdop                                    | Filterprop                               | Filterplugg                                  | Bujão do filtro             |

## RESERVEDELSBILLEDE

## RESERVDLSBILD

## DIAGRAMA DAS PEÇAS SOBRESSELENTES

ES CONJUNTO DE CARRO ALTO

NL HOGE WAGEN

PT CARRO VERTICAL

DA HØG VOGN

SV HÖG VAGN

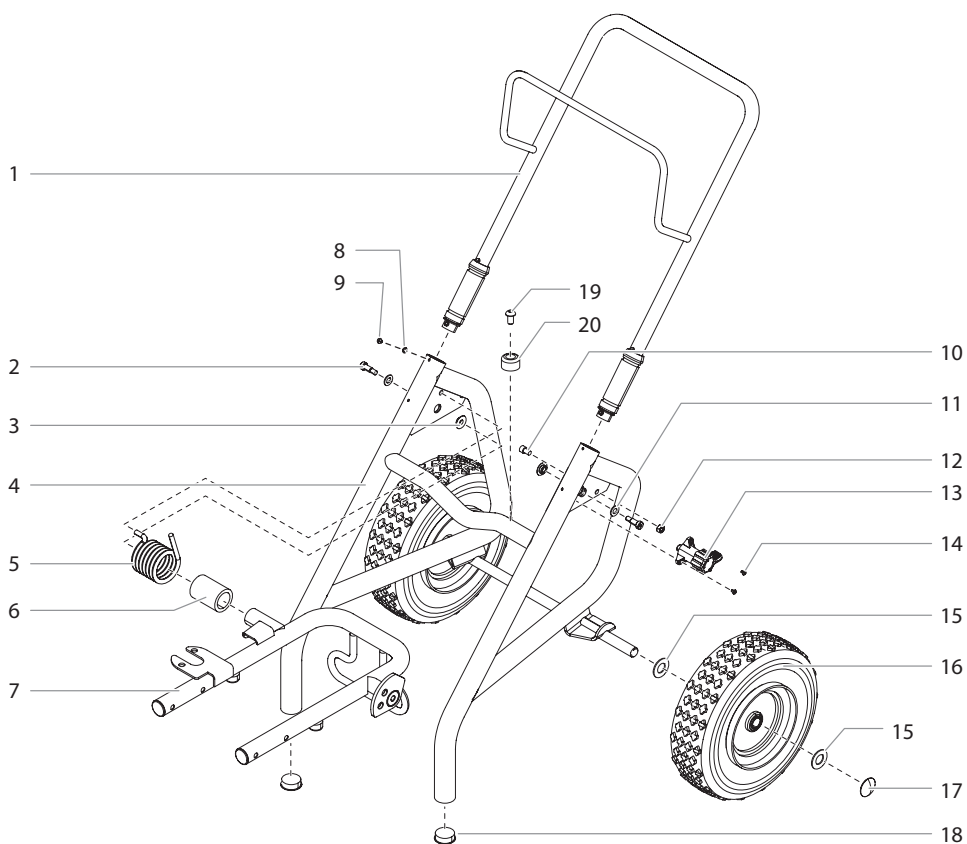

| #  | PS 3.39  | Denominación                           | Benennung                   | Betegnelse              | Benämning                   | Descrição                                 |
|----|----------|--|-----------------------------|-------------------------|-----------------------------|---|
| 1  | 805-206A | Empuñadura (incluye los elementos 8-9) | Handgreep (omvat items 8-9) | Greb (omfatter nr. 8-9) | Handtag (komponenterna 8-9) | Conjunto do guiador (inclui os itens 8-9) |
| 2  | 9805 352 | Tornillo (2)                           | Schroef (2)                 | Skrue (2)               | Skruv (2)                   | Parafuso (2)                              |
| 3  | 805-451  | Buje                                   | Doorvoerisolator            | Bøsning                 | Bussning                    | Bucha                                     |
| 4  | 805-200  | Bastidor principal                     | Onderstel                   | Grundramme              | Stativ                      | Peça soldada do carro                     |
| 5  | 9894 275 | Resorte                                | Steunveer                   | Støttefeder             | Stödfjäder                  | Mola                                      |
| 6  | 805-589  | Buje                                   | Doorvoerisolator            | Bøsning                 | Bussning                    | Bucha                                     |
| 7  | 0290 285 | Conjunto del carro                     | Wagensamenstelling          | Vognsamling             | Vagn                        | Conjunto do carro                         |
| 8  | 856-002  | Arandela (4)                           | Schijf (4)                  | Skive (4)               | Bricka (4)                  | Arruela (4)                               |
| 9  | 856-921  | Tornillo (4)                           | Schroef (4)                 | Skrue (4)               | Skruv (4)                   | Parafuso (4)                              |
| 10 | 0279 481 | Tornillo                               | Schroef                     | Skrue                   | Skruv                       | Parafuso                                  |
| 11 | 9820 305 | Arandela (2)                           | Schijf (2)                  | Skive (2)               | Bricka (2)                  | Arruela (2)                               |
| 12 | 756-114  | Tuerca de retención                    | Borgmoer                    | Låsemøtrik              | Låsmutter                   | Contraporca                               |
| 13 | 805-228A | Conjunto de la leva                    | Noksamenstelling            | Kamsamling              | Kamenhet                    | Conjunto de cames                         |
| 14 | 9805 353 | Tornillo (2)                           | Schroef (2)                 | Skrue (2)               | Skruv (2)                   | Parafuso (2)                              |
| 15 | 0294 534 | Separador (4)                          | Afstandstuk (4)             | Afstandsstykke (4)      | Distansbricka (4)           | Espaçador (4)                             |
| 16 | 670-109  | Rueda (2)                              | Wiel (2)                    | Hjul (2)                | Hjul (2)                    | Roda (2)                                  |
| 17 | 800-019  | Tapa de rueda (2)                      | Wieldop (2)                 | Hjulkapsel (2)          | Hjulkapsel (2)              | Tampão (2)                                |
| 18 | 9885 571 | Tapón de cierre (2)                    | Sluitstop (2)               | Prop (2)                | Plugg (2)                   | Tampão (2)                                |
| 19 | 54458    | Tornillo (2)                           | Schroef (2)                 | Skrue (2)               | Skruv (2)                   | Parafuso (2)                              |
| 20 | 13538    | Pie (2)                                | Voet (2)                    | Fod (2)                 | Fot (2)                     | Pé (2)                                    |





- A** J. Wagner Ges.m.b.H.  
Ottogasse 2/20  
2333 Leopoldsdorf  
Österreich  
Tel. +43/ 2235 / 44 158  
Telefax +43/ 2235 / 44 163  
office@wagner-group.at
- B** WSB Finishing Equipment  
Veilinglaan 56-58  
1861 Meise-Wolvertem  
Belgium  
Tel. +32/2/269 46 75  
Telefax +32/2/269 78 45  
info@wagner-wsb.nl
- CH** Wagner International AG  
Industriestrasse 22  
9450 Altstätten  
Schweiz  
Tel. +41/71 / 7 57 22 11  
Telefax +41/71 / 7 57 22 22  
wagner@wagner-group.ch
- D** J. Wagner GmbH  
Otto-Lilienthal-Straße 18  
D-88677 Markdorf  
Postfach 11 20  
D-88669 Markdorf  
Deutschland  
Tel.: +49 / 75 44 / 505 -1664  
Fax: +49 / 75 44 / 505 -1155  
wagner@wagner-group.com  
www.wagner-group.com
- AUS** Wagner Spraytech Australia Pty.  
Ltd.  
8 – 10 Dansu Court  
Hallam, Victoria, 3803  
Australia  
Customer Service 1800 924 637  
info@wagneraustralia.com.au
- DK** DVA A/S  
Marielundvej 48 C  
2730 Herlev  
Denmark  
Tel. +45 70 234 239  
info@dva.dk  
www.dva.dk
- E** Makimport Herramientas, S.L.  
C/ Méjico nº 6  
Pol. El Descubrimiento  
28806 Alcalá de Henares (Madrid)  
Tel. +34/902 199 021/  
+34/91 879 72 00  
Telefax +34/91 883 19 59  
ventas@grupo-k.es  
info@grupo-k.es
- F** J.Wagner France Sarl  
Parc Work Center  
8 Route des Bois, Bâtiment C  
F-38500 Voiron - France  
Tel. +33 (0)4 58 09 04 12  
servicepf@wagner-group.com
- GB** UK IMPORTER  
Wagner Spraytech (UK) Limited  
Innovation Centre  
Silverstone Park, Silverstone  
Northants NN12 8GX  
Great Britain  
Tel. 01327 368410  
enquiries@wagnerspraytech.co.uk
- RU** Импортёр:  
ООО «ВинТех рус»  
143960 МО, г. Реутов, улица  
Железнодорожная, д. 11, кв./оф. V  
Телефон: +7 (499) 705-11-31  
Почта: hello@wagner.ru  
Сайт: www.wagner.ru
- I** Wagner S.p.A.  
23868 Valmadrera (Lc)  
Via Santa Vecchia, 109  
Italia  
Tel./Fax 0341 210100 (centralino)  
  
wagner\_it\_va@wagner-group.com
- NL** WSB Finishing Equipment BV  
De Heldinnenlaan 200,  
3543 MB Utrecht  
Netherlands  
Tel. +31/ 30/241 41 55  
Telefax +31/ 30/241 17 87  
info@wagner-wsb.nl
- S** Orkla House Care AB,  
Tallvägen 6  
564 23 Bankeryd,  
Sweden  
Tel. +46 36 376300  
Info@orkla.se
- Изготовитель:  
Дж. Вагнер Гмбх,  
Отто-Лилентал, 18  
Д-88677 Маркдорф, Германия  
www.wagner-group.com

