

WAGNER

Originalbetriebsanleitung

Betriebsanleitung	2
Operating manual	25
Driftsvejledning	47
Bruksanvisning	69

PlastCoat HP 10



Warnung!

Achtung, Verletzungsgefahr durch Injektion!

Gerät entwickelt extrem hohe Spritzdrücke.

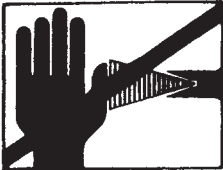
	  <p>Gefahr</p>
<p>①</p>	<p>Niemals Finger, Hände oder andere Körperteile mit dem Spritzstrahl in Berührung bringen! Nie die Spritzpistole auf sich, Personen und Tiere richten. Nie die Spritzpistole ohne Spritzstrahl-Berührungsschutz benutzen.</p> <p>Behandeln Sie eine Spritzverletzung nicht als harmlose Schnittverletzung. Bei einer Hautverletzung durch Beschichtungsstoff oder Lösemittel sofort einen Arzt aufsuchen zur schnellen, fachkundigen Behandlung. Informieren Sie den Arzt über den verwendeten Beschichtungsstoff oder das Lösemittel.</p>
<p>②</p>	<p>Vor jeder Inbetriebnahme sind gemäß Betriebsanleitung folgende Punkte zu beachten:</p> <ol style="list-style-type: none">1. Fehlerhafte Geräte dürfen nicht benutzt werden.2. Wagner-Spritzpistole sichern.3. Erdung sicherstellen.4. Zulässigen Betriebsdruck vom Hochdruckschlauch und Spritzpistole überprüfen.5. Alle Verbindungsteile auf Dichtheit prüfen.
<p>③</p>	<p>Anweisungen zur regelmäßigen Reinigung und Wartung des Gerätes sind streng einzuhalten.</p> <p>Vor allen Arbeiten am Gerät und bei jeder Arbeitspause folgende Regeln beachten:</p> <ol style="list-style-type: none">1. Spritzpistole und Hochdruckschlauch druckentlasten.2. Wagner-Spritzpistole sichern.3. Gerät ausschalten.

Achte auf Sicherheit!

Inhaltsverzeichnis

1	BEDIENUNGSANLEITUNG	4
1.1	BEDEUTUNG DER BEDIENUNGSANLEITUNG	4
1.2	ZIELGRUPPE DER BEDIENUNGSANLEITUNG	4
2	HINWEISE	4
2.1	SICHERHEIT	4
2.2	ELEKTRISCHER ANSCHLUSS	7
2.3	ENTSORGUNGSHINWEIS	7
3	IHRE MASCHINE	8
3.1	BESCHREIBUNG	8
3.2	TECHNISCHE MERKMALE	8
3.3	ÜBERSICHT DER MASCHINENKOMPONENTEN	9
3.4	BEDIENELEMENTE UND ANZEIGEN AN DER MASCHINE	10
4	BENUTZUNG DER MASCHINE	11
4.1	VORBEDINGUNG	11
4.2	STARTVORGANG DER MASCHINE	11
4.3	FEHLERCODES	13
5	WARTUNG DER MASCHINE	14
5.1	REINIGUNGSVORGANG	14
5.2	DEMONTAGE	15
5.3	ZUSAMMENBAU	17
6	FEHLERBEHEBUNG	19
7	ERSATZTEILE	20
8	ZUBEHÖR	21
	Servicenet in Deutschland	22
	Prüfung des Gerätes	23
	Wichtiger Hinweis zur Produkthaftung	23
	Garantieerklärung	23
	CE - Konformitätserklärung	91
	Europa-Servicenet	96

Erklärung der verwendeten Symbole

 Gefahr	<p>Dieses Symbol weist auf eine potenzielle Gefahr für Sie bzw. das Gerät hin. Unter diesem Symbol finden Sie wichtige Informationen, wie Sie Verletzungen und Schäden am Gerät vermeiden.</p>
	<p>Quetschgefahr durch bewegliche Teile</p>
	<p>Heiße Oberfläche: Teile erwärmen sich während des Betriebes</p>
	<p>Personen, Tiere oder Teile der Maschine nie mit einem Hochdruckstrahl bespritzen.</p>
	<p>Tragen Sie beim Arbeiten einen geeigneten Gehörschutz.</p>
	<p>Tragen Sie beim Arbeiten eine geeignete Schutzbrille.</p>
	<p>Tragen Sie beim Arbeiten geeignete Schutzkleidung.</p>

1. BEDIENUNGSANLEITUNG

1.1. BEDEUTUNG DER BEDIENUNGSANLEITUNG

Diese Anleitung ist ein sehr wichtiger Bestandteil für die Benutzung Ihrer Maschine. Sie fasst das Verfahren der Inbetriebnahme, der Reinigung und der Wartung der Maschine zusammen, sowie die Sicherheitshinweise die zu beachten sind.

Lesen Sie die Anweisungen für die Bedienung, Sicherheitshinweise und Warnungen in dieser Bedienungsanleitung gründlich durch bevor Sie die Maschinen benutzen.

Die meisten Unfälle passieren durch die Nichteinhaltung der Hinweise, Regeln und Sicherheitsbestimmungen.

Diese Bedienungsanleitung muss in der Nähe der Maschine aufbewahrt werden. Sie muss bis zur Verschrottung der Maschine immer griffbereit und in einem guten Zustand sein.

Bei Verlust oder Beschädigung der Bedienungsanleitung, können Sie jederzeit eine neue Kopie beim Hersteller anfragen.

1.2. ZIELGRUPPE DER BEDIENUNGSANLEITUNG

Diese Bedienungsanleitung ist für alle Personen vorgesehen, die diese Maschine handhaben werden :

- Personen die für den Transport der Maschine zuständig sind
- Personen die für die Benutzung zuständig sind
- Personen die für die Wartung und Reinigung der Maschine zuständig sind
- Personen die für die endgültige Verschrottung der Maschine zuständig sind.

2. HINWEISE

2.1. SICHERHEIT

Wird die Maschine falsch oder nicht wie in dieser Bedienungsanleitung beschrieben verwendet, kann dies zum Tod oder schweren Verletzungen führen.

Alle Anweisungen für die Bedienung, sowie die Sicherheitshinweise und Warnungen in der Bedienungsanleitung, sind vor der Benutzung der Maschine gründlich durchzulesen.



Gefahr

- Beachten Sie alle Sicherheitsnormen vor der Benutzung der Maschine
- Benutzen Sie die Maschine nur für die in der Bedienungsanleitung spezifisch genannten Anwendungen
- Bleiben Sie immer aufmerksam, wenn Sie die Maschine benutzen
- Die Maschine nur an den vorgesehenen Haltegriffen tragen und bewegen.
- Ziehen Sie während Arbeitspausen den Netzstecker aus der Steckdose.

2.1. SICHERHEIT (Fortsetzung)



Gefahr

- Benutzen Sie die Maschine nur mit der nominalen Spannung
- Halten Sie mindestens einen Abstand von 50cm zwischen der Maschine und allen möglichen Hindernissen ein, um die Luftzufuhr nicht zu behindern.
- Machen Sie sich vertraut, wie Sie die Maschine bei Bedarf schnell ausschalten können.
- Benutzen Sie die Maschine niemals, wenn sie nicht richtig funktioniert oder defekt ist
- Richten Sie keinen Wasserstrahl oder brennbare Flüssigkeiten auf die Maschine
- Richten Sie den Wasser- oder Materialstrahl niemals auf Personen oder Tiere
- Berühren Sie nicht die heißen Oberflächen der Maschine
- Tragen Sie immer die geeignete Schutzkleidung (Brillen, Handschuhe, Anzüge und Masken) und passen Sie bei langen Haaren auf.
- Berühren Sie niemals die beweglichen Maschinenteile
- Führen Sie keine Objekte und Hände in das Sicherheitsgitter ein, um Unfälle oder Beschädigungen der Maschine zu vermeiden.
- Verwenden Sie bei alle Arbeiten im Aussenbereich, nur für diesen Bereich geeignete Verlängerungskabel



Gefahr

- Behandeln Sie die Maschine sorgfältig. Warten und reinigen Sie die Maschine gründlich nach der Benutzung.
- Ziehen Sie das Netzkabel der Maschine nach jeder Benutzung aus der Steckdose
- Lösen Sie niemals Verschraubungen während der Benutzung der Maschine
- Kontrollieren Sie die Maschine auf beschädigte Teile
- Reinigen Sie die Kunststoffteile nicht mit einem Lösungsmittel
- Benutzen Sie die Maschine nicht, falls das Netzkabel oder der Stecker beschädigt sind. Kontaktieren Sie den autorisierten Kundendienst, um die Teile auszutauschen.
- Geben Sie im Servicefall immer das Model und Seriennummer der Maschine an
- Verwenden Sie für den Austausch von Teilen nur Originalersatzteile.

2.1. SICHERHEIT (Fortsetzung)

	<ul style="list-style-type: none">• Verändern Sie die Maschine in keiner Art und Weise.• Zerstören oder entfernen Sie nicht das Sicherheitsgitter• Öffnen Sie nicht den Elektrokasten
--	---

ARBEITSPLATZ

- Halten Sie den Arbeitsplatz sauber und aufgeräumt
- Benutzen Sie die Maschine nur bei Umgebungstemperaturen zwischen 5°C und 35°C
- Benutzen Sie die Maschine nicht in einer explosionsgefährdeten Umgebung
- Platzieren Sie die Maschine nicht in die Nähe einer potentiellen Zündquelle
- Halten Sie alle nicht-qualifizierten Personen, Kinder und Tiere aus dem Einsatzbereich der Maschine fern.
- Sichern Sie die Maschine gegen Abstürze, falls Sie die Maschine auf einem Gerüst oder einer erhöhten Fläche verwenden.
- Stellen Sie die Maschine nicht auf einer unebenen Fläche auf, um ein Wegrutschen oder Umkippen zu vermeiden

SCHLÄUCHE

- Benutzen Sie mit der Maschine immer nur geeignete Schläuche und Kupplungen (Originalteile). Versuchen Sie nicht diese Teile zu reparieren.
- Laufen Sie nicht über den Schlauch und knicken Sie ihn nicht.
- Ziehen Sie die Maschine nicht an den Schläuchen.

LAGERUNG

- Lagern Sie die Maschine in einem trockenen und sauberen Raum bei einer Temperatur, die 35°C nicht überschreitet.
- Schmieren Sie die Maschine nach jeder Benutzung unbedingt mit einer Mischung aus Wasser und Konservierungsmittel, um ein Blockieren des Rotor/Stators zu vermeiden. Die Einlagerung einer nicht geschmierten Pumpe kann diese ernsthaft beschädigen

WIR BEHALTEN UNS BEI BEDARF DAS RECHT VOR , UNSERE PRODUKTE OHNE DIE VERPFLICHTUNG ZUR VORANKÜNDIGUNG JEDERZEIT ZU ÄNDERN

2.2. ELEKTRISCHER ANSCHLUSS



Anschluss an das Stromnetz nur über einen besonderen Speisepunkt z. B. über einen Bausstromverteiler mit Fehlerstromschutzeinrichtung mit $INF \leq 30 \text{ mA}$. RCD (FI-Schalter) Typ B mit 30 mA empfohlen.

Vor jeglichem Eingriff an der Maschine, sichergehen das alle Energiequellen abgeschaltet sind (Luft und Strom)

GEERDETE STECKDOSE

Alle Maschinen müssen während des Betriebs geerdet sein, um den Benutzer vor elektrischen Schlägen zu schützen. Alle unsere Maschinen sind mit einem genormten Netzstecker ausgerüstet.

Der elektrische Anschluss muss von einem qualifizierten Techniker ausgeführt werden. Es ist verboten die Maschine zu verändern oder zu demontieren vorallem im Bereich des Elektrokastens.

Reparaturen müssen von einer autorisierten Servicestelle oder einem unserer Kundendienstzentern ausgeführt werden.

Während eines Eingriffes sicherstellen, dass der Schutzleiter angeschlossen ist.

VERLÄNGERUNGSKABEL

Bei der Benutzung eines Verlängerungskabels sicherstellen, dass es einen Schutzleiter integriert hat, und dieser nicht zerstört oder beschädigt ist. Stellen Sie sicher, dass der Querschnitt des benutzten Verlängerungskabels für die benötigte Stromzufuhr zur Maschine ausreichend ist.

Bei Verwendung einer Kabeltrommel muss diese komplett abgerollt werden, da das Gerät ansonsten beschädigt werden kann. Der Querschnitt muss proportionnel zu der Länge des Kabels sein.

2.3. ENTSORGUNGSHINWEIS



Gemäß der europäischen Richtlinie 2002/96/EG zur Entsorgung von Elektro- Altgeräten, und deren Umsetzung in nationales Recht, ist dieses Produkt nicht über den Hausmüll zu entsorgen, sondern muss der umweltgerechten Wiederverwertung zugeführt werden!

Ihr Wagner - Altgerät wird von uns, bzw. unseren Handelsvertretungen zurückgenommen und für Sie umweltgerecht entsorgt. Wenden Sie sich in diesem Fall an einen unserer Service-Stützpunkte, bzw. Handelsvertretungen oder direkt an uns.

3. IHRE MASCHINE

3.1. BESCHREIBUNG

PlastCoat HP 10 ist eine Spritzmaschine für die Anwendung von Dünnschichtputzen.

Sie verfügt über eine einfach zu wartende, ventillose Pumpe, einem einfach zu reinigenden runden Edelstahlbehälter sowie einer Abflussöffnung mit einem Durchmesser von 35mm. Für eine bessere Stabilität verfügt sie außerdem über aufblasbaren Reifen mit einem großen Durchmesser und einem flachen Profil.

PlastCoat HP 10 kann verschiedene Arten von Putzen verarbeiten: **Feinspachtel, Kratzputz, Textur Beschichtung**

 Gefahr	Keine Produkte mit Körnung, Mörtel, Kalkmörtel, technische oder spezielle Mörtel mit einer starken Belastung benutzen.
---	--

3.2. TECHNISCHE MERKMALE

Maximaldruck	120 bar (12 MPa)
Max. Fördermenge (Wasser)	6 L/min
Elektrischer Motor	2,2 kW / 230 V / 50 Hz
Absicherung	16 A träge
Pumpe	Schneckenpumpe (Hochdruck)
Schutzart	IP 54
Behälterkapazität	40 Liter
Maximaldüse	0,045"
Abmessungen	113 x 61 x 78 cm
Gewicht	90 kg
Reifendruck max.	2,0 bar
Schallpegel	91 Lwa
Geliefert mit:	<ul style="list-style-type: none"> - 1 Schlauch mit einem Durchmesser Ø19 x 10m - 1 Beweglichkeitsschlauch Ø13 x 2,5m - 1 Spritzlanze - 1 Düse TT3 - 1 Düsenhalter - 1 Reinigungskugel - 1 Reinigungsmittel

3.3. ÜBERSICHT DER MASCHINENKOMPONENTEN



A	Aufbewahrungskasten
B	Manometer
C	Pumpe
D	Entwässerungsventil
E	Spritzlanze
F	Düse
G	Bedienfeld (siehe nächste Seite)

3.4. BEDIENELEMENTE UND ANZEIGEN AN DER MASCHINE

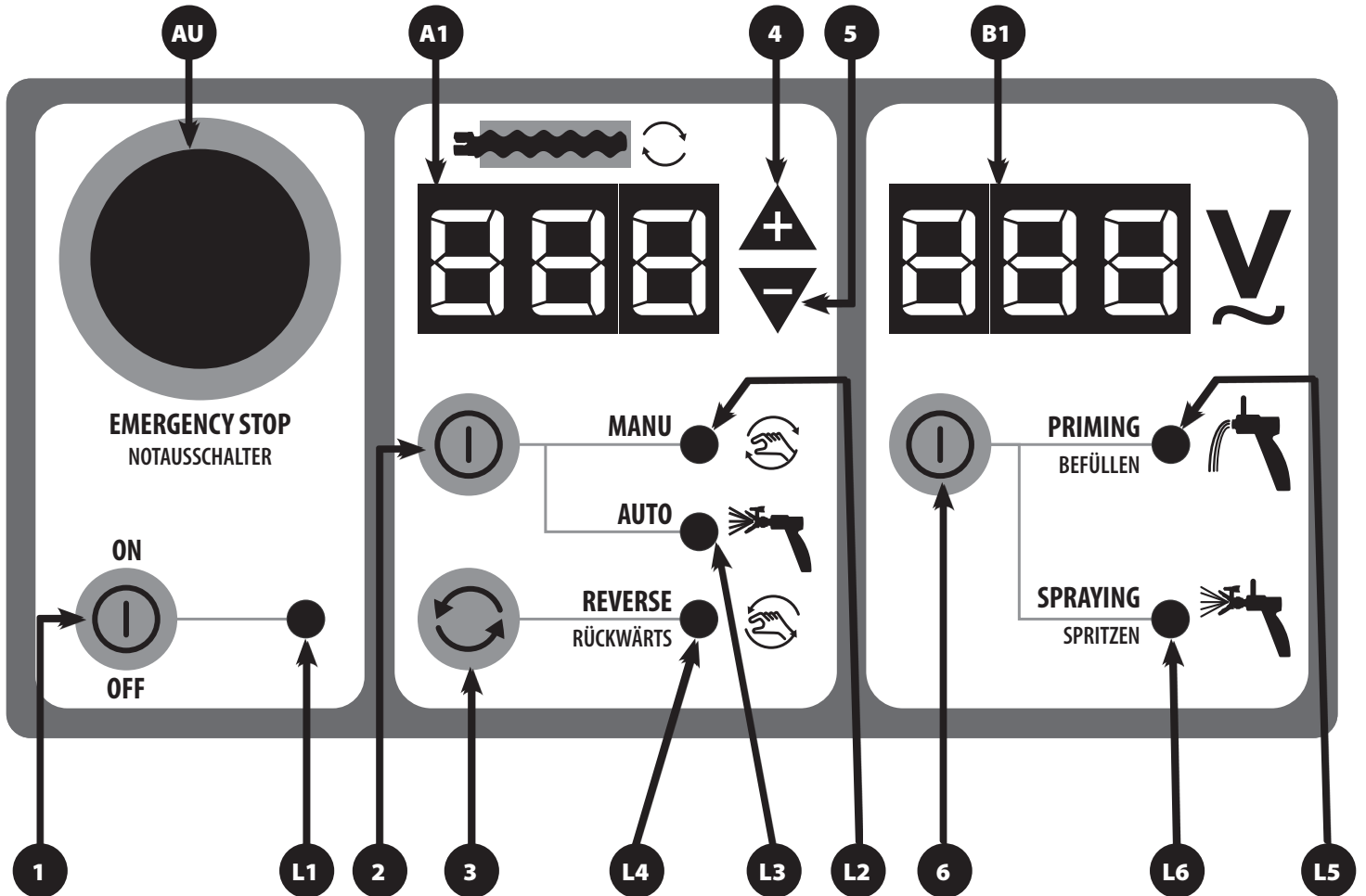

- | | | | |
|-----------|--|-----------|---|
| 1 | Ein- / Aus-Schalter | L1 | Funktionskontrolleuchte : zeigt Spannung an |
| 2 | Manu/Auto: Wahl des Modus AUTO oder MANU | L2 | Funktionskontrolleuchte: leuchtet im Modus MANU |
| 3 | Rückwärts: Start/Stop Rückwärtsgang | L3 | Funktionskontrolleuchte: leuchte im Modus AUTO |
| 4 | + : Erhöhung der Motorgeschwindigkeit | L4 | Funktionskontrolleuchte: leuchtet im Rückwärtsgang |
| 5 | - : Reduzierung der Motorgeschwindigkeit | L5 | Funktionskontrolleuchte: leuchtet im Modus Befüllen |
| 6 | Grundieren/Spritzen: Wahl des Modus Befüllen oder Spritzen | L6 | Funktionskontrolleuchte: leuchtet im Modus Spritzen |
| AU | Notaus | A1 | Zeigt Motorgeschwindigkeit oder Materialdruck in % an |
| | | B1 | Anzeige Netzspannung |

4. BENUTZUNG DER MASCHINE

4.1. VORBEDINGUNG

- Der elektrische Anschluss der Maschine muss an einer 230 V - 16 A - 50 oder 60 Hz Steckdose angeschlossen sein. Verwenden Sie ein maximal 40 m langes Verlängerungskabel 3 x 2,5 mm² und rollen Sie dieses komplett aus.
- Der Funktionsmodus wird mit der Taste (6) ausgewählt, die Funktionskontrolleuchten (L5) oder (L6) zeigen den gewählten Modus an. Das Display zeigt den eingestellten Wert für den Modus "Befüllen" oder "Spritzen" an.
- Im Modus "Befüllen" , zeigt das Display (A1) die eingestellte Rotation der Pumpe in % an.
- Im Modus "Spritzen", zeigt das Display (A1) den eingestellten Arbeitsdruck in % an (100%=100 bar).
- Im Modus "AUTO" (Leuchte (L3) leuchtet) und im Modus "Spritzen" (Leuchte (L6) leuchtet) wird die Maschine durch Öffnen der Spritzlanze eingeschaltet.
- Maschine immer im Modus "Befüllen" in Betrieb nehmen.
- Während der Inbetriebnahme der Maschine, ist es notwendig die unten genannten Schritte durchzuführen:
 - Den Stecker der Maschine in die Steckdose einstecken
 - Die Taste 1 drücken
 - Im Display (A1) mit den Tasten +/- (4) und (5) den Wert 50 einstellen
 - Die Taste (2) drücken, um den Modus "Auto" oder "Manual" auszuwählen.
- Nach einer längeren Nichtbenutzung der Maschine ist es möglich, dass die Pumpe blockiert ist. Falls dies so ist, verwenden Sie den Vorwärts-und Rückwärtsgang. Füllen Sie ein Gemisch aus Wasser und Konservierungsmittel in den Behälter ein. Lassen Sie die Maschine für jeweils ca. 5 Sekunden vorwärts und rückwärts laufen. Sobald der Motor anfängt normal zu funktionieren, ist die Blockierung beseitigt. Wasser aus dem Behälter ablassen.

4.2. STARTVORGANG DER MASCHINE

Start/Stop

- Sobald die Maschine elektrisch angeschlossen ist, befindet sie sich im Modus OFF (Aus). Das Display (A1) zeigt OFF (Aus) an und im Display (B1) erscheint die Netzspannung.
- Falls "AU" (Notaus) angezeigt wird, den Notausknopf eine Vierteldrehung drehen.
- Drücken Sie die Taste "ON/OFF" (1). Die Funktionskontrolleuchte (L1) leuchtet auf und die Maschine ist betriebsbereit.
- Drücken Sie die Taste "ON/OFF " (1), wenn die Maschine betriebsbereit ist (die Funktionskontrolleuchte (L1) leuchtet), wird die Maschine ausgeschaltet. Die Anzeige im Display (A1) wechselt auf "OFF" (Funktionskontrolleuchte (L1) erlischt).

Anschluss von Materialschlauch und Steuerkabel

Das Gerät wird mit einem Materialschlauch, einem Steuerkabel für die Fernbedienung und Klettbandern ausgeliefert. (1 Klettband ist bereits an der Spritzlanze vormontiert. Die restlichen Bänder ca. alle 80 cm am Schlauch befestigen.)



1. Den Materialschlauch mit der Spritzlanze verbinden.



2. Mit dem an der Spritzlanze befestigten Klettband den Materialschlauch an der Spritzlanze fixieren.



3. Das Steuerkabel einstecken und den Bügel herunterklappen, um die Verbindung zu sichern.



4. Ein Klettband am Steuerkabel befestigen (ca. 80 cm Abstand zur Spritzlanze) und um den Materialschlauch wickeln, um Schlauch und Kabel miteinander zu verbinden.

Diesen Vorgang ca. alle 80 cm bis zum Schlauchende wiederholen.

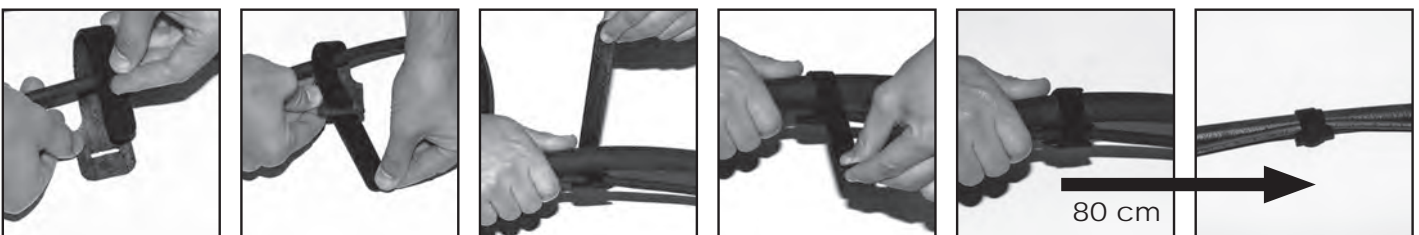



Inbetriebnahme der Maschine

1. Geeignetes Pumpengleitmittel in den Behälter einfüllen.
2. Die Maschine anschalten.
3. Das Steuerkabel von der Spritzlanze trennen.
4. Die Spritzlanze öffnen.
5. Die Fördermenge mit den Tasten +/- (4) oder (5) auf 30 stellen (angezeigt im Display (A1)).
6. Die Taste "MANU/AUTO" (2) drücken, die Funktionskontrolleuchte (L2) leuchtet auf. Die Schraube am Boden des Behälters muss sich drehen. Falls nicht, überprüfen Sie die im Kapitel 4.1 beschriebenen Punkte.
7. Taste "MANU/AUTO" (2) erneut drücken, um die Maschine auf den Modus "AUTO" umzustellen, die Funktionskontrolleuchte (L3) leuchtet auf.
8. Material in den Behälter einfüllen.
9. In den Modus "MANU" umschalten bis das Material aus der Spritzlanze austritt.
10. Sobald das Material aus der Spritzlanze austritt, die Maschine auf den Modus "AUTO".
11. Spritzlanze schließen und das Steuerkabel wieder anschließen.
12. Den Düsenhalter und die für das Material geeignete Düse an die Spritzlanze schrauben.
13. Die Fördermenge mit den Tasten +/- (4) oder (5) auf 60 einstellen (angezeigt im Display (A1)).
14. Die Spritzlanze öffnen und überprüfen, dass die Funktionskontrolleuchte (L6) zu leuchten beginnt. Mit der Spritzarbeit beginnen.
15. Den Druck nach Bedarf anpassen.



4.3. FEHLERCODES

Verschiedene Fehlercodes werden auf dem Display (A1) angezeigt.

CODE	Bedeutung	NOTWENDIGE MASSNAHMEN
	Keine Anzeige	Stecker in die Steckdose einstecken, Stromversorgung (230V) überprüfen, Sicherung im Schaltkasten überprüfen
AU	NOTAUS	Den Notausstecker herausziehen
OFF	Maschine ist aus	Die Maschine mit einem Druck auf die Taste (1) einschalten
MOT	Thermischer Motorschutz	Die Maschine für eine Minute auf "OFF" stellen und dann wieder einschalten. Ist der Sensor defekt, leuchtet MOT permanent.
TEL	Fehler Steuerkabel	Sichergehen, dass die Spritzlanze beim einschalten der Maschine geschlossen ist

Versuchen Sie auf keinen Fall die Maschine alleine zu reparieren, falls das Problem nicht behoben ist oder falls Sie Zweifel haben, wie die Maschine richtig zu benutzen ist. Kontaktieren Sie unseren autorisierten Kundendienst.

5. WARTUNG DER MASCHINE

 Gefahr	<p>Vor allen Wartungsarbeiten den Stecker aus der Steckdose ziehen.</p>
 Gefahr	<p>Überprüfen Sie das der Schlauch nicht unter Druck steht bevor Sie ihn abschrauben.</p>

Stator und Rotor nicht einfetten oder ölen, sondern nur geeignetes Reinigungsmittel verwenden.

5.1. REINIGUNGSVORGANG

 Gefahr	<p>Das direkte Spritzen von Wasser auf das Kontrollpanel ist verboten, weil ansonsten Wasser in den Schaltkasten eindringen kann. Die Reinigung nur mit einem feuchten Schwamm durchführen.</p>
---	---

1. Den Hauptabfluss öffnen.
2. Den Behälter entleeren.
3. Mit Wasser reinigen.
4. Schlauch von der Pumpe abschrauben und Spritzlanze entfernen.
5. Die Pumpe wie auf den nachliegenden Bildern gezeigt reinigen (Seiten 15 bis 18). **Achtung: Schritt 4 und 5 (Ausstecken des Steuerkabels) bei der Bildersequenz besonders beachten, um Beschädigungen zu vermeiden.**
6. Nachdem Sie die Pumpe gereinigt und wieder angeschraubt haben, die Schwammkugel in den Schlauch einsetzen und den Schlauch wieder anschließen.
7. Die Pistole, den Düsenhalter und die Düse reinigen.
8. Den Behälter mit Wasser füllen.
9. Die Taste "MANU/AUTO" (2) drücken, um die Maschine auf den Modus "MANU" zu stellen (die Funktionskontrollleuchte (L2) leuchtet).
10. Im Display (A1) mit den Tasten +/- (4) oder (5) den Wert 50 einstellen.
11. Warten bis die Schwammkugel aus dem Schlauch kommt (die Schritte 6 bis 10 zweimal durchführen).
12. Die Spritzlanze wieder an den Schlauch anschliessen.
13. Geeignete Reinigungsflüssigkeit in den Behälter einfüllen. Beachten Sie dabei die Anweisungen auf der Produktverpackung (besonders die Angaben zum richtigen Mischungsverhältnis).
14. Die Taste "MANU/AUTO" (2) drücken, um die Maschine auf den Modus "MANU" zu stellen (die Funktionskontrollleuchte (L2) leuchtet) und die Pumpe für ca. 15 Sekunden laufen lassen.
Rotor und Stator nie trocken laufen lassen. Reinigungsmittel bei Außerbetriebnahme/Lagerung im Behälter stehen lassen.
15. Den Stecker der Maschine PlastCoat HP 10 aus der Steckdose ziehen.

5.2. DEMONTAGE

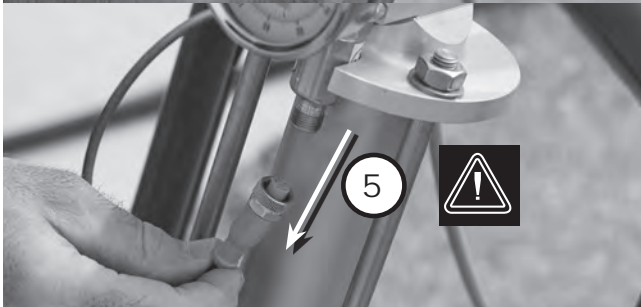
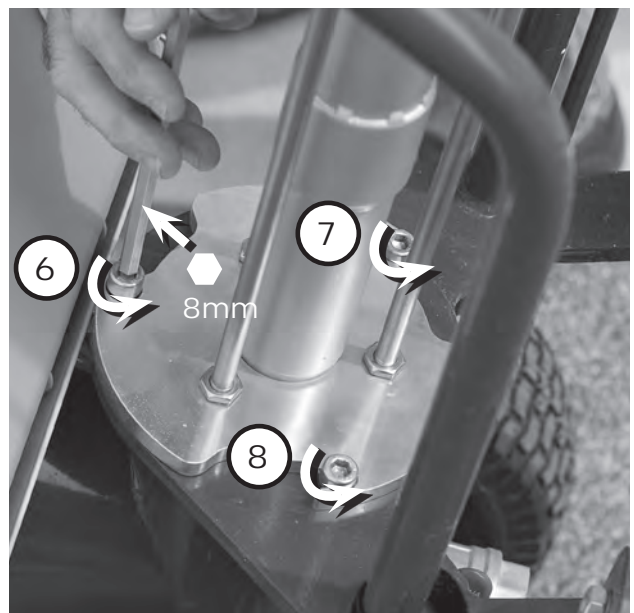
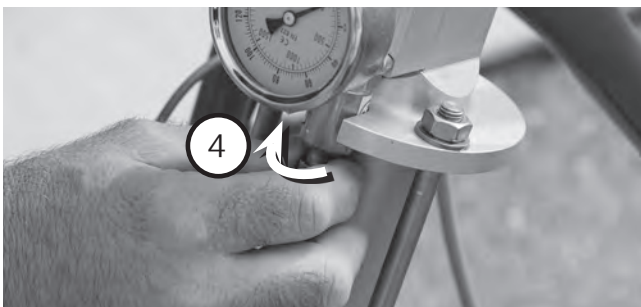
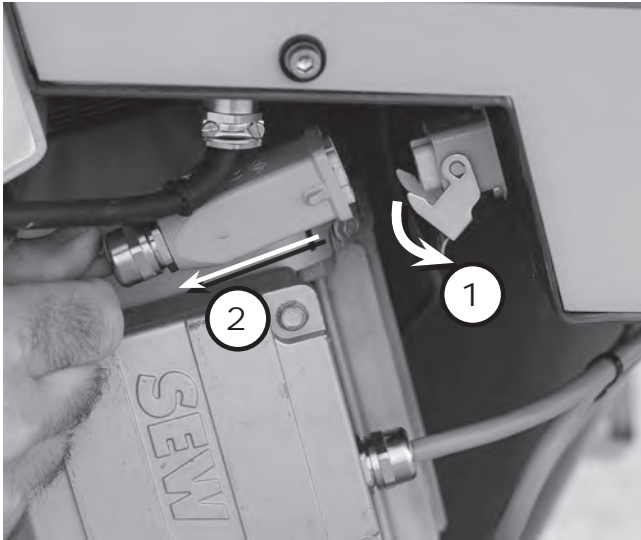

5.2. DEMONTAGE (Fortsetzung)

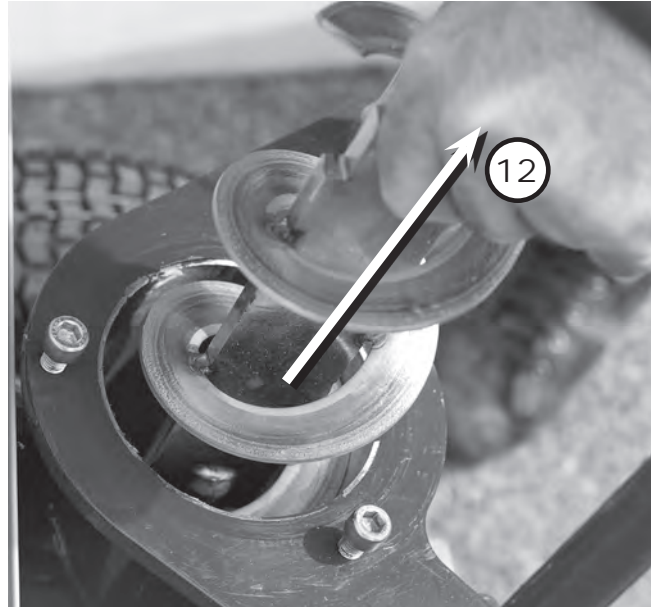
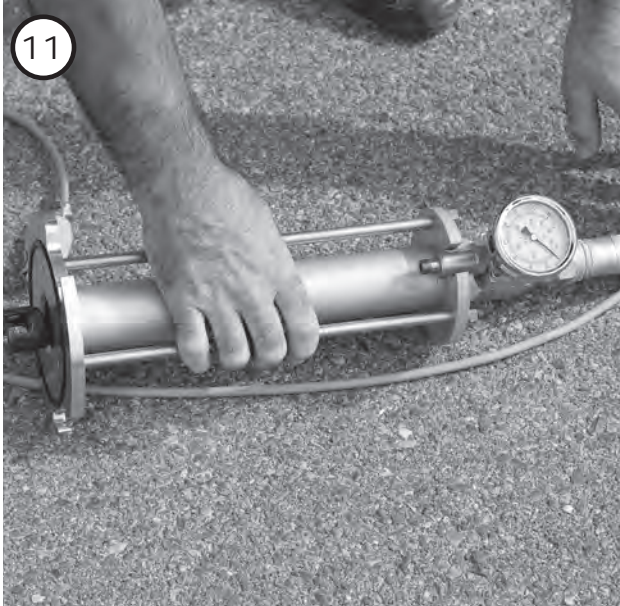

5.3. ZUSAMMENBAU

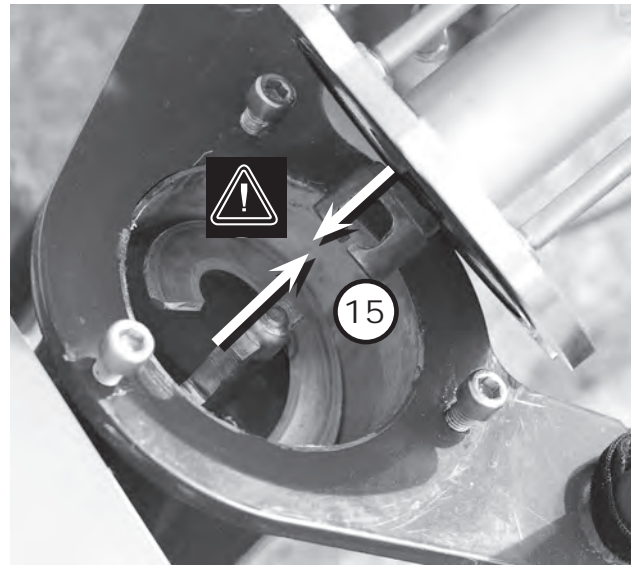
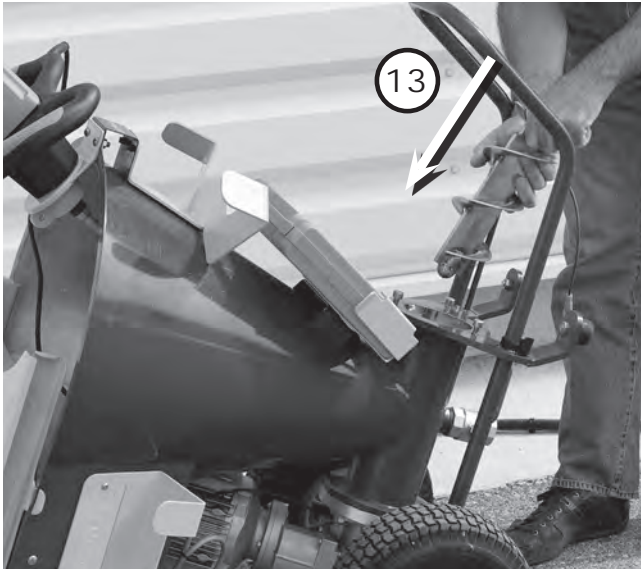

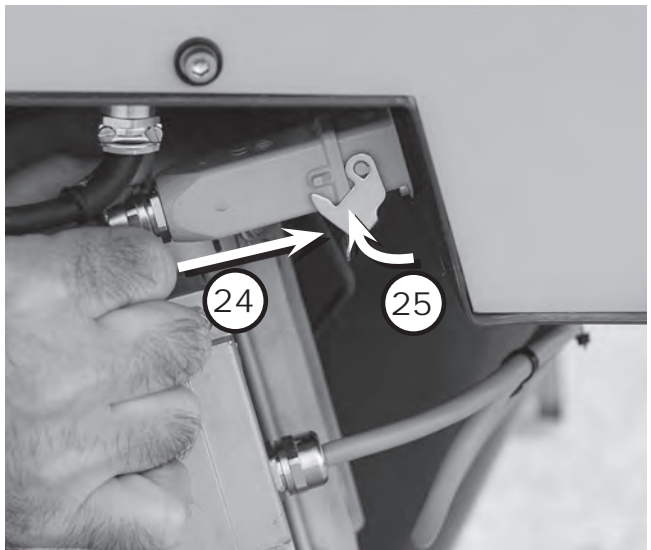
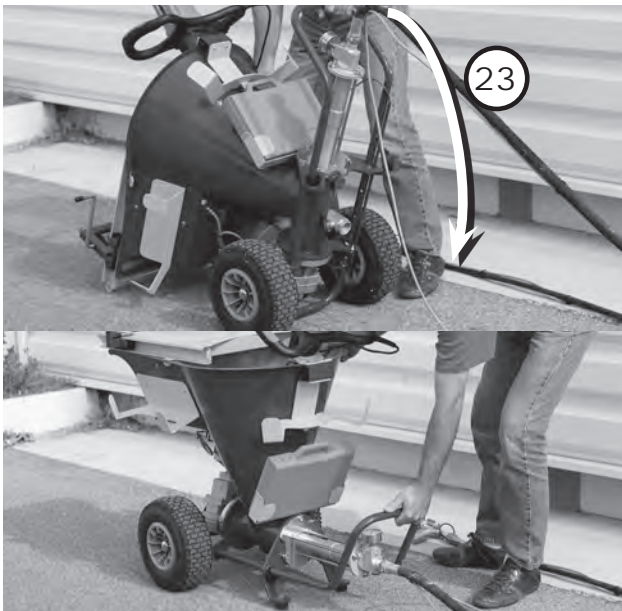
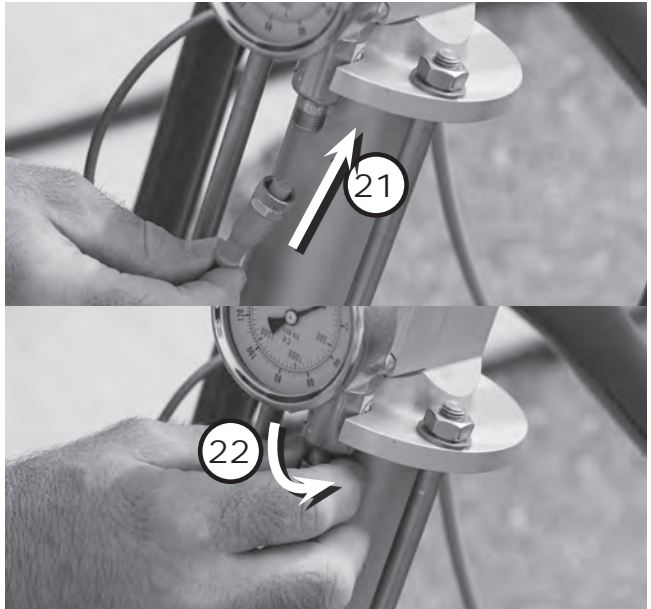
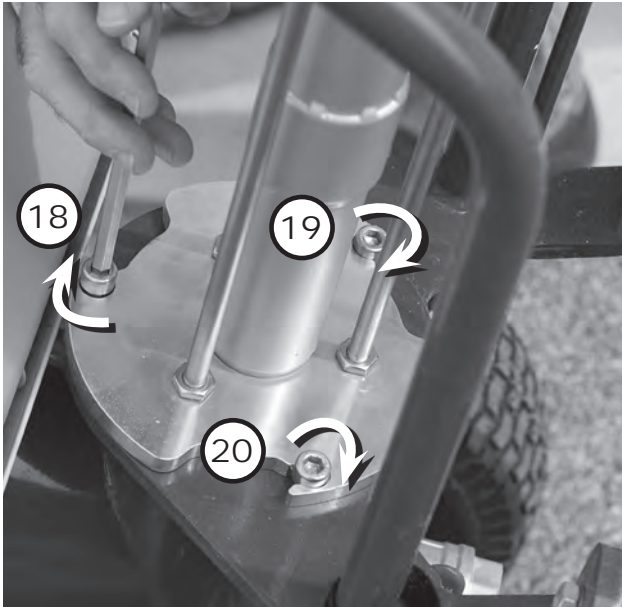
5.3. ZUSAMMENBAU (Fortsetzung)

6. FEHLERBEHEBUNG

Störung	Lösung
Die Anzeige schaltet sich nicht an	<ul style="list-style-type: none"> Überprüfen, dass die Maschine an das Stromnetz angeschlossen ist
Die Anzeige zeigt einen Fehlercode an	<ul style="list-style-type: none"> Schauen Sie sich die Tabelle auf Seite 13 an
Die Pumpe ist blockiert	<ul style="list-style-type: none"> Nach längerer Nichtbenutzung kann die Pumpe blockiert sein. Befolgen Sie die Anweisungen in Kapitel 4.1
Die Maschine schaltet sich nicht ein, obwohl die Spritzlanze geöffnet wurde	<ul style="list-style-type: none"> Überprüfen, dass alle Verbindungen fest angeschlossen sind
Zu wenig Druck	<ul style="list-style-type: none"> Überprüfen, dass der eingestellte Druck hoch genug ist Überprüfen, dass die Düse nicht zu groß oder verschlissen ist Rotor und Stator auf Verschleiß prüfen
Druck zu hoch (160 bar)	<ul style="list-style-type: none"> Sensor defekt. Wenden Sie sich an den Wagner Service

Versuchen Sie auf keinen Fall die Maschine alleine zu reparieren, falls das Problem nicht behoben ist oder falls Sie Zweifel haben, wie die Maschine richtig zu benutzen ist. Kontaktieren Sie unseren autorisierten Kundendienst.

7. ERSATZTEILE

POS.	BESTELL-NR.	BENENNUNG
1	2367493	Rad
2	2367494	Radkappe
3	2367495	Kugelhahn
4	2367492	Gummifuß
5	2367496	Rotor und Stator komplett

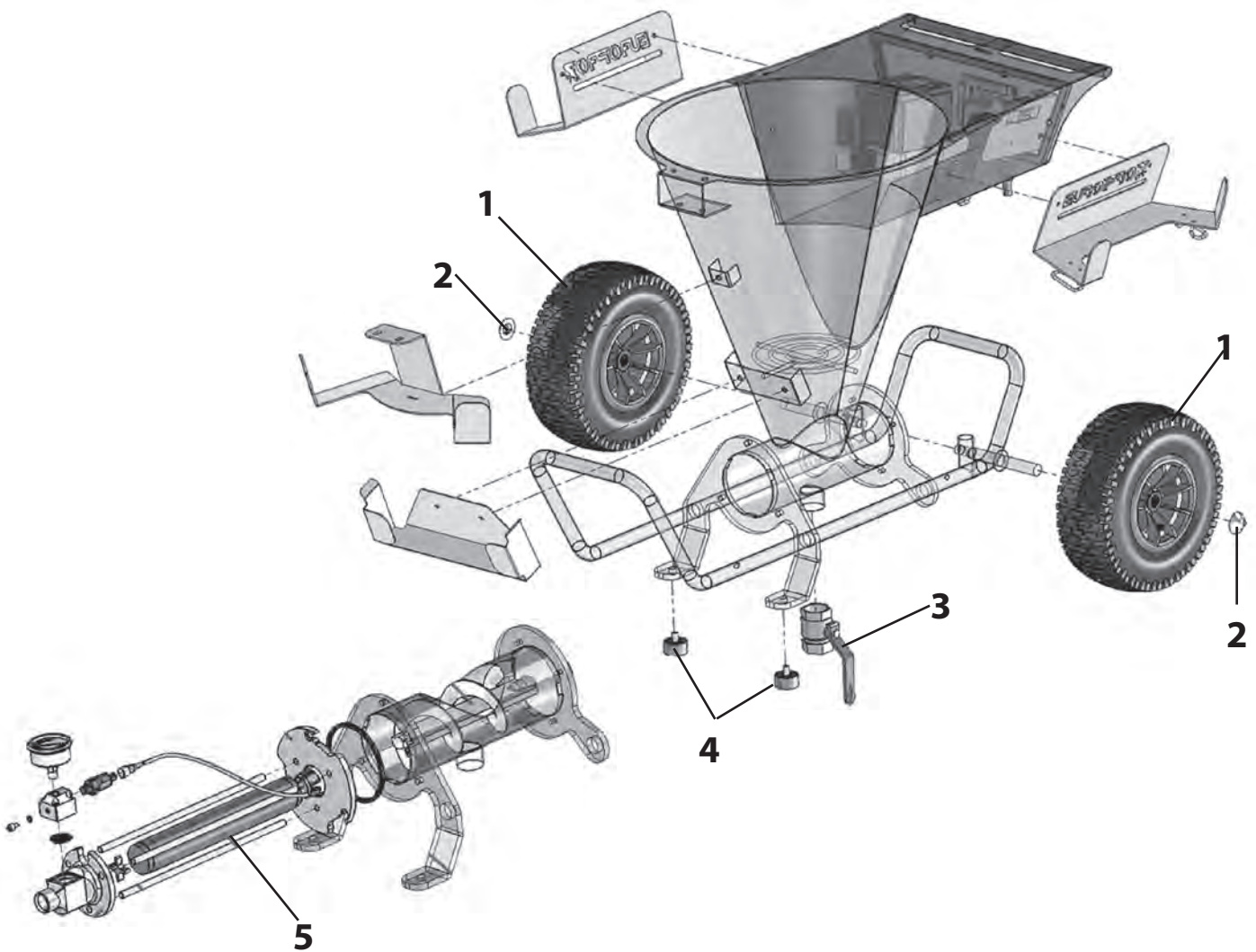

8. ZUBEHÖR

POS.	BESTELL-NR.	BENENNUNG
1	2368604	Spritzlanze (ohne Düsenhalter und Düse)
2	2368520	Düse 4 (blau)
	2368521	Düse 5 (rot)
	2368522	Düse 6 (gelb)
3	2368519	Sprenklerkopf
4	2368524	Reinigungskugel (DN 20 mm)
5	2368523	Luftschlauchverlängerung (DN 10, 10 m)
	2368513	Sprenkler Set (Pos. 2-5)
6	2368630	Mörtelschlauch (DN 19, 10 m)
7	2368631	Beweglichkeitsschlauch (DN 13, 2,5 m)
8	2368627	Verlängerungsschlauch (DN 19, 10 m)
	2368628	Verlängerungsschlauch (DN 19, 20 m)
	2368629	Verlängerungsschlauch (DN 19, 30 m)
9	2367229	Sackauspresstisch
10	2368525	Reinigungs-/ Konservierungsmittel (1 L)
11	2368526	Filterhalter für Spritzlanze
12	2368528	Spritzlanzen-Filter (10 Maschen)
	2368529	Spritzlanzen-Filter (18 Maschen)
	2368530	Spritzlanzen-Filter (30 Maschen)
13	2368531	Rührwerk kpl. (inkl. Pos. 14)
14	2368532	Spezialrührer
15	2368533	Halterung für Rührwerk
16	2368460	Fernbedienung
17	2368535	Verlängerungskabel Fernbedienung (5 m)
	2368540	Verlängerungskabel Fernbedienung (10 m)
	2368543	Verlängerungskabel Fernbedienung (15 m)
	2368544	Verlängerungskabel Fernbedienung (20 m)
	2368545	Verlängerungskabel Fernbedienung (25 m)
	2368546	Verlängerungskabel Fernbedienung (40 m)



SERVICENETZ IN DEUTSCHLAND**Berlin**

J. Wagner GmbH
Service-Stützpunkt
Flottenstraße 28–42
13407 Berlin
Tel. 0 30/ 41 10 93 86
Telefax 0 30 / 41 10 93 87

Grünstadt

J. Wagner GmbH
Service-Stützpunkt
Dieselstraße 1
67269 Grünstadt
Tel. 0 63 59/ 87 27 55 0
Telefax 0 63 59/ 80 74 80

Ratingen

J. Wagner GmbH
Service-Stützpunkt
Siemensstraße 6-10
40885 Ratingen
Tel. 0 21 02 / 3 10 37
Telefax 0 21 02 / 3 43 95

Heidersdorf in Sachsen

J. Wagner GmbH
Service-Stützpunkt
Olbernhauer Straße 11
09526 Heidersdorf
Tel. 03 73 61 / 1 57 07
Telefax 03 73 61 / 1 57 08

Hannover

J. Wagner GmbH
Service-Stützpunkt
Kornstraße 20
31535 Neustadt
Tel. 0 50 32-8 00 06 23
Telefax 0 50 32-8 00 06 24

München

Jahnke GmbH
Hochstraße 7
82024 Taufkirchen
Tel. 0 89 / 6 14 00 22
Telefax 0 89 / 6 14 04 33
email: info@airless.de
www.airless.de

Nürnberg

Grimmer GmbH
Starenweg 28
91126 Schwabach
Tel. 0 91 22 / 7 94 73
Telefax 0 91 22 / 7 94 75 0
email: info@grimmer-sc.de
www.grimmer-sc.de

Markdorf – Zentrale

J. WAGNER GmbH
Otto-Lilienthal-Straße 18
88677 Markdorf
Postfach 11 20
88669 Markdorf
Tel. 0 75 44 / 505-0
Telefax 0 75 44 / 505-1200
www.wagner-group.com

Kundenzentrum

Tel. 0 75 44 / 505-1666
Telefax 0 75 44 / 505-1155
email: kundenzentrum@wagner-group.com

Technischer Service

Tel. 0180 5 59 24 637
(14 Cent/Minute aus dem deutschen
Festnetz, Mobilfunk max. 42 Cent/Min)

WAGNER KONTAKTNETZ DEUTSCHLAND, IM INTERNET ZU FINDEN UNTER: WWW.WAGNER-GROUP.COM/PROFI



PRÜFUNG DES GERÄTES

Aus Gründen der Sicherheit empfehlen wir das Gerät bei Bedarf, jedoch mindestens alle 12 Monate, durch Sachkundige daraufhin zu prüfen, ob ein sicherer Betrieb weiterhin gewährleistet ist.

Bei stillgelegten Geräten kann die Prüfung bis zur nächsten Inbetriebnahme hinausgeschoben werden.

Zusätzlich sind auch alle (eventuell abweichende) nationalen Prüfungs- und Wartungsvorschriften zu beachten.

Bei Fragen wenden Sie sich bitte an die Kundendienststellen der Firma Wagner.

WICHTIGER HINWEIS ZUR PRODUKTHAFTUNG

Nach dem seit 01.10.1990 geltenden Produkthaftungsgesetz haftet der Hersteller für sein Produkt bei Produktfehlern uneingeschränkt nur dann, wenn alle Teile vom Hersteller stammen oder von diesem freigegeben wurden, die Geräte sachgemäß montiert und betrieben werden. Bei Verwendung von fremdem Zubehör und Ersatzteilen kann die Haftung ganz oder teilweise entfallen, wenn die Verwendung des fremden Zubehörs oder der fremden Ersatzteile zu einem Produktfehler führt. In extremen Fällen kann von den zuständigen Behörden (Berufsgenossenschaft und Gewerbeaufsichtsamt) der Gebrauch des gesamten Geräts untersagt werden.

Mit original WAGNER Zubehör und Ersatzteilen haben Sie die Gewähr, dass alle Sicherheitsvorschriften erfüllt sind.

GARANTIEERKLÄRUNG

(Stand 01.02.2009)

1. Garantieumfang

Alle Wagner Profi-Farbauftragsgeräte (im folgenden Produkte genannt) werden sorgfältig geprüft, getestet und unterliegen den strengen Kontrollen der Wagner Qualitätssicherung. Wagner gibt daher ausschließlich dem gewerblichen oder beruflichen Verwender, der das Produkt im autorisierten Fachhandel erworben hat (im folgenden „Kunde“ genannt), eine erweiterte Garantie für die im Internet unter www.wagner-group.com/profi-guarantee aufgeführten Produkte.

Die Mängelhaftungsansprüche des Käufers aus dem Kaufvertrag mit dem Verkäufer sowie gesetzliche Rechte werden durch diese Garantie nicht eingeschränkt.

Wir leisten Garantie in der Form, dass nach unserer Entscheidung das Produkt oder Einzelteile hiervon ausgetauscht oder repariert werden oder das Gerät gegen Erstattung des Kaufpreises zurückgenommen wird. Die Kosten für Material und Arbeitszeit werden von uns getragen. Ersetzte Produkte oder Teile gehen in unser Eigentum über.

2. Garantiezeit und Registrierung

Die Garantiezeit beträgt 36 Monate, bei industriellem Gebrauch oder gleichzusetzender Beanspruchung wie insbesondere Schichtbetrieb oder bei Vermietung 12 Monate.

Für Benzin und Luft betriebene Antriebe gewähren wir ebenso 12 Monate.

Die Garantiezeit beginnt mit dem Tag der Lieferung durch den autorisierten Fachhandel. Maßgebend ist das Datum auf dem Original-Kaufbeleg.

Für alle ab 01.02.2009 beim autorisierten Fachhandel gekauften Produkte verlängert sich die Garantiezeit um 24 Monate, wenn der Käufer diese Geräte innerhalb von 4 Wochen nach dem Tag der Lieferung durch den autorisierten Fachhandel entsprechend den nachfolgenden Bestimmungen registriert.

Die Registrierung erfolgt im Internet unter www.wagner-group.com/profi-guarantee.

Als Bestätigung gilt das Garantiezertifikat, sowie der Original-Kaufbeleg, aus dem das Datum des Kaufes hervorgeht. Eine Registrierung ist nur dann möglich, wenn der Käufer sich mit der Speicherung seiner dort einzugebenden Daten einverstanden erklärt.

Durch Garantieleistungen wird die Garantiefrist für das Produkt weder verlängert noch erneuert.

Nach Ablauf der jeweiligen Garantiezeit können Ansprüche gegen und aus der Garantie nicht mehr geltend gemacht werden.

3. Abwicklung

Zeigen sich innerhalb der Garantiezeit Fehler in Material, Verarbeitung oder Leistung des Geräts, so sind Garantieansprüche unverzüglich, spätestens jedoch in einer Frist von 2 Wochen geltend zu machen.

Zur Entgegennahme von Garantieansprüchen ist der autorisierte Fachhändler, welcher das Gerät ausgeliefert hat, berechtigt. Die Garantieansprüche können auch bei unseren, in der Bedienungsanleitung genannten, Servicedienststellen geltend gemacht werden. Das Produkt muss zusammen mit dem Original-Kaufbeleg, der die Angabe des Kaufdatums und der Produktbezeichnung enthalten muss, frei eingeschickt oder vorgelegt werden. Zur Inanspruchnahme der Garantieverlängerung muss zusätzlich das Garantiezertifikat beigelegt werden.

Die Kosten sowie das Risiko eines Verlustes oder einer Beschädigung des Produkts auf dem Weg zu oder von der Stelle, welche die Garantieansprüche entgegennimmt oder das instandgesetzte Produkt wieder ausliefert, trägt der Kunde.

4. Ausschluss der Garantie

Garantieansprüche können nicht berücksichtigt werden

- für Teile, die einem gebrauchsbedingten oder sonstigen, natürlichen Verschleiß unterliegen, sowie Mängel am Produkt, die auf einen gebrauchsbedingten oder sonstigen natürlichen Verschleiß zurückzuführen sind. Hierzu zählen insbesondere Kabel, Ventile, Packungen, Düsen, Zylinder, Kolben, Medium führende Gehäuseteile, Filter, Schläuche, Dichtungen, Rotoren, Statoren, etc.. Schäden durch Verschleiß werden insbesondere verursacht durch schmirgelnde Beschichtungsstoffe, wie beispielsweise Dispersionen, Putze, Spachtel, Kleber, Glasuren, Quarzgrund.
- bei Fehlern an Geräten, die auf Nichtbeachtung von Bedienungshinweisen, ungeeignete oder unsachgemäße Verwendung, fehlerhafte Montage, bzw. Inbetriebsetzung durch den Käufer oder durch Dritte, nicht bestimmungsgemäßen Gebrauch, anomale Umweltbedingungen, ungeeignete Beschichtungsstoffe, chemische, elektrochemische oder elektrische Einflüsse, sachfremde Betriebsbedingungen, Betrieb mit falscher Netzspannung/-Frequenz, Überlastung oder mangelnde Wartung oder Pflege bzw. Reinigung zurückzuführen sind.
- bei Fehlern am Gerät, die durch Verwendung von Zubehör-, Ergänzungs- oder Ersatzteilen verursacht wurden, die keine Wagner-Originalteile sind.
- bei Produkten, an denen Veränderungen oder Ergänzungen vorgenommen wurden.
- bei Produkten mit entfernter oder unlesbar gemachter Seriennummer
- bei Produkten, an denen von nicht autorisierten Personen Reparaturversuche durchgeführt wurden.
- bei Produkten mit geringfügigen Abweichungen von der Soll-Beschaffenheit, die für Wert und Gebrauchstauglichkeit des Geräts unerheblich sind.

- bei Produkten, die teilweise oder komplett zerlegt worden sind.

5. Ergänzende Regelungen

Obige Garantien gelten ausschließlich für Produkte, die in der EU, GUS, Australien vom autorisierten Fachhandel gekauft und innerhalb des Bezugslandes verwendet werden.

Ergibt die Prüfung, dass kein Garantiefall vorliegt, so geht die Reparatur zu Lasten des Käufers.

Die vorstehenden Bestimmungen regeln das Rechtsverhältnis zu uns abschließend. Weitergehende Ansprüche, insbesondere für Schäden und Verluste gleich welcher Art, die durch das Produkt oder dessen Gebrauch entstehen, sind außer im Anwendungsbereich des Produkthaftungsgesetzes ausgeschlossen.

Mängelhaftungsansprüche gegen den Fachhändler bleiben unberührt.

Für diese Garantie gilt deutsches Recht Die Vertragssprache ist deutsch. Im Fall, dass die Bedeutung des deutschen und eines ausländischen Textes dieser Garantie voneinander abweichen, ist die Bedeutung des deutschen Textes vorrangig.

J. Wagner GmbH
Division Professional Finishing
Otto Lilienthal Strasse 18
88677 Markdorf
Bundesrepublik Deutschland

Änderungen vorbehalten



Translation of the original operating instructions

WARNING!

Attention, danger of injury by injection!

Unit develops extremely high spray pressures.

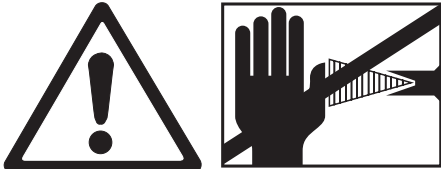
	 <p>Danger</p>
<p>①</p>	<p>Never bring fingers, hands or other body parts into contact with the spray jet! Never point the spray gun at yourself, other persons or animals. Never use the spray gun without spray jet safety guard.</p> <p>Do not treat a spray injury as a harmless cut. In case of injury to the skin by coating material or solvents, consult a doctor for quick and correct treatment. Inform the doctor about the coating material or solvent used.</p>
<p>②</p>	<p>The following points are to be observed in accordance with the operating manual before every start-up:</p> <ol style="list-style-type: none"> 1. Faulty units may not be used. 2. Secure a Wagner spray gun. 3. Ensure earthing. 4. Check the permissible operating pressure of the high-pressure hose and spray gun. 5. Check all the connecting parts for leaks.
<p>③</p>	<p>Instructions for regular cleaning and maintenance of the unit are to be observed strictly.</p> <p>Observe the following rules before any work on the unit and at every working break:</p> <ol style="list-style-type: none"> 1. Relieve the pressure from the spray gun and high-pressure hose. 2. Secure a Wagner spray gun. 3. Switch the unit off.

Ensure safety!

Contents

1	USER MANUAL	27
1.1	Importance of the manual	27
1.2	Receivers of the manual	27
2	WARNING	27
2.1	Safety	27
2.2	Electric connection	30
2.3	End-of-life of the product	31
3	YOUR MACHINE	31
3.1	Description	31
3.2	Technical characteristics	31
3.3	Identification of the components of the machine	32
3.4	Operating elements and displays on device	33
4	USE OF THE MACHINE	34
4.1	Prerequisites	34
4.2	Starting up	34
4.3	Error codes	36
5	MAINTENANCE	37
5.1	Cleaning procedure	37
5.2	Dismantling	38
5.3	Reassembly	40
6	FAILURES AND REMEDIES	42
7	SPARE PARTS	43
8	ACCESSORIES	44
	Testing of the unit	45
	Important information on product liability	45
	Guarantee declaration	45
	CE - declaration	91
	European service network	96

Explanation of symbols used

 Danger	<p>This symbol indicates a potential danger for you or for the device. Under this symbol you can find important information on how to avoid injuries and damage to the device.</p>
	<p>Risk of crushing due to moving parts</p>
	<p>Hot surface: Parts heat up when in operation</p>
	<p>Never spray persons, animals or parts of the machine with a high-pressure jet.</p>
	<p>Wear suitable ear protection when working.</p>
	<p>Wear suitable protective goggles during work.</p>
	<p>Wear suitable protective clothing during work.</p>



1. USER MANUAL

1.1. IMPORTANCE OF THE MANUAL

This manual is a key part for the use of your machine. It summarizes the procedures of starting-up, cleaning and maintenance of the device and also the safety instructions you need to observe.

Read carefully all the working and safety instructions and the warnings included in this manual before starting your machine.

Most of the accidents are caused by the non-compliance of the safety standards and rules.

This manual must be kept near the machine, within reach of the user and held in good condition until the final destruction of the machine.

In case of loss or deterioration of the manual, you can ask the machine manufacturer for a copy at any moment.

1.2. RECEIVERS OF THE MANUAL

This manual is intended to any staff which will manipulate the machine :

- people in charge of the transport of the machine
- people in charge of the use of the machine
- people in charge of the cleaning and maintenance of the machine
- people in charge of the final destruction of the machine

2. WARNING

2.1. SAFETY

Using the machine in an incorrect way or in non-compliance of the safety instructions indicated in this manual can cause death or serious injuries.

Read carefully all the working and safety instructions and the warnings contained in this manual before starting your machine.



Danger

- Respect all the safety standards before running the equipment.
- Use the equipment only for the applications specified in the manual.
- Always remain alert when using the equipment.
- Transport the machine using the handles or the appropriate grips.
- During the breaks, disconnect electrically the machine.

2.1. SAFETY (CONTINUED)

**Danger**

- Run the equipment to its nominal voltage.
- Let at least 50 cm of free space between the equipment and any obstacle so that the air flow is not blocked.
- Know how to quickly stop the equipment in case of necessity.
- Never use the equipment while it is running abnormally or it is defective.
- Do not direct a water jet or flammable liquid on the machine.
- Never direct an air jet or product jet on a person or an animal.
- Do not touch warm surfaces of the equipment.
- Always wear adequate body protections (glasses, gloves, overall and mask) and pay attention to long hair.
- Never touch moving parts.
- Do not insert any object or the hands inside the protection grids to avoid any accident or damage to the machine.
- For any outside job, only use appropriate extension cords.

**Danger**

- Maintain the equipment carefully and clean it properly after every use.
- Disconnect the equipment before any intervention.
- Avoid absolutely to unscrew any connection while the machine is under pressure.
- Check the damaged parts.
- Do not clean the plastic parts with solvent.
- In case of damage of the electric cable or the plug, do not run the machine and contact a licensed After-Sale Service to put genuine parts instead of the defective ones.
- In case of needed After-Sale Service, always specify the machine model and its serial number.
- For any replacement of parts, only use genuine parts.



2.1. SAFETY (CONTINUED)



- Do not modify the machine.
- Do not cut or dismantle the protection grids.
- Do not open the electric box.

WORKSPACE

- Maintain the workspace clean and clear.
- Ambient operating temperature must be from 5°C and 35°C.
- Do not use the equipment in a potentially explosive area.
- Do not place any potentially inflammable objects in close proximity to the machine.
- Take away every not qualified person from the working area of the machine, as well as children and animals.
- In case of installation of the machine on scaffolding or a plan above ground level, attach the machine to avoid any fall while operating.
- Do not install the equipment on an inclined surface to avoid the risks of unexpected moves or falls.

HOSES

- Always use hoses and connections adapted to the used product (genuine parts), do not try to fix it.
- Do not walk on the hoses, do not bend them.
- Do not use the hoses to pull the machine.

STORAGE

- Keep the equipment in a clean and clear area in which the temperature does not exceed +35°C.
- After every use, necessarily grease the pump with a mixture of water + storage liquid to avoid it blocking up. The storage of a not greased pump can damage it seriously.

IN CASE OF NECESSITY, WE SAVE OURSELVES THE RIGHT TO MAKE ANY USEFUL MODIFICATION WITHOUT ADVANCED NOTICE.

2.2. ELECTRIC CONNECTION



Connection to the mains network only via a special feeding point, for example via a distribution board for construction sites, with residual current protective device with $INF \leq 30$ mA. RCD Type B with 30 mA recommended.



Before any intervention on the machine, make sure that every energy supply is cut (air and electricity).

GROUND CONNECTOR

All the machines must be connected to the ground when they work to protect the operator from electric shocks. Our machines are all equipped with standardized connection plugs.

Electric connection must be made by a qualified technician. It is forbidden to modify or dismantle the machine, especially the electric box.

Repairs must be made by an authorized center or our After-sale Service.

During any intervention on the machine, make sure that the ground is well reconnected.

EXTENSION CORDS

During the use of an extension cord, make sure that it is not crushed or damaged and that it contains a ground. Check that the section of the used extension cord is sufficient to support the machine when it is working. A too thin extension cord can cause voltage drops or overheating of the machine.

In case of use of a cable reel, it is imperative to unwind it entirely, otherwise, the equipment can be damaged. The section must be proportional to the length of the cord.

2.3. END OF LIFE OF THE PRODUCT



In observance of the European Directive 2002/96/EC on waste electrical and electronic equipment and implementation in accordance with national law, this product is not to be disposed of together with household waste material but must be recycled in an environmentally friendly way!

Wagner or one of our dealers will take back your used Wagner waste electrical or electronic equipment and will dispose of it for you in an environmentally friendly way. Please ask your local Wagner service centre or dealer for details or contact us direct.



3. YOUR MACHINE

3.1. DESCRIPTION

PlastCoat HP 10 is a machine for applying thin films of filler.

It uses a valveless pump, is easy to maintain, with a round stainless steel tank for easy cleaning, a Ø35mm drain plug. It is equipped with large diameter, flat profile, inflatable tyres for better stability.

The **PlastCoat HP 10** can atomise various types of plaster: **smoothing plaster, skimming plaster, droplet filler, etc.**

 Danger	Do not use products with grain size (unless with droplet kit up to 3mm of grain size), mortars, lime based renders, technical or special coatings with heavy loadings.
---	--

3.2. TECHNICAL CHARACTERISTICS

	230 V version	110 V version
Maximum working pressure	120 bar (12 MPa)	
Maximum product flow-rate (water)	6 L/min	
Electric motor	2.2 kW / 230V / 50 Hz, 60 Hz	2.2 kW / 110 V / 50 Hz, 60 Hz
Fusing	16 A time-lag	32 A time-lag
Pump	volumetric screw (high-pressure)	
Degree of protection	IP 54	
Tank capacity	40 l	
Maximum nozzle size	0.045"	
Dimensions	113 x 61 x 78 cm	
Weight	90 kg	
Max. tyre pressure	2.0 bar	
Noise level	91 Lwa	
Delivered with:	- 1 Ø19 x 10m hose - 1 Ø13 x 2,5m easy handling flexible hose - 1 spray-gun - 1 TT3 nozzle - 1 nozzle carrier - 1 Cleaning ball - 1 Cleaning agent	

3.3. IDENTIFICATION OF THE COMPONENTS OF THE MACHINE



A	Toolkit
B	Manometer
C	Pump
D	Drain valve
E	Spray-gun
F	Nozzle
G	Control panel (see next page)

3.4. OPERATING ELEMENTS AND DISPLAYS ON DEVICE

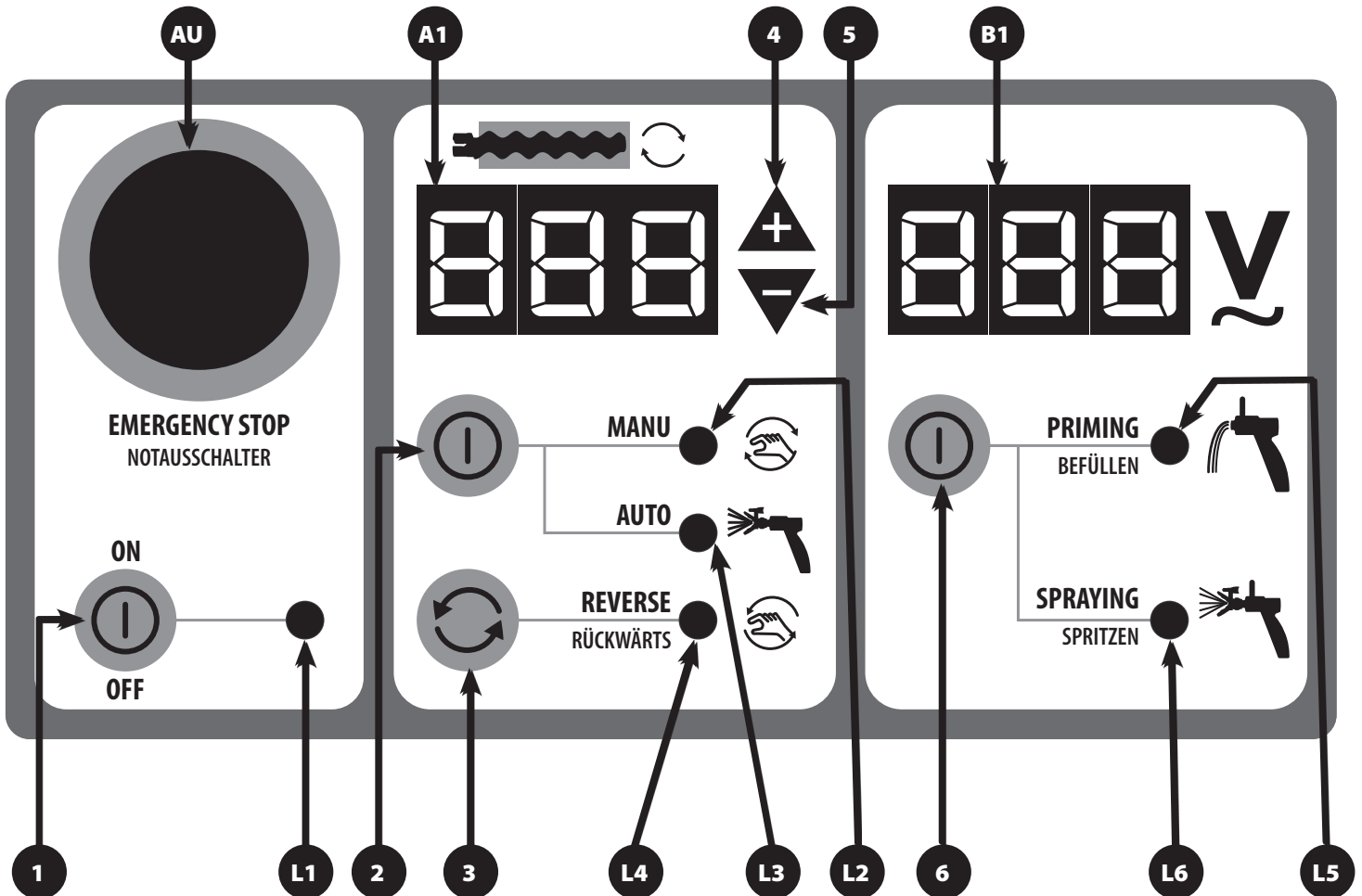

- 1** ON/OFF : Start / Stop
- 2** MANU/AUTO : Choice of MANU or AUTO mode
- 3** REVERSE : Runs the pump backwards only while you press
- 4** + : increases the motor speed
- 5** - : decreases the motor speed
- 6** PRIMING / SPRAYING : choice of PRIMING or SPRAYING mode
- AU** Emergency stop
- L1** Light Power on
- L2** Light Manual process is selected
- L3** Light Automatic process is selected
- L4** Light backwards running
- L5** Light pump is priming
- L6** Light pump is running under pressure
- A1** Shows upon: running speed of motor or pump pressure in %
- B1** Shows Network Voltage
230 V version: Do not run below 200 V
110 V version: Do not run below 100 V

4. USE OF THE MACHINE

4.1. PREREQUISITES

- The electric connection has to be either 230 V - 16 A - 50/60 Hz or 110 V - 32A- 50/60 Hz (check rating label) with a 3 x 2,5 mm² cable reel of 40m maximum, completely unreeled.
- The selection of the working mode is done by pushing the button (6), the warning lights (L5) or (L6) indicate the selected working mode. The display (A1) indicates the set value of the instruction «PRIMING» or «SPRAYING».
- In PRIMING mode, the display (A1) indicates the setting of the speed of the rotation of the pump in %.
- In SPRAYING mode, the display (A1) indicates the setting of the working pressure in % (100% = 100 bars).
- In AUTO mode (warning light L3 is on), the starting up of the machine happens automatically in SPRAYING mode when opening the lance (warning light L6 is on).
- Always carry out the starting up of the machine in PRIMING mode.
- During the starting up of the machine, it is important to respect the following stages mentioned below :
 - turn the machine on
 - push the button (1)
 - set the display (A1) to 50 with help of the buttons +/- (4) & (5)
 - push the button (2) to verify the correct start-up
- After a prolonged standstill, it is possible that the pump might be blocked. If this is the case, proceed by start and stop. Put water and stocking liquid into the tank. Alternately turn the pump forwards and backwards for 5 second sequences. As soon as the engine starts to turn normally, the pump is unblocked. Empty the water.

4.2. STARTING UP

Work / Stop

- Once the machine is plugged in, the machine is in the stop mode, the display (A1) indicates «OFF» and the display (B1) indicates the mains voltage.
- If «AU» is shown, unscrew the emergency stop button a quarter of a turn.
- One push of the button «ON/OFF» (1), the warning light (L1) lights up, the machine is ready to work.
- One push of the button «ON/OFF» (1), when the machine is ready to work (warning light (L1) is on), the machine will switch off, the display (A1) indicates «OFF» (warning light (L1) is off).



Connection of wired remote control and hose

The machine is supplied with hose and wired remote control cable, as well as velcro collars to attach hose and cable together.
(1 collar already mounted onto the spray-gun + 1 collar every 80 cm of hose)



1. Connect the hose to the spray-gun.



2. Use the collar mounted onto the spray-gun to attach the hose to the spray-gun.

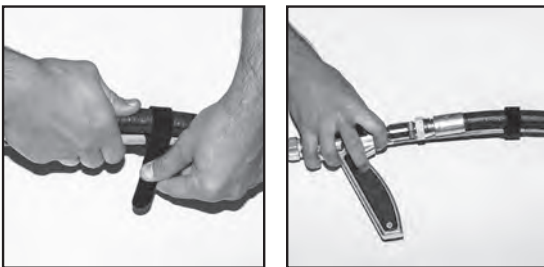

3. Connect the remote control plug and tip over the lever to fix it.



4. Attach a collar onto the the remote control cable (about 80 cm away from the spray-gun), then pass this collar around the hose to maintain hose and cable together.

Repeat this operation approximately every 80 cm, up to the end of the hose.



Start-up

1. Pour suitable pump lubricant into the container.
2. Plug in the machine.
3. Disconnect the electric connector which is at the spray-gun (plug beneath the electric box)
4. Open the spray-gun.
5. Set the product flow-rate on the display (A1) to 30 with help of the buttons +/- (4) or (5).
6. Push the button MANU/AUTO (2) the warning light (L2) lights up. The drive shaft at the bottom of the tank must turn. If this is not the case, see 4.1.
7. Push once again on the button MANU/AUTO (2) to switch to AUTO mode, the warning light (L3) lights up.
8. Put your product in the tank.
9. Switch the machine to MANU mode until the product comes out of the spray-gun.
10. As soon as the product comes out of the spray-gun, switch to AUTO mode.
11. Close the spray-gun, reconnect the electric connector
12. Put the nozzle-carrier onto the spray-gun and use the desired nozzle for the used product.
13. Set the working pressure on the display (A1) to 60 with help of the buttons +/- (4) or (5).
14. Open the spray-gun and verify that the warning light (L6) lights up, then start to atomize.
15. Adjust the pressure to your needs.

4.3. ERROR CODES



The different error codes show up on the display (A1).

CODES	DEFINITION	TO DO
	No display	Plug the machine into the power supply, assure the power supply is either 230 V or 110 V depending on the version used (check rating label). Verify the fuse in the electric box.
AU	Emergency stop is on.	Unlock the emergency stop button (AU).
OFF	Machine is in the stop mode.	Switch the machine on by pressing on the button (1).
MOT	Default control engine.	Set the machine to «OFF» for one minute and then switch it back on. If the sensor is defective, MOT remains constantly lit.
TEL	Default command departure.	Verify that the lance is closed when the machine is switched on.

If the problem persists or if in doubt about the correct working of the machine, do not try to repair the machine yourself or to dismantle it.
Contact our authorised customer service.



5. MAINTENANCE

 Danger	Disconnect the plug of the machine from the mains voltage before any intervention.
 Danger	Before unscrewing the hose, make sure it is not under pressure anymore.

Do not grease or oil stator and rotor, only use suitable cleaning agent.

5.1. CLEANING PROCEDURE

 Danger	The direct projection of water under pressure onto the control panel has to be stopped at the risk of water infiltration into the electric box. Proceed by simply cleaning with a humid sponge.
--	--

1. Open the bottom drain.
2. Empty the tank.
3. Clean with water.
4. Unscrew the connector on the side of the pump and on the lance.
5. Proceed to cleaning the pump as shown on the photos here after (page 38 - 41). **Attention: Pay special attention to steps 4 and 5 (disconnecting the control cable) in the image sequence, in order to prevent damage.**
6. After having cleaned the pump and remounted it, put the cleaning ball into the pump outlet and then screw back the hose.
7. Clean the gun, the nozzle holder and the nozzle.
8. Fill the tank with water.
9. Push the button «MANU/AUTO» (2) to put the machine in MANU mode, the warning light (L2) lights up.
10. Set the display (A1) to 50 with help of the buttons +/- (4) & (5).
11. Wait until the cleaning ball comes out of the hose (carry out operations 6 to 10 twice).
12. Screw the hose back onto the lance.
13. Pour suitable cleaning liquid into the container. Observe the instructions on the product packaging (particularly the information on correct mixing ratio).
14. Push the button «MANU/AUTO» (2) to switch to the MANU mode, the warning light (L2) lights up and make the pump turn for about 15 seconds.
Never allow the rotor and stator to run dry. Leave cleaning agent in the container during decommissioning/storage.
15. Electrically disconnect the PlastCoat HP 10.

5.2. DISMANTLING

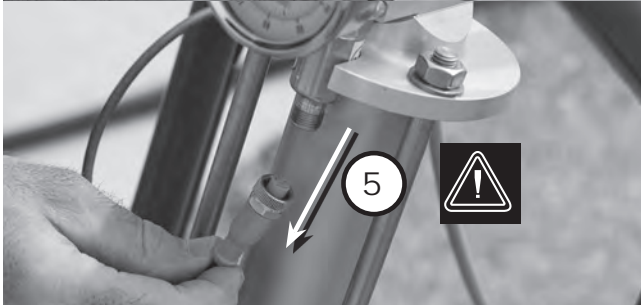
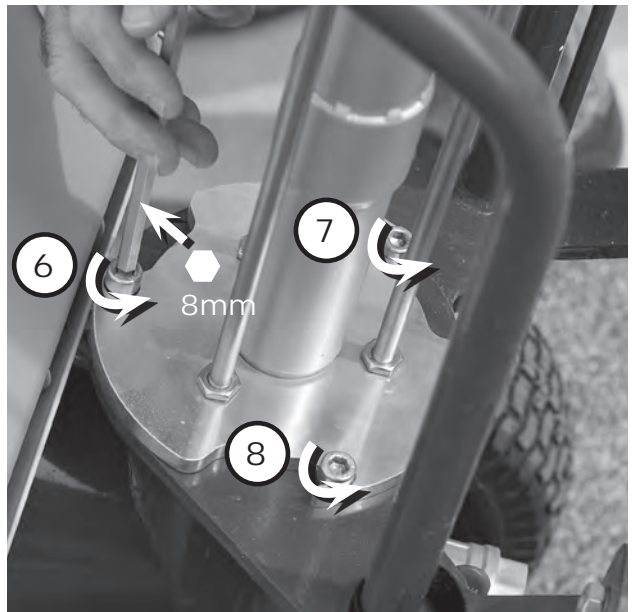
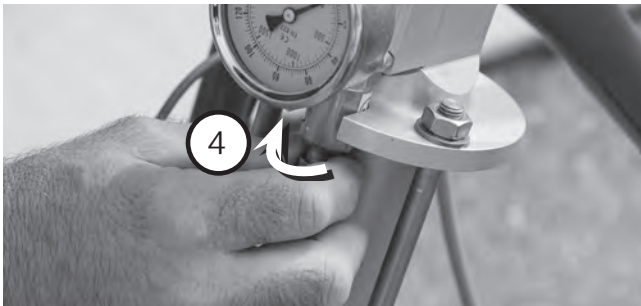
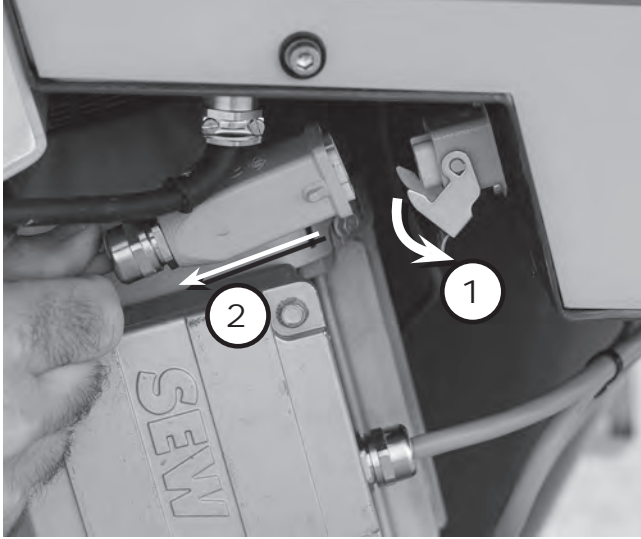



5.2. DISMANTLING (CONTINUED)

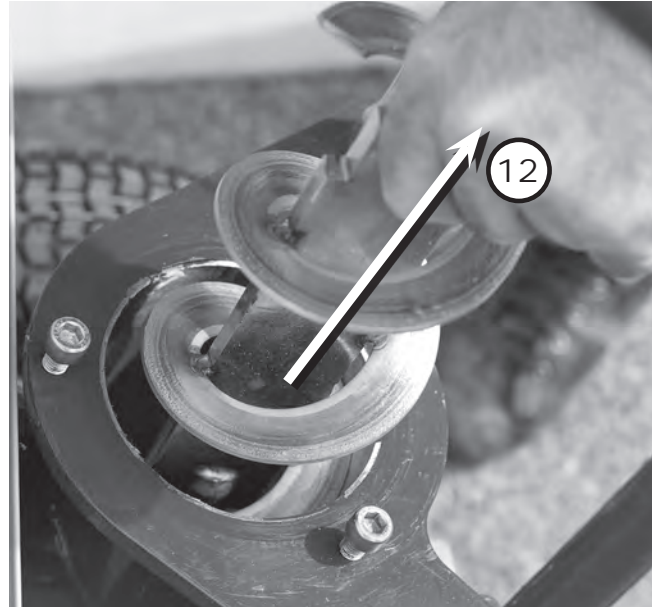
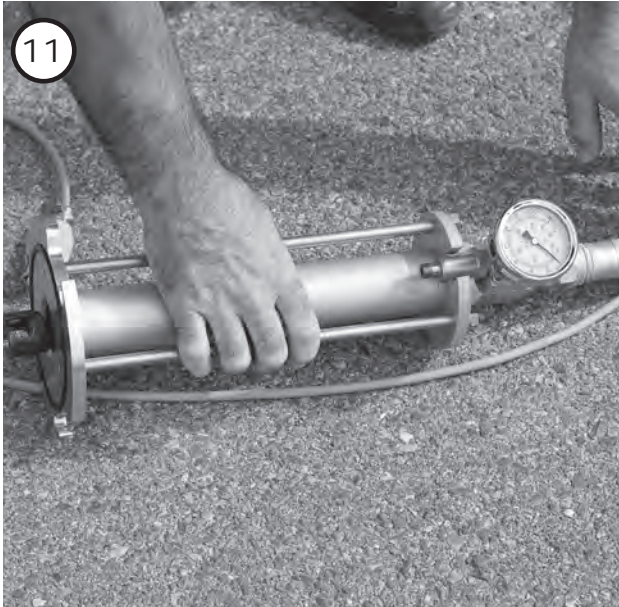

5.3. REASSEMBLY

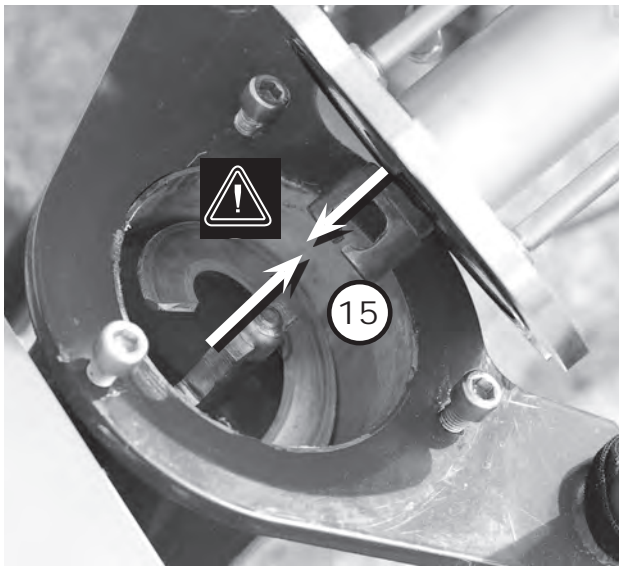
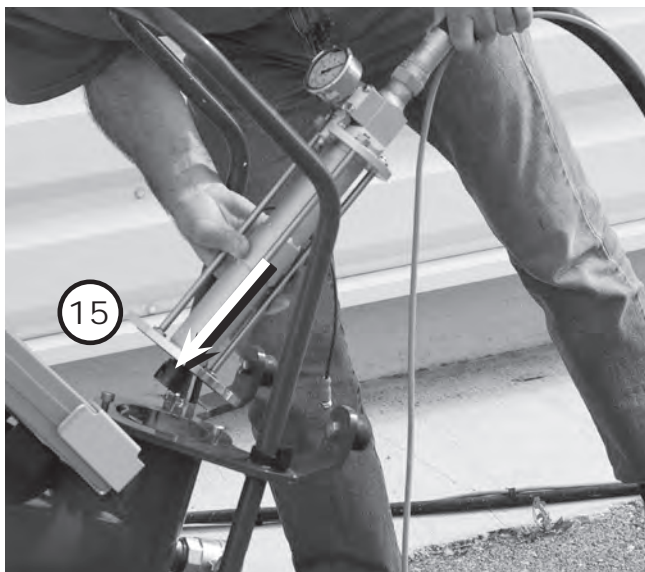
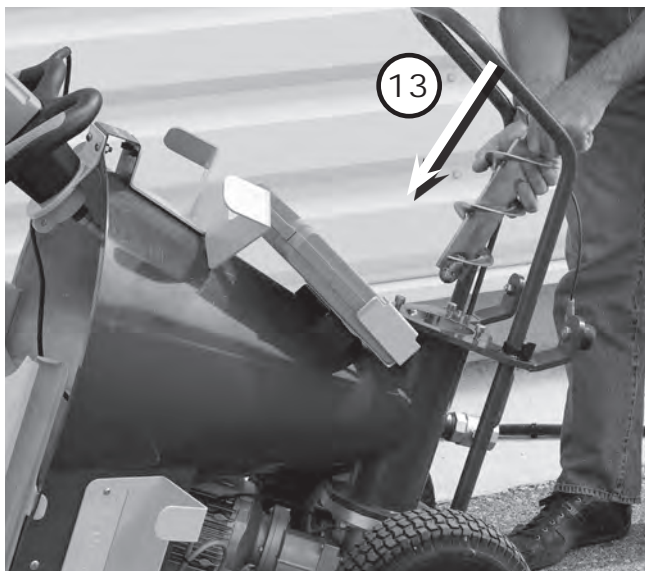



5.3. REASSEMBLY (CONTINUED)

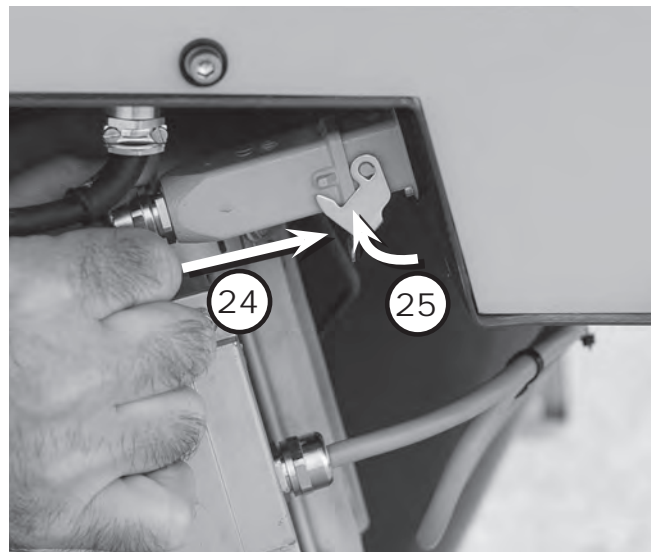
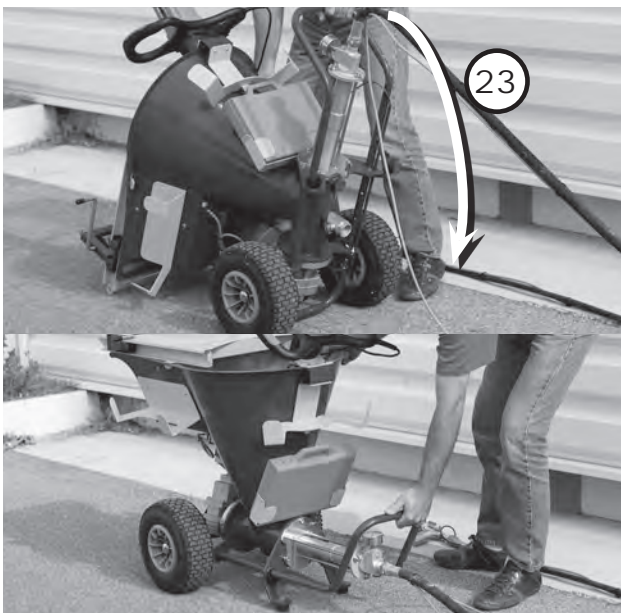
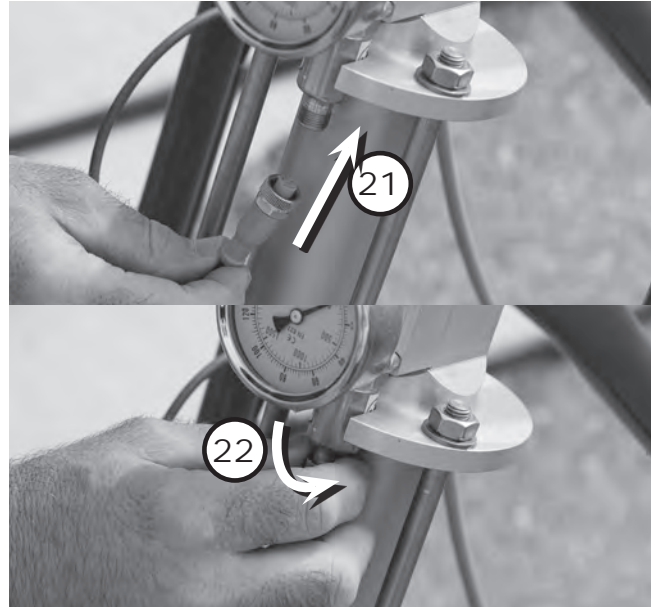
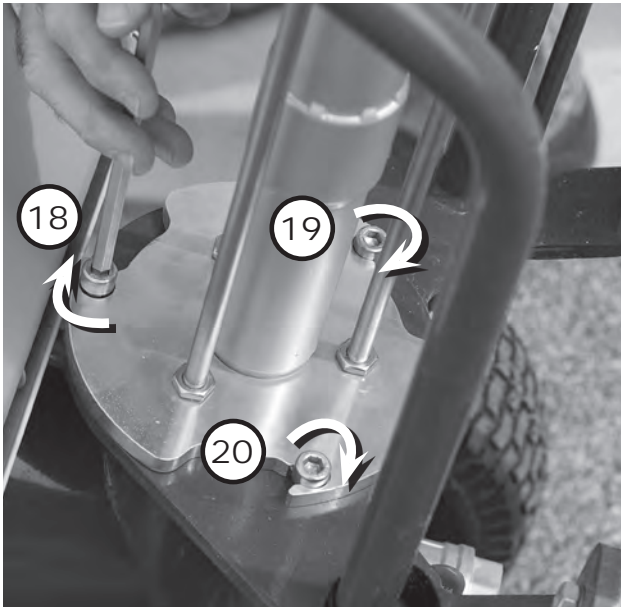

6. FAILURES AND REMEDIES

Failure	Remedy
The display does not light up (no display).	<ul style="list-style-type: none"> Verify the power supply.
The display indicates an error code.	<ul style="list-style-type: none"> See table page 36
The pump is blocked.	<ul style="list-style-type: none"> After a prolonged standstill, the pump might be blocked. See procedure 4.1
The machine does not start at the opening of the lance.	<ul style="list-style-type: none"> Verify that the connectors are well connected.
The pressure is insufficient	<ul style="list-style-type: none"> Verify that the setting is strong enough. Verify that the nozzle is not too big or too worn out. Verify the wear of the pump.
Pressure too high (160 bar)	<ul style="list-style-type: none"> Sensor defective. Please contact Wagner Service

If the problem persists or if in doubt about the correct working of the machine, do not try to repair the machine yourself or to dismantle it.
Contact our authorised customer service.

7. SPARE PARTS

ITEM	PART NO.	DESIGNATION
1	2367493	Wheel
2	2367494	Wheel cap
3	2367495	Ball valve
4	2367492	Rubber base
5	2367496	Rotor and stator

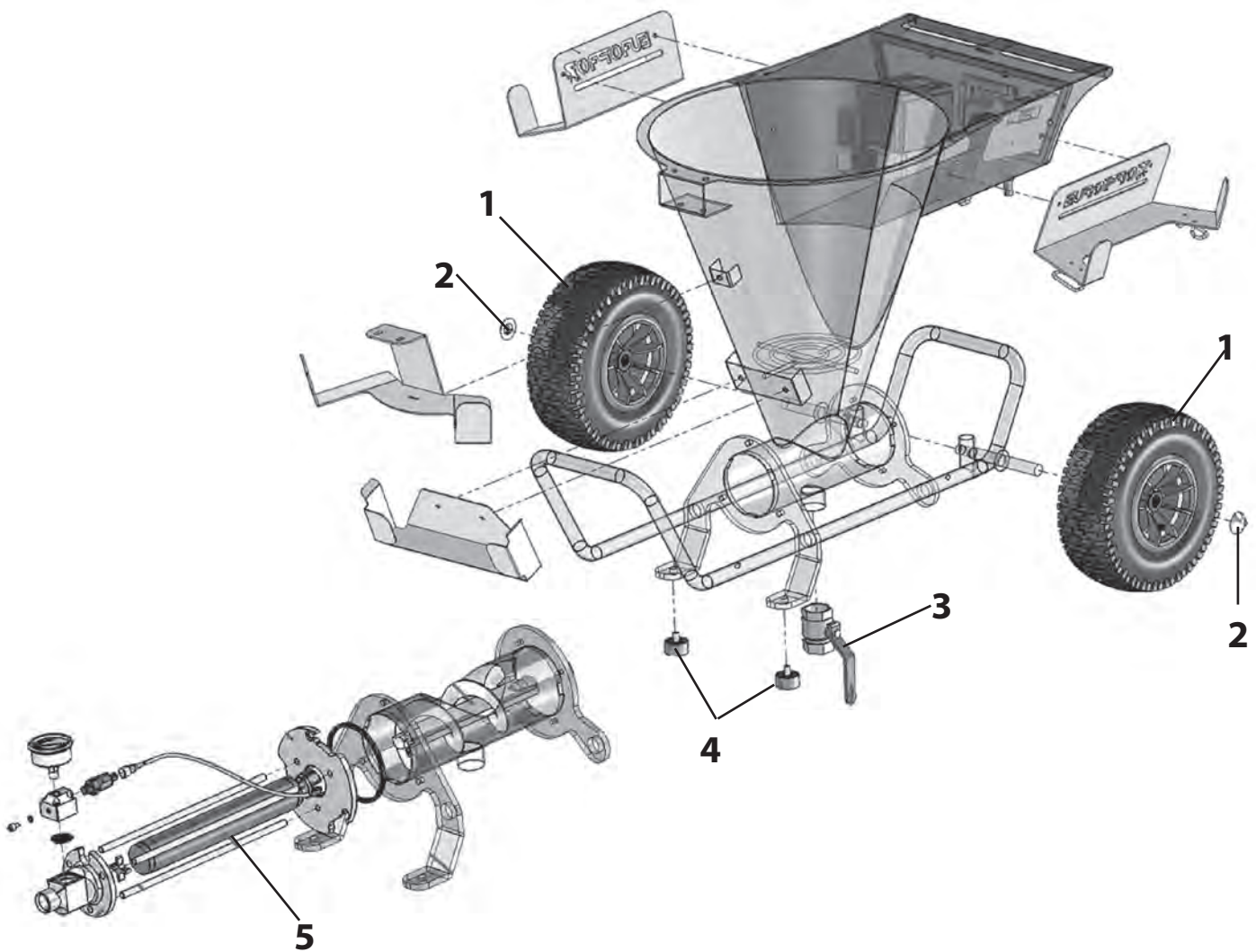

8. ACCESSORIES

ITEM	PART NO.	DESIGNATION
1	2368604	Spray-gun (without nozzle holder and nozzle)
2	2368520	Nozzle 4 (blue)
	2368521	Nozzle 5 (red)
	2368522	Nozzle 6 (yellow)
3	2368519	Sprinkler head
4	2368524	Cleaning ball (Ø 20 mm)
5	2368523	Air hose extension (Ø 10, 10 m)
	2368513	Sprinkler head (Pos. 2-5)
6	2368630	Mortar hose (Ø 19, 10 m)
7	2368631	Easy handling flexible hose (Ø 13, 2.5 m)
8	2368627	Extension hose (Ø 19, 10 m)
	2368628	Extension hose (Ø 19, 20 m)
	2368629	Extension hose (Ø 19, 30 m)
9	2367229	Bag extrusion table
10	2368525	Cleaning agent / preservative (1 l)
11	2368526	Filter holder for spray lance
12	2368528	Spray lance filter (10 meshes)
	2368529	Spray lance filter (18 meshes)
	2368530	Spray lance filter (30 meshes)
13	2368531	Agitator cpl. (incl. pos. 14)
14	2368532	Special agitator
15	2368533	Mounting for agitator
16	2368460	Remote control
17	2368535	Extension cable for remote control (5 m)
	2368540	Extension cable for remote control (10 m)
	2368543	Extension cable for remote control (15 m)
	2368544	Extension cable for remote control (20 m)
	2368545	Extension cable for remote control (25 m)
	2368546	Extension cable for remote control (40 m)





TESTING OF THE UNIT

For safety reasons, we would recommend having the device checked by an expert as required but at least every 12 months to ensure that it can continue to operate safely.

In the case of unused devices, the check can be postponed until they are next started up.

All (potentially deviating) national inspection and maintenance regulations must also be observed.

If you have any questions, please contact the customer service team at Wagner.

IMPORTANT INFORMATION ON PRODUCT LIABILITY

According to an EU directive, the manufacturer is only liable without limitation for faults in the product if all parts come from the manufacturer or have been approved by the manufacturer and have been mounted to the device and are operated properly. If third-party accessories or spare parts are used, the manufacturer is exonerated wholly or partly from his/her liability if use of the third-party accessories or spare parts have caused a defect in the product. In extreme cases, the relevant authorities can completely prohibit using the entire device.

With original WAGNER accessories and spare parts, compliance with all safety regulations is guaranteed.

GUARANTEE DECLARATION

(Status 01.02.2009)

1. Scope of guarantee

All Wagner professional colour application devices (hereafter referred to as products) are carefully inspected, tested and are subject to strict checks under Wagner quality assurance. Wagner exclusively issues extended guarantees to commercial or professional users (hereafter referred to as "customer") who have purchased the product in an authorised specialist shop, and which relate to the products listed for that customer on the Internet under www.wagner-group.com/profi-guarantee.

The buyer's claim for liability for defects from the purchase agreement with the seller as well as statutory rights are not impaired by this guarantee.

We provide a guarantee in that we decide whether to replace or repair the product or individual parts, or take the device back and reimburse the purchase price. The costs for materials and working hours are our responsibility. Replaced products or parts become our property.

2. Guarantee period and registration

The guarantee period amounts to 36 months. For industrial use or equal wear, such as shift operations in particular, or in the event of rentals it amounts to 12 months.

Systems driven by petrol or air are also guaranteed for a 12 month period.

The guarantee period begins with the day of delivery by the authorised specialist shop. The date on the original purchase document is authoritative.

For all products bought in authorised specialist shops from 01.02.2009 the guarantee period is extended to 24 months providing the buyer of these devices registers in accordance with the following conditions within 4 weeks of the day of delivery by the authorised specialist shop.

Registration can be completed on the Internet under www.wagner-group.com/profi-guarantee.

The guarantee certificate is valid as confirmation, as is the original purchase document that carries the date of the purchase. Registration is only possible if the buyer is in agreement with having the data being stored that is entered during registration.

When services are carried out under guarantee the guarantee period for the product is neither extended nor renewed.

Once the guarantee period has expired, claims made against the guarantee or from the guarantee can no longer be enforced.

3. Handling

If defects can be seen in the materials, processing or performance of the device during the guarantee period, guarantee claims must be made immediately, or at the latest within a period of 2 weeks.

The authorised specialist shop that delivered the device is entitled to accept guarantee claims. Guarantee claims may also be made to the service centres named in our operating instructions. The product has to be sent without charge or presented together with the original purchase document that includes details of the purchase date and the name of the product. In order to claim for an extension to the guarantee, the guarantee certificate must be included.

The costs as well as the risk of loss or damage to the product in transit or by the centre that accepts the guarantee claims or who delivers the repaired product, are the responsibility of the customer.

4. Exclusion of guarantee

Guarantee claims cannot be considered

- for parts that are subject to wear and tear due to use or other natural wear and tear, as well as defects in the product that are a result of natural wear and tear, or wear and tear due to use. This includes in particular cables, valves, packaging, jets, cylinders, pistons, means-carrying housing components, filters, pipes, seals, rotors, stators, etc. Damage due to wear and tear that is caused in particular by sanded coating materials, such as dispersions, plaster, putty, adhesives, glazes, quartz foundation.
- in the event of errors in devices that are due to non-compliance with the operating instructions, unsuitable or unprofessional use, incorrect assembly and/or commissioning by the buyer or by a third party, or utilisation other than is intended, abnormal ambient conditions, unsuitable coating materials, unsuitable operating conditions, operation with the incorrect mains voltage supply/frequency, over-operation or defective servicing or care and/or cleaning.
- for errors in the device that have been caused by using accessory parts, additional components or spare parts that are not original Wagner parts.
- for products to which modifications or additions have been carried out.
- for products where the serial number has been removed or is illegible
- for products to which attempts at repairs have been carried out by unauthorised persons.
- for products with slight deviations from the target properties, which are negligible with regard to the value and usability of the device.
- for products that have been partially or fully taken apart.

5. Additional regulations.

The above guarantees apply exclusively to products that have been bought by authorised specialist shops in the EU, CIS, Australia and are used within the reference country.

If the check shows that the case is not a guarantee case, repairs are carried out at the expense of the buyer.

The above regulations manage the legal relationship to us conclusively. Additional claims, in particular for damages and losses of any type, which occur as a result of the product or its use, are excluded from the product liability act except with regard to the area of application.

Claims for liability for defects to the specialist trader remain unaffected.

German law applies to this guarantee. The contractual language is German. In the event that the meaning of the German and a foreign text of this guarantee deviate from one another, the meaning of the German text has priority.

J. Wagner GmbH
 Division Professional Finishing
 Otto Lilienthal Strasse 18
 88677 Markdorf
 Federal Republic of Germany

Subject to modifications

Oversættelse af den originale driftsvejledning

Advarsel!

Pas på, fare for personskade ved injektion!

Apparater udvikler ekstremt høje sprøjtetryk.

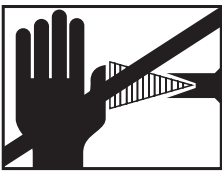

	  <p>Advarsel</p>
<p>①</p>	<p>Lad aldrig fingre, hænder eller andre legemsdele komme i kontakt med sprøjtestrålen! Ret aldrig sprøjtepistolen mod dig selv, andre personer eller dyr. Benyt aldrig sprøjtepistolen uden sprøjtestråle-berøringsbeskyttelse.</p> <p>Behandl ikke en sprøjtelæsion som et harmløst snitsår. Kontakt straks en læge for hurtigt at komme under kyndig behandling i tilfælde af hudskader forårsaget af maling/lak eller opløsningsmiddel. Oplys lægen om den anvendte maling/lak eller det anvendte opløsningsmiddel.</p>
<p>②</p>	<p>Før hver ibrugtagning skal nedenstående punkter følges iht. driftsvejledningen:</p> <ol style="list-style-type: none"> 1. Defekte apparater må ikke tages i brug. 2. WAGNER-sprøjtepistolen skal sikres. 3. Sørg for jordforbindelse. 4. Kontrollér maks. tilladt driftstryk for højtryksslange og sprøjtepistol. 5. Kontrollér, at alle forbindelsesdele er tætte.
<p>③</p>	<p>Anvisninger om regelmæssig rengøring og vedligeholdelse af apparatet skal følges nøje.</p> <p>Overhold følgende regler før ethvert arbejde med enheden og før enhver pause:</p> <ol style="list-style-type: none"> 1. Udlign trykket i sprøjtepistolen og højtryksslangen. 2. WAGNER-sprøjtepistolen skal sikres. 3. Sluk for apparatet.

Tænk altid på sikkerheden!

Indholdsfortegnelse

1	BETJENINGSVEJLEDNING	49
1.1	BETJENINGSVEJLEDNINGENS BETYDNING	49
1.2	MÅLGRUPPE FOR BETJENINGSVEJLEDNINGEN	49
2	HENVISNINGER	49
2.1	SIKKERHED	49
2.2	ELEKTRISK TILSLUTNING	52
2.3	INFORMATION OM BORTSKAFFELSE	52
3	DIN MASKINE	53
3.1	BESKRIVELSE	53
3.2	TEKNISKE EGENSKABER	53
3.3	OVERSIGT OVER MASKINENS KOMPONENTER	54
3.4	BETJENINGSELEMENTER OG DISPLAY PÅ MASKINEN	55
4	ANVENDELSE AF MASKINEN	56
4.1	FORUDSÆTNING	56
4.2	START AF MASKINEN	56
4.3	FEJLKODER	58
5	VEDLIGEHOLDELSE AF MASKINEN	59
5.1	RENGØRING	59
5.2	AFMONTERING	60
5.3	MONTERING	62
6	AFHJÆLPNING AF FEJL	64
7	RESERVEDELE	65
8	TILBEHØR	66
	Kontrol af apparatet	67
	Vigtig information vedrørende produktansvar	67
	Garantierklæring	67
	CE-overensstemmelseserklæring	92
	Europa – servicenetwork	96

Forklaring af de anvendte symboler

 <p>Advarsel</p>	<p>Dette symbol gør opmærksom på en potentiel fare for dig eller apparatet. Under dette symbol finder du vigtige oplysninger om, hvordan du undgår personskader og skader på apparatet.</p>
	<p>Klemningsfare som følge af bevægelige dele</p>
	<p>Varm overflade: Dele bliver varme under anvendelsen</p>
	<p>Sprøjt aldrig på personer, dyr eller dele af maskinen med en højtryksstråle.</p>
	<p>Bær altid egnet høreværn under arbejdet.</p>
	<p>Bær egnede beskyttelsesbriller under arbejdet.</p>
	<p>Bær egnet beskyttelsesbeklædning under arbejdet.</p>

1. BETJENINGSVEJLEDNING

1.1. BETJENINGSVEJLEDNINGENS BETYDNING

Denne vejledning er en meget vigtig del af anvendelsen af din maskine. Den sammenfatter proceduren for ibrugtagning, rengøring og vedligeholdelse af maskinen samt de sikkerhedsanvisninger, der skal følges.

Læs anvisningerne vedrørende betjening, sikkerhedsanvisningerne og advarslerne i denne betjeningsvejledning grundigt igennem, inden maskinen anvendes.

De fleste ulykker sker, når anvisninger, bestemmelser og sikkerhedsbestemmelser ikke overholdes.

Denne betjeningsvejledning skal altid opbevares i nærheden af maskinen. Den skal altid være ved hånden og i en god tilstand, indtil maskinen skrottes.

Hvis betjeningsvejledningen mistes eller beskadiges, er det til enhver tid muligt at få en ny kopi hos producenten.

1.2. MÅLGRUPPE FOR BETJENINGSVEJLEDNINGEN

Denne betjeningsvejledning er beregnet til alle personer, der skal håndtere denne maskine:

- Personer der har ansvaret for transporten af maskinen
- Personer, der har ansvaret for anvendelsen
- Personer, der har ansvaret for vedligeholdelse og rengøring af maskinen
- Personer, der har ansvaret for den afsluttende skrotning af maskinen.

2. HENVISNINGER

2.1. SIKKERHED

Hvis maskinen ikke anvendes korrekt, eller hvis den ikke anvendes som beskrevet i denne betjeningsvejledning, kan det medføre død eller alvorlige personskader.



Alle anvisninger ved rørende betjening samt sikkerhedsanvisninger og advarsler i betjeningsvejledningen skal læses grundigt igennem inden ibrugtagning.



Advarsel

- Overhold alle sikkerhedsnormer før anvendelse af maskinen
- Anvend kun denne maskinen til de anvendelsesformål, der er angivet i betjeningsvejledningen
- Vær altid opmærksom, når du anvender maskinen
- Bær og flyt kun maskinen i de dertil beregnede holdegreb.
- Tag netstikket ud af stikdåsen i arbejds pauserne.

2.1. SIKKERHED (fortsat)

 Advarsel	<ul style="list-style-type: none">• Anvend kun maskinen med den nominelle spænding• Sørg for, at der er en afstand på mindst 50 cm mellem maskinen og alle eventuelle hindringer for at sikre, at luftstrømmen ikke hindres.• Gør dig fortrolig med, hvordan du hurtigt kan slukke for maskinen, hvis det bliver nødvendigt.• Anvend aldrig maskinen, hvis den ikke fungerer korrekt, eller hvis den er defekt.• Ret aldrig vandståler eller brandbare væsker mod maskinen.• Ret aldrig vand- eller materialestrålen mod personer eller dyr.• Berør ikke maskinens varme overflader.• Bær altid egnet beskyttelsesudstyr (briller, handsker, beklædning og masker) og pas på med langt hår.• Berør aldrig de bevægelige maskindele.• Før ikke genstande og hænder ind i sikkerhedsgitteret for at undgå ulykker eller skader på maskinen.• Ved arbejder udenfor skal der altid anvendes forlængerledninger, der er egnet til dette område.
 Advarsel	<ul style="list-style-type: none">• Håndter maskinen forsigtigt. Vent og rengør maskinen grundigt efter anvendelsen.• Tag maskinens netkabel ud af stikdåsen efter hver anvendelse.• Løsn aldrig forskruninger, mens maskinen anvendes.• Kontroller maskinen for beskadigede dele.• Rengør ikke kunststofdelene med et opløsningsmiddel.• Anvend ikke maskinen, hvis netkablet eller stikket er beskadiget. Kontakt den autoriserede kundeservice for at få udskiftet dele.• Angiv altid maskinens model og serienummer i tilfælde af service.• Anvend kun originale reservedele ved udskiftning af dele.



2.1. SIKKERHED (fortsat)



- Foretag ikke på nogen måde ændringer af maskinen.
- Sørg for ikke at ødelægge eller fjerne sikkerhedsgitteret.
- Åbn ikke elektroskabet.

ARBEJDSPLADS

- Hold arbejdspladsen ren og ryddelig.
- Anvend kun maskinen ved omgivende temperaturer på mellem 5° C og 35° C.
- Anvend ikke maskinen i eksplosionsfarlige omgivelser.
- Anbring ikke maskinen i nærheden af en potentiel antændelseskilde.
- Hold alle ikke kvalificerede personer, børn og dyr på afstand af maskinens anvendelsesområde.
- Sørg for at sikre maskinen, så den ikke kan falde ned, hvis den er anbragt på et stillads eller en forhøjet flade.
- Anbring ikke maskinen på en ujævn flade for at undgå, at den glider eller vælter.

SLANGER

- Anvend altid kun maskinen med egnede slanger og koblinger (originale dele). Prøv aldrig at reparere disse dele.
- Gå ikke på slangen, og knæk den ikke.
- Træk ikke maskinen i slangerne.

OPBEVARING

- Opbevar maskinen i et tørt og rent lokale ved en temperatur, der ikke overstiger 35 °C.
- Rens ubetinget maskinen efter hver anvendelse med en blanding af vand og konserveringsmiddel for at undgå, at rotoren/statoren blokeres. En pumpe kan blive alvorligt beskadiget, hvis den opbevares i ikke smurt tilstand.

VI FORBEHOLDER OS RET TIL TIL ENHVER TID AT ÆNDRE VORES PRODUKTER UDEN FORPLIGTELSE TIL PÅ FORHÅND AT MEDDELE DETTE.

2.2. ELEKTRISK TILSLUTNING



Tilslutning til strømnettet må kun ske via et særligt forsyningspunkt, f.eks. en byggestrømsfordeler med fejlstrømsanordning med $INF \leq 30 \text{ mA}$. RCD (HFI-relæ) type B med 30 mA anbefales. Sørg for, at alle energikilder (luft og strøm) er afbrudt, inden der udføres nogen form for indgreb på maskinen.

JORDET STIKDÅSE

Alle maskiner skal være jordet under anvendelsen for at beskytte brugeren mod elektrisk stød. Alle vores maskiner er forsynet med et standardiseret netstik.

Den elektriske tilslutning skal udføres af en kvalificeret tekniker. Det er forbudt at ændre maskinen eller at afmontere især i området omkring elektroskabet.

Reparationer skal udføres af et autoriseret servicested eller et af vores kundeservicecentre.

Sørg under et indgreb for, at beskyttelseslederen er tilsluttet.

FORLÆNGERLEDNING

Hvis der benyttes en forlængerledning, skal man sikre sig, at den har en beskyttelsesleder, og at denne ikke er ødelagt eller beskadiget. Sørg for, at tværsnittet på den anvendte forlængerledning er tilstrækkeligt til den nødvendige strømforsyning til maskinen.

Hvis der anvendes en kabeltromle, skal denne rulles helt ud, da apparatet ellers kan blive beskadiget.

Tværsnittet skal være proportionalt med kablets længde.

2.3. INFORMATION OM BORTSKAFFELSE



Elektrisk og elektronisk udstyr indeholder materialer, komponenter og stoffer, der kan være skadelige for menneskers sundhed og for miljøet, hvis kasseret elektrisk og elektronisk udstyr ikke håndteres korrekt. Elektrisk og elektronisk udstyr er mærket med nedenstående overkrydsede skraldespand. Den symboliserer, at elektrisk og elektronisk udstyr ikke må bortskaffes sammen med usorteret husholdningsaffald, men skal indsamles særskilt.

Alle kommuner har etableret indsamlingsordninger, hvor elektrisk og elektronisk udstyr gratis kan afleveres af borgerne på genbrugsstationer og andre indsamlingssteder eller bliver afhentet direkte fra husholdningerne. Nærmere information kan fås hos kommunens tekniske forvaltning.



3. DIN MASKINE

3.1. BESKRIVELSE

PlastCoat HP 10 er en sprøjtemaskine til anvendelse af tyndlagspudser.

Den er udstyret med en ventilløs pumpe, der er let at vedligeholde, en rund beholder af ædelstål, der er let at rengøre, samt en afløbsåbning med en diameter på 35 mm. For at opnå en bedre stabilitet er den desuden forsynet med oppustelige dæk med en stor diameter og en flad profil.

PlastCoat HP 10 kan forarbejde forskellige typer puds: **Finspartel, kradsepuds, teksturbelægning**

 Advarsel	Anvend ikke kornede produkter, mørtel, kalkmørtel, teknisk eller speciel mørtel med en kraftig belastning.
--	--

3.2. TEKNISKE EGENSKABER

Maks. tryk	120 bar (12 MPa)
Fremføringsmængde (vand)	6 l/min
Elektrisk motor	2,2 kW / 230 V / 50 Hz
Sikring	16 A træg
Pumpe	Skruepumpe (højtryk)
Kapslingsklasse	IP 54
Beholderens kapacitet	40 liter
Maksimaldyse	0,045"
Mål	113 x 61 x 78 cm
Vægt	90 kg
Dæktryk, maks.	2,0 bar
Støjniveau	91 Lwa
Leveret med:	- 1 slange med en diameter på Ø19 x 10 m - 1 fleksibel slange Ø13 x 2,5 m - 1 sprøjtelanse - 1 Rengøringskugle - 1 dyse TT3 - 1 Rengøringsmiddel - 1 dyseholder

3.3. OVERSIGT OVER MASKINENS KOMPONENTER

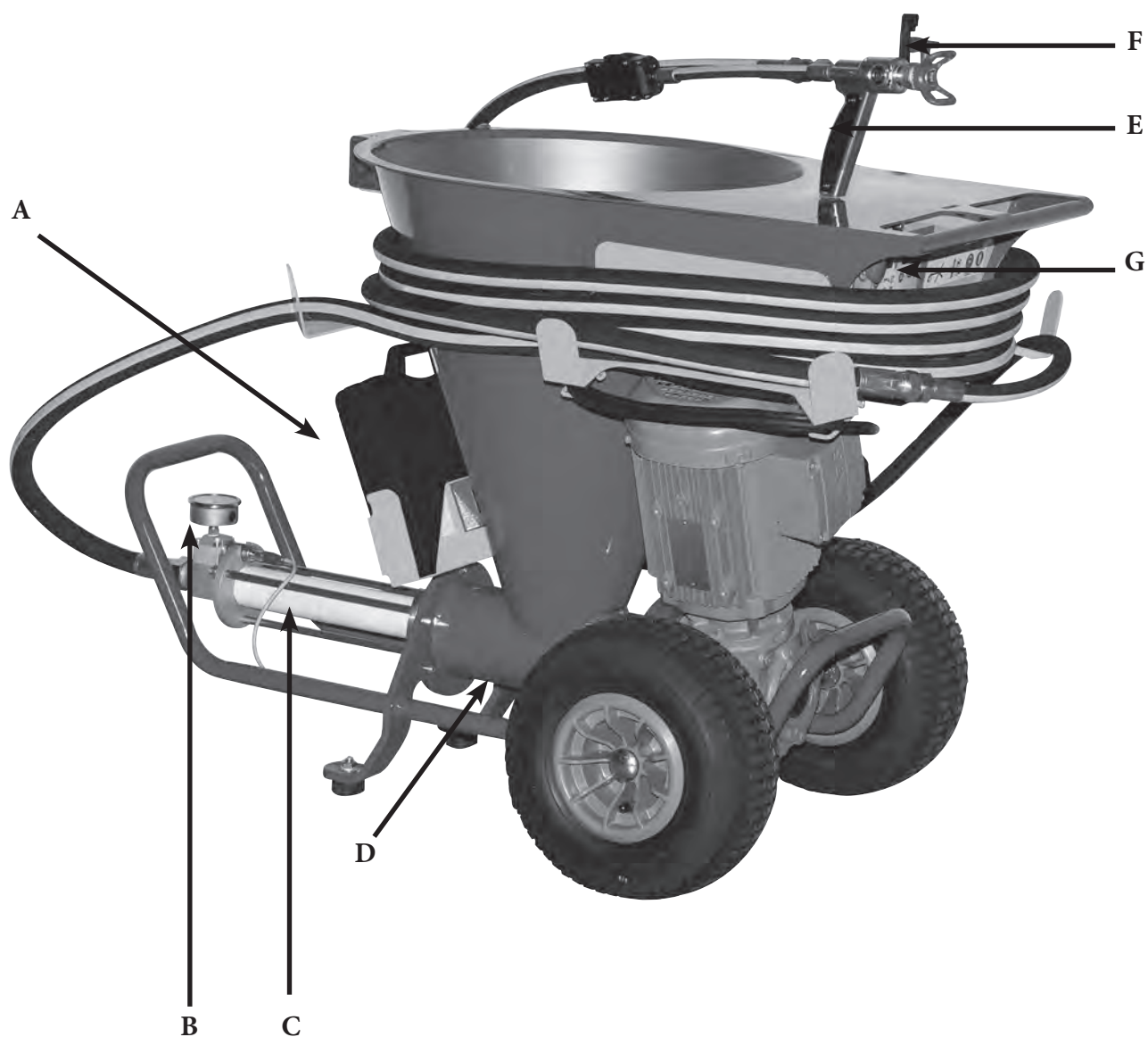

A	Opbevaringsboks
B	Manometer
C	Pumpe
D	Drænventil
E	Sprøjtelanse
F	Dyse
G	Betjeningsfelt (se næste side)

3.4. BETJENINGSELEMENTER OG DISPLAY PÅ MASKINEN

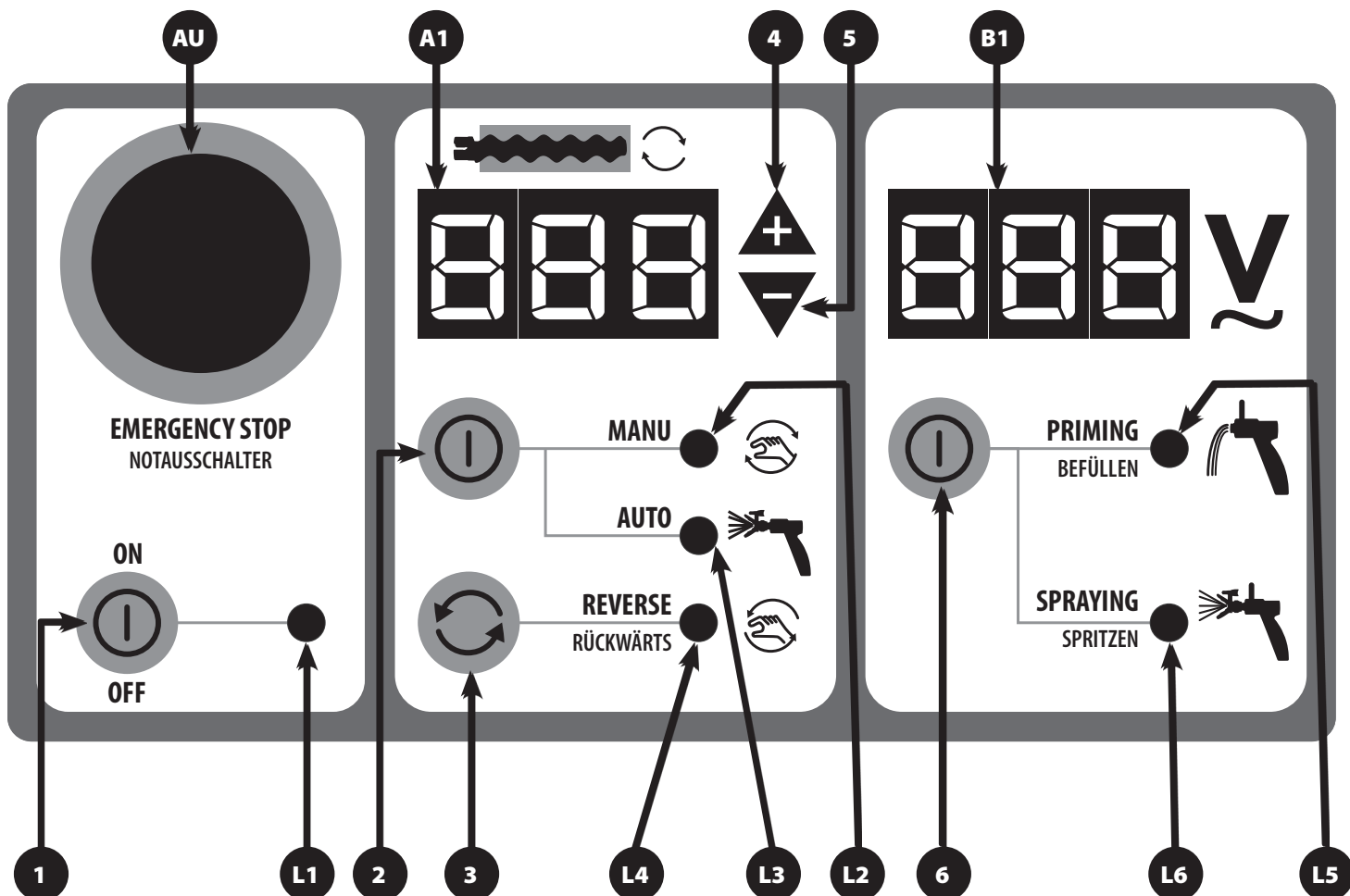

- | | | | |
|-----------|--|-----------|--|
| 1 | Tænd-/slukknop | L1 | Funktionskontrollampe: viser spændingen |
| 2 | Manu/Auto: Valg af tilstandene AUTO eller MANU | L2 | Funktionskontrollampe: lyser i tilstanden MANU |
| 3 | Tilbage: Start/stop bevægelse bagud | L3 | Funktionskontrollampe: lyser i tilstanden AUTO |
| 4 | + : Øgning af motorens hastighed | L4 | Funktionskontrollampe: lyser ved bevægelse bagud |
| 5 | - : Reduktion af motorens hastighed | L5 | Funktionskontrollampe: lyser i tilstanden Fyldning |
| 6 | Grundning/sprøjtning: Valg af tilstanden Fyldning eller Sprøjtning | L6 | Funktionskontrollampe: lyser i tilstanden Sprøjtning |
| AU | Nødstop | A1 | Viser motorens hastighed eller materialetrykket i % |
| | | B1 | Visning af netspænding |

4. ANVENDELSE AF MASKINEN

4.1. FORUDSÆTNING

- Maskinens elektriske tilslutning skal sluttes til en 230 V - 16 A - 50 eller 60 Hz-stikdåse. Anvend en forlængerledning, der er maks. 40 m lang og 3 x 2,5 mm² og rul den helt ud.
- Funktionstilstanden vælges med knappen (6), funktionskontrollamperne (L5) eller (L6) viser den valgte tilstand. Displayet viser den indstillede værdi for tilstanden «Fyldning» eller «Sprøjtning».
- I tilstanden «Fyldning» viser displayet (A1) pumpens indstillede rotation i %.
- I tilstanden «Spøjtning» viser displayet (A1) det indstillede arbejdstryk i % (100 %=100 bar).
- I tilstanden «AUTO» (lampen (L3) lyser) og i tilstanden «Sprøjtning» (lampen (L6) lyser) slås maskinen til ved at åbne sprøjtelansen.
- Tag altid maskinen i brug i tilstanden «Fyldning».
- Ved ibrugtagningen af maskinen skal de nedenfor nævnte trin udføres:
 - Sæt maskinens stik i stikdåsen
 - Tryk på knappen 1
 - Indstil værdien 50 i displayet (A1) med knapperne +/- (4) eller (5)
 - Tryk på knappen (2) for at vælge tilstanden «Auto» eller «Manual».
- Hvis maskinen ikke har været anvendt i længere tid, kan pumpen være blokeret. Hvis dette er tilfældet, køres der frem eller tilbage. Fyld en blanding af vand og konserveringsmiddel i beholderen. Lad maskinen køre frem og tilbage i ca. 5 sekunder. Så snart motoren begynder at fungere normalt, er blokeringen afhjulpet. Tap vandet af beholderen.

4.2. START AF MASKINEN

Start/Stop

- Når maskinen er tilsluttet elektrisk, befinder den sig i tilstanden OFF (slukket). Displayet (A1) viser OFF (slukket), og i displayet (B1) vises netspændingen.
- Hvis der vises «AU» (nødstop), drejes nødstopknappen en kvart omgang.
- Tryk på knappen «ON/OFF» (1). Funktionskontrollampen (L1) lyser, og maskinen er driftsklar.
- Tryk på knappen «ON/OFF» (1), når maskinen er driftsklar (funktionskontrollampen (L1) lyser). Maskinen slukkes. Visningen i displayet (A1) skifter til «OFF» (funktionskontrollampen (L1) slukkes).

Tilslutning af materialeslange og styrekabel

Apparatet udleveres med en materialeslange og et styrekabel til fjernbetjening samt burrebånd. (1 burrebånd er allerede formonteret på sprøjtelansen. De øvrige bånd fastgøres ca. for hver 80 cm til slangen.



1. Materialeslangen forbindes med sprøjtelansen.



2. Fastgør materialeslangen til sprøjtelansen med de burrebånd, der er fastgjort på sprøjtelansen.

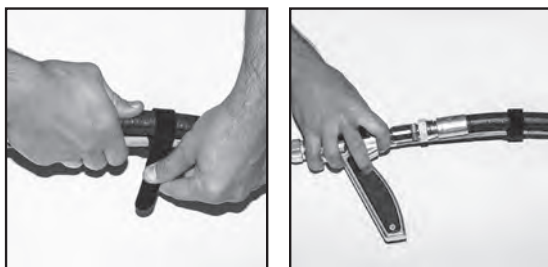

3. Sæt styrekablet ind og klap bøjlen ned for at sikre forbindelsen.



4. Fastgør et burrebånd på styrekablet (ca. 80 afstand til sprøjtelansen) og vikl det rundt om materialeslangen for at forbinde slange og kabel med hinanden.

Denne fremgangsmåde gentages ca. for hver 80 cm til enden af slangen.

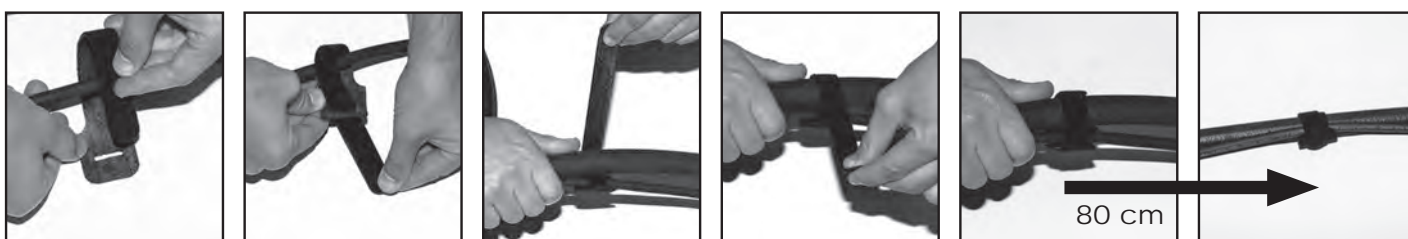

Ibrugtagning af maskinen

1. Fyld egnet pumpeglidemiddel i beholderen.
2. Tænd for maskinen.
3. Adskil styrekablet fra sprøjtelansen.
4. Åbn sprøjtelansen.
5. Indstil fremføringsmængden til 30 med knapperne +/- (4) eller (5) (vises i displayet (A1)).
6. Tryk på knappen «MANU/AUTO» (2), funktionskontrollampen (L2) lyser. Skruen på beholderens bund skal dreje. Hvis dette ikke er tilfældet, kontrolleres de punkter, der er beskrevet i kapitel 4.1.
7. Tryk igen på knappen «MANU/AUTO» (2) for at omstille maskinen til tilstanden «AUTO», funktionskontrollampen (L3) lyser.
8. Fyld materiale i beholderen.
9. Skift til tilstanden «MANU», indtil materialet kommer ud af sprøjtelansen.
10. Så snart der kommer materiale ud af sprøjtelansen, sættes maskinen på tilstanden «AUTO».
11. Luk sprøjtelansen og tilslut igen styrekablet.
12. Skru dyseholderen og den dyse, der egner sig til materialet, på sprøjtelansen.
13. Indstil fremføringsmængden til 60 med knapperne +/- (4) eller (5) (vises i displayet (A1)).
14. Åbn sprøjtelansen og kontroller, at funktionskontrollampen (L6) begynder at lyse. Begynd med sprøjtearbejdet.
15. Tilpas trykket efter behov.

4.3. FEJLKODER



Der vises forskellige fejlkoder på displayet (A1).

KODE	Betydning	NØDVENDIGE FORHOLDSREGLER
	Ingen visning	Sæt stikket i stikdåsen, kontroller strømforsyningen (230 V), kontroller sikringen i sikringsboksen
AU	NØDSTOP	Tag nødstikket ud
OFF	Maskinen er slukket	Tænd for maskinen ved at trykke på knappen (1)
MOT	Termisk motorbeskyttelse	Sæt maskinen på "OFF" i et minut, og tænd derefter igen for den. Hvis sensoren er defekt, lyser MOT permanent.
TEL	Fejl styrekabel	Sørg for, at sprøjtelansen er lukket, når der tændes for maskinen

Forsøg aldrig selv at reparere maskinen, hvis problemet ikke er afhjulpet, eller hvis du er i tvivl om, hvordan maskinen skal anvendes korrekt.

Kontakt vores autoriserede kundeservice.

5. VEDLIGEHOJDELSE AF MASKINEN

 Advarsel	Tag stikket ud af stikdåsen, inden der udføres nogen form for vedligeholdelse.
 Advarsel	Kontroller inden slangen skrues af, at den ikke står under tryk.

Smør ikke stator og rotor med fedt eller olie, men anvend kun egnet rengøringsmiddel.

5.1. RENGØRING

 Advarsel	Direkte sprøjt af vand på kontrolpanelet er ikke tilladt, da der i så tilfælde kan trænge vand ind i afbryderskabet. Udfør kun rengøringen med en fugtig svamp.
--	--

1. Åbn hovedafløbet.
2. Tøm beholderen.
3. Rengør med vand.
4. Skru slangen af og fjern sprøjtelansen.
5. Rengør pumpen som vist på følgende billeder (siderne 60 til 63). **Obs: Vær særlig opmærksom på trin 4 og 5 (tag styrekablets stik ud) i billedsekvensen for at undgå skader.**
6. Når pumpen er blevet rengjort og skruet på igen, anbringes rengøringskuglen i slangen, og slangen tilsluttes igen.
7. Rengør pistolen, dyseholderen og dysen.
8. Fyld beholderen med vand.
9. Tryk på knappen «MANU/AUTO» (2) for at sætte maskinen i tilstanden «MANU» (funktionskontrol-lampen (L2) lyser).
10. Indstil værdien 50 i displayet (A1) med knapperne +/- (4) eller (5).
11. Vent, indtil kuglen kommer ud af slangen (udfør trin 6 til 10 to gange).
12. Slut igen sprøjtelansen til slangen.
13. Fyld egnet rengøringsvæske i beholderen. Følg til det formål anvisningerne på produktemballagen (især angivelserne om det rigtige blandingsforhold).
14. Tryk på knappen «MANU/AUTO» (2) for at sætte maskinen i tilstanden «MANU» (funktionskontrol-lampen (L2) lyser), og lad pumpen køre i ca. 15 sekunder.
Lad ikke rotor og stator køre tørre. Lad rengøringsmidlet stå i beholderen ved udtagning af drift/opbevaring.
15. Tag stikket til PlastCoat HP 10 ud af stikdåsen.

5.2. AFMONTERING

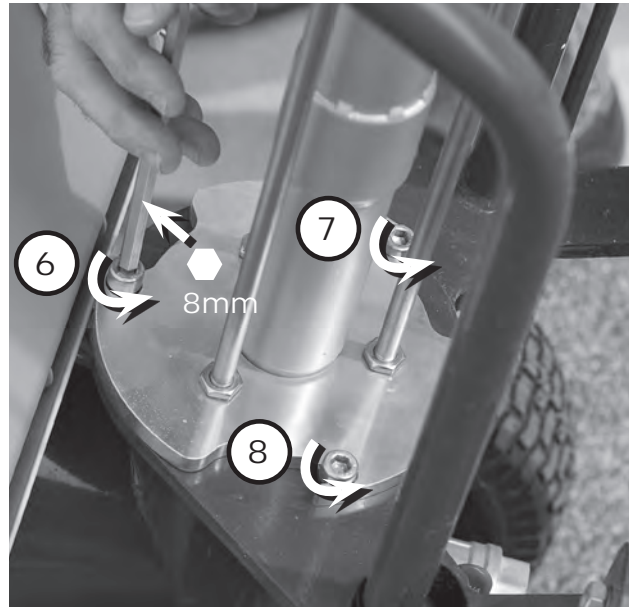
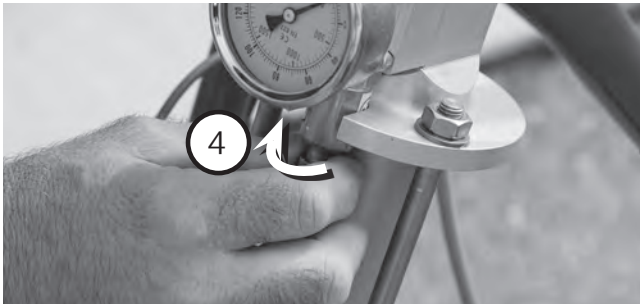
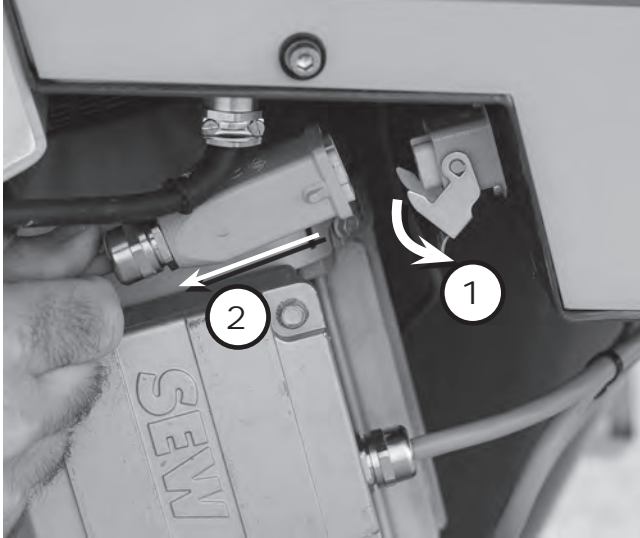

5.2. AFMONTERING (fortsættelse)

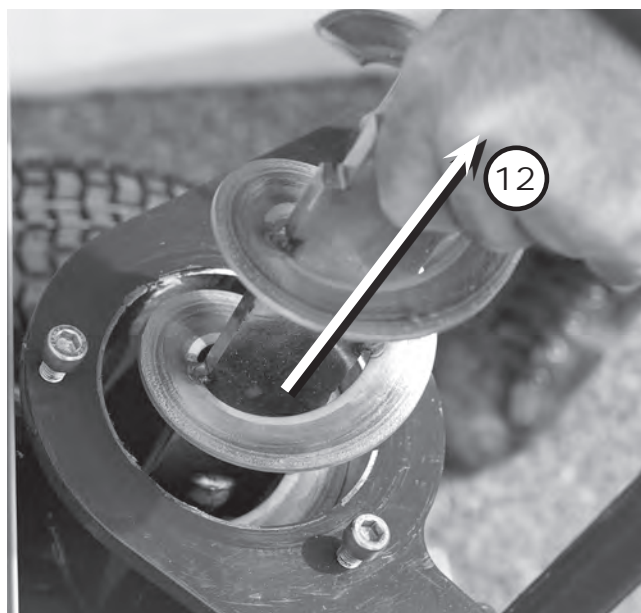
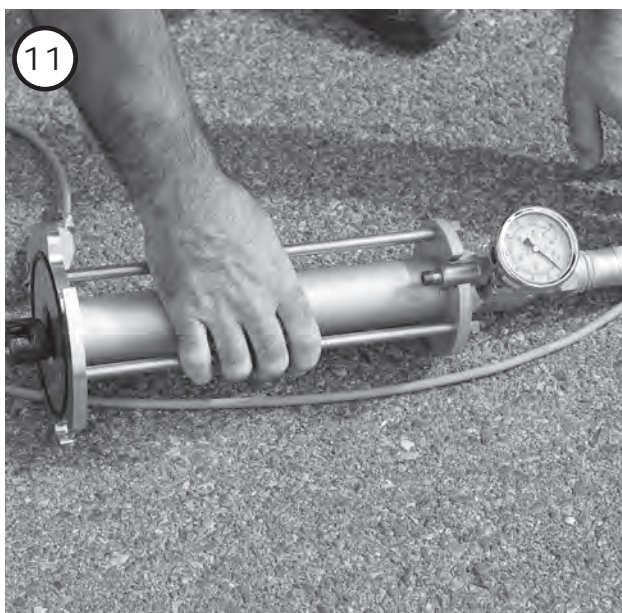

5.3. MONTERING

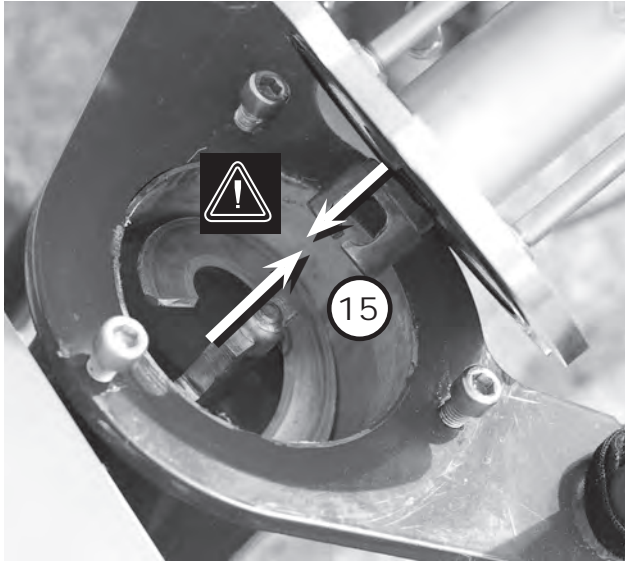
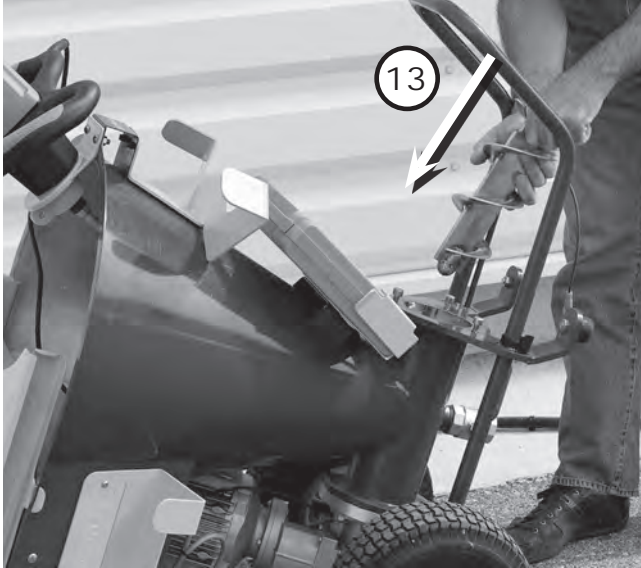



5.3. MONTERING (fortsat)

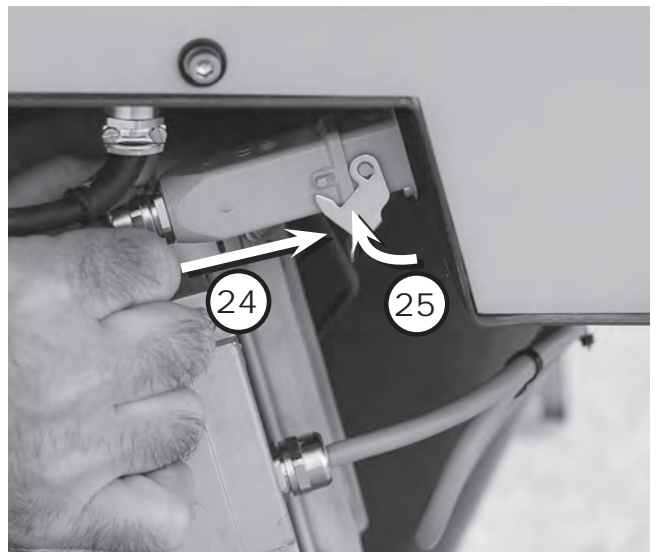
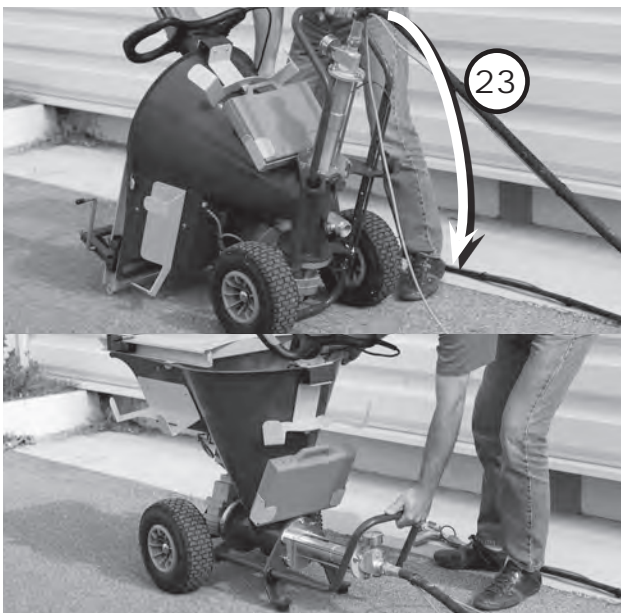
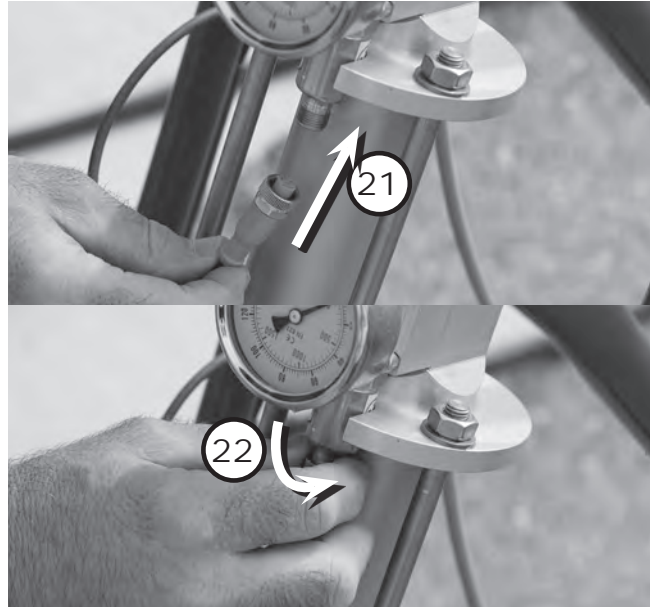
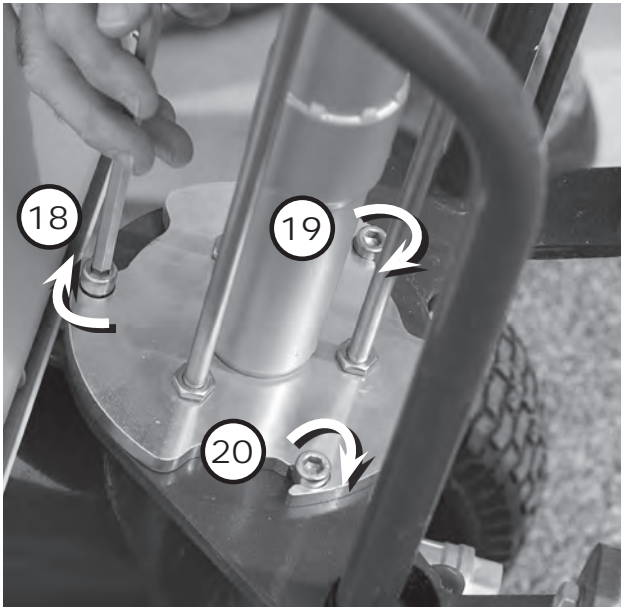

6. AFHJÆLPNING AF FEJL

Fejl	Løsning
Displayet tændes ikke	<ul style="list-style-type: none">• Kontroller, at maskinen er sluttet til strømnettet
Displayet viser en fejlkode	<ul style="list-style-type: none">• Se tabellen på side 58
Pumpen er blokeret	<ul style="list-style-type: none">• Efter længere tids stilstand kan pumpen være blokeret. Følg anvisningerne i kapitel 4.1 på
Maskinen tænder ikke, selv om sprøjtelansen er åbnet	<ul style="list-style-type: none">• Kontroller, at alle forbindelser er helt lukkede
For lavt tryk	<ul style="list-style-type: none">• Kontroller, at det indstillede tryk er tilstrækkeligt højt.• Kontroller, at dysen ikke er for stor eller er slidt• Kontroller rotor og stator for slid
Tryk for højt (160 bar)	<ul style="list-style-type: none">• Sensor defekt. Henvend dig til Wagner Service

Forsøg aldrig selv at reparere maskinen, hvis problemet ikke er afhjulpet, eller hvis du er i tvivl om, hvordan maskinen skal anvendes korrekt.

Kontakt vores autoriserede kundeservice.

7. RESERVEDELE

POS.	BESTILL.-NR.	BETEGNELSE
1	2367493	Hjul
2	2367494	Hjulkapsel
3	2367495	Kuglehane
4	2367492	Gummifod
5	2367496	Rotor og Statoren

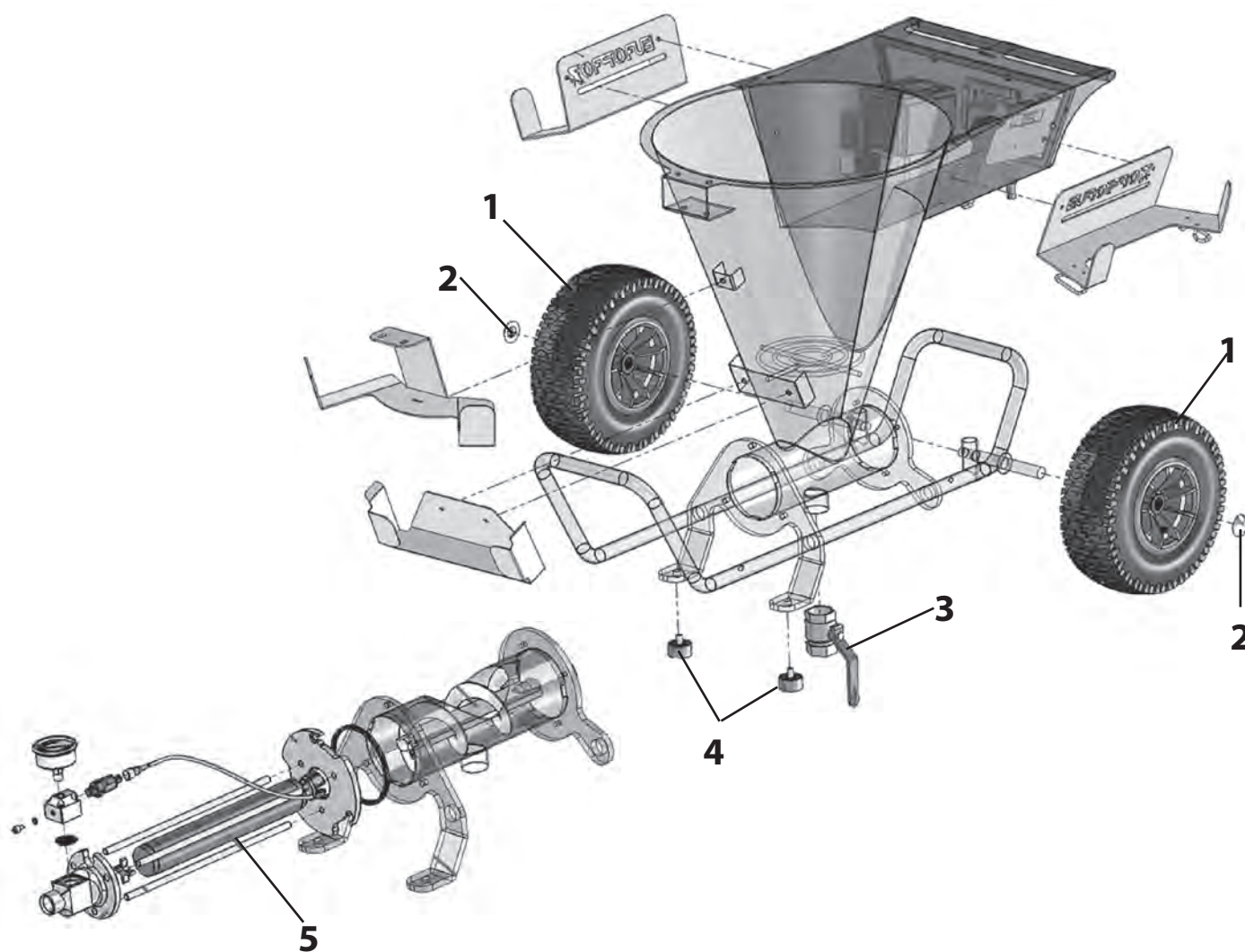

8. TILBEHØR

POS.	BESTILL.-NR.	BETEGNELSE
1	2368604	Sprøjtelanse (uden dyseholder og dyse)
2	2368520	Dyse 4 (blå)
	2368521	Dyse 5 (rød)
	2368522	Dyse 6 (gul)
3	2368519	Sprinklerhoved
4	2368524	Rengøringskugle (Ø 20 mm)
5	2368523	Luftslangeforlænger (Ø 10, 10 m)
	2368513	Sprinklersæt (pos. 2-5)
6	2368630	Mørtelslange (Ø 19, 10 m)
7	2368631	Fleksibel slange (Ø 13, 2,5 m)
8	2368627	Forlængerslange (Ø 19, 10 m)
	2368628	Forlængerslange (Ø 19, 20 m)
	2368629	Forlængerslange (Ø 19, 30 m)
9	2367229	Poseudpresningsbord
10	2368525	Rengørings-/konserveringsmiddel (1 l)
11	2368526	Filterholder til sprøjtelanse
12	2368528	Sprøjtelansefilter (10 masker)
	2368529	Sprøjtelansefilter (18 masker)
	2368530	Sprøjtelansefilter (30 masker)
13	2368531	Røremaskine komplet (inkl. pos. 14)
14	2368532	Sepcialrøreapparat
15	2368533	Holder til røremaskine
16	2368460	Fjernbetjening
17	2368535	Forlængerledning fjernbetjening (5 m)
	2368540	Forlængerledning fjernbetjening (10 m)
	2368543	Forlængerledning fjernbetjening (15 m)
	2368544	Forlængerledning fjernbetjening (20 m)
	2368545	Forlængerledning fjernbetjening (25 m)
	2368546	Forlængerledning fjernbetjening (40 m)





KONTROL AF APPARATET

Af sikkerhedsgrunde anbefaler vi, alt efter behov, dog mindst hver 12. måned, at lade sagkyndige kontrollere om en sikker drift af apparatet fortsat er sikret.

Ved apparater, der er taget ud af drift kan kontrollen udskydes til næste ibrugtagning.

Desuden skal alle (eventuelt afvigende) nationale kontrol- og vedligeholdelses-forskrifter også overholdes.

Ved spørgsmål bedes du henvende dig til et af firma Wagners servicesteder.

VIGTIG INFORMATION VEDRØRENDE PRODUKTANSVAR

I henhold til en EU-forordning hæfter producenten ved produktfejl kun ubegrænset for sit produkt, når alle dele kommer fra producenten eller er godkendt af denne og apparaterne monteres og anvendes korrekt. Ved anvendelse af fremmed tilbehør og fremmede reservedele kan hæftelsen helt eller delvis bortfalde, hvis anvendelsen af det fremmede tilbehør eller den fremmede reservedel fører til en produktfejl. I ekstreme tilfælde kan de ansvarlige myndigheder forbyde anvendelsen af hele apparatet.

Med originalt WAGNER-tilbehør og -reservedele er der garanti for, at alle sikkerhedsforskrifter er opfyldt.

GARANTIERKLÆRING

(Gyldig pr. 1.2.2009)

1. Garantien omfang

Alle Wagners professionelle enheder til påføring af maling (i det følgende kaldet produkter) afprøves og testes omhyggeligt og er underkastet de strenge kontroller, der gennemføres af Wagners kvalitetssikring. Wagner giver derfor udelukkende erhvervsmæssige eller professionelle brugere, som har erhvervet produktet i en autoriseret specialforretning (i det følgende kaldet kunden) en udvidet garanti på de produkter, der er anført på internettet under adressen www.wagner-group.com/profi-guarantee.

Køberens krav i henhold til købsaftalens ansvar for mangler, således som denne er indgået med sælgeren, samt lovbestemte rettigheder indskrænkes ikke af denne garanti.

Vi yder garanti i den form, at vi efter vores egen afgørelse udskifter eller reparerer produktet eller enkelte dele af det eller tager produktet retur imod tilbagebetaling af købsprisen. Omkostningerne til materialer og arbejdstid bæres af os. Erstatte produkter eller dele bliver vores ejendom.

2. Garantiperiode og registrering

Garantien løber i 36 måneder, ved industriel brug eller lignende belastning som f.eks. især ved skifteholdsdrift eller ved udlejning 12 måneder.

På benzin- og luftdrevne drivordninger giver vi ligeledes 12 måneders garanti.

Garantiperioden begynder med den dag, hvor produktet er leveret af den autoriserede specialforretning. Afgørende er datoen på den originale faktura eller kvittering.

For alle produkter, som er købt i en autoriseret specialforretning fra og med den 1.2.2009 forlænges garantiperioden med 24 måneder, når køberen inden for 4 uger efter leveringsdatoen lader disse produkter registrere gennem en autoriseret specialforretning i henhold til nedenstående bestemmelser.

Registreringen sker på internettet på adressen

www.wagner-group.com/profi-guarantee.

Som bekræftelse herpå gælder garantibeviset samt den originale faktura eller kvittering, af hvilken købsdatoen fremgår. En registrering er kun mulig, når køberen erklærer sig indforstået med lagringen af de data, der skal angives.

Garantiperioden hverken forlænges eller fornyes som følge af ydelser i henhold til garantien.

Efter udløb af den gældende garantiperiode kan der ikke mere gøres krav gældende imod os i henhold til garantien.

3. Procedure

Viser der sig inden for garantiperioden fejl i enhedens materiale, forarbejdning eller ydelse, skal garantikravet gøres gældende straks, senest dog inden for en frist på 2 uger.

Den autoriserede specialforretning, der har udleveret enheden, er bemyndiget til at modtage garantikrav. Krav i henhold til garantien kan imidlertid også gøres gældende over for de serviceværksteder, der er nævnt i betjeningsvejledningen. Produktet skal indsendes med betalt porto eller afleveres sammen med den originale faktura eller kvittering, der skal indeholde angivelse af købsdatoen og produktbetegnelsen. Hvis der gøres krav gældende i henhold til forlængelsen af garantien, skal garantibeviset også vedlægges.

Forsendelsesomkostningerne og risikoen for tab eller beskadigelse af produktet på vej til eller fra det værksted eller den forretning, der modtager garantikravet, eller som igen udleverer det reparerede produkt, bæres af kunden.

4. Bortfald af garantien

Garantikrav kan ikke tages i betragtning

- på dele, der er udsat for et brugsbetinget eller andet naturligt slid, samt mangler ved produktet, som kan føres tilbage til et brugsbetinget eller andet naturligt slid. Herunder hører især kabler, pakninger, dyser, cylindre, stempler, dele af huset, gennem hvilke mediet føres, filtre, slanger, tætninger, rotor, statorer etc. Skader som følge af slid forårsages især af slibende påføringsmaterialer som f.eks. dispersioner, puds, spartelmasse, klæbestoffer, glasurer og kvartsgrunder.
- Ved fejl på enheder, der skyldes køberens eller tredjemands manglende overholdelse af anvisninger om betjeningen, uegnet eller ukyndig anvendelse, forkert montering eller idriftsættelse, ikke-bestemmelsesmæssig brug, unormale miljøbetingelser, uegnet påføringsmateriale, kemisk, elektrokemisk eller elektrisk indflydelse, unormale driftsbetingelser, drift med forkert netspænding eller netfrekvens, overbelastning eller manglende vedligeholdelse, pleje eller rengøring
- Ved fejl på enheden, som skyldes anvendelsen af tilbehør, ekstraudstyr eller reservedele, som ikke er originaldele fra Wagner
- For produkter, på hvilke der er foretaget ændringer eller påmonteret udvidelser.
- For produkter, hvis serienummer er fjernet eller gjort ulæseligt
- For produkter, som er forsøgt repareret af uautoriserede personer.
- For produkter med ubetydelige afvigelser fra de nominelle tilstand, som er uvæsentlige for enhedens værdi og anvendelighed.
- For produkter, der er blevet helt eller delvis adskilt

5. Supplerende bestemmelser

Ovenstående garantier gælder udelukkende for produkter, som købes i autoriserede specialforretninger i EU, SNG og Australien, og som anvendes i købslandet.

Hvis det ved nærmere undersøgelse viser sig, at garantien ikke dækker den foreliggende fejl, foretages reparation på købers regning.

Ovenstående bestemmelser udgør en definitiv fastlæggelse af retsforholdet til os. Videregående krav, specielt på grundlag af skader og tab ligegyldigt af hvilken art, der forårsages af produktet eller som følge af brugen af dette, er udelukkede, undtagen for så vidt de er omfattet af produktansvarslovens gyldighedsområde.

Krav imod specialforretningen som følge af dennes ansvar for mangler berøres ikke af denne garanti.

For denne garanti gælder tysk ret. Aftalesproget er tysk. I tilfælde af, at betydningen af den tyske og en udenlandsk tekst med disse garantibestemmelser afviger fra hinanden, gælder betydningen af den tyske tekst.

J. Wagner GmbH
Division Professional Finishing
Otto Lilienthal Strasse 18
88677 Markdorf
Forbundsrepublikken Tyskland

Ret til ændringer forbeholdes

Översättning av original-driftsinstruktionen

Varning!

OBS! Risk för skador genom insprutat material i huden!

Aggregat utvecklar extremt höga spruttryck.

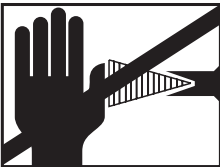
	  <p>OBS</p>
<p>1</p>	<p>Rikta inte sprutstrålen mot fingrar, händer eller andra kroppsdelar! Rikta aldrig pistolen mot dig själv, andra personer och djur. Använd inte sprutpistolen utan beröringsskydd mot sprutstrålen.</p> <p>Behandla inte en sårskada från sprutstrålen som en ofarlig skärskada. Om du får en sårskada av sprutmaterial eller lösningsmedel, måste du genast uppsöka läkare för snabb, kompetent behandling. Berätta för läkaren vilket sprutmaterial eller lösningsmedel du har blivit skadad av.</p>
<p>2</p>	<p>Varje gång före idrifttagning ska du enligt bruksanvisningen tänka på följande punkter:</p> <ol style="list-style-type: none"> 1. Ett aggregat som inte fungerar tillfredsställande får inte användas. 2. Säkra WAGNER-sprutpistolen. 3. Upprätta jordförbindelse. 4. Kontrollera max tillåtet driftstryck för högtrycksslangen och sprutpistolen. 5. Kontrollera tätheten i alla anslutande delar.
<p>3</p>	<p>Anvisningar för regelbunden rengöring och regelbundet underhåll av aggregatet skall följas noga.</p> <p>Följ anvisningarna nedan före alla arbeten på aggregatet och alltid vid uppehåll i arbetet:</p> <ol style="list-style-type: none"> 1. Släpp ut trycket ur sprutpistolen och högtrycksslangen. 2. Säkra WAGNER-sprutpistolen. 3. Stäng av aggregatet.

Tänk på säkerheten!

Innehållsförteckning

1	BRUKSANVISNING	71
1.1	BRUKSANVISNINGENS BETYDELSE	71
1.2	MÅLGRUPP	71
2	ANVISNINGAR	71
2.1	SÄKERHET	71
2.2	EL-ANSLUTNING	74
2.3	SKROTNING	74
3	MASKINEN	75
3.1	BESKRIVNING	75
3.2	TEKNISKA EGENSKAPER	75
3.3	ÖVERSIKT ÖVER MASKINENS KOMPONENTER	76
3.4	REGLAGE OCH INDIKATORER PÅ MASKINEN	77
4	ANVÄNDNING AV MASKINEN	78
4.1	FÖRUTSÄTTNINGAR	78
4.2	STARTA MASKINEN	78
4.3	FELKODER	80
5	UNDERHÅLL AV MASKINEN	81
5.1	RENGÖRING	81
5.2	DEMONTERING	82
5.3	HOPSÄTTNING	84
6	FELSÖKNING	86
7	RESERVDELSLISTA	87
8	TILLBEHÖR	88
	Kontroll av aggregatet	89
	Viktiga anvisningar om produktansvaret	89
	Garantiföreskrifter	89
	Intyg om överensstämmelse med CE-direktiv	92
	Service nätverk i Europa	96

Förklaring av de använda symbolerna

 Fara	Denna symbol varnar för en möjlig fara för dig och maskinen. Under denna symbol finns viktig information om hur man undviker personskador och skador på maskinen. Läs avsnitten som är markerade med denna symbol med extra uppmärksamhet.
	Klämrisk på grund av rörliga delar
	Heta ytor: Delarna blir värma under arbetet
	Spruta aldrig på personer, djur eller maskinens delar med högtrycksstrålen.
	Använd lämpligt hörselskydd under arbetet.
	Använd alltid lämpliga skyddsglasögon under arbetet.
	Använd lämpliga skyddskläder under arbetet.



1. BRUKSANVISNING

1.1. BRUKSANVISNINGENS BETYDELSE

Denna bruksanvisning är en mycket viktig del för användning av maskinen. Den beskriver hur man tar maskinen i drift, rengör den och underhåller den och innehåller även säkerhetsanvisningar som ska beaktas.

Läs noga användningsinstruktionerna, säkerhetsanvisningarna och varningarna i denna bruksanvisning noga innan du använder maskinen.

De flesta olycksfall inträffar på grund av att instruktioner, bestämmelser och säkerhetsbestämmelser ignoreras.

Denna bruksanvisning måste förvaras i närheten av maskinen. Den måste finnas inom räckhåll och i ett läsligt skick fram tills att maskinen ska skrotas.

Om bruksanvisningen förloras eller skadas kan du alltid beställa en ny kopia från tillverkaren.

1.2. MÅLGRUPP

Denna bruksanvisning är avsedd för alla personer som ska hantera maskinen:

- Personer som ansvarar för transport av maskinen.
- Personer som ansvarar för användning av maskinen.
- Personer som ansvarar för underhåll och rengöring av maskinen.
- Personer som ansvarar för den slutliga skrotningen av maskinen.

2. ANVISNINGAR



2.1. SÄKERHET

Om maskinen används på ett felaktigt sätt eller ett sätt som inte beskrivs i denna bruksanvisning kan det leda till dödsfall eller allvarliga personskador.

Alla anvisningar om användning, samt säkerhetsanvisningar och varningar i bruksanvisningen, ska läsas noga innan maskinen används.

 <p>Fara</p>	<ul style="list-style-type: none">• Beakta alla säkerhetsnormer innan maskinen används.• Använd endast maskinen för de specifikt nämnda användningsområdena som anges i bruksanvisningen.• Var alltid uppmärksam när du använder maskinen.• Maskinen ska endast bäras och flyttas i därför avsedda handtag.• Dra ut kontakten från eluttaget vid pauser i arbetet.
---	--

2.1. SÄKERHET (fortsättning)

 <p>Fara</p>	<ul style="list-style-type: none">• Använd endast maskinen med nominell spänning• Håll minst ett avstånd på 50 cm mellan maskinen och alla möjliga hinder för att inte hindra lufttillförseln.• Ta reda på hur du kan stänga av maskinen snabbt vid behov.• Använd aldrig maskinen om den inte fungerar korrekt eller är defekt.• Rikta inte vattenstråle eller brännbara vätskor mot maskinen• Rikta aldrig vatten- eller materialstrålen mot personer eller djur.• Rör inte vid de heta ytorna på maskinen.• Använd alltid lämpliga skyddskläder (glasögon, handskar, overall och mask) och sätt upp långt hår.• Rör aldrig vid maskinens rörliga delar.• För inte in några föremål eller händer i skyddsgallret, för att förhindra olycksfall eller skador på maskinen.• Använd vid arbeten utomhus endast förlängningskabel som är anpassad för detta område.
 <p>Fara</p>	<ul style="list-style-type: none">• Behandla maskinen omsorgsfullt. Underhåll och rengör maskinen grundligt efter användning.• Ta ut kontakten till maskinens elkabel från eluttaget efter varje användning.• Lossa aldrig förskruvningar medan maskinen används.• Kontrollera maskinen för skadade delar.• Rengör inte plastdelarna med lösningsmedel.• Använd inte maskinen om elkabeln eller kontakten är skadade. Kontakta auktoriserad kundservice för att byta ut delarna.• Ha alltid maskinens modellbeteckning och serienummer tillgängligt vid service.• Använd endast originaldelar vid utbyte av delar.

2.1. SÄKERHET (fortsättning)

 <p>Fara</p>	<ul style="list-style-type: none">• Utför inte några förändringar på maskinen.• Förstör inte och ta inte bort skyddsgallret.• Öppna inte kopplingslådan.
---	--

ARBETSPLATS

- Håll alltid arbetsplatsen ren och upprymd.
- Använd endast maskinen i omgivningstemperaturer mellan 5 °C och 35 °C.
- Använd inte maskinen i explosiva omgivningar.
- Placera inte maskinen i närheten av en potentiell antändningskälla.
- Håll alla okvalificerade personer, barn och djur borta från maskinens arbetsområde.
- Säkra maskinen från att falla, om maskinen används på en ställning eller upphöjd yta.
- Ställ inte maskinen på en jämn yta, för att förhindra att den glider iväg eller välter.

SLANGAR

- Använd endast lämpliga slangar och kopplingar (originaldelar) tillsammans med maskinen. Försök inte reparera dessa delar.
- Kör inte över slangen och bocka den inte.
- Dra inte maskinen på slangarna.

FÖRVARING

- Förvara maskinen i ett torrt och rent utrymme vid en temperatur som inte överskrider 35 °C.
- Skydda maskinen efter varje användning med en blandning av vatten och konserveringsmedel för att förhindra att rotern/statorn blockeras. Förvaring av icke smord pump kan orsaka allvarliga skador.

VI FÖRBEHÅLLER OSS RÄTTEN TILL ATT VID BEHOV OCH UTAN FÖREGÅENDE MEDDELANDE DÄROM UTFÖRA ÄNDRINGAR PÅ VÅRA PRODUKTER.

2.2. EL-ANSLUTNING

	<p>Anslutning till nätet får endast ske via en separat matningspunkt, t.ex. en byggströmsfördelare med en jordfelsbrytare med $INF \leq 30 \text{ mA}$. Jordfelsbrytare (FI-brytare) typ B med 30 mA rekommenderas.</p> <p>Före varje ingrepp i maskinen ska man kontrollera att alla energikällor är frånkopplade (luft och ström).</p>
--	---

JORDAT UTTAG

Alla maskiner måste vara jordade under drift, för att skydda användaren mot el-stöt. Alla våra maskiner är utrustade med en standard elkontakt.

Elektrisk anslutning måste utföras av en kompetent tekniker. Det är förbjudet att utföra ändringar på maskinen eller att framförallt demontera området runt kopplingslådan.

Reparationer måste utföras av ett auktoriserat serviceställe eller ett av våra kundservicecenter.

Säkerställ under ingrepp att skyddsledaren är ansluten.

FÖRLÄNGNINGSKABEL

Kontrollera vid användning av en förlängningskabel att den har en jordledare och att denna inte är förstörd eller skadad. Kontrollera att kabelarean för den använda förlängningskabeln är tillräcklig för maskinens strömförsörjning.

Vid användning av en kabeltrumma måste denna vara helt utrullad eftersom maskinen annars kan skadas. Kabelarean måste vara proportionell mot kabelns längd.

2.3. SKROTNING

	<p>Enligt EG-direktiv 2002/96/EG för skrotning av förbrukade elartiklar och dess motsvarighet i nationell miljölagstiftning, får denna produkt inte kastas i hushållssoporna utan måste lämnas för miljöriktig återvinning enligt gällande lagstiftning.</p> <p>En skrotad produkt från WAGNER återtas av oss eller våra representanter och skrotas på ett miljöriktigt sätt. Ta i ett sådant fall kontakt med någon av våra serviceverkstäder, någon av våra representanter eller direkt med oss.</p>
--	--



3. MASKINEN

3.1. BESKRIVNING

PlastCoat HP 10 är en spruta avsedd för tunnskiktsputs.

Den har en ventillös pump, som är enkel att underhålla, en rund rostfri behållare som är lätt att rengöra samt en utloppsöppning som har en diameter på 35 mm. För ökad stabilitet har den dessutom luftgummidäck med stör diameter och plan profil.

PlastCoat HP 10 kan bearbeta olika typer av puts:**Finspackel, skrapputs, strukturbeläggning**

 Fara	Använd inte produkter som innehåller korn, bruk, kalkbruk, tekniska eller specialbruk med hög belastning.
---	---

3.2. TEKNISKA EGENSKAPER

Max.-tryck	120 bar (12 MPa)
Transportmängd (vatten)	6 liter/min
El-motor	2,2 kW /230 V/50 Hz
Säkring	16 A trög
Pump	Skruvpump (högtryck)
Skyddsklass	IP 54
Behållarens volym	40 liter
Maximalt munstycke	0,045 tum
Mått	113 x 61 x 78 cm
Vikt	90 kg
Däckstryck max	2,0 bar
Bullernivå	91 Lwa
Levereras med:	– 1 slang med en diameter på 19 mm (Ø19 x 10m) – 1 rörlighetsslang Ø13 x 2,5m – 1 sprutlans – 1 Rengöringskula – 1 munstycke TT3 – 1 Rengöringsmedel – 1 munstyckeshållare

3.3. ÖVERSIKT ÖVER MASKINENS KOMPONENTER

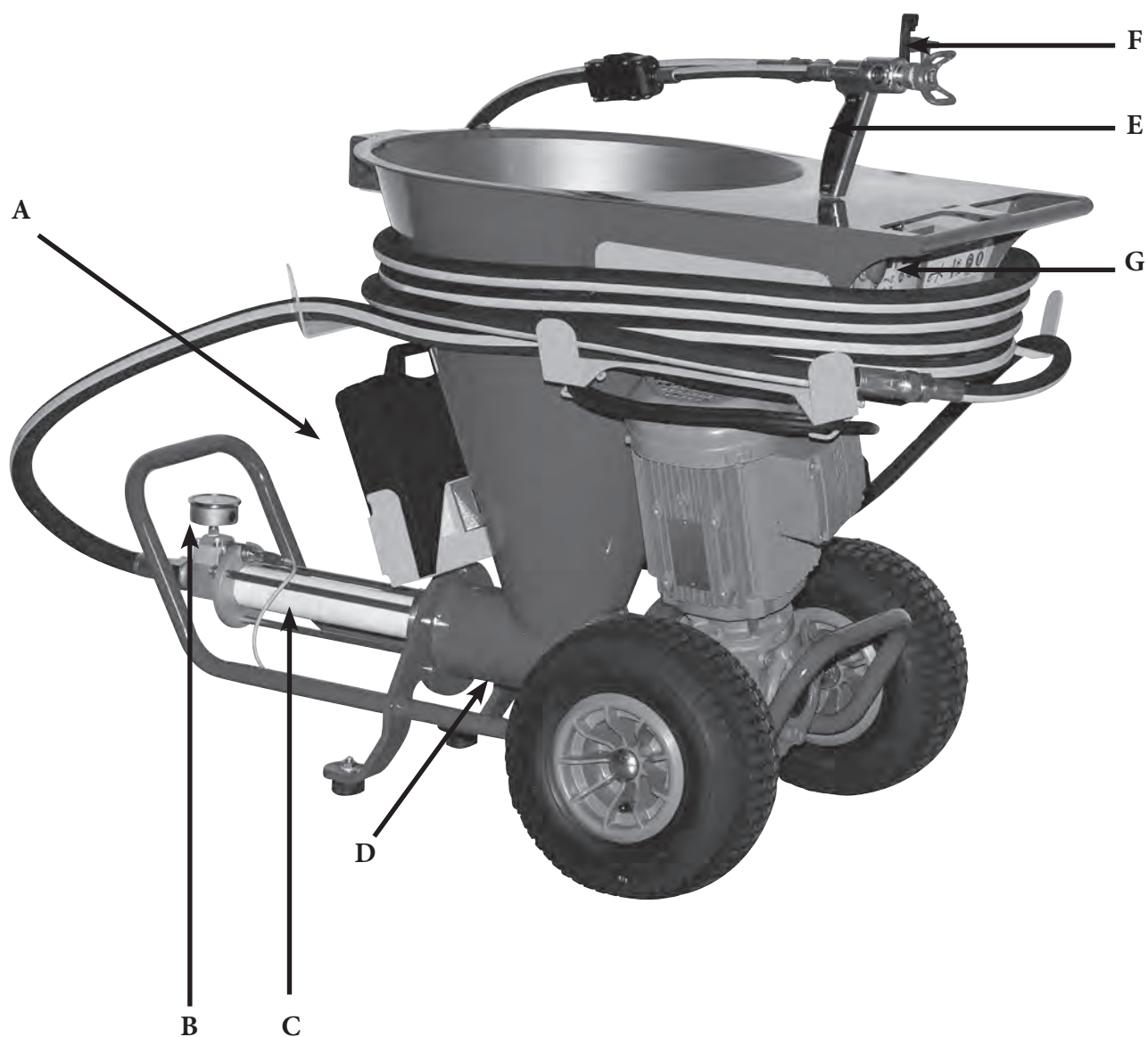

A	Förvaringslåda
B	Manometer
C	Pump
D	Avvattningsventil
E	Sprutlans
F	Munstycke
G	Manöverpanel (se nästa sida)

3.4. REGLAGE OCH INDIKATORER PÅ MASKINEN

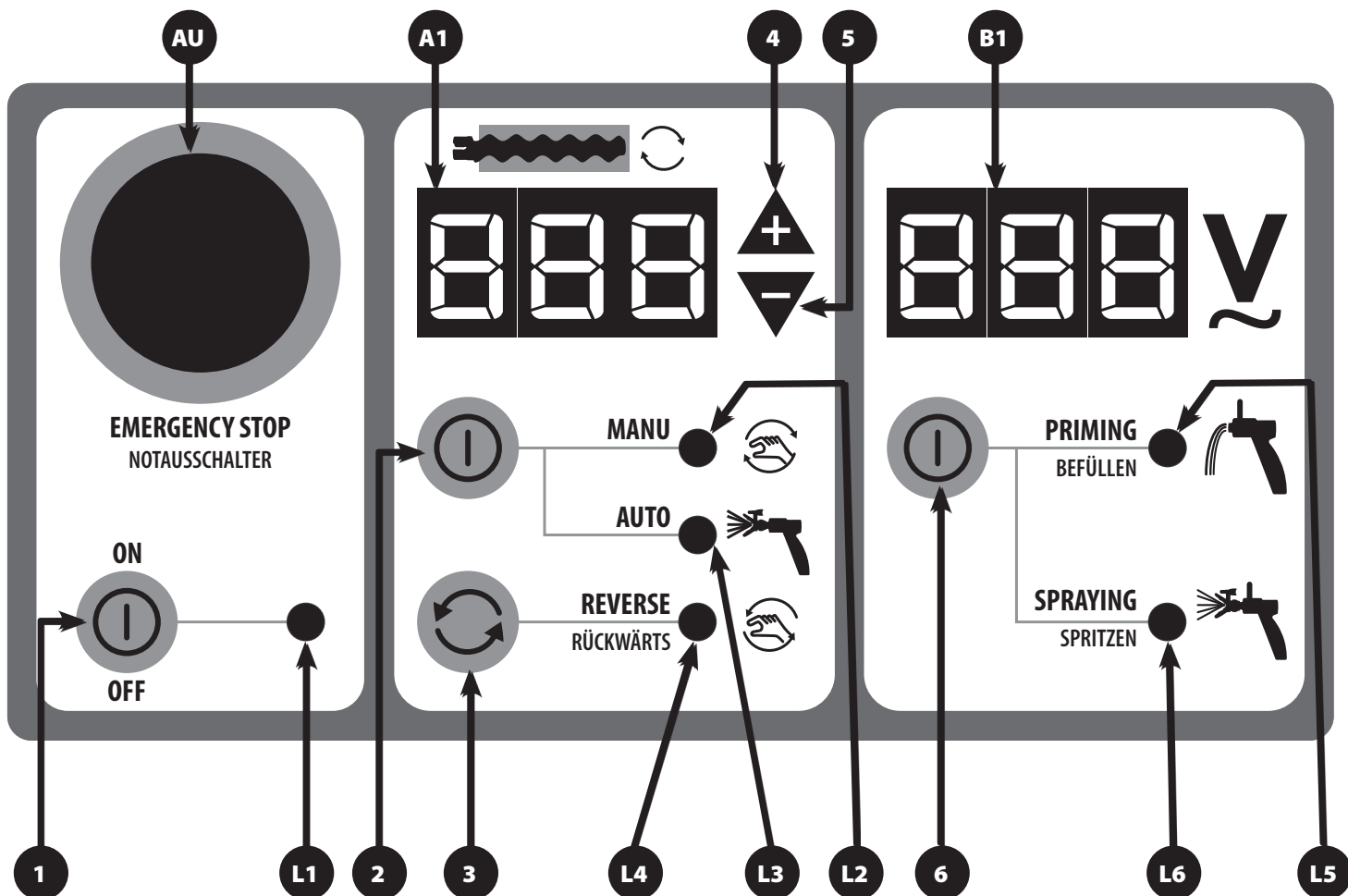

- | | |
|--|---|
| 1 Strömbrytare | L1 Funktionskontrollampa: visar spänning |
| 2 Manu/Auto: val av läget AUTO eller MANU | L2 Funktionskontrollampa: lyser i läget MANU |
| 3 Bakåt: start/stop av bakåtkörning | L3 Funktionskontrollampa: lyser i läget AUTO |
| 4 + : Ökning av motorns varvtal | L4 Funktionskontrollampa: lyser vid bakåtkörning |
| 5 - : Minskning av motorns varvtal | L5 Funktionskontrollampa: lyser i läget Påfyllning |
| 6 Grundning/sprutning: val av läget Påfyllning eller Spruta | L6 Funktionskontrollampa: lyser i läget Spruta |
| AU Nödstopp | A1 Visar motorns varvtal eller materialtrycket i % |
| | B1 Visar nätspänningen |

4. ANVÄNDNING AV MASKINEN

4.1. FÖRUTSÄTTNINGAR

- Elanslutning av maskinen måste vara ansluten till en 230 V – 16 A – 50 eller 60 Hz eluttag. Använd en max. 40 m lång förlängningskabel 3x2,5 mm² och rulla ut den helt.
- Funktionsläget väljs med knappen (6), funktionskontrolllamporna (L5) eller (L6) visar valt läge. Displayen visar inställt värde för läget "Påfyllning" eller "Spruta".
- I läget "Påfyllning" visar displayen (A1) pumpens inställda rotation i %.
- I läget "Spruta" visar displayen (A1) inställt arbetstryck i % (100 % = 100 bar).
- I läget "AUTO" (lampan (L3) lyser) och i läget "Spruta" (lampan (L6) lyser) startas maskinen genom att öppna sprutlansen.
- Ta alltid maskinen i drift i läget "Påfyllning".
- Under idrifttagningen av maskinen är det nödvändigt att utföra nedanstående instruktioner:
 - Sätt i kontakten till maskinen i eluttaget.
 - Tryck på knappen 1
 - Ställ in värdet 50 på displayen (A1) med knapparna +/- (4) och (5).
 - Tryck på knappen (2) för att välja läge "Auto" eller "Manuell".
- Om maskinen inte används under en längre tid finns det risk för att pumpen blockeras. Använd i så fall bakåt- och framåtgång. Fyll i en blandning av vatten och konserveringsmedel i behållaren. Låt maskinen köra framåt och bakåt i ungefär fem sekunder. Så snart maskinen börjar fungera normalt har blockeringen åtgärdats. Tappa ur vattnet från behållaren.

4.2. STARTA MASKINEN

Start/stopp

- När maskinen har anslutits till elnätet befinner den sig i läget OFF (från). Displayen (A1) visar OFF (från) och displayen (B1) visar nätspänningen.
- Om "AU" (nödstop) visas ska nödstoppsknappen vridas ett kvarts varv.
- Tryck på knappen "ON/OFF" (1). Funktionskontrolllampan (L1) tänds och maskinen är driftsredo.
- Om man trycker på knappen "ON/OFF" (1) när maskinen är driftsredo (funktionskontrolllampan (L1) lyser) stängs maskinen av. Indikatorn på displayen (A1) växlar till "OFF" (funktionskontrolllampan (L1) slocknar).



Anslutning av materialslang och styrkabel

Enheten levereras med en materialslang, en styrkabel för fjärrkontroll och kardborreband. Ett kardborreband är redan monterat på sprutlansen. De övriga banden ska fästas på slangen med ca 80 cm mellanrum.



1. Anslut materialslangen till sprutlansen.



2. Fäst materialslangen på sprutlansen med det kardborreband som sitter på sprutlansen.

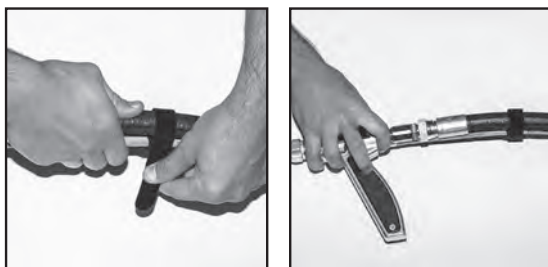

3. Koppla in styrkabeln och fäll ned bygeln som låser kontakten.



4. Fäst ett kardborreband på styrkabeln på ca 80 cm avstånd från sprutlansen och linda det runt materialslangen för att hålla ihop slangen och kabeln.

Upprepa med ca 80 cm avstånd över slangens hela längd.

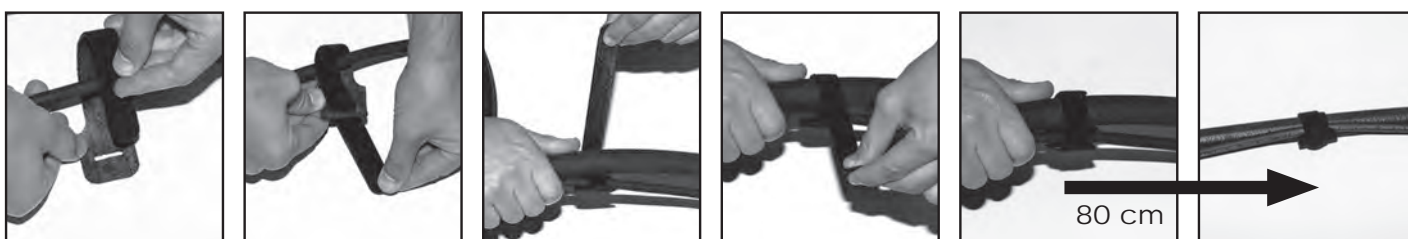

Idrifttagning av maskinen

1. Fyll på lämpligt pumpsmörjmedel i behållaren.
2. Starta maskinen.
3. Koppla från styrningskabeln från sprutlansen.
4. Öppna sprutlansen.
5. Ställ in transportmängden på 30 med knapparna +/- (4) eller (5) (visas på displayen (A1)).
6. Tryck på knappen "MANU/AUTO", funktionskontrolllampan (L2) tänds. Skruven i botten av behållaren måste gå att vrida. Om inte, kontrollera punkterna som beskrivs i kapitel 4.1.
7. Tryck en gång till på knappen "MANU/AUTO" (2) för att ställa om maskinen till läget "AUTO", funktionskontrolllampan (L3) tänds.
8. Fyll på material i behållaren.
9. Växla till läget "MANU" tills material kommer ut från sprutlansen.
10. När materialet börjar komma ut från sprutlansen ska maskinen ställas på läget "AUTO".
11. Stäng sprutlansen och anslut åter styrningskabeln.
12. Skruva fast munstyckeshållaren och det munstycke som är lämpligt för materialet.
13. Ställ in transportmängden på 60 med knapparna +/- (4) eller (5) (visas på displayen (A1)).
14. Öppna sprutlansen och kontrollera att funktionskontrolllampan (L6) börjar lysa. Påbörja sprutarbetet.
15. Anpassa trycket efter behov.

4.3. FELKODER



Olika felkoder visas på displayen (A1).

KOD	Betydelse	NÖDVÄNDIGA ÅTGÄRDER
	Ingen indikering	Sätt i kontakten i eluttaget, kontrollera strömförsörjningen (230 V), kontrollera säkringen i kopplingslådan.
AU	NÖDSTOPP	Dra ut nödstoppsknappen
OFF	Maskinen är avstängd	Starta maskinen genom att trycka på knappen (1).
MOT	Termiskt motorskydd	Ställ maskinen på "OFF" i en minut och starta sedan den igen. Om sensorn är defekt lyser MOT permanent.
TEL	Fel styrningskabel	Kontrollera att sprutlansen är stängd när maskinen startas.

Försök inte i något fall reparera maskinen på egen hand om problemet inte åtgärdas eller om du är tveksam om hur maskinen används på rätt sätt.

Kontakta vår auktoriserade kundservice.

5. UNDERHÅLL AV MASKINEN

 Fara	Före alla underhållsarbeten ska kontakten tas ut ur eluttaget.
 Fara	Kontrollera att slangen inte är tryckbelastad innan du skruvar av den.

Fetta eller olja inte in stator och rotor, använd endast lämpligt rengöringsmedel.

5.1. RENGÖRING

 Fara	Det är förbjudet att spruta vatten direkt på kontrollpanelen, eftersom vatten annars kan tränga in i kopplingslådan. Utför endast rengöringen med en fuktig svamp.
--	--

1. Öppna huvudutflödet
2. Töm behållaren.
3. Rengör med vatten.
4. Skruva av slangen från pumpen och ta av den från sprutlansen.
5. Rengör pumpen som bilderna intill visar (sidorna 82 till 85). **OBS! Observera särskilt steg 4 och 5 (ta ut styrningskabeln) i bildsekvensen för att förhindra skador.**
6. När pumpen har rengjorts och har skruvats på igen ska svampkulorna läggas i slangen och slangen åter anslutas.
7. Rengör pistolen, munstyckeshållaren och munstycket.
8. Fyll behållaren med vatten.
9. Tryck på knappen "MANU/AUTO" (2) för att ställa maskinen på läget "MANU" (funktionskontrollampa (L2) lyser).
10. Ställ in värdet 50 på displayen (A1) med knapparna +/- (4) eller (5).
11. Vänta tills svampkulan kommer ut ur slangen (utför steg 6 till 10 två gånger).
12. Anslut åter sprutlansen till slangen.
13. Fyll på lämplig rengöringsvätska i behållaren. Läs anvisningarna på produktförpackningen (särskilt uppgifterna om korrekt blandningsförhållande).
14. Tryck på knappen "MANU/AUTO" (2) för att ställa in maskinen på läget "MANU" (funktionskontrollampa (L2) lyser) och låt pumpen köra i ca 15 sekunder.
Låt aldrig rotor och stator köra torrt. Lämna kvar rengöringsmedlet i behållaren vid urdrifttagning/lagring.
15. Ta ut kontakten från maskinen PlastCoat HP 10.

5.2. DEMONTERING

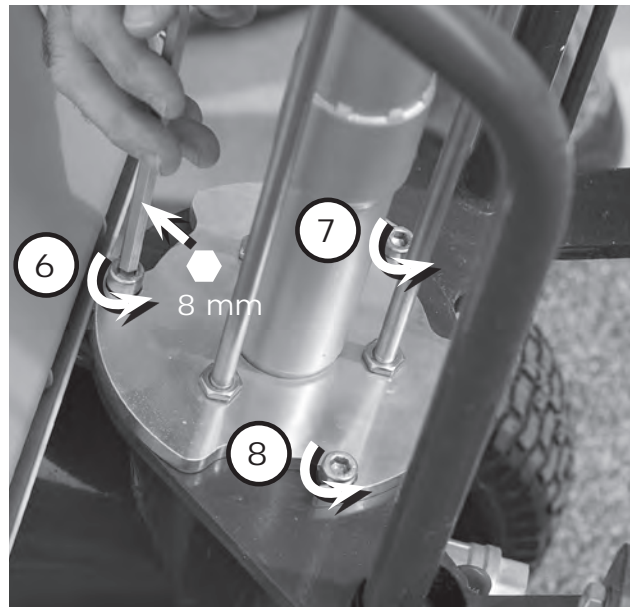
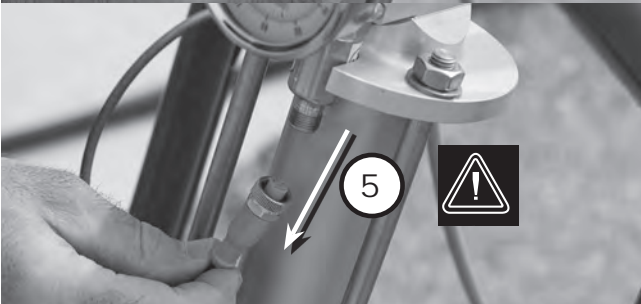
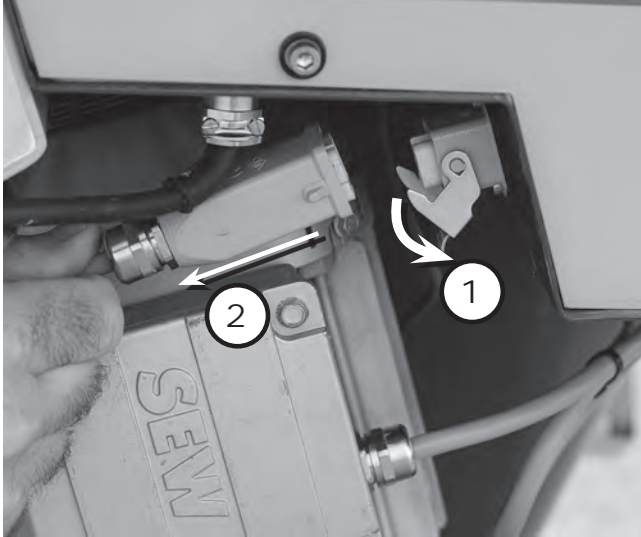

5.2. DEMONTERING (fortsättning)

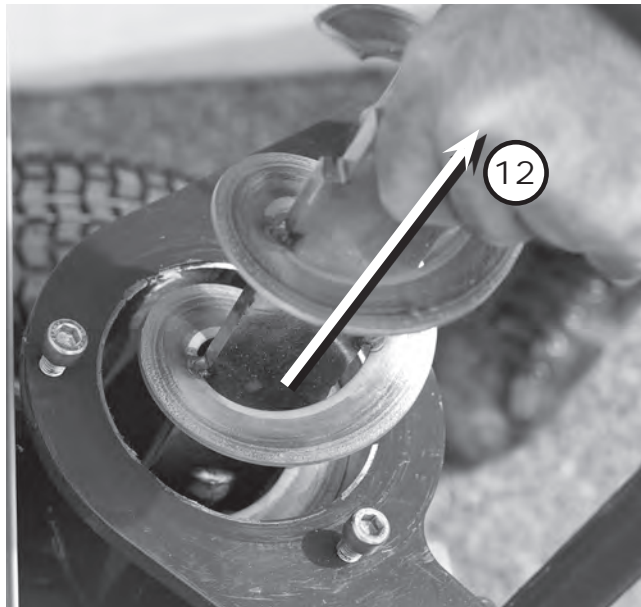
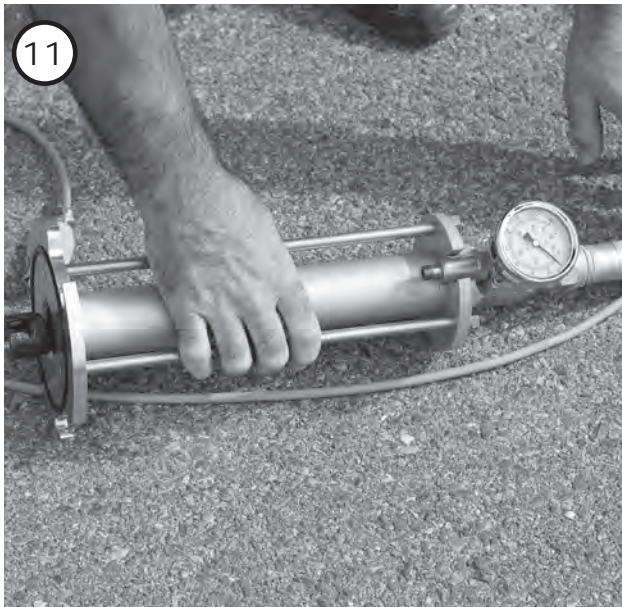

5.3. HOPSÄTTNING

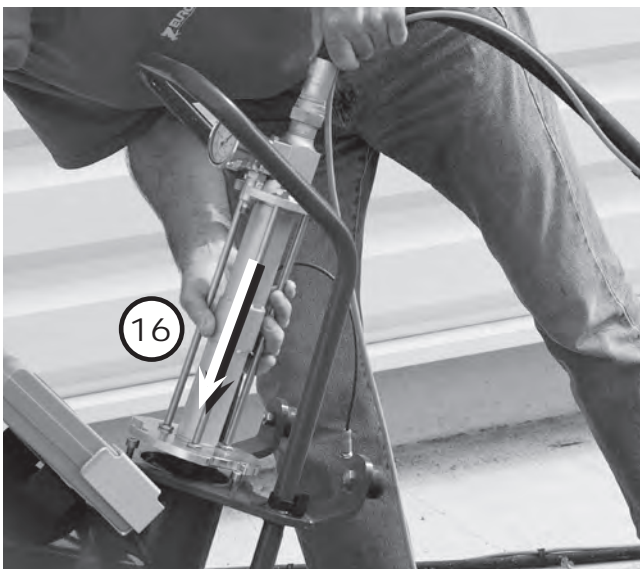
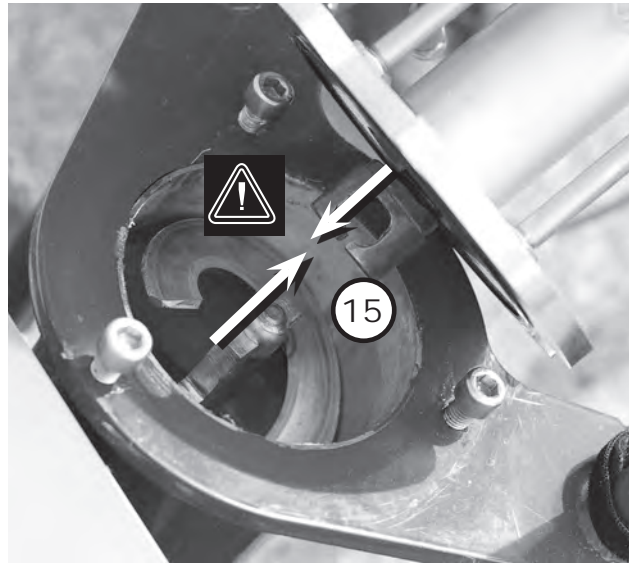
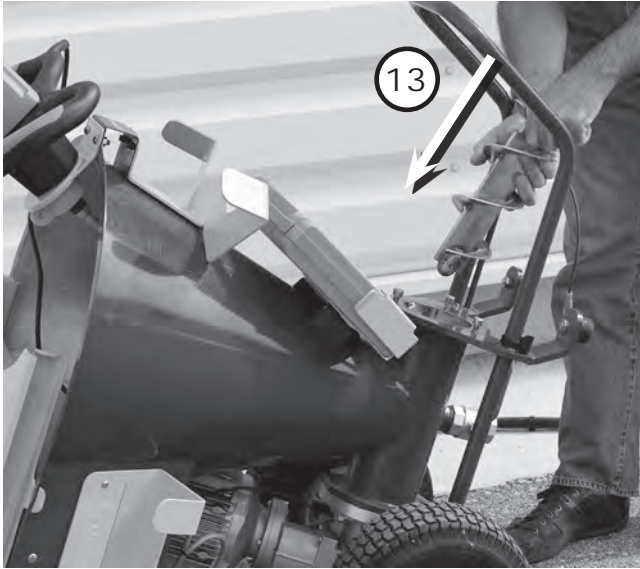



5.3. HOPSÄTTNING (fortsättning)

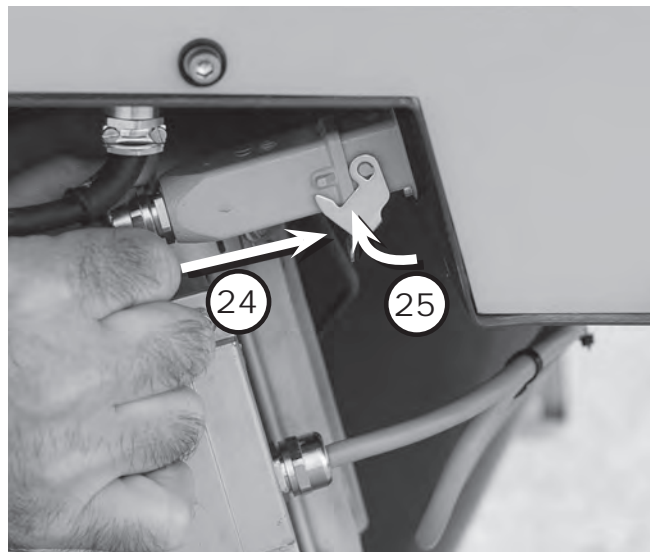
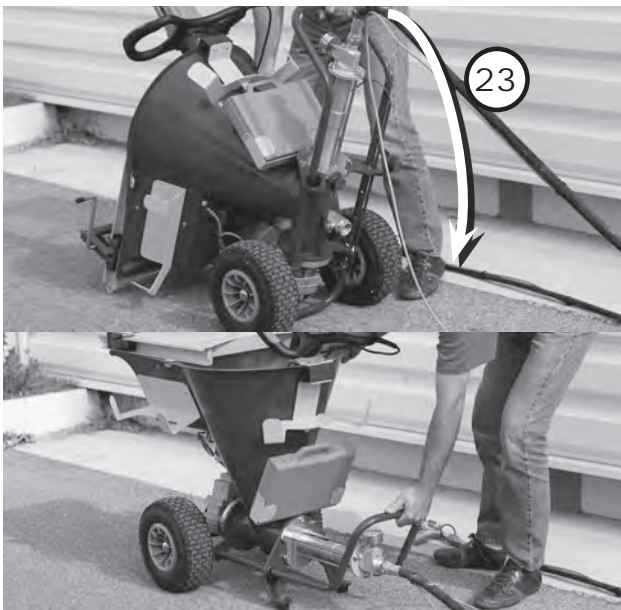
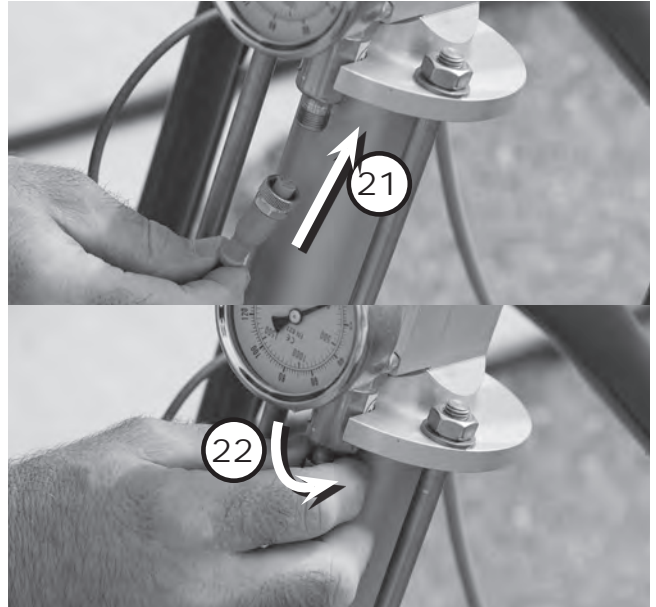
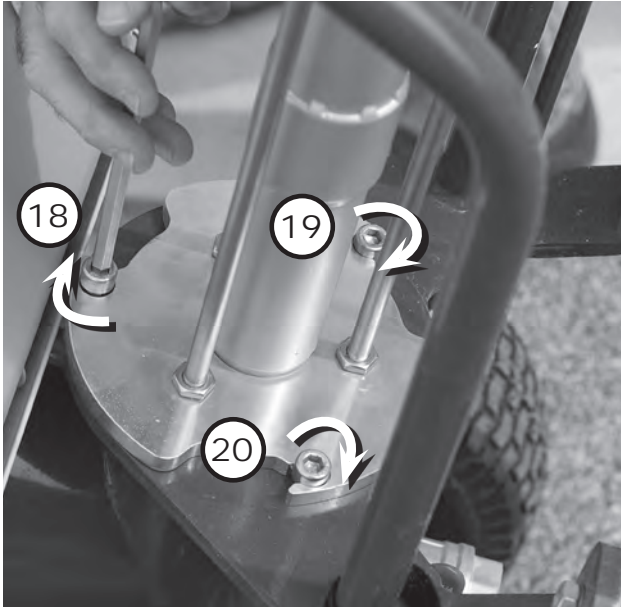

6. FELSÖKNING

Störning	Lösning
Indikatorerna tänds inte.	<ul style="list-style-type: none"> Kontrollera att maskinen är ansluten till elnätet.
Displayen visar en felkod.	<ul style="list-style-type: none"> Tillta i tabellen på sidan 80.
Pumpen är blockerad.	<ul style="list-style-type: none"> Om maskinen inte används under en längre tid kan pumpen blockeras. Följ anvisningarna i kapitel 4.1
Maskinen startar inte även om sprutlansen öppnas.	<ul style="list-style-type: none"> Kontrollera att alla förbindelser har anslutits korrekt.
För lågt tryck.	<ul style="list-style-type: none"> Kontrollera att det inställda trycket är tillräckligt högt. Kontrollera att munstycket inte är för stort eller slitet. Kontrollera rotor och stator för slitage.
För högt tryck (160 bar)	<ul style="list-style-type: none"> Sensor defekt. Kontakta Wagner Service

Försök inte i något fall reparera maskinen på egen hand om problemet inte åtgärdas eller om du är tveksam om hur maskinen används på rätt sätt. Kontakta vår auktoriserade kundservice.

7. RESERVDELSLISTA

POS.	BEST.-NR.	BENÄMNING
1	2367493	Hjul
2	2367494	Hjulkapsel
3	2367495	Kulventil
4	2367492	Gummifot
5	2367496	Rotor och statorn

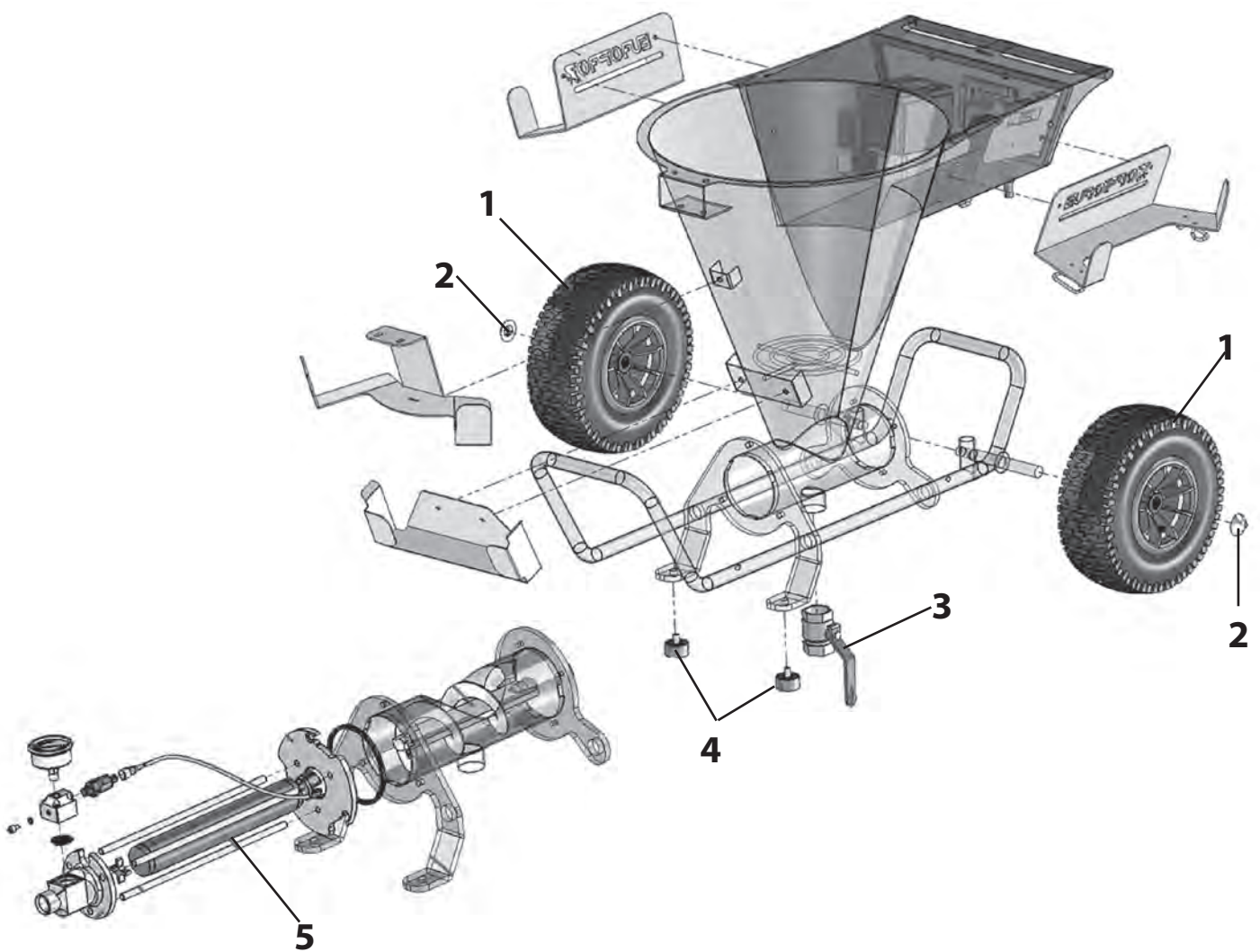

8. TILLBEHÖR

POS.	BEST.-NR.	BENÄMNING
1	2368604	Sprutlans (utan munstyckeshållare och munstycke)
2	2368520	Munstycke 4 (blå)
	2368521	Munstycke 5 (röd)
	2368522	Munstycke 6 (gul)
3	2368519	Sprinklerhuvud
4	2368524	Reinigungskugel (Ø 20 mm)
5	2368523	Förlängningsluftslang (Ø 10, 10 m)
	2368513	Sprinkleriset (pos. 2-5)
6	2368630	Murbruksslang (Ø 19, 10 m)
7	2368631	Rörlighetsslang (Ø 13, 2,5 m)
8	2368627	Förlängningsslang (Ø 19, 10 m)
	2368628	Förlängningsslang (Ø 19, 20 m)
	2368629	Förlängningsslang (Ø 19, 30 m)
9	2367229	Säcktömningsbord
10	2368525	Rengörings-/konserveringsmedel (1 liter)
11	2368526	Filterhållare för sprutlans
12	2368528	Sprutlansfilter (10 maskor)
	2368529	Sprutlansfilter (18 maskor)
	2368530	Sprutlansfilter (30 maskor)
13	2368531	Omrörarverke kompl. (inkl. pos. 14)
14	2368532	Specialomrörare
15	2368533	Hållare för omrörarverk
16	2368460	Fjärrkontroll
17	2368535	Förlängningskabel fjärrkontroll (5 m)
	2368540	Förlängningskabel fjärrkontroll (10 m)
	2368543	Förlängningskabel fjärrkontroll (15 m)
	2368544	Förlängningskabel fjärrkontroll (20 m)
	2368545	Förlängningskabel fjärrkontroll (25 m)
	2368546	Förlängningskabel fjärrkontroll (40 m)





KONTROLL AV AGGREGATET

Av säkerhetsskäl rekommenderar vi att du låter experter kontrollera utrustningen vid behov, dock minst var 12:e månad, för att garantera säker drift.

Om utrustningen har tagits ur drift är det tillräckligt om denna kontroll utförs inför nästa driftstart.

Dessutom måste samtliga (ev. avvikande) nationella provnings- och underhållsföreskrifter beaktas.

Om någonting är oklart kan du gärna kontakta Wagners kundtjänst.

VIKTIGA ANVISNINGAR OM PRODUKTANSVARET

Enligt ett EU-direktiv ansvarar tillverkaren endast för sin produkt vid produktfel om alla delarna kommer från tillverkaren eller om dessa har godkänts av tillverkaren och monterats korrekt och används korrekt på maskinen. Vid användning av tillbehör eller reservdelar från annan tillverkare kan ansvaret bortfalla helt eller delvis, om användningen av tillbehör eller reservdelar från annan tillverkare orsakar fel på produkten. I extrema fall kan användningen av hela maskinen förbjudas av behörig myndighet.

Med original WAGNER-tillbehör är du garanterad att alla säkerhetsföreskrifter är uppfyllda.

GARANTIFÖRESKRIFTER

(Datum 1/2 2009)

1. Garantins omfattning

Alla Wagner proffs-färgsprutor (nedan kallade produkter) kontrolleras och testas noga och genomgår Wagners stränga kvalitetssäkringskontroller. Wagner lämnar därför en utökad garanti exklusivt till yrkesmässiga användare som har köpt produkten i auktoriserad fackhandel (nedan kallad "kund") för de på produkter som listas på Internet under www.wagner-group.com/profi-guarantee.

Köparens garantianspråk från köpeavtalet med säljaren samt lagstadgade rättigheter begränsas inte av denna garanti.

Vi lämnar garanti i den form, att efter vårt beslut byts eller repareras produkten eller enskilda delar härav eller så tas maskinen tillbaka mot ersättning motsvarande inköpspriset. Kostnaderna för material och arbetstid tillkommer oss. Utbytta produkter eller delar blir härmed vår egendom.

2. Garantitid och registrering

Garantitiden uppgår till 36 månader, vid industriell användning eller likvärdig påfrestning t.ex. skiftarbete eller vid uthyrning uppgår garantitiden till 12 månader.

För bensin- och luftdrivna drivanordningar lämnar vi likaså 12 månaders garanti.

Garantitiden startar vid dagen för leverans från den auktoriserade fackhandeln. Datum på originalkvittot är avgörande.

För alla produkter som köpts hos auktoriserad fackhandel efter den 1/2 2009 förlängs garantitiden till 24 månader när köparen registrerar produkten inom fyra veckor efter leverans från auktoriserade fackhandel i enlighet med följande bestämmelser.

Registreringen sker på Internet på www.wagner-group.com/profi-guarantee. Som bekräftelse gäller garanticertifikatet samt originalkvittot som visar datum för köpet. Det är endast möjligt att registrera när köparen bekräftar att han samtycker genom att spara inmatade data.

Genom att lämna garanti varken förlängs eller förnyas garantitiden för produkten.

Efter att gällande garantitid har gått kan inte några anspråk göras gällande på garantin.

3. Avveckling

Om fel på material, bearbetning eller funktion visar sig inom garantitiden ska garantianspråk omgående göras gällande, dock senast inom en tidsperiod på 2 veckor.

Den auktoriserade fackhandeln som har levererat maskinen är berättigad att ta emot garantianspråk. Garantianspråk kan även göras gällande hos våra serviceställen som nämns i bruksanvisningen. Produkten måste skickas in eller lämnas in

tillsammans med originalkvittot, med uppgift om inköpsdatum och produktbeteckning. För att kunna utnyttja den förlängda garantin måste dessutom garanticertifikatet bifogas. Kunden bär ansvaret för kostnader samt riskerna för förlust eller skada på produkten under transport eller på platsen som tar emot garantianspråk eller åter utlevererar den reparerade produkten.

4. Garantin gäller inte

Garantianspråk kan inte beaktas

- för delar, som genomgår ett naturligt slitage, beroende på användning eller övrigt, eller defekter på produkten som kan återföras på slitage vid användning eller övrigt naturligt slitage. Härtill räknas särskilt kablar, ventiler, packningar, munstycken, cylindrar, kolvar, mediumledande delar, filter, slangar, packningar, rotor, statorer, etc. Skador på grund av slitage orsakas särskilt av slipande beläggningsmedel, som t.ex. dispersioner, puts, spackel, lim, glasyrer, kvartsgrund.
- vid fel som kan återföras på att inte anvisningarna i bruksanvisningen har beaktats, olämplig eller felaktig användning, felaktig montering resp. idriftsättning som utförts av köparen eller tredje part, icke korrekt användning, onormala miljöförhållanden, olämpliga beläggningsmedel, kemisk, elektrokemisk eller elektrisk påverkan, icke relevanta driftsförhållanden, drift med fel nätspänning/-frekvens, överbelastning eller bristande underhåll eller vård samt rengöring.
- vid fel som har orsakats genom att använda tillbehörs-, tillägs- eller reservdelar som inte är Wagner originaldelar.
- för produkter, på vilka förändringar eller utbyggnader har genomförts.
- för produkter med avlägsnat eller oläsbart serienummer
- för produkter, på vilka icke auktoriserade personer har utfört försök till reparatin.
- för år produkter med smärre avvikelser från bör-beskaffenheten, som är obetydliga för värdet och användarfunktionerna.
- för produkter som har tagits isär helt eller delvis.

5. Kompletterande bestämmelser

Ovan nämnda garantier gäller uteslutande för produkter, som har inhandlats i EU, GUS, Australien av auktoriserad fackhandel och används inom referenslandet.

Om det vid närmare undersökning visar sig att garantin inte täcker det aktuella felet genomförs reparationen på kundens räkning.

De ovan nämnda bestämmelserna reglerar avslutningsvis rättsförhållandena. Fortsatta krav, särskilt på skador och förluster oavsett typ, som har uppstått på grund av produkten eller på grund av dess användning utesluts även under användningsområdet för produktionsansvarlagarna.

Krav på fel gentemot fackhandeln berörs inte.

För dessa garantier gäller tysk lag. Avtalet är skrivet på tyska.

Om betydelsen av de tyska och utländska texterna avviker från varandra är den tyska texten gällande.

J. Wagner GmbH
Division Professional Finishing
Otto Lilienthal Strasse 18
88677 Markdorf
Föbundsrepubliken Tyskland

Rätten till ändringar förbehålles

J. Wagner GmbH Otto-Lilienthal-Str.18 88677 Markdorf Germany



(D)

CE Konformitätserklärung
Mörtelspritzmaschine

(GB)

CE Declaration of conformity
Mortar spraying machine

(F)

CE Déclaration de conformité
Machine à projeter le mortier

(I)

CE Dichiarazione di conformità
Macchina spruzzatrice di malta

Wagner Plast Coat

HP 10 – 230V 50/60Hz; HP 10 – 110V 50Hz

Wir erklären in alleiniger Verantwortung, dass dieses Produkt den folgenden einschlägigen Bestimmungen entspricht:

2006/42/EG, 2014/30/EU,

Angewendete harmonisierte Normen, insbesondere:

We declare under sole responsibility that this product conforms to the following relevant stipulations:

2006/42/EC, 2014/30/EU,

Applied harmonized standards, in particular:

Nous déclarons sous notre responsabilité que ce produit est en conformité avec les réglementations suivantes:

2006/42/CE, 2014/30/UE,

Normes harmonisées utilisées, notamment:

Dichiariamo sotto la nostra esclusiva responsabilità, che il presente prodotto corrisponde alle relative disposizioni seguenti:

2006/42/CE, 2014/30/UE,

Norme armonizzate applicate, in particolare:

Markdorf, 11.01.2017
Location, Date

Th. Jeltsch
Chief Technology Officer
Global Product Strategy & Planning

J. Ulbrich
Vice President Engineering
Dokumentationsverantwortlicher
Responsible person for documents
Personne responsable de la documentation
Responsabile della documentazione

EN ISO 12100:2010, EN 60204-1:2006, EN 1953:2013



CE Konformiteitsverklaring



CE Konformitetserklæring



CE Försäkran



CE Declaración de conformidad



CE Declaração de conformidade

Mortelspuitmachine

Mørtelsprøjemaskinen

Spackelaniläggningen

Máquina pulverizadora de mortero

Máquina de pulverização de argamassa

Wagner Plast Coat

HP 10 – 230V 50/60Hz; HP 10 – 110V 50Hz

Wij verklaren dat dit product voldoet aan de volgende normen:

Vi erklærer under almindeligt ansvar, at dette produkt er i overensstemmelse med følgende bestemmelser:

Vi intygar och ansvarar för, att denna produkt överensstämmer med följande norm och dokument:

Pela presente garantimos, soba nossa exclusive responsabilidade, que este produto cumpre com as correspondentes disposições:

2006/42/EG,2014/30/EU, 2006/42/EF,2014/30/EU, 2006/42/EG,2014/30/EU, 2006/42/CE,2014/30/UE, 2006/42/CE,2014/30/UE,

Gebruikte geharmoniseerde normen, in het bijzondere:

Harmoniserede standarder, der blev anvendt, i saerdeleshed:

Tillämpade harmoniserade standarder, i symnerhet:

Normas armonizadas utilizadas, particularmente:

Normas harmonizadas utilizadas, em particular:

EN ISO 12100:2010, EN 60204-1:2006, EN 1953:2013

Markdorf, 11.01.2017
Location, Date

Th. Jeltsch
Chief Technology Officer
Global Product Strategy & Planning

J. Ulbrich
Vice President Engineering
Persoon die verantwoordelijk is voor documentatie
Der er ansvarlig for dokumentationen
Person som ansvarar för dokumentation
Responsable de documentación
Responsavel pela documentação

PlastCoat HP 10

WAGNER

PlastCoat HP 10



EUROPA-SERVICENETZ / EUROPEAN SERVICE NETWORK / RÉSEAU DE SERVICE APRÈS-VENTE EN EUROPE**RETE DI ASSISTENZA EUROPEA / EUROPA – SERVICENETWERK**

- A** J. Wagner Ges.m.b.H.
Ottogasse 2/20
2333 Leopoldsdorf
Österreich
Tel. +43/ 2235 / 44 158
Telefax +43/ 2235 / 44 163
office@wagner-group.at
- B** WSB Finishing Equipment
Veilinglaan 56-58
1861 Meise-Wolvertem
Belgium
Tel. +32/2/269 46 75
Telefax +32/2/269 78 45
info@wagner-wsb.nl
- CH** Wagner International AG
Industriestrasse 22
9450 Altstätten
Schweiz
Tel. +41/71 / 7 57 22 11
Telefax +41/71 / 7 57 22 22
wagner@wagner-group.ch
- D** J. Wagner GmbH
Otto-Lilienthal-Straße 18
D-88677 Markdorf
Postfach 11 20
D-88669 Markdorf
Deutschland
Tel.: +49 / 75 44 / 505 -1664
Fax: +49 / 75 44 / 505 -1155
wagner@wagner-group.com
www.wagner-group.com
- CZ** E-Coreco s.r.o.
Na Roudné 102
301 00 Plzeň
Czechia
Tel. +420 734 792 823
Telefax 420 227 077 364
info@aplikacebarev.cz
- DK** Wagner Spraytech
Scandinavia A/S
Helgeshøj Allé 28
2630 Taastrup
Denmark
Tel. +45/43/ 27 18 18
Telefax +45/43/ 43 05 28
wagner@wagner-group.dk
- E** Makimport Herramientas, S.L.
C/ Méjico nº 6
Pol. El Descubrimiento
28806 Alcalá de Henares (Madrid)
Tel. 902 199 021/ 91 879 72 00
Telefax 91 883 19 59
ventas@grupo-k.es
info@grupo-k.es
- F** Euromair Antony
S.A.V. Ile-de-France
12-14, av. F. Sommer
92160 Antony
Tel. 01.55.59.92.42
Telefax +33 (0) 1 69 81 72 57
conseil.paris@euromair.com
- F** Euromair Distribution
Siège Social / S.A.V. Sud
343, bd. F. Perrin
13106 Rousset Cedex
Tel. 04.42.29.08.96
Telefax 04.42.53.44.36
conseil@euromair.com
- GB** Wagner Spraytech (UK) Limited
The Coach House
2 Main Road
Middleton Cheney OX17 2ND
Great Britain
UK-Helpline 01295 714200
Fax 01295 710100
enquiries@wagnerspraytech.co.uk
- I** Wagner S.p.A.
23868 Valmadrera (Lc)
Via Santa Vecchia, 109
Italia
Tel./Fax 0341 210100 (centralino)
wagner_it_va@wagner-group.com
- NL** WSB Finishing Equipment BV
De Heldinnenlaan 200,
3543 MB Utrecht
Netherlands
Tel. +31/ 30/241 41 55
Telefax +31/ 30/241 17 87
info@wagner-wsb.nl
- S** Wagner Spraytech
Scandinavia A/S
Helgeshøj Allé 28
2630 Taastrup
Denmark
Tel. +45/43/ 21 18 18
Telefax +45/43/ 43 05 28
wagner@wagner-group.dk
- RU** ООО Мефферт Полилюкс
142407 Россия, Московская обл,
Ногинский р-н, территория
«Ногинск-Технопарк» д.14
Tel. +7 495 221 6666
Telefax +7 495 99 55 88 2
2216666@m-p-l.ru
dis@m-p-l.ru