

WAGNER

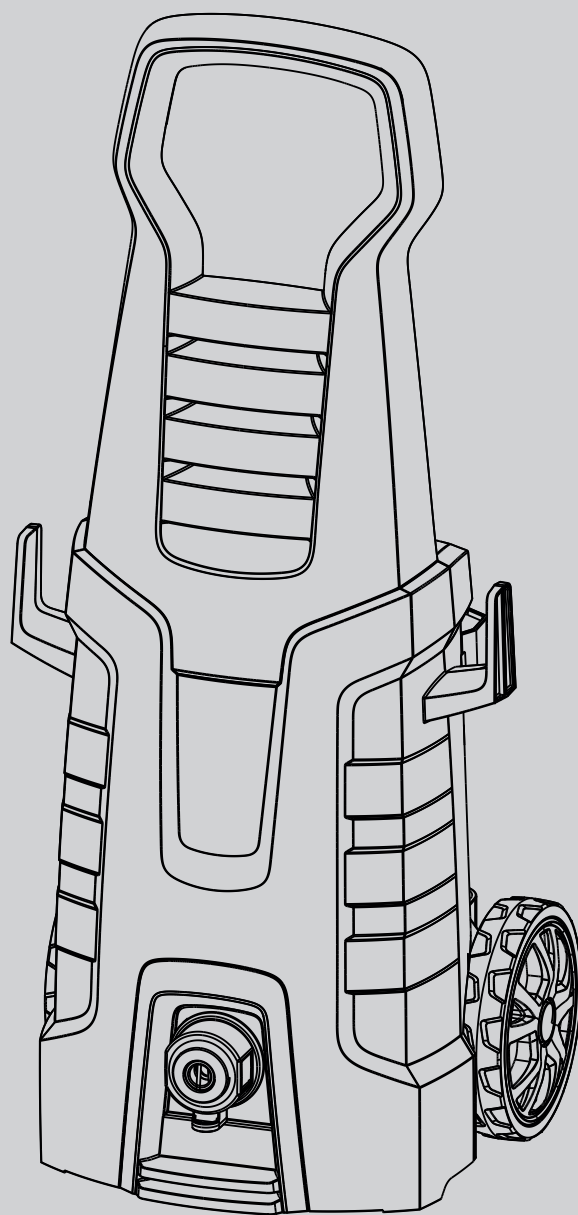

AQUASTORM ADVANCED INSTRUCTION MANUAL

ES PT IT PL



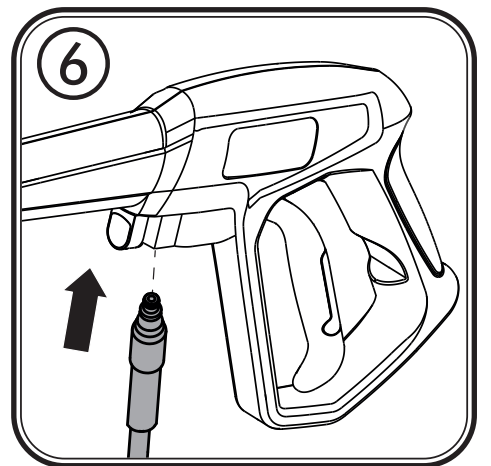
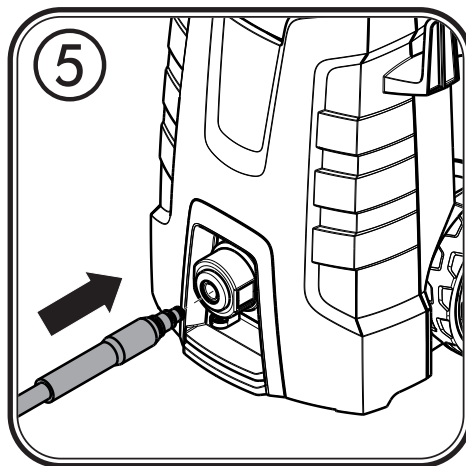
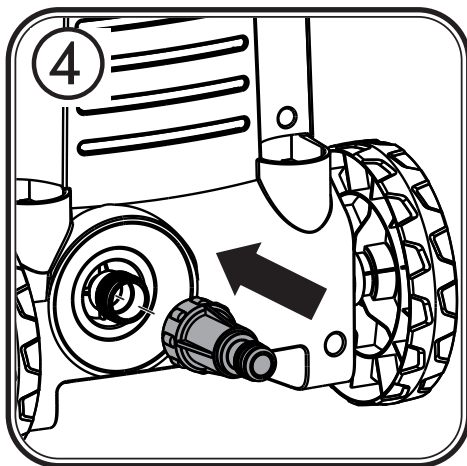
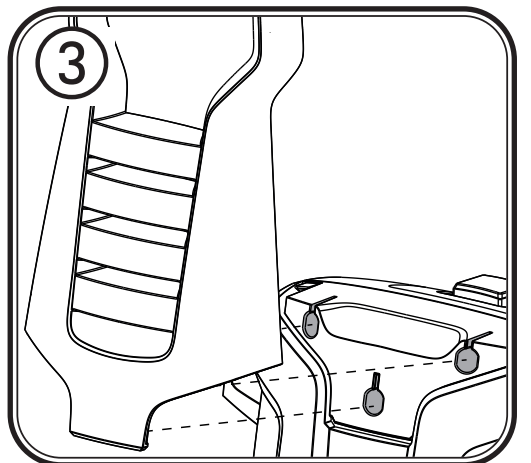
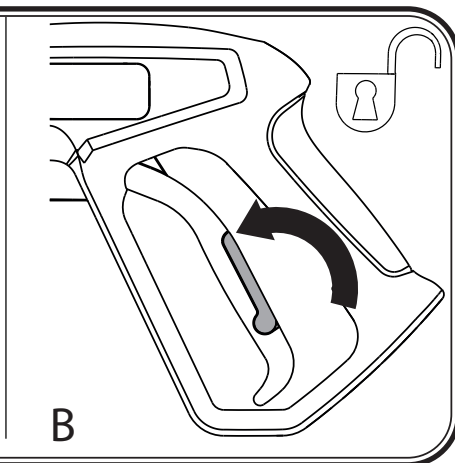
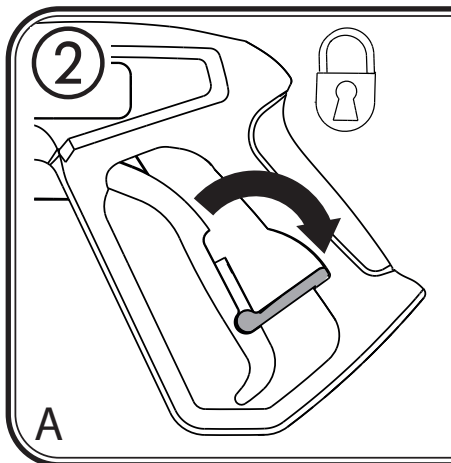
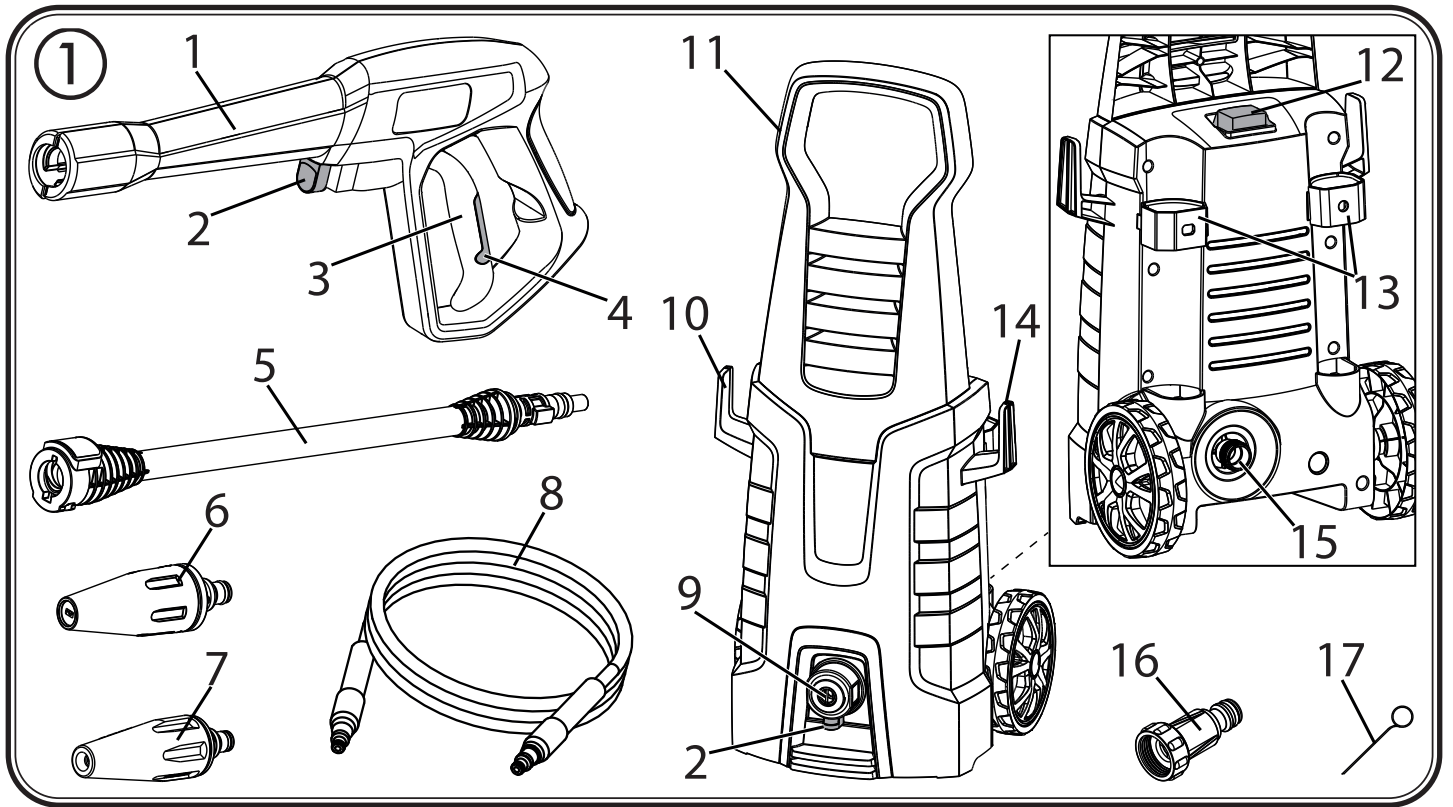

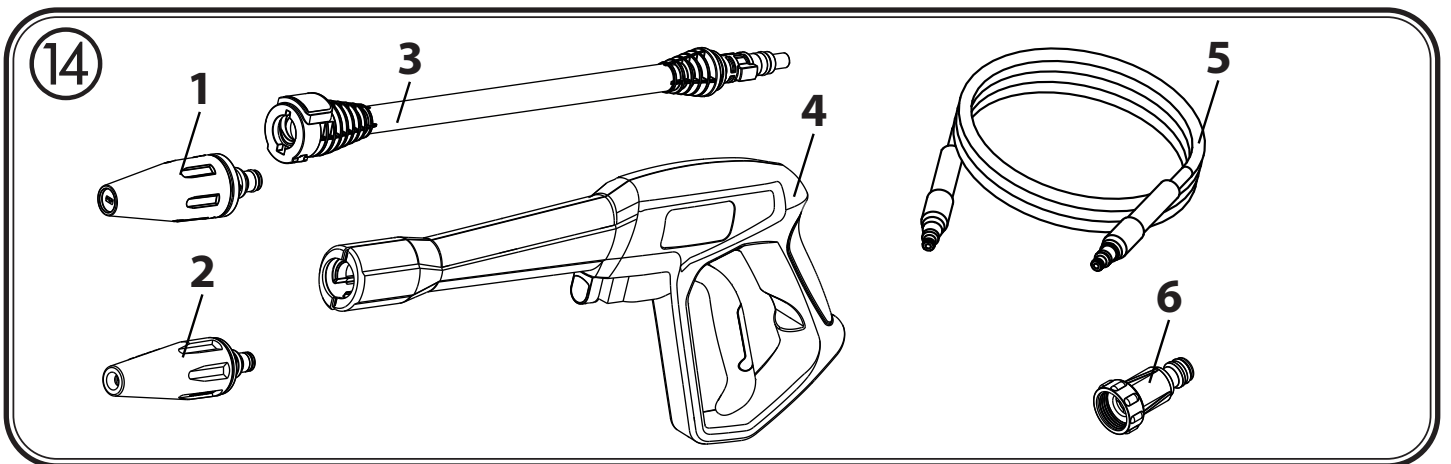
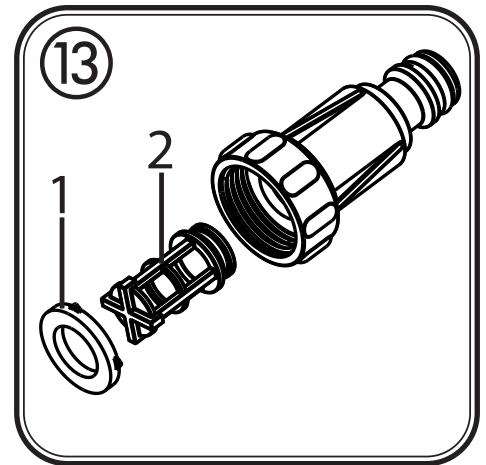
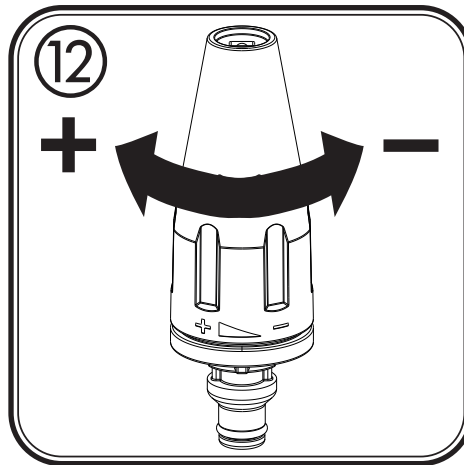
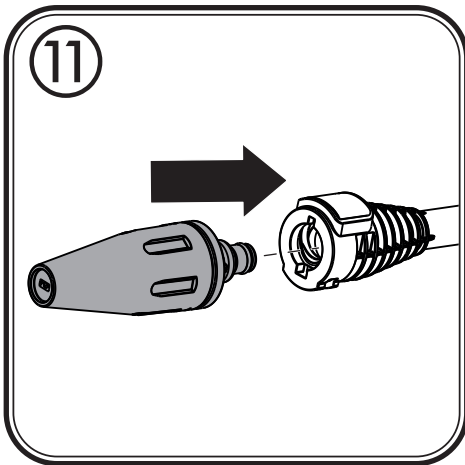
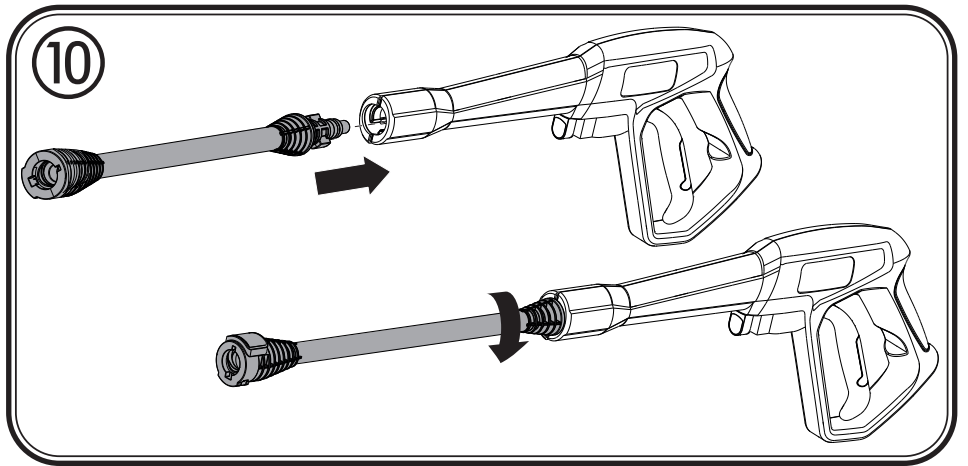
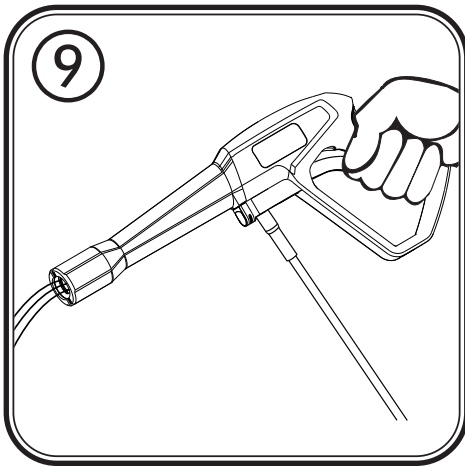
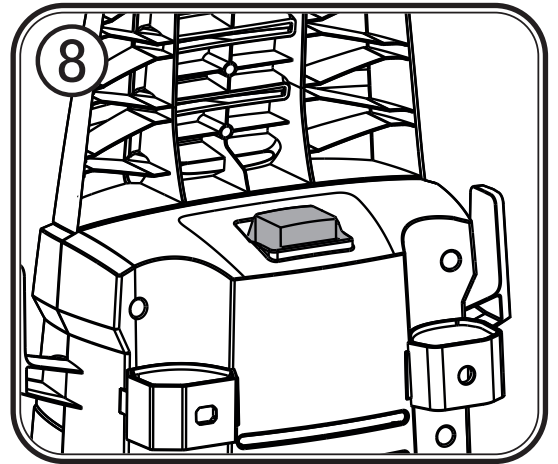
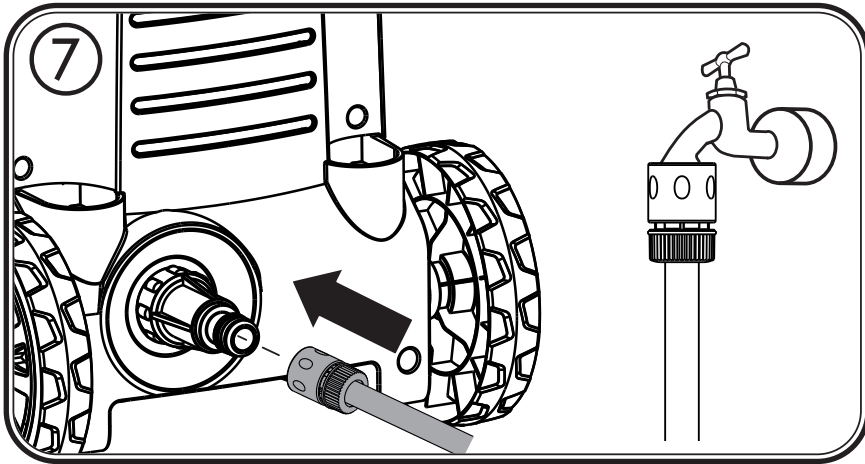

15

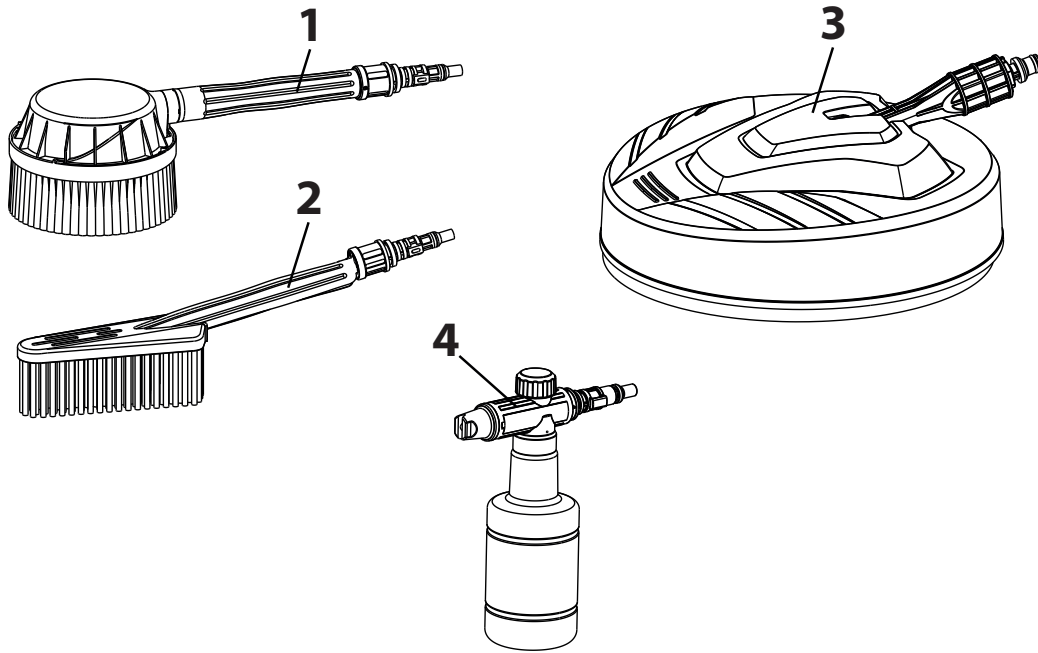

ES

.....1 - 6

PT

.....7 - 12

IT

.....13 - 18

PL

.....19 - 24



+



+



..... 26

GRACIAS POR SU CONFIANZA

Le felicitamos por la adquisición de este producto de marca de Wagner y estamos convencidos de que disfrutará del mismo. Antes de la puesta en servicio, lea atentamente el modo de empleo y observe las advertencias de seguridad. Sírvase conservar cuidadosamente el modo de empleo y adjúntelo al producto en caso de entregarlo a una tercera persona. Para cualquier pregunta, sugerencia o deseo le atenderemos con mucho gusto a través del número de teléfono indicado en el dorso o a través de la página de Internet www.wagner-group.com/service zur Verfügung.

Índice

- 1. Explicación de los símbolos utilizados1
- 2. Indicaciones generales de seguridad2
- 3. Campo de aplicación3
- 4. Descripción/ Volumen de suministro3
- 5. Asegurar la pistola3
- 6. Montaje3
- 7. Puesta en servicio3
- 8. Despresurización4
- 9. Aplicación/Consejos4
- 10. Limpieza y mantenimiento4
- 11. Almacenamiento4
- 12. Eliminación de averías4
- 13. Piezas de recambio / Accesorios5
- 14. Datos técnicos5
- 15. Observaciones sobre la eliminación de residuos6
- 16. Información importante acerca de la responsabilidad debida a productos defectuosas6

1. Explicación de los símbolos utilizados

	Este símbolo indica un peligro potencial para usted o para el aparato. Bajo este símbolo se encuentra información importante sobre la manera de evitar lesiones y daños en el aparato.		Lleve gafas protectoras adecuadas mientras trabaje.
	Peligro de electrocución		Lleve una protección auditiva apropiada durante el trabajo.
	Identifica consejos para la aplicación y otras indicaciones especialmente útiles.		Lleve una protección respiratoria apropiada durante el trabajo.
	El dispositivo no debe conectarse directamente a la red de agua potable.		Use un calzado protector adecuado mientras trabaje.
	Lea el manual de instrucciones.		
		No dirija el chorro de alta presión hacia personas, animales, dispositivos/equipos eléctricos o el propio dispositivo.	

2. Indicaciones generales de seguridad

¡ADVERTENCIA! *Se tienen que leer todas las instrucciones. Las faltas cometidas en el cumplimiento de las instrucciones expuestas a continuación pueden causar golpes, fuego y/o graves lesiones. **Sírvase conservar cuidadosamente el modo de empleo y adjúntelo al producto en caso de entregarlo a una tercera persona.***



- Las máquinas no deben ser utilizadas por niños. Se debe vigilar a los niños para que no jueguen con el dispositivo.
- Esta máquina puede ser utilizado por personas con capacidades físicas, sensoriales o mentales disminuidas o con falta de experiencia y conocimientos siempre que estén bajo supervisión o hayan sido instruidos acerca del uso seguro de esta máquina y comprendan los peligros que esta entraña.
- Utilice gafas protectoras, ropa de trabajo y calzado cerrado para protegerse contra las salpicaduras de agua y partículas.
- Durante el uso, pueden emitirse aerosoles o pulverizarse gérmenes cuya inhalación provoca problemas de salud. Según la superficie que se vaya a limpiar y la fuente de agua, utilice una protección respiratoria adecuada (por ejemplo, FFP2).
- Utilice una protección auditiva adecuada.
- El chorro de agua que sale crea un retroceso. Sujete firmemente la pistola de alta presión con ambas manos y colóquese de pie.
- La conexión debe realizarse a través de un enchufe con toma de tierra, que instalará un electricista cualificado de acuerdo con la norma IEC 60364-1. La conexión tiene que estar dotada de un interruptor de corriente de defecto INF ≤ 30 mA.
- El dispositivo no debe conectarse nunca a la red de agua potable sin una separación adecuada del sistema (por ejemplo, un desconector). Respete también las normas de la compañía suministradora de agua y, en caso de duda, póngase en contacto con un asesor especializado.
- Utilice el dispositivo solo para aspirar agua.
- ADVERTENCIA El agua que ha pasado a través de un desconector ya no se considera agua potable.
- ADVERTENCIA Este dispositivo se ha diseñado para utilizar los productos de limpieza suministrados o recomendados por el fabricante. El uso de otros productos de limpieza o químicos puede comprometer la seguridad del dispositivo.
- ADVERTENCIA Los chorros de alta presión pueden ser peligrosos si se utilizan incorrectamente. El chorro no debe dirigirse a personas, animales, dispositivos/equipos eléctricos o el propio dispositivo.
- ADVERTENCIA No utilice este dispositivo cerca de personas a menos que lleven ropa protectora.
- ADVERTENCIA No apunte el chorro hacia usted ni hacia otras personas para limpiar ropa o calzado.
- ADVERTENCIA Peligro de explosión: no pulverice líquidos inflamables.
- No utilice el dispositivo en atmósferas potencialmente explosivas.
- Utilice el dispositivo solo en posición vertical.
- Utilice el dispositivo solo a temperaturas superiores a 0 °C.
- No limpie superficies que puedan contener sustancias peligrosas (por ejemplo, amianto o pintura con plomo).
- El chorro de alta presión puede dañar o reventar los neumáticos y las válvulas. Durante la limpieza, mantenga una distancia de limpieza de al menos 30 cm y preste atención a posibles daños, como la decoloración del neumático.
- Ajuste la configuración y la distancia del chorro en función de la aplicación para evitar daños.
- Los trabajos de limpieza que generen aguas residuales aceitosas (por ejemplo, el lavado de bajos) solo podrán realizarse en zonas de lavado específicas con separadores de aceite.
- Realice los trabajos con productos de limpieza únicamente en superficies de trabajo estancas a los líquidos que estén conectadas al sistema de evacuación de aguas residuales. Asegúrese de que los productos de limpieza no entren en contacto con el agua o el suelo.
- Si trabaja en altura, utilice únicamente medios auxiliares seguros (por ejemplo, andamios o plataformas aéreas de trabajo). No suba el dispositivo; déjelo en el suelo.
- ADVERTENCIA Las limpiadoras de alta presión no deben ser utilizadas por niños ni personas sin formación.
- ADVERTENCIA Las mangueras, los racores y los acoplamientos de alta presión son necesarios para garantizar la seguridad del dispositivo. Utilice únicamente las mangueras de alta presión, los racores y los acoplamientos recomendados por el fabricante.
- ADVERTENCIA No utilice el dispositivo si los cables de conexión o las piezas básicas del dispositivo están dañados (por ejemplo, dispositivos de seguridad, mangueras de alta presión o pistola de pulverización). Compruebe el estado del dispositivo antes de cada uso.
- No modifique ni anule nunca los elementos de seguridad del dispositivo.
- ADVERTENCIA El uso de cables alargadores inadecuados puede ser peligroso. Si se utiliza un cable alargador, debe ser apto para su uso en exteriores, y la conexión debe estar seca y por encima del suelo. Se recomienda utilizar un tambor para cables que sujete la toma al menos 60 mm por encima del suelo.
- Desenrolle completamente el cable alargador.
- Conecte el dispositivo solo a una toma de corriente.
- Coloque el dispositivo de forma que no pueda caerse y que tanto el dispositivo como el cable de conexión a la red estén fuera de la zona de trabajo húmeda.
- Proteja el cable de conexión a la red y las mangueras contra el calor; el aceite; los bordes afilados, y los golpes, aplastamientos o tirones.
- No tire de las mangueras ni del cable de conexión a la red para mover el dispositivo.
- No toque el enchufe ni la toma de corriente con las manos mojadas.

- Si el cable de conexión de red de este equipo está dañado, debe ser reemplazado por el fabricante o su servicio posventa, o bien por una persona cualificada semejante, para evitar riesgos.
- Deje libres las ranuras de ventilación del dispositivo y no introduzca objetos en ellas.
- Apague el dispositivo, descargue la presión y desconecte el enchufe de la red eléctrica durante los trabajos de limpieza y mantenimiento o para cambiar los accesorios.
- **ADVERTENCIA** Desconecte, desenchufe y despresurice el dispositivo si se deja sin vigilancia.
- Tenga en cuenta el peso del dispositivo durante el almacenamiento y el transporte para evitar lesiones y daños. Guarde bien la pistola de pulverización, la lanza, la manguera de alta presión y el cable de conexión a la red en los soportes previstos para ello (fig. 1). Asegure debidamente el dispositivo cuando lo transporte en vehículos.
- **ADVERTENCIA** Para garantizar la seguridad del dispositivo, utilice únicamente piezas de repuesto y accesorios originales del fabricante u homologados por él.

3. Campo de aplicación

Utilice el dispositivo solo para uso privado

El dispositivo está destinado a la limpieza de máquinas, vehículos, embarcaciones, edificios, herramientas, fachadas, terrazas, muebles, herramientas de jardín, etc., con un chorro de agua a alta presión.

4. Descripción/ Volumen de suministro

Descripción (Fig. 1)	
1 Pistola	2 Sellado de la manguera de alta presión
3 Gatillo	4 Sellado del gatillo
5 Lanza	6 Boquilla estándar (chorro de pulverización ajustable)
7 Boquilla turbo (para suciedad persistente)	8 Manguera de alta presión
9 Conexión para manguera de alta presión	10 Soporte de cable
11 Asa	12 Interruptor de encendido y apagado
13 Soporte de pistola/lanza	14 Soporte de manguera
15 Conexión de suministro de agua	16 Adaptador para manguera de jardín (incluye filtro)
17 Aguja de limpieza para boquilla	

5. Asegurar la pistola



Asegure siempre el gatillo cuando monte/ajuste accesorios o el dispositivo no esté en uso.

- Doble el mecanismo de bloqueo hacia abajo para bloquear el gatillo (Fig. 2, A)
- Doble el mecanismo de bloqueo hacia arriba para desbloquear el gatillo (Fig. 2, B)

6. Montaje

- Encaje el asa en las 3 aberturas de la unidad base. (Fig. 3)
- Enrosque el adaptador para manguera de jardín en la toma de agua (fig. 4).
- Desenrolle completamente la manguera de alta presión.
- Introduzca el acoplamiento rápido de la manguera de alta presión en el dispositivo y asegúrese de que encaja correctamente (fig. 5).
- Introduzca el otro extremo de la manguera de alta presión en la pistola y asegúrese de que encaja correctamente (fig. 6).

7. Puesta en servicio

1. Coloque el dispositivo sobre una superficie plana.
2. Conecte una manguera de jardín disponible en el mercado con un diámetro de al menos 13 mm (no incluida) a un grifo y al adaptador para manguera de jardín del dispositivo (fig. 7).
3. Abra completamente el grifo.

Antes de conectar a la red de alimentación, prestar atención de que la tensión de red coincida con los datos indicados en la placa de características del equipo.

4. Conecte el enchufe de alimentación.
5. Conecte el dispositivo (pos. ON) (fig. 8)
6. Desbloquee el gatillo de la pistola.
7. Apriete el gatillo hasta que el agua salga uniformemente de la pistola (fig. 9).
8. Bloquee el gatillo y apague el dispositivo.

9. Introduzca la lanza en la pistola. Presione la lanza en la pistola y gírela 90° para bloquearla (fig. 10). Asegúrese de que la lanza esté correctamente encajada.
10. Inserte la boquilla en la lanza (fig. 11).
11. Vuelva a encender el dispositivo y empiece a trabajar.

8. Despresurización



Despresurice el dispositivo antes de cambiar o retirar accesorios, realizar tareas de mantenimiento, hacer una pausa o finalizar el trabajo.

- Apague el dispositivo y cierre el grifo.
- Mantenga apretado el gatillo para liberar la presión.
- Bloquee el gatillo.

9. Aplicación/Consejos



Asegúrese de que haya un suministro de agua suficiente durante el trabajo. El funcionamiento en seco puede dañar el dispositivo.

- Elija una boquilla y un ajuste adecuados para obtener un buen resultado de limpieza y evitar que la superficie se dañe. Siga las recomendaciones de la tabla siguiente.

Ejemplos de aplicación	Ajuste de la boquilla estándar	Boquilla Turbo
Superficies de hormigón, piedra, asfalto y metal	Chorro pulverizador compacto	recomendado
Coches, motos, muebles y objetos de plástico, paredes enlucidas y ladrillos	Chorro de pulverización medio	no recomendado
Superficies de madera y arenisca, bicicletas y muebles de ratán	Chorro de pulverización ancho	no recomendado

- Ajuste el chorro de agua de la boquilla estándar para adaptarlo a la aplicación: Chorro compacto potente o chorro plano más suave (fig. 12)
- En la fuerza del chorro de pulverización también influye la distancia de la boquilla a la superficie (cuanto más cerca, más fuerte). Comience a una distancia de unos 40 cm y acérquese a la superficie según sea necesario. Mantenga una distancia de al menos 30 cm con respecto a las superficies sensibles.
- Utilice únicamente limpiadores en espuma disponibles en el mercado para limpiadoras de alta presión con boquilla de espuma (accesorio).

10. Limpieza y mantenimiento

- Compruebe la boquilla y límpiela con una aguja de limpieza si es necesario.
- Si el filtro está sucio, desenrosque el adaptador de la manguera de jardín. Haga palanca en la junta negra (fig. 13, 1) del adaptador para sacarla y presione el filtro (2) desde atrás con un objeto alargado.
- Limpie bien el filtro y el adaptador bajo el grifo.

11. Almacenamiento

- Guarde el dispositivo completamente vacío en un lugar seco, sin escarcha y fuera del alcance de los niños.

12. Eliminación de averías

Avería	Causa	Remedio
El dispositivo no funciona	<ul style="list-style-type: none"> • enchufe de red no conectado • Sobrecalentamiento del dispositivo 	<ul style="list-style-type: none"> • Conecte el enchufe de alimentación • Deje que el dispositivo se enfríe
El dispositivo no responde a la presión	<ul style="list-style-type: none"> • El suministro de agua es muy reducido • Manguera de jardín demasiado larga o con un diámetro demasiado pequeño • Filtro obstruido • Hay aire en el sistema 	<ul style="list-style-type: none"> • Abra completamente el grifo. • Utilice una manguera de jardín más corta o con un diámetro mayor. • Limpie el filtro del adaptador para manguera de jardín • Extraiga la boquilla/lanza, encienda el dispositivo y mantenga pulsado el gatillo hasta que el agua salga uniformemente.

Avería	Causa	Remedio
Fluctuaciones de presión grandes	<ul style="list-style-type: none"> • Boquilla o filtro sucios • Boquilla desgastada • El suministro de agua no es constante 	<ul style="list-style-type: none"> • Limpiar • Intercambio • Comprobar
Se ha formado un charco de agua debajo del dispositivo	<ul style="list-style-type: none"> • La válvula de alivio de presión se ha disparado 	<ul style="list-style-type: none"> • Determine la posible causa (por ejemplo, manguera doblada o boquilla bloqueada) y elimínela. Póngase en contacto con el servicio técnico de Wagner si el problema se repite con frecuencia o se producen otras averías.

13. Piezas de recambio / Accesorios

Lista de piezas de recambio (fig. 14)

Pos.	Denominación	Nº de ped.
1	Boquilla estándar (14R)	2472180
2	Boquilla turbo	2472136
3	Lanza	2472129
4	Pistola	2472126
5	Manguera de alta presión (7 m)	2472142
6	Adaptador para manguera de jardín (incluye filtro)	2472045

Accesorios (no comprendidos en el volumen de suministro) fig. 15

Pos.	Denominación	Nº de ped.
1	RotaryBrush: para la limpieza suave y eficaz de superficies lisas en exteriores (invernaderos, vehículos)	2471739
2	ScrubBrush: para la limpieza suave de varias superficies en exteriores (muebles de jardín, vehículos).	2471740
3	SurfaceCleaner: para limpiar superficies grandes en exteriores (patios, calzadas)	2471738
4	Boquilla de espuma: para limpiar superficies con espuma (vehículos, invernaderos)	2471742

Otra información de la paleta de productos WAGNER respecto a la refacción, visite www.wagner-group.com

14. Datos técnicos

Datos técnicos

Tensión	230 V ~ 50 Hz
Potencia absorbida	1700 W
Protección	Conexión únicamente a una toma de corriente con protección de corriente de defecto (16 A)
Grado de protección	IPX5
Clase de protección	II / □
Presión de alimentación (máx.)	1,0 MPa (10 bar)
Temperatura de entrada (máx.)	40°C
Volumen de entrada (mín.)	10 l/min
Presión de servicio	9 MPa (90 bar)
Presión admisible (máx.)	13,5 MPa (135 bar)
Caudal, agua	5,0 l/min
Caudal (máx.), agua	7,2 l/min
Fuerza de retroceso de la pistola de alta presión	< 20 N
Nivel de presión sonora*	80 dB (A) Inseguridad K= 3 dB
Potencia de presión acústica (incluye Inseguridad K) *	96 dB (A)
Nivel de vibración*	4,5 m/s ² Inseguridad K= 1,61 m/s ²
Dimensiones del producto	aprox. 30,0 x 26,0 x 69,0 cm
Peso	aprox. 6,8 kg

* Medición según EN 60335-2-79

Información sobre el nivel de vibraciones

El nivel de vibraciones ha sido medido conforme a un procedimiento de comprobación normalizado y se puede utilizar para la comparación de herramientas eléctricas. El nivel de vibraciones sirve también para una evaluación inicial de la generación de vibraciones.

¡Atención! El valor de emisión de vibraciones durante el uso efectivo de la herramienta eléctrica puede diferir del valor indicado, según la manera en que se utiliza la herramienta eléctrica. Es necesario establecer medidas de seguridad para la protección del operador basadas en una evaluación de la exposición en las condiciones de uso efectivas (para este fin se tienen que considerar todas las partes del ciclo de funcionamiento, por ejemplo los tiempos durante los cuales la herramienta eléctrica está apagada y aquellos durante los cuales está encendida pero funciona sin carga).

15. Observaciones sobre la eliminación de residuos



El aparato, junto con sus accesorios y su embalaje, se debería destinar al reciclaje adecuado. No tire el aparato junto con la basura doméstica. Ayude a mantener limpio el medio ambiente y lleve así su aparato a un centro local de recogida de residuos o infórmese del modo de proceder a este respecto en el comercio especializado.

16. Información importante acerca de la responsabilidad debida a productos defectuosas

En base a un Reglamento europeo, el fabricante solo responde de forma ilimitada de su producto si todos los componentes proceden del fabricante o han sido aprobados por éste y si los aparatos son montados y utilizados correctamente. En caso de utilizar accesorios y repuestos de otros fabricantes, la responsabilidad puede quedar extinguida completa o parcialmente si el uso de los accesorios o repuestos de otros fabricantes causa un fallo en el producto.

3 + 1 años de garantía

La empresa J. Wagner GmbH, con sede en D-88677 Markdorf (Alemania), le concede una garantía (garantía de dispositivo) adicional al margen del período de garantía de 36 meses que exige la ley para este producto. El plazo de garantía se prolonga otros 12 meses si, tras su adquisición, se registra el producto en internet en <https://go.wagner-group.com/3plus1> dentro de los 28 días posteriores a la compra.

La garantía abarca la reparación gratuita de deficiencias que hayan sido causadas por el uso de un material deficiente durante la fabricación o un error de montaje del producto de manera demostrable, así como la sustitución gratuita de componentes defectuosos, siempre y cuando no exista un motivo de exclusión de la garantía.

La presente garantía no limita de forma alguna sus derechos que le corresponden como comprador para los fines previstos a partir de la entrega del artículo. La garantía, al igual que su derecho a indemnización por deficiencias, perderá su validez si otras personas independientes al personal autorizado de servicio de WAGNER han abierto el dispositivo.

Puede solicitarle las condiciones detalladas de la garantía a nuestros socios autorizados de WAGNER (véase la página web o las instrucciones de uso) o consultar la versión en texto de nuestra página web:

<https://go.wagner-group.com/hf-warranty-conditions>



- Sujeto a cambios -

Declaración de conformidad CE

Mediante la presente garantizamos, bajo nuestra exclusiva responsabilidad, que esteproducto cumple con las correspondientes disposiciones:

2006/42/CE, 2014/30/UE, 2011/65/UE, 2012/19/UE

Normas armonizadas aplicadas:

EN 60335-1, EN 60335-2-79, EN IEC 55014-1, EN IEC 55014-2, EN IEC 61000-3-2, EN 61000-3-3, EN 62233

El producto viene acompañado de la declaración UE de conformidad. Si lo necesita, puede pedirla adicionalmente por el número de pedido **2471646**.

MUITO OBRIGADO PELA SUA CONFIANÇA

Damos-lhe os parabéns pela aquisição deste produto da marca Wagner e estamos certos que esta lhe irá proporcionar muitos bons momentos. Antes da colocação em funcionamento ler atentamente as instruções de utilização e observe os conselhos de segurança. Conservar as instruções de utilização cuidadosamente e junto ao produto para o caso de o dar a alguém. Estamos à sua inteira disposição para quaisquer perguntas, preocupações e solicitações, podendo contactar-nos através do número de telefone indicado no verso ou da página na internet www.wagner-group.com/service.

Sumário

1. Explicação dos símbolos utilizados7
 2. Instruções gerais de segurança8
 3. Campo de aplicação9
 4. Descrição / Âmbito de fornecimento9
 5. Bloquear a pistola.....9
 6. Montagem9
 7. Colocação em funcionamento9
 8. Descompressão..... 10
 9. Aplicação/Conselhos..... 10
 10. Limpeza e Manutenção 10
 11. Armazenamento 10
 12. Resolução de problemas..... 10
 13. Peças sobressalentes / Acessórios 11
 14. Dados técnicos 11
 15. Protecção do ambiente 12
 16. Indicação importante sobre a responsabilidade pelo produto! 12

1. Explicação dos símbolos utilizados

	Este símbolo indica um potencial perigo para si e/ou para o aparelho. Nas secções indicadas por este símbolo encontrará informações sobre como poderá evitar lesões e danos no aparelho.		Use sempre uma protecção para os olhos adequada quando utilizar esta ferramenta.
	Perigo de choque eléctrico.		Durante os trabalhos, utilize uma protecção auricular adequada.
	Identifica conselhos de utilização e outras indicações especialmente úteis.		Durante os trabalhos, utilize uma protecção respiratória adequada.
	O equipamento não deve ser ligado directamente à rede pública de água potável.		Utilize calçado adequado durante o trabalho.
	Leia o manual de instruções.		
		Não direccionar o jato de alta pressão para pessoas, animais, equipamentos/equipamentos eléctricos ou para o próprio equipamento.	

2. Instruções gerais de segurança

Atenção!



É aconselhável ler estas instruções até ao fim. Falhas no cumprimento das instruções que se seguem podem dar origem a choques eléctricos, incêndios e/ou ferimentos graves. **Conservar as instruções de utilização cuidadosamente e junto ao produto para o caso de o dar a alguém.**

- As máquinas não devem ser utilizadas por crianças. As crianças devem ser vigiadas para garantir que não brincam com o equipamento.
- Esta máquina só pode ser utilizada por pessoas com deficiências físicas, sensoriais ou mentais, ou com falta de experiência e de conhecimentos, desde que ou o façam sob supervisão, ou tenham sido devidamente instruídas sobre a utilização segura da máquina e compreendam os perigos que lhe estão associados.
- Use óculos de proteção adequados, vestuário de trabalho e calçado fechado para proteção contra salpicos de água e partículas.
- Durante a utilização, podem ser produzidos aerossóis ou pulverizados germes, cuja inalação pode provocar problemas de saúde. Use proteção respiratória adequada (por exemplo, FFP2) de acordo com a superfície a ser limpa e a fonte de água.
- Use proteção auditiva adequada.
- O jato de água que sai cria um recuo. Segure firmemente a pistola de alta pressão com as duas mãos e certifique-se de que está bem segura.
- A ligação deve ser feita através de uma tomada devidamente ligada à terra que tenha sido instalada por um electricista qualificado de acordo com a norma IEC 60364-1. A ligação tem de estar equipada com uma instalação de protecção anti-erro com $INF \leq 30$ mA.
- O equipamento nunca deve ser ligado à rede de água potável sem uma separação adequada do sistema (por exemplo, um desconector de refluxo). Respeite também os regulamentos da empresa de abastecimento de água e, em caso de dúvida, contacte um consultor especializado.
- Utilize o equipamento apenas para aspirar água.
- AVISO A água que tenha passado por um desconector de refluxo já não é considerada água potável.
- AVISO Este equipamento foi concebido para utilizar os produtos de limpeza fornecidos ou recomendados pelo fabricante. A utilização de outros produtos de limpeza ou químicos pode afetar a segurança do equipamento.
- AVISO Os jatos de alta pressão podem ser perigosos se forem utilizados incorretamente. Não direcionar o jato para pessoas, animais, equipamentos/equipamentos eléctricos ou para o próprio equipamento.
- AVISO Não utilize este equipamento ao alcance de pessoas, a menos que estas estejam a usar vestuário de proteção.
- AVISO Não aponte o jato para si ou para outros para limpar roupa ou calçado.
- AVISO Perigo de explosão - Não pulverizar líquidos inflamáveis.
- Não utilizar o equipamento em atmosferas potencialmente explosivas.
- Utilizar o equipamento apenas na posição vertical.
- O equipamento só deve funcionar a temperaturas superiores a 0 °C.
- Não limpe superfícies que possam conter substâncias perigosas (por exemplo, amianto, tinta com chumbo).
- Os pneus e as válvulas podem ser danificados e rebentar com o jato de alta pressão. Durante a limpeza, mantenha uma distância mínima de 30 cm e esteja atento a sinais de danos, como a descoloração do pneu.
- Defina os ajustes e a distância do jato em função da aplicação para evitar danos.
- Os trabalhos de limpeza que produzam águas residuais oleosas, por exemplo, a lavagem da parte inferior do equipamento, só podem ser efetuados em zonas de lavagem designadas com separadores de óleo.
- Os trabalhos com produtos de limpeza só podem ser efetuados em superfícies de trabalho estanques a líquidos e ligadas ao sistema de drenagem de águas residuais. Assegure-se que os produtos de limpeza não possam entrar em contacto com a água ou o solo.
- Se trabalhar em altura, utilize apenas meios auxiliares seguros (por exemplo, andaimes ou plataforma elevatória). Não levar o equipamento para cima, mas deixá-lo no chão.
- AVISO As máquinas de limpeza a alta pressão não devem ser utilizadas por crianças ou pessoas sem formação.
- AVISO As mangueiras de alta pressão, os acessórios e os acoplamentos são importantes para a segurança do equipamento. Utilize apenas mangueiras de alta pressão, acessórios e acoplamentos recomendados pelo fabricante.
- AVISO Não utilize o equipamento se um cabo de ligação ou peças importantes do equipamento estiverem danificadas, por exemplo, dispositivos de segurança, mangueiras de alta pressão, pistola de pulverização. Verifique o estado do equipamento antes de cada utilização.
- Nunca modifique ou contorne os dispositivos de segurança do equipamento.
- AVISO Cabos de extensão inadequados podem ser perigosos. Se for utilizado um cabo de extensão, este deve ser adequado para utilização no exterior e a ligação deve estar seca e acima do solo. Recomenda-se a utilização de um enrolador de cabos que mantenha a tomada a pelo menos 60 mm acima do chão.
- Desenrole sempre o cabo de extensão completamente.
- Ligue o equipamento apenas individualmente a uma tomada eléctrica.
- Coloque o equipamento de modo a que não possa cair e que o equipamento e o cabo de ligação à rede estejam fora da zona de trabalho húmida.
- Proteja o cabo de ligação à rede e as mangueiras do calor, do óleo, de arestas vivas, de passagem por cima, esmagamentos ou puxões.

- Não puxe as mangueiras ou o cabo de ligação à rede para deslocar o equipamento.
- Nunca toque na ficha e na tomada de rede com as mãos molhadas.
- Caso o cabo de ligação à rede deste aparelho seja danificado, o mesmo terá de ser substituído pelo fabricante ou pelo respectivo serviço de apoio ao cliente ou por pessoal qualificado para o efeito, de modo a prevenir a ocorrência de acidentes.
- Mantenha as ranhuras de ventilação do equipamento desimpedidas e não introduza objetos nas mesmas.
- Desligue o equipamento, alivie a pressão e desligue a ficha de rede para todos os trabalhos de limpeza e manutenção e para a substituição de acessórios do equipamento.
- AVISO Desligue sempre o equipamento, retire a ficha de rede da tomada e descomprime-o se o deixar sem vigilância.
- Tenha em conta o peso do equipamento durante o armazenamento e o transporte para evitar ferimentos e danos. Arrume a pistola de pulverização, a lança, a mangueira de alta pressão e o cabo de ligação à rede elétrica nos suportes previstos para o efeito (fig. 1). Proteja o equipamento de forma adequada quando o transportar em veículos.
- AVISO Para garantir a segurança do equipamento, utilize apenas peças sobressalentes e acessórios originais do fabricante ou peças sobressalentes e acessórios aprovados pelo fabricante.

3. Campo de aplicação

Utilize o equipamento apenas para uso privado

O equipamento destina-se à limpeza de máquinas, veículos, embarcações, edifícios, ferramentas, fachadas, terraços, móveis, ferramentas de jardim, etc., com um jato de água de alta pressão.

4. Descrição / Âmbito de fornecimento

Descrição (fig. 1)	
1 Pistola	2 Bloqueio da mangueira de alta pressão
3 Gatilho	4 Bloqueio gatilho
5 Lança	6 Bico standard (jato de pulverização regulável)
7 Bico turbo (para sujidade persistente)	8 Mangueira de alta pressão
9 Ligação da mangueira de alta pressão	10 Suporte de cabos
11 Punho	12 Interruptor LIGAR/DESLIGAR
13 Suporte para pistola/lança	14 Suporte da mangueira
15 Ligação de abastecimento de água	16 Adaptador para mangueira de jardim (incl. filtro)
17 Agulha de limpeza para bicos	

5. Bloquear a pistola



Fixar sempre o gatilho durante a montagem/ajuste dos acessórios ou quando o equipamento não estiver a ser utilizado.

- Vire o bloqueio para baixo para bloquear o gatilho (fig. 2, A)
- Vire o bloqueio para cima para desbloquear o gatilho (fig. 2, B)

6. Montagem

- Encaixe o punho nas 3 aberturas do equipamento base. (Fig. 3)
- Enrosque o adaptador da mangueira de jardim na ligação de água. (Fig. 4)
- Desenrole completamente a mangueira de alta pressão.
- Introduza o acoplamento rápido da mangueira de alta pressão no equipamento e verifique se está bem encaixado. (Fig. 5)
- Introduza a outra extremidade da mangueira de alta pressão na pistola e certifique-se de que encaixa corretamente. (Fig. 6)

7. Colocação em funcionamento

1. Colocar o equipamento numa superfície plana.
2. Ligue uma mangueira de jardim disponível no mercado com um diâmetro de, pelo menos, 13 mm (não incluída no âmbito de fornecimento) a uma torneira e ao adaptador de mangueira de jardim no equipamento. (Fig. 7)
3. Abra completamente a torneira.

Antes de ligar, certifique-se que a tensão de rede coincide com o valor indicado na placa de potência.

4. Ligue a ficha de rede.
5. Ligue o equipamento (Pos. ON). (Fig. 8)
6. Desbloqueie o gatilho da pistola.
7. Puxe o gatilho até a água sair uniformemente da pistola. (Fig. 9)

8. Bloqueie o gatilho e desligue o equipamento.
9. Introduza a lança na pistola. Pressione a lança na pistola e rode-a 90° para a encaixar. (Fig. 10) Certifique-se de que a lança está corretamente encaixada.
10. Introduza o bico na lança. (Fig. 11)
11. Volte a ligar o equipamento e comece a trabalhar.

8. Descompressão



Faça sempre um descompressão do equipamento antes de mudar/desmontar os acessórios, de efetuar a manutenção do equipamento, de fazer uma pausa ou de terminar o trabalho.

- Desligue o equipamento e feche a torneira.
- Mantenha o gatilho premido para libertar a pressão.
- Bloquear o gatilho.

9. Aplicação/Conselhos



Certifique-se de que dispõe de um abastecimento de água suficiente durante o trabalho. O funcionamento a seco pode danificar o equipamento.

- A escolha do bico e do ajuste correto é importante para um bom resultado de limpeza e para evitar que a superfície seja danificada. Para tal, respeite as recomendações da tabela seguinte.

Exemplos de aplicação	Ajuste standard do bico	Bico Turbo
Superfícies de betão, pedra, asfalto e metal	Jato de pulverização compacto	adequado
carros, motas, móveis e objetos de plástico, paredes rebocadas e tijolos	Jato de pulverização médio	não adequado
superfícies de madeira e de arenito, bicicletas e móveis de verga	Jato de pulverização largo	não adequado

- Ajuste o jato de água no bico padrão de acordo com a aplicação: Jato compacto potente ou jato plano mais suave (fig. 12)
- A força do jato de pulverização também é influenciada pela distância do bico à superfície (quanto mais próximo, mais forte). Comece a uma distância de cerca de 40 cm e aproxime-se da superfície conforme necessário. Mantenha uma distância de pelo menos 30 cm das superfícies sensíveis.
- Utilize apenas produtos de limpeza de espuma disponíveis no mercado para máquinas de alta pressão com o bico de espuma (acessório).

10. Limpeza e Manutenção

- Verifique o bico e, se necessário, limpe-o com uma agulha de limpeza.
- Se o filtro estiver sujo, desaperte o adaptador da mangueira de jardim. Retire o vedante preto (fig. 13, 1) do adaptador e por trás pressione o filtro (2) para fora com um objeto alongado.
- Limpe bem o filtro e o adaptador com água corrente.

11. Armazenamento

- Guardar o equipamento completamente vazio apenas num local seco, sem gelo e fora do alcance das crianças.

12. Resolução de problemas

Problemas	Causa	Resolução
O equipamento não funciona	<ul style="list-style-type: none"> • A ficha de rede não está inserida • Equipamento sobreaquecido 	<ul style="list-style-type: none"> • Ligue a ficha de rede da máquina à tomada • Deixe arrefecer o equipamento
O equipamento não reage à pressão	<ul style="list-style-type: none"> • O abastecimento de água é demasiado baixo • Mangueira de jardim usada demasiado comprida ou de diâmetro demasiado pequeno • Filtro entupido • Existe ar no sistema 	<ul style="list-style-type: none"> • Abra completamente a torneira. • Utilize uma mangueira de jardim mais curta ou uma mangueira de jardim com um diâmetro maior. • Limpe o filtro no adaptador da mangueira de jardim • Com o bico/lança retirado, ligue o equipamento e mantenha premido o gatilho até que a água saia uniformemente.

Problemas	Causa	Resolução
Fortes flutuações de pressão	<ul style="list-style-type: none"> • Bico ou filtro sujo • Bico gasto • O abastecimento de água não é constante 	<ul style="list-style-type: none"> • Limpar • Substituir • Verificar
Formou-se uma poça de água debaixo do equipamento	<ul style="list-style-type: none"> • A válvula de sobrepressão foi acionada 	<ul style="list-style-type: none"> • Determine a causa possível (por exemplo, mangueira dobrada, bico entupido) e elimina-a. Contacte o Serviço Pós-Venda WAGNER se o problema ocorrer frequentemente ou se houver outras avarias.

13. Peças sobressalentes / Acessórios

Lista de peças sobressalentes (Fig. 14)		
Pos.	Designação	Enc. n.º
1	Bico standard (14R)	2472180
2	Bico turbo	2472136
3	Lança	2472129
4	Pistola	2472126
5	Mangueira de alta pressão (7 m)	2472142
6	Adaptador para mangueira de jardim (incl. filtro)	2472045

Acessórios (não incluída no âmbito de fornecimento) Fig. 15		
Pos.	Designação	Enc. n.º
1	RotaryBrush: Para uma limpeza suave e eficaz de superfícies lisas em zonas exteriores (jardim de inverno, veículos)	2471739
2	ScrubBrush: Para uma limpeza suave de várias superfícies em zonas exteriores (mobiliário de jardim, veículos).	2471740
3	SurfaceCleaner: Para a limpeza de grandes superfícies nas zonas exteriores (terraços, caminhos de acesso)	2471738
4	Bico de espuma: Para a limpeza de superfícies com espuma (por exemplo, veículos, jardins de inverno)	2471742

Para mais informações sobre a paleta de produtos WAGNER relacionados com trabalhos de restauro, consulte o sítio www.wagner-group.com

14. Dados técnicos

Dados técnicos	
Tensão	230 V ~ 50 Hz
Consumo de energia	1700 W
Fusíveis	Ligação somente a uma tomada FI com protecção (16 A)
Classe de protecção	IPX5
Classe de protecção (eléctrica)	II / □
Pressão de entrada (máx.)	1,0 MPa (10 bar)
Temperatura de entrada (máx.)	40°C
Volume de entrada (mín.)	10 l/min
Pressão de trabalho	9 MPa (90 bar)
Pressão permitida (máx.)	13,5 MPa (135 bar)
Vazão, água	5,0 l/min
Vazão (máx.), água	7,2 l/min
Força de recuo da pistola de alta pressão	< 20 N
Nível de intensidade sonora*	80 dB (A) Margem de confiança K= 3 dB
Potência de pressão akústica (incl. Margem de confiança K)*	96 dB (A)
Nível de vibração*	4,5 m/s ² Margem de confiança K= 1,61 m/s ²
Dimensões do produto	aprox. 30,0 x 26,0 x 69,0 cm
Peso	aprox. 6,8 kg

* Medido de acordo com a norma EN 60335-2-79

Informação sobre nível de oscilação

O nível de oscilação indicado é medido de acordo com um procedimento de verificação comprovado e pode ser utilizado para comparação de ferramentas elétricas.

O nível de oscilação serve também para uma estimativa da carga de oscilação.

Atenção! O valor de emissão de oscilações pode divergir do valor indicado durante a utilização efetiva da ferramenta elétrica, dependendo do modo e da forma como a ferramenta elétrica é utilizada. É necessário determinar medidas de segurança para a proteção dos operadores, baseando-se numa avaliação realizada das condições efetivas de utilização (aqui deverão considerar-se todas as componentes dos ciclos de trabalho, por exemplo tempos, durante os quais a ferramenta elétrica está desligada, bem como aqueles nos quais esteja ligada mas a funcionar sem carga).

15. Protecção do ambiente



O aparelho, bem como os respetivos acessórios e embalagem deverão ser reencaminhados para reciclagem. Não elimine o aparelho através do lixo doméstico. Proteja o ambiente e deposite o seu aparelho num ponto de recolha selectiva local ou informe-se no comércio especializado.

16. Indicação importante sobre a responsabilidade pelo produto!

De acordo com a entrada em vigor de um regulamento CE, o fabricante só se responsabiliza pelo seu produto de forma ilimitada no caso de todas as peças serem genuínas ou fornecidas por ele, e se os aparelhos forem corretamente montados e operados. A utilização de acessórios e de peças sobressalentes de outros fabricantes pode anular, total ou parcialmente, a responsabilidade quando a utilização de acessórios ou de peças sobressalentes de outros fabricantes conduzir a uma falha do produto.

3 + 1 anos de garantia

Para além da garantia legal deste produto, a J. Wagner GmbH, com sede social em D-88677 Markdorf, concede-lhe uma garantia (garantia do equipamento) por um período de 36 meses. Se o produto for registado na página Web <https://go.wagner-group.com/3plus1> nos 28 dias a contar da data de compra, o prazo de vigência da garantia é prolongado 12 meses.

A garantia cobre não só a eliminação gratuita de defeitos e/ou avarias comprovadamente provocados pela utilização de um material defeituoso aquando do fabrico do produto, ou devido a erros de montagem do produto, bem como a substituição gratuita de peças defeituosas, desde que não haja exclusão da garantia.

A garantia não limita os direitos que legalmente assistem ao comprador em caso de defeitos de material para o fim pretendido a contar da data de compra do produto. Tanto a garantia quanto o seu direito legal em caso de defeitos de material deixam de ser válidos se o produto tiver sido aberto por terceiros que não o pessoal do Serviço de Pós-Venda autorizado da WAGNER.

As condições detalhadas de garantia estão disponíveis a pedido dos nossos parceiros WAGNER autorizados (ver website ou manual de instruções), ou em forma de texto, na nossa página de Internet:

<https://go.wagner-group.com/hf-warranty-conditions>



- Reserva-se o direito a alterações -

Declaração de conformidade CE

Pela presente garantimos, sob a nossa exclusiva responsabilidade, que este produto cumpre com as correspondentes disposições: 2006/42/CE, 2014/30/UE, 2011/65/UE, 2012/19/UE

Normas harmonizadas aplicadas:

EN 60335-1, EN 60335-2-79, EN IEC 55014-1, EN IEC 55014-2, EN IEC 61000-3-2, EN 61000-3-3, EN 62233

A Declaração de Conformidade EU é fornecida juntamente com o produto.

Se necessário, pode ser pedido novo exemplar desta declaração com o número de encomenda **2471646**.

GRAZIE PER LA SUA FIDUCIA

Ci congratuliamo con lei per aver acquistato questo prodotto di marca Wagner, siamo sicuri che le darà molte soddisfazioni. Prima di utilizzarlo, legga con attenzione le istruzioni per l'uso e osservi le avvertenze di sicurezza. Conservi con cura le istruzioni per l'uso e le consegni insieme al prodotto qualora un giorno lo debba passare ad altri. Per domande, suggerimenti e richieste siamo volentieri a disposizione al numero di telefono indicato nel retro oppure all'indirizzo e-mail wagner_it_va@wagner-group.com.

Sommario

- 1. Spiegazione dei simboli utilizzati 13
- 2. Norme di sicurezza generali 14
- 3. Campo di utilizzo 15
- 4. Descrizione/ Dotazione 15
- 5. Assicurare la pistola 15
- 6. Montaggio 15
- 7. Messa in servizio 15
- 8. Scarico della pressione 16
- 9. Utilizzo/Suggerimenti 16
- 10. Pulizia e manutenzione 16
- 11. Conservazione 16
- 12. Eliminazione di anomalie 16
- 13. Ricambi / Accessori 17
- 14. Dati tecnici 17
- 15. Indicazione per lo smaltimento 18
- 16. Avvertenza importante sulla responsabilità sul prodotto! 18

1. Spiegazione dei simboli utilizzati

	Questo simbolo segnala un potenziale pericolo per Lei o per l'apparecchio. Al di sotto di tale simbolo troverà informazioni importanti che eviteranno a Lei di ferirsi e all'apparecchio di danneggiarsi.		Lavorare indossando occhiali protettivi appropriati.
	Pericolo di shock elettrico		Durante il lavoro indossare le apposite protezioni per l'udito.
	Indica i tipi di utilizzo e fornisce altre informazioni particolarmente utili.		Durante il lavoro indossare le apposite maschere di protezione per le vie respiratorie.
	Non collegare l'apparecchio direttamente alla rete pubblica dell'acqua potabile.		Lavorare indossando scarpe appropriate.
	Leggere le istruzioni per l'uso.		
		Non dirigere il getto ad alta pressione verso persone, animali, apparecchiature elettriche o l'apparecchio stesso.	

2. Norme di sicurezza generali

AVVISO!



Attenzione! Leggere tutte le istruzioni. L'inosservanza delle istruzioni riportate nel seguito può causare la folgorazione elettrica, incendi o gravi lesioni. **Conservi con cura le istruzioni per l'uso e le consegne insieme al prodotto qualora un giorno lo debba passare ad altri.**

- Le macchine non devono essere utilizzate da bambini. Sorvegliare i bambini per assicurare che non giochino con l'apparecchio.
- La presente macchina può essere utilizzata da persone con ridotte capacità fisiche, sensoriali o mentali, o prive di esperienza o della necessaria conoscenza, purché sotto sorveglianza oppure dopo che le stesse abbiano ricevuto istruzioni relative all'uso sicuro della macchina e alla comprensione dei pericoli ad essa inerenti.
- Indossare adeguati occhiali di sicurezza, indumenti da lavoro e scarpe chiuse per proteggersi dall'acqua a getto e dalle particelle.
- Durante l'uso dell'apparecchio si possono formare aerosol potenzialmente contaminati, la cui inalazione può causare problemi di salute. A seconda della superficie da pulire e della sorgente di alimentazione dell'acqua, indossare un'adeguata protezione delle vie respiratorie (ad es. FFP2).
- Indossare un'adeguata protezione acustica.
- Il getto d'acqua erogato genera un contraccolpo. Impugnare saldamente la pistola ad alta pressione con entrambe le mani e assicurare una postura del corpo stabile.
- L'apparecchio deve essere collegato a una presa elettrica dotata di contatto di protezione, correttamente collegata a terra e installata da un elettricista qualificato in conformità alla norma IEC 60364-1. L'impianto elettrico deve essere dotato di un interruttore differenziale avente I_{dn} < 30 mA.
- Non collegare in nessun caso l'apparecchio alla rete pubblica dell'acqua potabile senza l'uso di un disconnettore a norma (ad es. un dispositivo antiriflusso). A tal fine, osservare anche le disposizioni dell'azienda di approvvigionamento idrico e, in caso di dubbio, rivolgersi a un consulente specializzato.
- Aspirare solo acqua.
- AVVERTENZA L'acqua che è passata attraverso un dispositivo antiriflusso non è più da considerarsi potabile.
- AVVERTENZA Questo apparecchio è stato progettato per utilizzare i detergenti forniti o raccomandati dal produttore. L'uso di altri detergenti o prodotti chimici può pregiudicare la sicurezza dell'apparecchio.
- AVVERTENZA Se utilizzati in modo improprio, i getti ad alta pressione possono costituire dei pericoli. Non dirigere il getto verso persone, animali e apparecchiature elettriche o l'apparecchio stesso.
- AVVERTENZA Non utilizzare l'apparecchio in prossimità di persone, a meno che le stesse non indossino indumenti protettivi.
- AVVERTENZA Non dirigere il getto verso se stessi o altre persone per pulire indumenti o scarpe.
- AVVERTENZA Pericolo di esplosione - Non spruzzare liquidi infiammabili.
- Non utilizzare l'apparecchio in atmosfere potenzialmente esplosive.
- Utilizzare l'apparecchio solo in posizione verticale.
- Utilizzare l'apparecchio solo a temperature superiori a 0°C.
- Non pulire le superfici che possono contenere sostanze pericolose (ad es. amianto, vernici al piombo).
- Pneumatici e valvole possono essere danneggiati e scoppiare a causa del getto ad alta pressione. Durante la pulizia, mantenere una distanza di almeno 30 cm e fare attenzione ai segni di danneggiamento, come lo scolorimento del pneumatico.
- Per evitare danni, adeguare le regolazioni e la distanza del getto in base all'oggetto trattato.
- I lavori di pulizia che danno luogo alla formazione di acque reflue oleose, ad esempio il lavaggio del sottoscocca, devono essere eseguiti solo in apposite aree di lavaggio dotate di disoleatore.
- Eseguire i lavori con i detergenti solo su superfici di lavoro a tenuta di liquidi e collegate al sistema di scarico delle acque reflue. Assicurarsi che i detergenti non finiscano nelle acque o nel terreno.
- Per lavorare in quota, utilizzare solo strumenti sicuri (ad es. ponteggi o piattaforme di lavoro aereo). Lasciare l'apparecchio a terra.
- AVVERTENZA Le idropulitrici non devono essere utilizzate da bambini o persone inesperte.
- AVVERTENZA I tubi, i raccordi e i giunti ad alta pressione sono importanti per la sicurezza dell'apparecchio. Utilizzare solo tubi, raccordi e giunti ad alta pressione raccomandati dal produttore.
- AVVERTENZA Non utilizzare l'apparecchio se il cavo di alimentazione o parti importanti dell'apparecchio, quali ad esempio dispositivi di sicurezza, tubi ad alta pressione, pistola a spruzzo, sono danneggiati. Controllare le condizioni dell'apparecchio prima di ogni utilizzo.
- Non modificare o bypassare in nessun caso i dispositivi di sicurezza dell'apparecchio.
- AVVERTENZA L'uso di cavi di prolunga non adatti può comportare pericoli. I cavi di prolunga eventualmente utilizzati devono essere adatti all'uso esterno e il collegamento deve essere asciutto e distaccato dal suolo. Si consiglia di utilizzare un avvolgicavo che assicuri una collocazione della presa ad almeno 60 mm dal suolo.
- Srotolare sempre completamente il cavo di prolunga.
- Alla presa di corrente, collegare solo l'apparecchio.
- Sistemare l'apparecchio in modo da impedirne la caduta e che il cavo di alimentazione e l'apparecchio stesso siano al di fuori dall'area di lavoro umida.
- Proteggere il cavo di alimentazione e i tubi flessibili da calore, olio, spigoli vivi, nonché da urti, schiacciamenti o stiramenti.
- Non spostare l'apparecchio tirandolo dai tubi o dal cavo di alimentazione.
- Non toccare mai la spina e la presa di corrente con le mani bagnate.

- Se è danneggiato, per evitare pericoli il cavo di collegamento in rete di questo apparecchio deve essere sostituito dal costruttore o dal suo servizio di assistenza, oppure da una persona sufficientemente qualificata.
- Tenere libere le fessure di ventilazione dell'apparecchio e non inserirvi oggetti di nessun tipo.
- Prima di eseguirvi lavori di pulizia e manutenzione o di sostituire gli accessori, spegnere l'apparecchio, scaricare la pressione e staccare la spina.
- **AVVERTENZA** Se lasciato incustodito, spegnere, staccare la spina e depressurizzare sempre l'apparecchio.
- Per evitare lesioni e danni, custodire e trasportare l'apparecchio tenendo conto del peso. Riporre la pistola a spruzzo, la lancia, il tubo ad alta pressione e il cavo di alimentazione in modo sicuro negli appositi supporti (fig. 1). Quando lo si trasporta a bordo di veicoli, fissare l'apparecchio in modo appropriato.
- **AVVERTENZA** Per garantire la sicurezza dell'apparecchio, utilizzare solo ricambi e accessori originali del produttore o approvati dal medesimo.

3. Campo di utilizzo

Utilizzare l'apparecchio solo per uso privato

L'apparecchio è destinato alla pulizia di macchine, veicoli, natanti, edifici, attrezzi, facciate, terrazze, mobili, attrezzi da giardino, ecc. con un getto d'acqua ad alta pressione.

4. Descrizione/ Dotazione

Descrizione (Fig. 1)	
1 Pistola	2 Blocco del tubo ad alta pressione
3 Grilletto	4 Blocco del grilletto
5 Lancia	6 Ugello standard (a getto regolabile)
7 Ugello turbo (per lo sporco ostinato)	8 Tubo ad alta pressione
9 Attacco del tubo ad alta pressione	10 Portacavo
11 Impugnatura	12 Interruttore di ACCENSIONE / SPEGNIMENTO
13 Supporto per pistola/lancia	14 Supporto per tubo flessibile
15 Raccordo di alimentazione dell'acqua	16 Adattatore per tubo da giardino (filtro incluso)
17 Spillo per la pulizia degli ugelli	

5. Assicurare la pistola



Durante lo smontaggio/la regolazione degli accessori o quando l'apparecchio non è in uso, bloccare sempre il grilletto.

- Spingere il blocco verso il basso per bloccare il grilletto (fig. 2, A)
- Spingere il blocco verso l'alto per sbloccare il grilletto (fig. 2, B)

6. Montaggio

- Inserire l'impugnatura nelle 3 aperture dell'unità di base (fig. 3).
- Avvitare l'adattatore per tubi da giardino sul raccordo dell'acqua (fig. 4).
- Srotolare completamente il tubo ad alta pressione.
- Inserire il raccordo rapido del tubo flessibile ad alta pressione nell'apparecchio e assicurarsi che sia disposto correttamente in sede (fig. 5).
- Inserire l'altra estremità del tubo flessibile ad alta pressione nella pistola e assicurarsi che sia disposta correttamente in sede (fig. 6).

7. Messa in servizio

1. Disporre l'apparecchio su una superficie piana.
2. Collegare un tubo da giardino di tipo comune con un diametro di almeno 13 mm (non incluso nella fornitura) a un rubinetto dell'acqua e all'adattatore per tubo da giardino dell'apparecchio (fig. 7).
3. Aprire completamente il rubinetto.

Prima dell'allacciamento alla rete elettrica verificare che il valore della tensione di rete corrisponda a quello indicato sulla targhetta dell'apparecchio.

4. Collegare la spina alla presa elettrica.
5. Accendere l'apparecchio (pos. ON) (fig. 8).
6. Sbloccare il grilletto della pistola.
7. Premere il grilletto fino a erogare un getto d'acqua uniforme dalla pistola (fig. 9).

8. Bloccare il grilletto e spegnere l'apparecchio.
9. Inserire la lancia nella pistola. Spingere la lancia nella pistola e ruotarla di 90° per fissarla in sede (fig. 10). Assicurarsi che la lancia sia inserita correttamente.
10. Inserire l'ugello nella lancia (fig. 11).
11. Riaccendere l'apparecchio e iniziare a lavorare.

8. Scarico della pressione



Prima di sostituire/smontare gli accessori, di eseguire la manutenzione, di fare una pausa o terminare il lavoro, scaricare sempre la pressione dell'apparecchio.

- Spegnere l'apparecchio e chiudere il rubinetto dell'acqua.
- Scaricare la pressione tenendo premuto il grilletto.
- Bloccare il grilletto.

9. Utilizzo/Suggerimenti



Durante lo svolgimento del lavoro, assicurare una sufficiente alimentazione di acqua. Il funzionamento a secco può arrecare danni all'apparecchio.

- La scelta dell'ugello e la sua corretta regolazione è importante per ottenere un buon risultato di pulizia ed evitare danni alla superficie trattata. Osservare le raccomandazioni riportate nella tabella seguente.

Esempi di applicazione	Regolazione dell'ugello standard	Ugello Turbo
Superfici in calcestruzzo, pietra, asfalto e metallo	Getto compatto	adatto
Auto, moto, mobili e oggetti in plastica, pareti intonacate e mattoni	Getto medio	non adatto
Superfici in legno e pietra arenaria, biciclette e mobili in rattan	Getto largo	non adatto

- Regolare il getto d'acqua dell'ugello standard in base all'uso: getto potente e compatto o getto piatto più morbido (fig. 12)
- La potenza del getto varia anche a seconda della distanza dell'ugello dalla superficie (più è vicino, più è potente). Iniziare a una distanza di circa 40 cm e avvicinarsi alla superficie secondo necessità. Mantenere una distanza di almeno 30 cm dalle superfici sensibili.
- Utilizzare esclusivamente detergenti a schiuma di tipo comune per idropulitrici con l'ugello schiumogeno (accessorio).

10. Pulizia e manutenzione

- Controllare l'ugello e, se necessario, pulirlo con l'apposito spillo.
- Se il filtro è sporco, svitare l'adattatore per tubi da giardino. Togliere la guarnizione nera (fig. 13, 1) dall'adattatore e premere il filtro (2) da dietro con un oggetto allungato.
- Pulire accuratamente il filtro e l'adattatore sotto l'acqua corrente.

11. Conservazione

- Custodire l'apparecchio completamente vuoto in un luogo asciutto, al riparo dal gelo e fuori dalla portata dei bambini.

12. Eliminazione di anomalie

Anomalia	Causa	Rimedio
L'apparecchio non funziona	<ul style="list-style-type: none"> • La spina non è inserita • Apparecchio surriscaldato 	<ul style="list-style-type: none"> • Collegare la spina alla presa elettrica • Lasciare raffreddare l'apparecchio
L'apparecchio non va in pressione	<ul style="list-style-type: none"> • Alimentazione dell'acqua troppo ridotta • Tubo da giardino troppo lungo o diametro troppo piccolo • Filtro occluso • Presenza di aria nel sistema 	<ul style="list-style-type: none"> • Aprire completamente il rubinetto. • Utilizzare un tubo da giardino più corto o di diametro maggiore. • Pulire il filtro dell'adattatore per tubo da giardino • Con l'ugello/la lancia rimosso/a, accendere l'apparecchio e tenere premuto il grilletto fino e erogare un getto d'acqua uniforme.

Anomalia	Causa	Rimedio
Forti fluttuazioni di pressione	<ul style="list-style-type: none"> • Ugello o filtro sporco • Ugello usurato • Alimentazione dell'acqua non costante 	<ul style="list-style-type: none"> • Pulire • Sostituire • Controllare
Sotto l'apparecchio si è formata una pozza d'acqua	<ul style="list-style-type: none"> • Si è attivata la valvola di sovrappressione 	<ul style="list-style-type: none"> • Rilevare la possibile causa (ad es. tubo attorcigliato, ugello occluso) ed eliminarla. Se il problema si ripete frequentemente o se si verificano altri malfunzionamenti, contattare l'Assistenza Wagner.

13. Ricambi / Accessori

Elenco dei ricambi (Fig. 14)

Pos.	Nome	N° ord.
1	Ugello standard (14R)	2472180
2	Ugello turbo	2472136
3	Lancia	2472129
4	Pistola	2472126
5	Tubo ad alta pressione (7 m)	2472142
6	Adattatore per tubo da giardino (filtro incluso)	2472045

Accessori (non incluso nella fornitura) Fig. 15

Pos.	Nome	N° ord.
1	RotaryBrush: Per la pulizia delicata ed efficace di superfici lisce in ambienti esterni (giardino d'inverno, veicoli)	2471739
2	ScrubBrush: Per la pulizia delicata di varie superfici in ambienti esterni (mobili da giardino, veicoli).	2471740
3	SurfaceCleaner: Per la pulizia di grandi superfici in ambienti esterni (terrazze, vialetti)	2471738
4	Ugello schiumogeno: Per la pulizia di superfici con schiuma (ad es. veicoli, giardini d'inverno)	2471742

Ulteriori informazioni sulla gamma di prodotti WAGNER per lavori di rinnovamento al sito www.wagner-group.com

14. Dati tecnici

Dati tecnici

Tensione	230 V ~ 50 Hz
Potenza assorbita	1700 W
Protezione	Allacciare solo a prese con contatto di protezione (16 A)
Classe di protezione	IPX5
Classe di sicurezza	II / □
Pressione di ingresso (max.)	1,0 MPa (10 bar)
Temperatura di ingresso (max.)	40°C
Volume di ingresso (min.)	10 l/min
Pressione di esercizio	9 MPa (90 bar)
Pressione ammessa (max.)	13,5 MPa (135 bar)
Velocità di alimentazione, acqua	5,0 l/min
Portata (max.), acqua	7,2 l/min
Forza di contraccolpo della pistola ad alta pressione	< 20 N
Livello di pressione acustica*	80 dB (A) Tolleranza K= 3 dB
Potenza acustica (Tolleranza K incluso)*	96 dB (A)
Intensità di vibrazione*	4,5 m/s ² Tolleranza K= 1,61 m/s ²
Dimensioni prodotto	ca. 30,0 x 26,0 x 69,0 cm
Peso	ca. 6,8 kg

* Misurato secondo la normativa EN 60335-2-79

Informazioni sul livello di vibrazione

Il livello di vibrazione indicato è stato misurato con un procedimento di prova normalizzato e può essere utilizzato per il confronto degli elettrotensili.

Il livello di vibrazione è utile anche a una valutazione preliminare del carico da vibrazioni.

Attenzione! Il valore di emissione di vibrazioni può differire dal valore nominale durante l'uso a seconda delle modalità effettive d'impiego dell'elettrotensile. È necessario stabilire misure di sicurezza per la protezione dell'operatore, basate su una valutazione dell'esposizione nelle condizioni effettive di utilizzo (occorre considerare tutte le fasi del ciclo operativo, ad esempio i periodi in cui l'elettrotensile è spento e quelli in cui è acceso ma funziona senza carico).

15. Indicazione per lo smaltimento



L'apparecchio completo di accessori e imballaggio dovrebbe essere riciclato nel rispetto dell'ambiente. Allo smaltimento dell'apparecchio, non gettarlo insieme ai rifiuti domestici. Supportate la tutela dell'ambiente e perciò portate il Vostro apparecchio ad un deposito di smaltimento locale oppure informatevi in un negozio specializzato dove smaltirlo.

16. Avvertenza importante sulla responsabilità sul prodotto!

In base a una direttiva UE, il produttore risponde illimitatamente dei difetti del prodotto soltanto se tutti i componenti sono di sua produzione o sono stati da lui approvati e se gli apparecchi sono stati montati e utilizzati correttamente. L'utilizzo di accessori e ricambi di terze parti può far decadere interamente o parzialmente la garanzia quando l'uso di tali accessori o ricambi determina un difetto del prodotto.

3 anni + 1 di garanzia

Oltre alla garanzia di legge, sul presente prodotto, J. Wagner GmbH con sede in D-88677 Markdorf, concede una garanzia aggiuntiva di 36 mesi (garanzia sul dispositivo). Detto periodo di garanzia viene esteso di ulteriori 12 mesi se il dispositivo viene registrato entro 28 giorni dalla data di acquisto all'indirizzo <https://go.wagner-group.com/3plus1>.

La garanzia comprende l'eliminazione gratuita di difetti che siano riconducibili, in maniera comprovabile, all'utilizzo di materiale non privo di difetti al momento della produzione o a errori di montaggio del prodotto, nonché la sostituzione gratuita dei componenti difettosi, qualora non esclusi dalla garanzia.

I diritti di garanzia per i vizi della cosa spettanti per legge all'acquirente per lo scopo previsto a partire dalla consegna dell'oggetto acquistato, non è limitato dalla presente garanzia. Sia la garanzia che il diritto di garanzia per i vizi della cosa previsto dalle legge decadono nel caso in cui il dispositivo sia stato aperto da persone non facenti parte del personale di assistenza WAGNER autorizzato.

Su richiesta, le condizioni di garanzia dettagliate possono essere ottenute dai nostri partner autorizzati WAGNER (vedere il sito web o le istruzioni d'uso) o sotto forma di testo sul nostro sito web:

<https://go.wagner-group.com/hf-warranty-conditions>



- Con riserva di modifiche -

Dichiarazione di conformità CE

Dichiariamo sotto la nostra esclusiva responsabilità, che il presente prodotto corrisponde alle relative disposizioni seguenti: 2006/42/CE, 2014/30/UE, 2011/65/UE, 2012/19/UE

Norme armonizzate:

EN 60335-1, EN 60335-2-79, EN IEC 55014-1, EN IEC 55014-2, EN IEC 61000-3-2, EN 61000-3-3, EN 62233

La dichiarazione di conformità UE è allegata al prodotto.

Se necessario, può esserne richiesta una copia con il numero d'ordine **2471646**.

DZIĘKUJEMY ZA OBDARZENIE NAS ZAUFANIEM

Gratulujemy zakupu i życzymy zadowolenia z użytkowania wysokiej jakości produktu firmy Wagner. Przed uruchomieniem prosimy dokładnie zapoznać się z instrukcją obsługi i informacjami dotyczącymi bezpieczeństwa. Instrukcję prosimy przechowywać w bezpiecznym miejscu i przekazać ją ewentualnemu nowemu właścicielowi produktu. Wszelkie pytania, sugestie i propozycje prosimy kierować p pod numer telefonu podany na odwrocie strony.

Spis treści

1. Objaśnienie użytych symboli..... 19

2. Ogólne wskazówki bezpieczeństwa 20

3. Dziedzina zastosowania..... 21

4. Opis/ Zakres dostawy 21

5. Zabezpieczenie pistoletu 21

6. Montaż..... 21

7. Uruchomienie 21

8. Redukcja ciśnienia 22

9. Zastosowanie / Wskazówki..... 22

10. Czyszczenie i konserwacja 22

11. Przechowywanie 22

12. Usuwanie zakłóceń 22









13. Części zamienne / Akcesoria 23

14. Dane techniczne 23

15. Ochrona środowiska..... 24

16. Ważna informacja dotycząca odpowiedzialności cywilnej producenta! 24

1. Objaśnienie użytych symboli

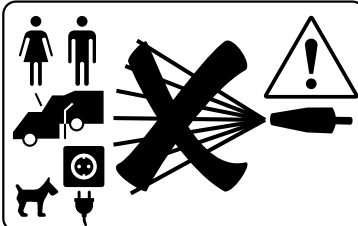
	Symbol wskazuje na potencjalne niebezpieczeństwo dla użytkownika/ urządzenia. Pod tym symbolem zamieszczono ważne informacje na temat unikania obrażeń i szkód w obrębie urządzenia.		Podczas pracy należy nosić odpowiednie okulary ochronne.
	Niebezpieczeństwo porażenia prądem		W czasie pracy należy nosić specjalne słuchawki chroniące słuch.
	Oznacza wskazówki stosowania oraz inne szczególnie porady praktyczne.		W czasie pracy należy nosić odpowiednie maseczki i środki ochrony dróg oddechowych.
	Urządzenia nie wolno podłączać bezpośrednio do publicznego źródła wody pitnej.		Podczas pracy należy nosić odpowiednie obuwie ochronne.
	Przeczytać instrukcję obsługi.		
		Nie należy kierować strumienia pod wysokim ciśnieniem w stronę ludzi, zwierząt, urządzeń elektrycznych lub samego urządzenia.	

2. Ogólne wskazówki bezpieczeństwa

Uwaga!



Należy przeczytać wszystkie instrukcje. Błędy przy wykonywaniu poniższych zaleceń mogą doprowadzić do porażenia prądem elektrycznym, pożaru i/lub poważnych obrażeń. **Instrukcję prosimy przechowywać w bezpiecznym miejscu i przekazać ją ewentualnemu nowemu właścicielowi produktu.**

- Urządzenia nie mogą być używane przez dzieci. Dzieci powinny pozostawać pod nadzorem osoby dorosłej, by wykluczyć ryzyko zabawy urządzeniem.
- Niniejsze urządzenie może być użytkowane przez osoby o ograniczonej sprawności fizycznej, sensorycznej lub umysłowej lub nieposiadające odpowiedniego doświadczenia i wiedzy, jeżeli ich praca jest przez kogoś nadzorowana lub zostały one poinstruowane w kwestii bezpiecznego korzystania z tego urządzenia i rozumieją zagrożenia związane z użytkowaniem.
- Nosić odpowiednie okulary ochronne, odzież roboczą i zamknięte obuwie w celu ochrony przed rozpryskami wody i cząstek stałych.
- Podczas użytkowania mogą być wytwarzane aerozole lub rozpylane drobnoustroje, których wdychanie może prowadzić do problemów zdrowotnych. W zależności od czyszczonej powierzchni i źródła wody należy nosić odpowiednią ochronę dróg oddechowych (np. FFP2).
- Należy nosić odpowiednie środki ochrony słuchu.
- Wydostający się strumień wody powoduje odrzut. Należy trzymać pistolet wysokociśnieniowy mocno obiema rękami i zwrócić uwagę na stabilną postawę stojącą.
- Podłączenie musi być wykonane przez prawidłowo uziemione gniazdo, zainstalowane przez wykwalifikowanego elektryka zgodnie z normą IEC 60364-1. Przyłącze musi być wyposażone w urządzenie ochronne prądowe INF ≤ 30 mA.
- Urządzenia nie wolno podłączać do sieci wody pitnej bez odpowiedniego oddzielenia systemu (np. zaworu zwrotnego). Należy również przestrzegać przepisów przedsiębiorstwa wodociągowego, a w razie wątpliwości skontaktować się ze specjalistą.
- Urządzenie może być używane wyłącznie do zasysania wody.
- OSTRZEŻENIE Woda, która przepłynęła przez zawór zwrotny, nie jest już uważana za wodę pitną.
- OSTRZEŻENIE To urządzenie zostało zaprojektowane do używania środków czyszczących dostarczonych lub zalecanych przez producenta. Użycie innych środków czyszczących lub chemikaliów może negatywnie wpłynąć na bezpieczeństwo urządzenia.
- OSTRZEŻENIE Strumienie wysokiego ciśnienia mogą być niebezpieczne, jeśli są używane nieprawidłowo. Nie wolno kierować strumienia na osoby, zwierzęta, urządzenia elektryczne i sprzęt ani na samo urządzenie.
- OSTRZEŻENIE Nie używaj tego urządzenia w zasięgu osób, chyba że noszą one odzież ochronną.
- OSTRZEŻENIE Nie wolno kierować strumienia na siebie lub inne osoby w celu wyczyszczenia odzieży lub obuwia.
- OSTRZEŻENIE Zagrożenie wybuchem - Nie rozpylać łatwopalnych cieczy.
- Nie używać urządzenia w strefach zagrożonych wybuchem.
- Urządzenia należy używać wyłącznie w pozycji pionowej.
- Urządzenie należy eksploatować wyłącznie w temperaturach powyżej 0°C.
- Nie czyścić powierzchni, które mogą zawierać niebezpieczne substancje (np. azbest, farbę ołowiową).
- Strumień wysokiego ciśnienia może uszkodzić i zerwać opony i zawory. Podczas czyszczenia trzymać dyszę w odległości co najmniej 30 cm i zwracać uwagę na oznaki uszkodzenia, takie jak odbarwienie opony.
- Dopasować ustawienia i odległość wiązki do zastosowania, aby uniknąć uszkodzeń.
- Prace czyszczące, w wyniku których powstają zaolejone ścieki, np. mycie podwozia, wolno wykonywać wyłącznie w wyznaczonych strefach mycia wyposażonych w separatory oleju.
- Prace z użyciem środków czyszczących wykonywać wyłącznie na szczelnych powierzchniach roboczych podłączonych do systemu odprowadzania ścieków. Upewnić się, że środki czyszczące nie dostaną się do wody lub ziemi.
- W przypadku pracy na wysokości korzystać wyłącznie z bezpiecznych środków pomocniczych (np. rusztowań lub podnośników koszowych). Nie należy zabierać urządzenia ze sobą na górę, lecz pozostawić je na podłożu.
- OSTRZEŻENIE Myjki wysokociśnieniowej nie mogą obsługiwać dzieci ani osoby nieprzeszkolone.
- OSTRZEŻENIE Węże wysokociśnieniowe, armatura i złącza są ważne dla bezpieczeństwa urządzenia. Należy używać wyłącznie przewodów wysokociśnieniowych, armatury i złączy zalecanych przez producenta.
- OSTRZEŻENIE Nie używać urządzenia, jeśli uszkodzony jest kabel połączeniowy lub ważne części urządzenia, np. zabezpieczenia, węże wysokociśnieniowe, pistolet natryskowy. Przed każdym użyciem sprawdzić stan urządzenia.
- Nigdy nie modyfikować ani nie omijać zabezpieczeń na urządzeniu.
- OSTRZEŻENIE Nieodpowiednie przedłużacze mogą być niebezpieczne. Jeśli używany jest przedłużacz, musi on być przeznaczony do użytku na zewnątrz, a połączenie musi być suche i znajdować się nad podłożem. Zaleca się stosowanie bębna kablowego, który utrzymuje gniazdo co najmniej 60 mm nad podłożem.
- Przedłużacz należy zawsze całkowicie rozwinąć.
- Urządzenie należy podłączać do gniazdka elektrycznego wyłącznie pojedynczo.
- Ustawić urządzenie tak, aby nie mogło się przewrócić oraz by urządzenie i kabel zasilający znajdowały się poza wilgotnym obszarem roboczym.
- Chronić przewód zasilający i węże przed wysoką temperaturą, olejem, ostrymi krawędziami, przejechaniem, zgnieceniem lub szarpaniem.
- Nie ciągnąć za węże lub przewód zasilający w celu przesunięcia urządzenia.
- Nigdy nie dotykać wtyczki i gniazda sieciowego mokrymi rękami.

- Jeśli kabel przyłączeniowy tego urządzenia zostanie uszkodzony, to producent, jego serwis lub osoba podobnie wykwalifikowana musi go wymienić, aby wykluczyć zagrożenia.
- Szczeliny wentylacyjne urządzenia powinny być odsłonięte i nie należy wkładać do nich żadnych przedmiotów.
- Podczas wszelkich prac związanych z czyszczeniem i konserwacją oraz podczas wymiany akcesoriów wyłączyć urządzenie, zredukować ciśnienie i odłączyć wtyczkę sieciową.
- **OSTRZEŻENIE** Jeżeli urządzenie ma być pozostawione bez nadzoru, należy zawsze je wyłączyć, wyciągnąć wtyczkę z gniazda i spuścić ciśnienie.
- Podczas przechowywania i transportu należy uwzględnić wagę urządzenia, aby uniknąć obrażeń i uszkodzeń. Pistolet natryskowy, lancę, wąż wysokociśnieniowy i przewód zasilający należy bezpiecznie przechowywać w przewidzianych do tego celu uchwytach (rys. 1). Podczas transportu w pojazdach urządzenie należy odpowiednio zabezpieczyć.
- **OSTRZEŻENIE** Dla zapewnienia bezpieczeństwa urządzenia, używać wyłącznie oryginalnych części zamiennych i akcesoriów producenta lub części zamiennych i akcesoriów zatwierdzonych przez producenta.

3. Dziedzina zastosowania

Urządzenie należy stosować wyłącznie do użytku prywatnego

Urządzenie jest przeznaczone do czyszczenia maszyn, pojazdów, jednostek pływających, budynków, narzędzi, fasad, tarasów, mebli, narzędzi ogrodowych itp. za pomocą strumienia wody pod wysokim ciśnieniem.

4. Opis/ Zakres dostawy

Opis (rys. 1)

1 Pistolet	2 Blokada węża wysokociśnieniowego
3 Spust	4 Blokada spustu
5 Lanca	6 Dysza standardowa (regulowany strumień natrysku)
7 Dysza turbo (do uporczywych zabrudzeń)	8 Wąż wysokociśnieniowy
9 Złącze węża wysokociśnieniowego	10 Uchwyt kabla
11 Uchwyt ręczny	12 Przełącznik WŁ./WYŁ.
13 Uchwyt na pistolet/lancę	14 Uchwyt węża
15 Przyłącze zasilania wodą	16 Adapter węża ogrodowego (z filtrem)
17 Igła czyszcząca do dysz	

5. Zabezpieczenie pistoletu



Podczas montażu/regulacji akcesoriów lub gdy urządzenie nie jest używane należy zawsze zabezpieczyć spust.

- Złożyć mechanizm blokujący w dół, aby zablokować spust (rys. 2, A)
- Złożyć mechanizm blokujący do góry, aby odblokować spust (rys. 2, B)

6. Montaż

- Zatrzasnąć uchwyt w 3 otworach na urządzeniu bazowym (rys. 3).
- Przykręcić adapter węża ogrodowego do przyłącza wody. (rys. 4).
- Całkowicie rozwinąć wąż wysokociśnieniowy.
- Włożyć szybkozłączkę węża wysokociśnieniowego do urządzenia i upewnić się, że jest prawidłowo zatrzaśnięta. (rys. 5).
- Włożyć drugi koniec węża wysokociśnieniowego do pistoletu i upewnić się, że jest prawidłowo zamocowany. (rys. 6).

7. Uruchomienie

1. Ustawić urządzenie na równej powierzchni.
2. Podłączyć zwykły wąż ogrodowy o średnicy co najmniej 13 mm (nie wchodzi w skład zestawu) do kranu i adaptera węża ogrodowego na urządzeniu. (rys. 7).
3. Całkowicie otworzyć kran.

Przed przyłączeniem do sieci elektrycznej należy się upewnić, że napięcie sieciowe jest identyczne z podanym na tabliczce znamionowej urządzenia.

4. Włożyć wtyczkę zasilania.
5. Włączyć urządzenie (Poz. ON). (rys. 8).
6. Odblokować spust pistoletu.
7. Naciskać spust, aż woda będzie równomiernie wypływać z pistoletu. (rys. 9).
8. Zablokować spust i wyłączyć urządzenie.

9. Włożyć lancę do pistoletu. Wcisnąć lancę do pistoletu i obrócić ją o 90°, w celu zablokowania. (Rys. 10) Upewnić się, że lanca jest prawidłowo zatrzaśnięta.
10. Włożyć dyszę do lancy. (rys. 11).
11. Ponownie włączyć urządzenie i rozpocząć pracę.

8. Redukcja ciśnienia



Przed wymianą/demontażem akcesoriów, serwisowaniem urządzenia, przerwą lub zakończeniem pracy należy zawsze wykonać redukcję ciśnienia.

- Wyłączyć urządzenie i wyciągnąć wtyczkę sieciową.
- Przytrzymać wciśnięty spust, aby zredukować ciśnienie.
- Zablokować spust.

9. Zastosowanie / Wskazówki



Zwrócić uwagę na zapewnienie wystarczającej ilości wody podczas pracy. Praca na sucho może spowodować uszkodzenie urządzenia.

- Wybór odpowiedniej dyszy i ustawień jest ważny dla uzyskania dobrych rezultatów czyszczenia i uniknięcia uszkodzenia powierzchni. Należy przy tym przestrzegać zaleceń podanych w poniższej tabeli.

Przykłady zastosowań	Ustawienie standardowej dyszy	Turbo dyszy
Powierzchnie betonowe, kamienne, asfaltowe i metalowe	Kompaktowy strumień natryskowy	odpowiedni
Samochody, motocykle, meble i przedmioty wykonane z tworzyw sztucznych, otynkowane ściany i cegły	Średni strumień natryskowy	nieodpowiedni
Powierzchnie z drewna i piaskowca, rowery i meble rattanowe	Szeroki strumień natryskowy	nieodpowiedni

- Dostosować strumień wody na standardowej dyszy do danego zastosowania: silny strumień kompaktowy lub delikatniejszy strumień płaski (rys. 12)
- Na siłę strumienia natryskowego wpływa również odległość dyszy od powierzchni (im bliżej, tym silniejszy). Zacząć od odległości ok. 40 cm i zbliżać się do powierzchni w miarę potrzeb. Zachować odległość co najmniej 30 cm od wrażliwych powierzchni.
- Z dyszą pianową (akcesorium) należy używać wyłącznie dostępnych w sprzedaży pianowych środków czyszczących do myjek wysokociśnieniowych.

10. Czyszczenie i konserwacja

- Sprawdzić dyszę i w razie potrzeby wyczyścić igłą czyszczącą.
- Jeśli filtr jest zabrudzony, odkręcić adapter węża ogrodowego. Wyciągnąć czarną uszczelkę (rys. 13, 1) z adaptera i podważyć filtr (2) od tyłu za pomocą podłużnego przedmiotu.
- Dokładnie wyczyścić filtr i adapter pod bieżącą wodą.

11. Przechowywanie

- Urządzenie należy przechowywać całkowicie opróżnione w suchym, zabezpieczonym przed mrozem miejscu, niedostępnym dla dzieci.

12. Usuwanie zakłóceń

Zakłócenie	Przyczyna	Środki zaradcze
Urządzenie nie działa	<ul style="list-style-type: none"> • Wtyczka sieciowa nie jest podłączona • Przegrzanie urządzenia 	<ul style="list-style-type: none"> • Podłączyć wtyczkę zasilania • Poczekać, aż urządzenie ostygnie
Urządzenie nie wytwarza ciśnienia	<ul style="list-style-type: none"> • Zbyt małe doprowadzenie wody • Zastosowano zbyt długi wąż ogrodowy lub o zbyt małej średnicy • Zatkany filtr • W systemie znajduje się powietrze 	<ul style="list-style-type: none"> • Całkowicie otworzyć kran. • Użyć krótszego węża ogrodowego lub węża ogrodowego o większej średnicy. • Wyczyścić filtr w adapterze węża ogrodowego • Po wyjęciu dyszy / lancy włączyć urządzenie i przytrzymać spust, aż woda zacznie wypływać równomiernie.

Zakłócenie	Przyczyna	Środki zaradcze
Silne wahania ciśnienia	<ul style="list-style-type: none"> • Zabrudzona dysza lub filtr • Zużyta dysza • Zaopatrzenie w wodę nie jest równomierne 	<ul style="list-style-type: none"> • Wyczyścić • Wymienić • Sprawdzić
Pod urządzeniem utworzyła się kałuża wody	<ul style="list-style-type: none"> • Zadziałał ciśnieniowy zawór nadmiarowy 	<ul style="list-style-type: none"> • Ustalić możliwą przyczynę (np. zagięty wąż, zablokowana dysza) i wyeliminować ją. Jeśli problem występuje często lub występują inne usterki, należy skontaktować się z serwisem firmy Wagner.

13. Części zamienne / Akcesoria

Wykaz części zamiennych (rys. 14)

Poz.	Nazwa	Nr kat.
1	Dysza standardowa (14R)	2472180
2	Dysza turbo	2472136
3	Lanca	2472129
4	Pistolet	2472126
5	Wąż wysokociśnieniowy (7 m)	2472142
6	Adapter węża ogrodowego (z filtrem)	2472045

Akcesoria (nie należą do zakresu dostawy) rys. 15

Poz.	Nazwa	Nr kat.
1	RotaryBrush: Do delikatnego i skutecznego czyszczenia gładkich powierzchni na zewnątrz (ogrody zimowe, pojazdy)	2471739
2	ScrubBrush: Do delikatnego czyszczenia różnych powierzchni zewnętrznych (meble ogrodowe, pojazdy).	2471740
3	SurfaceCleaner: Do czyszczenia dużych powierzchni zewnętrznych (tarasy, pojazdy)	2471738
4	Dysza pianowa: Do czyszczenia powierzchni pianą (np. pojazdów, ogrodów zimowych)	2471742

Dalsze informacje na temat palety produktów do renowacji firmy WAGNER pod adresem www.wagner-group.com

14. Dane techniczne

Dane techniczne	
Napięcie	230 V ~ 50 Hz
Pobór mocy	1700 W
Zabezpieczenie	Przyłączyć tylko do zabezpieczonego FI gniazda wtyczkowego (16A).
Klasa ochrony	IPX5
Klasa ochrony (elektryczna)	II / □
Ciśnienie zasilania (maks.)	1,0 MPa (10 bar)
Temperatura na wlocie (maks.)	40°C
Natężenie przepływu na wlocie (min.)	10 l/min
Ciśnienie robocze	9 MPa (90 bar)
Dopuszczalne ciśnienie (maks.)	13,5 MPa (135 bar)
Natężenie przepływu, woda	5,0 l/min
Natężenie przepływu (maks.), woda	7,2 l/min
Siła odrzutu pistoletu wysokociśnieniowego	< 20 N
Poziom ciśnienia akustycznego*	80 dB (A) Zakres niepewności K= 3 dB
Poziom hałasu na wyjściu (z Zakres niepewności K)*	96 dB (A)
Poziom drgań*	4,5 m/s ² Zakres niepewności K= 1,61 m/s ²
Wymiary wyrobu	ok. 30,0 x 26,0 x 69,0 cm
Masa	ok. 6,8 kg

* Zmierzono wg EN 60335-2-79

Informacja o poziomie drgań

Podany poziom drgań został zmierzony zgodnie z normowaną procedurą kontroli i może być stosowany do porównywania elektronarzędzi.

Poziom drgań służy także do wstępnej oceny naprężenia wywołanego przez drgania.

Uwaga! Podczas używania elektronarzędzia rzeczywista wartość emisji drgań może się różnić od podanej wartości, gdyż zależy ona od sposobu zastosowania narzędzia. Należy ustalić środki bezpieczeństwa mające na celu ochronę operatora, oparte na ocenie przerw występujących w rzeczywistych warunkach użytkowania (należy przy tym uwzględnić wszystkie udziały w cyklu roboczym, na przykład okresy wyłączenia elektronarzędzia oraz okresy, w których narzędzie jest włączone, lecz pracuje bez obciążenia).

15. Ochrona środowiska



Urządzenie wraz z akcesoriami i opakowaniem należy przekazać do recyklingu. Zużytego urządzenia nie wolno wyrzucać do pojemników na odpady domowe. W celu ochrony środowiska naturalnego należy dostarczyć zużyte urządzenie do lokalnego punktu utylizacji surowców wtórnych lub poinformować się na ten temat w sklepie specjalistycznym.

16. Ważna informacja dotycząca odpowiedzialności cywilnej producenta!

Zgodnie z rozporządzeniem UE producent ponosi nieograniczoną odpowiedzialność z tytułu wad produktu tylko wtedy, gdy wyprodukował lub zatwierdził wszystkie jego części, oraz pod warunkiem odpowiedniego montażu i użytkowania urządzeń. Zastosowanie akcesoriów i części zamiennych innych producentów może skutkować całkowitym lub częściowym wygaśnięciem odpowiedzialności z tytułu wad produktu, które wynikają z tego rodzaju zastosowania.

3 lata + 1 rok gwarancji

Firma J. Wagner GmbH z siedzibą w D-88677 Markdorf oprócz przysługującej prawnie dla tego produktu gwarancji oferuje dodatkowo 36 miesięcy gwarancji (gwarancja na urządzenia). Okres gwarancji wydłuża się o kolejne 12 miesięcy, jeśli produkt zostanie zarejestrowany w Internecie pod adresem <https://go.wagner-group.com/3plus1> w ciągu 28 dni od zakupu.

Gwarancja obejmuje bezpłatne usunięcie usterek, które wynikają z użycia wadliwego materiału podczas produkcji tego produktu lub błędów podczas montażu produktu, a także bezpłatną wymianę wadliwych części, o ile nie występuje wyłączenie gwarancji.

Powyższa gwarancja nie ogranicza ustawowych praw kupującego dotyczących wad materiałowych, które przysługują mu od momentu dostawy zakupionego przedmiotu. Gwarancja, jak również ustawowe prawo gwarancyjne wygasają w przypadku otwarcia urządzenia przez osobę inną niż personel autoryzowanego serwisu WAGNER.

Szczegółowe postanowienia dotyczące gwarancji można uzyskać na życzenie od autoryzowanego partnera firmy WAGNER (patrz strona internetowa lub instrukcja obsługi) lub w formie tekstowej na naszej stronie internetowej:

<https://go.wagner-group.com/hf-warranty-conditions>



- Zmiany zastrzeżone -

Deklaracja zgodności UE

Oświadczamy na naszą wyłączną odpowiedzialność, że produkt ten odpowiada następującym obowiązującym przepisom: 2006/42/WE, 2014/30/UE, 2011/65/UE, 2012/19/UE

Zastosowane normy zharmonizowane:

EN 60335-1, EN 60335-2-79, EN IEC 55014-1, EN IEC 55014-2, EN IEC 61000-3-2, EN 61000-3-3, EN 62233

Deklaracja zgodności UE jest załączona do produktu. W razie potrzeby można ją dodatkowo zamówić, podając numer zamówienia **2471646**.

E Una inspiración inigualable

¿Está buscando su próximo proyecto?; en ese caso, le invitamos a probar nuestro buscador de proyectos. Aquí encontrará instrucciones prácticas para renovaciones, decoración y bricolaje. Mejore su casa y haga que sea única.

P Uma inspiração muito especial

Está à procura do seu próximo projeto? Dê uma espreitadela à nossa pesquisa de projetos. Encontrará aí instruções práticas e os temas Renovar, Embelezar e Faça Você Mesmo. A sua casa vai ficar com um cunho único! De que é que es à espera para meter mãos à obra?



E ¡Es hora de cambiar el papel de la pared!

P Está na hora de trocar de papel de parede!



E ¡Repinte la terraza!

P Dê uma cor diferente ao seu terraço!



E ¡Aporte unos colores sensacionales a zonas de interior y exterior!

P Decore espaços interiores e exteriores com cores fantásticas!



E ¿Más inspiración?
wagner-group.com/projects

P Procura mais inspiração?
wagner-group.com/projects



D **J. WAGNER GMBH**
Otto-Lilienthal-Str. 18
88677 Markdorf
T +49 0180 - 55 92 46 37
hotline@wagner-group.com

SK **E-CORECO SK S.R.O.**
Kráľovská ulica 8/7133
927 01 Šaľa
T +42 1948882850
F +42 1313700077

CZ **E-CORECO S.R.O.**
Na Roudné 102
301 00 Plzeň
T +42 734 792 823
F +42 227 077 364

F **J. WAGNER FRANCE SARL**
Parc Work Center
8 Route des Bois, Bâtiment C
F-38500 Voiron - France
T +33 (0)4 58 09 04 12

GB **UK IMPORTER
WAGNER SPRAYTECH (UK) LTD**
Innovation Centre
Silverstone Park, Silverstone
Northants NN12 8GX
T + 44 (0) 1327 368410

DK **DVA A/S**
Marielundvej 48 C
2730 Herlev
T +45 70 234 239

DK **ORKLA HOUSE CARE DANMARK A/S**
Stationsvej 13
3550 Slangerup
Danmark
T +45 47 33 74 00
F +45 47 33 74 01

NOR **ORKLA HOUSE CARE NORGE AS**
Nedre Skøyen vei 26,
PO Box 423, Skøyen
0213 Oslo
T +47 22 54 40 19
kundertservice.ohc@orkla.no

PL **WAGNER-SERVICE SP. Z O.O.**
ul. E. Imieli 30
41-605 Świętochłowice
T +48 32 346 37 00
wsparcie@wagner-polska.com.pl

S **ORKLA HOUSE CARE AB**
Box 133
564 23 Bankeryd
Sweden
T +46(0)36 37 63 00
info@anza.se

ROM **ROMIB S.R.L.**
str. Poligonului nr. 5 - 7
100070 Ploiesti ,judet Prahova
T +40-344801240
office@romib.com.ro

CH **J. WAGNER AG**
Industriestraße 22
9450 Altstätten
T +41 71 - 7 57 22 11
F +41 71 - 7 57 23 23

E
P **MAKIMPORT
HERRAMIENTAS, S.L.**
C/ Méjico nº 6
Pol. El Descubrimiento
28806 Alcalá de Henares (Madrid)
T +34 902 199 021 /
+34 91 879 72 00
F +34 91 883 19 59

AUS **WAGNER SPRAYTECH
AUSTRALIA PTY. LTD.,**
8 – 10 Dansu Court
Hallam, Victoria, 3803
T +61 3 9587 2000
F +61 3 9580 9120

I **WAGNER SPA**
Via S. Vecchia 109,
23868 Valmadrera (LC)
Mobile +39 0341 210100
wagner_it_va@wagner-group.com



Errores y modificaciones reservados.
Salvo erros e alterações.
Con riserva di errori e modifiche.
Możliwość pomyłek i zmian zastrzeżona.

Part. No. 2472782 B
03/2025_RS
© Copyright by J.Wagner GmbH