

WAGNER

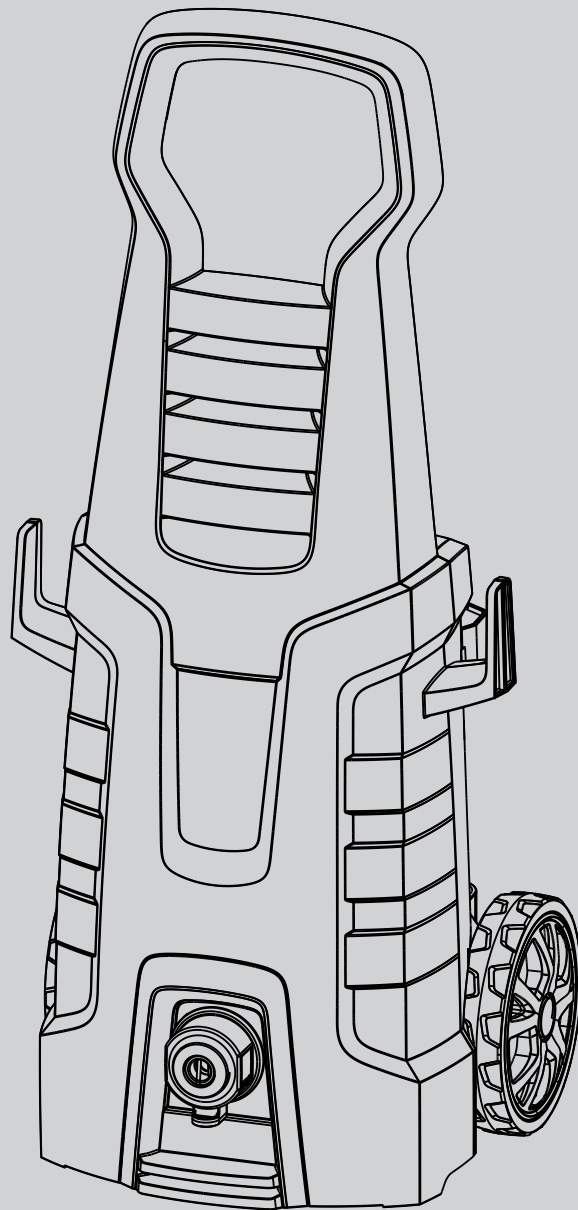

AQUASTORM ADVANCED ORIGINAL- BETRIEBSANLEITUNG

DE EN FR NL



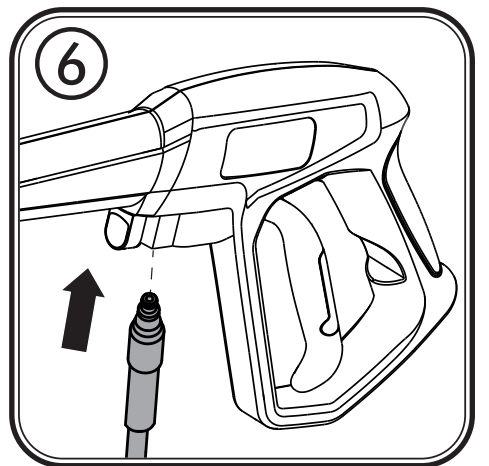
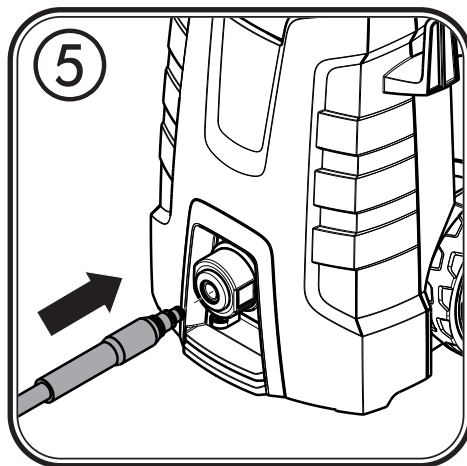
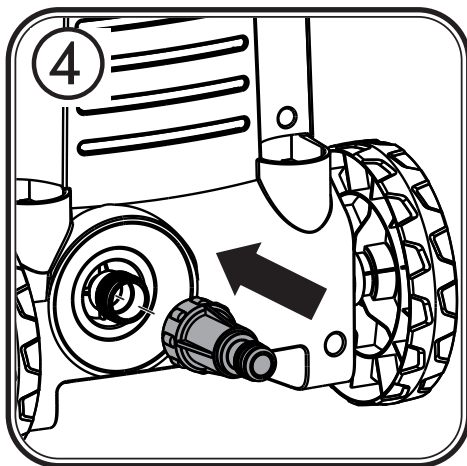
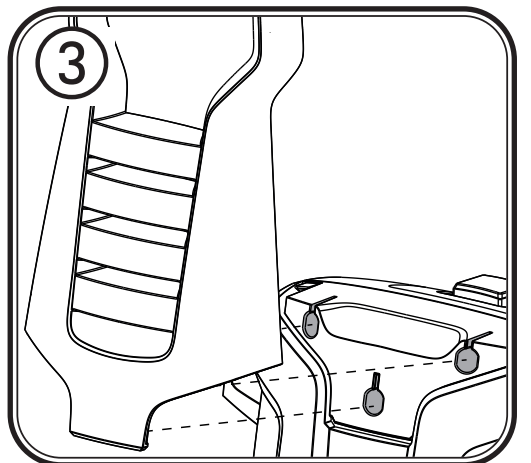
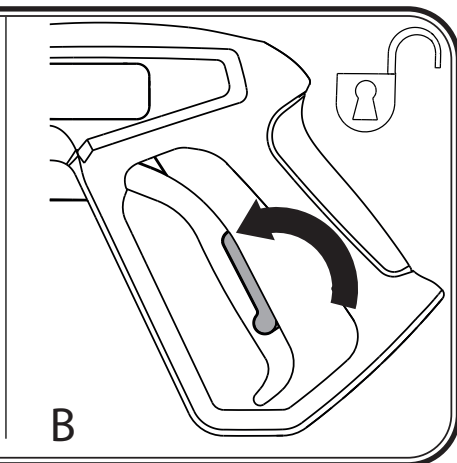
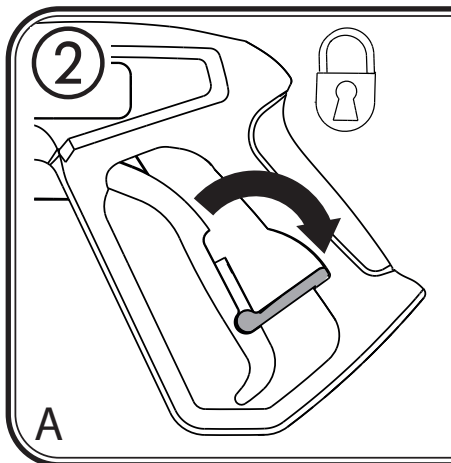
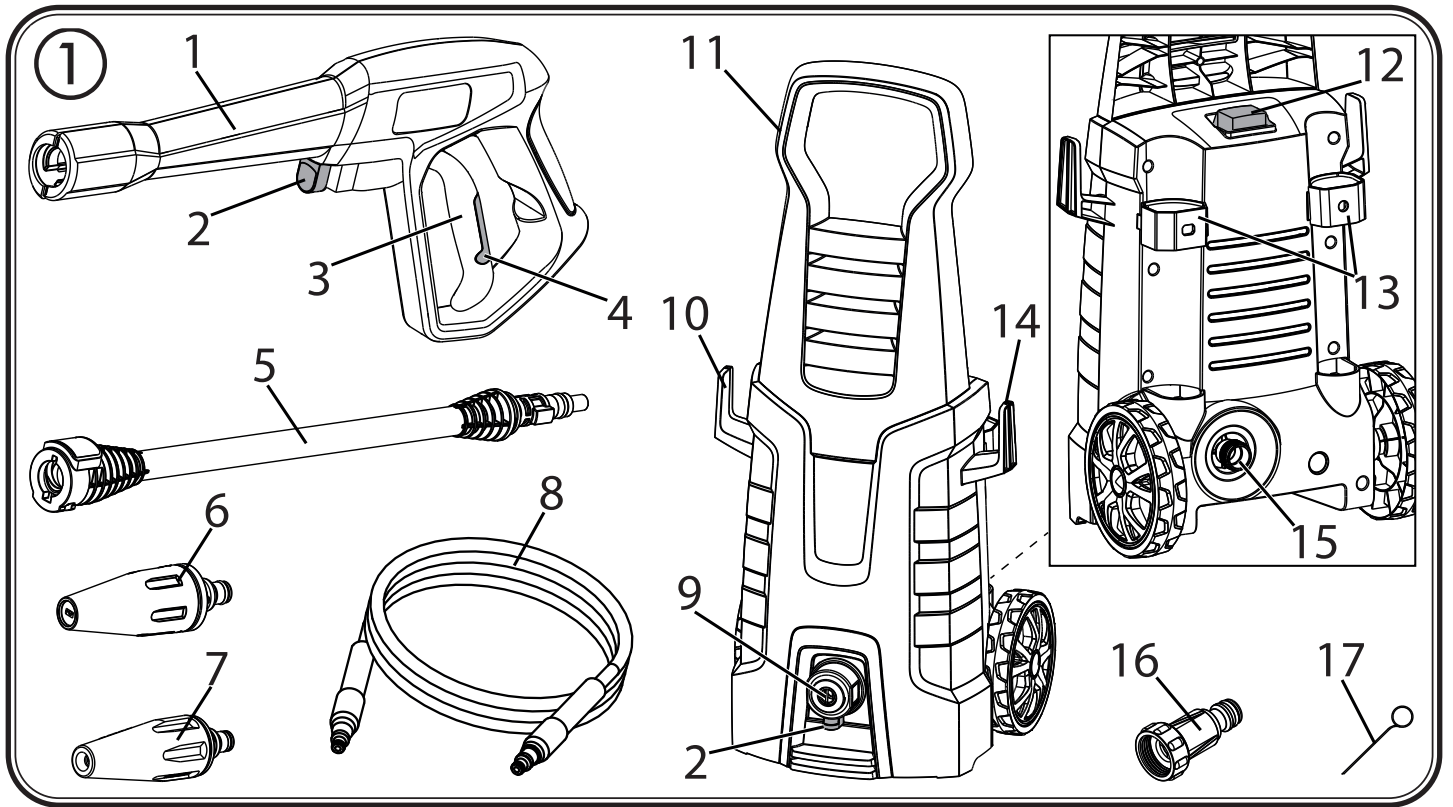

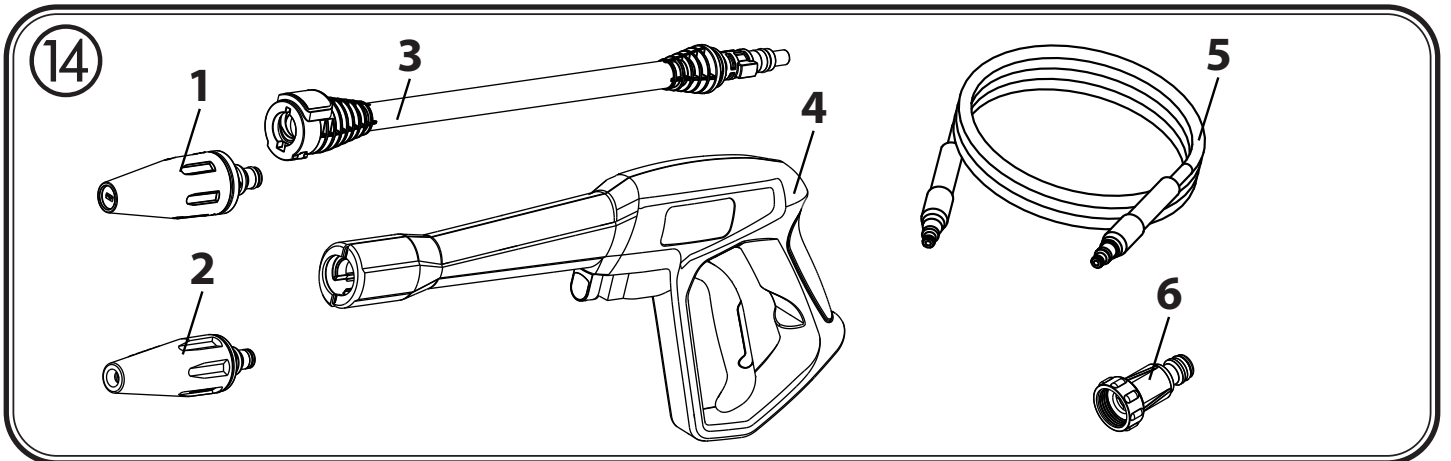
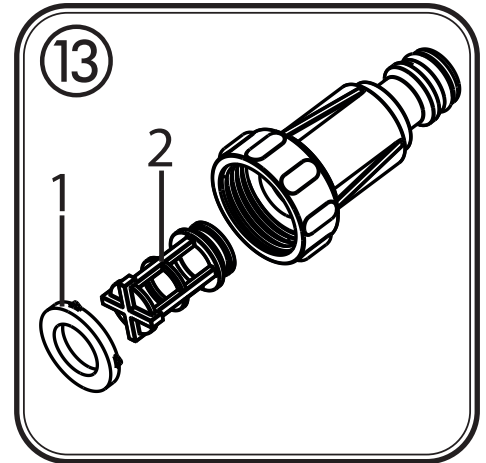
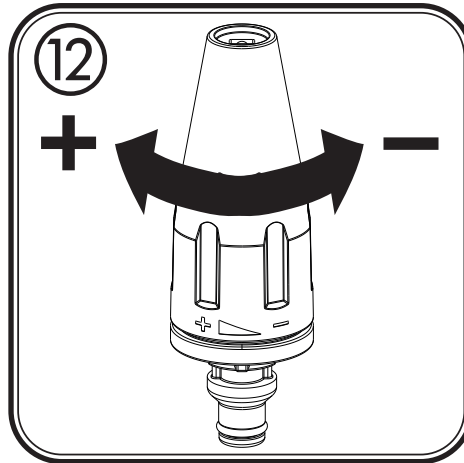
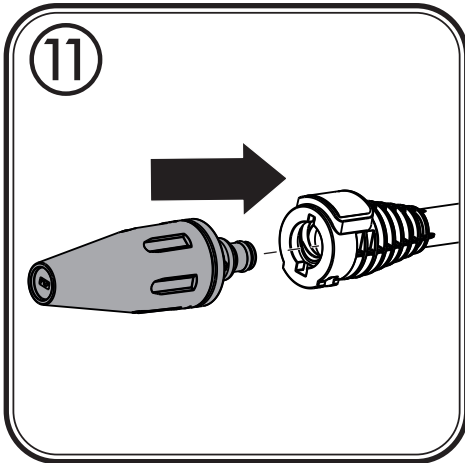
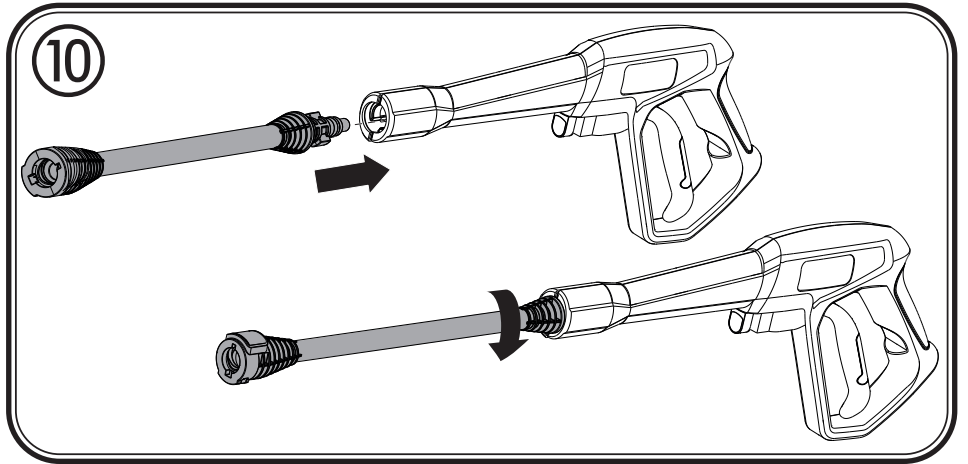
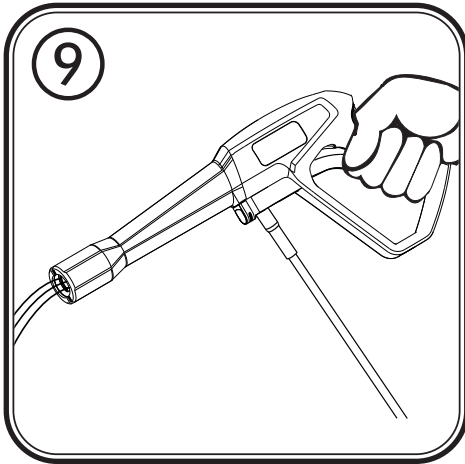
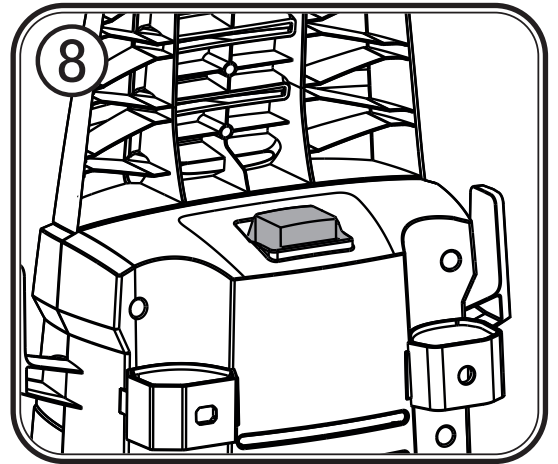
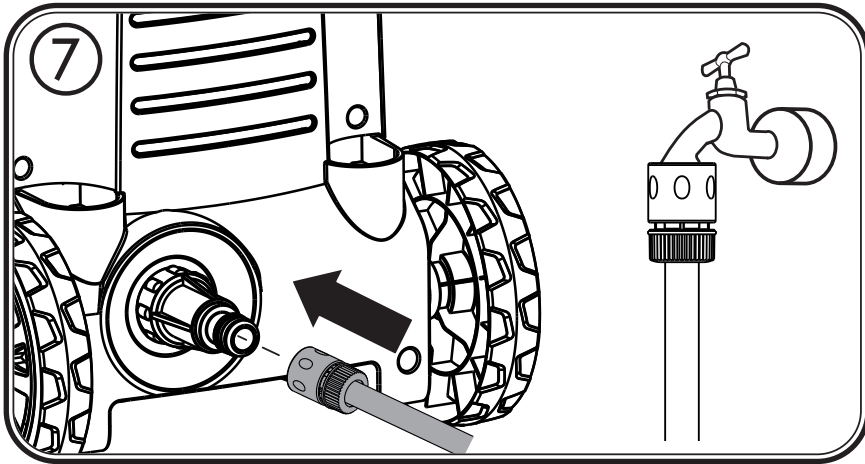

15

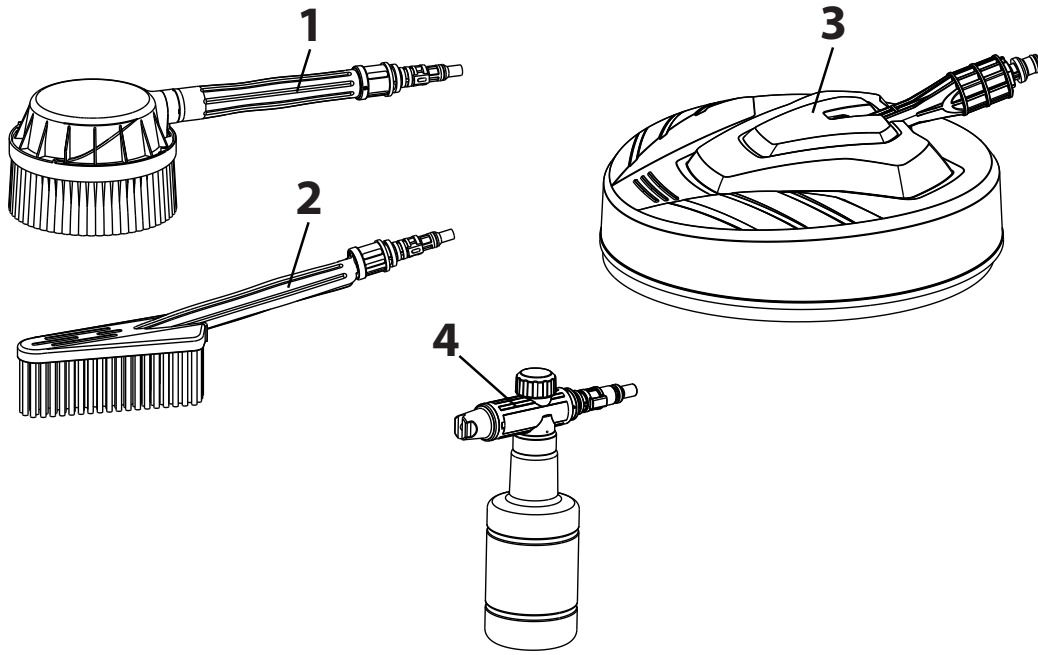

DE

.....1 - 6

EN

.....7 - 13

FR

.....14 - 19

NL

.....20 - 25



+



+



..... 26

HERZLICHEN DANK FÜR IHR VERTRAUEN

Wir gratulieren Ihnen zum Erwerb dieses Markenproduktes von Wagner und sind überzeugt, dass es Ihnen viel Freude bereiten wird. Bitte lesen Sie vor Inbetriebnahme die Bedienungsanleitung genau durch und beachten Sie die Sicherheitshinweise. Bewahren Sie die Bedienungsanleitung bitte sorgfältig auf und legen Sie sie dem Produkt bei, falls Sie es einmal weitergeben sollten. Für Fragen, Anregungen und Wünsche stehen wir Ihnen gerne unter der auf der Rückseite angegebenen Rufnummer oder der Internetseite www.wagner-group.com/service zur Verfügung.

Inhalt

- 1. Erklärung der verwendeten Symbole1
- 2. Allgemeine Sicherheitshinweise.....2
- 3. Anwendungsbereich.....3
- 4. Beschreibung/ Lieferumfang3
- 5. Pistole sichern3
- 6. Montage3
- 7. Inbetriebnahme3
- 8. Druckentlastung.....4
- 9. Anwendung/Tipps.....4
- 10. Reinigung und Wartung4
- 11. Lagerung.....4
- 12. Behebung von Störungen4
- 13. Ersatzteile / Zubehör.....5
- 14. Technische Daten.....5
- 15. Umweltschutz.....6
- 16. Wichtiger Hinweis zur Produkthaftung!.....6

1. Erklärung der verwendeten Symbole

	Kennzeichnet eine unmittelbar drohende Gefahr. Wenn Sie nicht gemieden wird, sind Tod oder schwerste Verletzungen die Folge.		Tragen Sie beim Arbeiten eine geeignete Schutzbrille.
	Gefahr eines elektrischen Schlages		Tragen Sie beim Arbeiten einen geeigneten Gehörschutz.
	Kennzeichnet Anwendungstipps und andere besonders nützliche Hinweise.		Tragen Sie beim Arbeiten einen geeigneten Atemschutz.
	Das Gerät darf nicht direkt an das öffentliche Trinkwassernetz angeschlossen werden.		Tragen Sie beim Arbeiten geeignete Schuhe.
	Lesen Sie die Bedienungsanleitung.		
		Den Hochdruckstrahl nicht auf Personen, Tiere, elektrische Geräte/Ausrüstungen oder auf das Gerät selbst richten.	

2. Allgemeine Sicherheitshinweise

Warnung!



Sämtliche Anweisungen sind zu lesen. Fehler bei der Einhaltung der nachstehend aufgeführten Anweisungen können elektrischen Schlag, Brand und/oder schwere Verletzungen verursachen. **Bewahren Sie die Bedienungsanleitung bitte sorgfältig auf und legen Sie sie dem Produkt bei, falls Sie es einmal weitergeben sollten.**

- Die Maschinen dürfen nicht von Kindern benutzt werden. Kinder sind zu beaufsichtigen, um sicherzustellen, dass sie nicht mit dem Gerät spielen.
- Diese Maschine kann von Personen mit verringerten physischen, sensorischen oder mentalen Fähigkeiten oder Mangel an Erfahrung und Wissen benutzt werden, wenn sie beaufsichtigt oder bezüglich des sicheren Gebrauchs der Maschine unterwiesen wurden und die daraus resultierenden Gefahren verstehen.
- Tragen Sie eine geeignete Schutzbrille, Arbeitskleidung und geschlossene Schuhe zum Schutz vor spritzendem Wasser und Partikeln.
- Bei der Benutzung können Aerosole entstehen oder Keime versprüht werden, deren Einatmen zu gesundheitlichen Problemen führen kann. Tragen Sie abhängig von der zu reinigenden Oberfläche und der Wasserquelle einen entsprechenden Atemschutz (z.B. FFP2).
- Tragen Sie einen geeigneten Gehörschutz.
- Durch den austretenden Wasserstrahl entsteht ein Rückstoß. Halten Sie die Hochdruckpistole gut mit beiden Händen fest und achten Sie auf einen sicheren Stand.
- Der Anschluss muss über eine vorschriftsmäßig geerdete Schutzkontakt-Steckdose erfolgen, die von einer Elektrofachkraft gemäß IEC 60364-1 installiert wurde. Der Anschluss muss mit einer Fehlerstromschutzeinrichtung INF ≤ 30 mA ausgerüstet sein.
- Das Gerät darf niemals ohne eine vorschriftsgemäße Systemtrennung (z.B. Rückflussverhinderer) an das Trinkwassernetz angeschlossen werden. Beachten Sie hierzu auch die Vorschriften des Wasserversorgungsunternehmens und wenden Sie sich im Zweifelsfall an einen Fachberater.
- Saugen Sie mit dem Gerät nur Wasser an.
- **WARNUNG** Wasser, das durch einen Rückflussverhinderer geflossen ist, gilt nicht mehr als Trinkwasser.
- **WARNUNG** Dieses Gerät wurde für die Verwendung der vom Hersteller gelieferten oder empfohlenen Reinigungsmittel entwickelt. Die Verwendung von anderen Reinigungsmitteln oder Chemikalien kann die Sicherheit des Gerätes beeinträchtigen.
- **WARNUNG** Hochdruckstrahlen können bei unsachgemäßem Gebrauch gefährlich sein. Der Strahl darf nicht auf Personen, Tiere elektrische Geräte und Ausrüstungen oder auf das Gerät selbst gerichtet werden.
- **WARNUNG** Dieses Gerät nicht in Reichweite von Personen benutzen, es sei denn, sie tragen Schutzkleidung.
- **WARNUNG** Den Strahl nicht auf sich selbst oder andere richten, um Kleidung oder Schuhwerk zu reinigen.
- **WARNUNG** Explosionsgefahr - Keine brennbaren Flüssigkeiten versprühen.
- Benutzen Sie das Gerät nicht in explosionsgefährdeten Bereichen.
- Gerät nur in aufrechter Position benutzen.
- Betreiben Sie das Gerät nur bei Temperaturen über 0°C.
- Reinigen Sie keine Oberflächen die gesundheitsgefährdende Stoffe (z.B. Asbest, Bleifarbe) enthalten könnten.
- Reifen und Ventile können durch den Hochdruckstrahl beschädigt werden und platzen. Halten Sie bei der Reinigung einen Strahlabstand von mindestens 30 cm ein und achten Sie auf Anzeichen von Beschädigungen wie z.B. eine Verfärbung des Reifens.
- Passen Sie die Einstellungen und den Strahlabstand je nach Anwendung an, um Beschädigungen zu vermeiden.
- Reinigungsarbeiten, bei denen ölhaltiges Abwasser entsteht, z. B. Unterbodenwäsche dürfen nur an dafür vorgesehenen Waschplätzen mit Ölabscheider durchgeführt werden.
- Führen Sie Arbeiten mit Reinigungsmitteln nur auf flüssigkeitsdichten Arbeitsflächen durch, die an die Schmutzwasserkanalisation angeschlossen sind. Stellen Sie sicher, dass Reinigungsmittel nicht in Gewässer oder das Erdreich gelangen können.
- Falls in der Höhe gearbeitet wird, nur sichere Hilfsmittel (z.B. Gerüst oder Hubarbeitsbühne) verwenden. Das Gerät nicht mit nach oben nehmen, sondern auf dem Boden stehen lassen.
- **WARNUNG** Hochdruckreiniger dürfen nicht von Kindern oder nicht unterwiesenen Personen betrieben werden.
- **WARNUNG** Hochdruckschläuche, Armaturen und Kupplungen sind wichtig für die Gerätesicherheit. Nur vom Hersteller empfohlene Hochdruckschläuche, Armaturen und Kupplungen verwenden.
- **WARNUNG** Das Gerät nicht benutzen, wenn eine Anschlussleitung oder wichtige Teile des Gerätes beschädigt sind, z.B. Sicherungseinrichtungen, Hochdruckschläuche, Spritzpistole. Prüfen Sie den Zustand des Gerätes vor jeder Benutzung.
- Verändern oder umgehen Sie niemals Sicherheitseinrichtungen am Gerät.
- **WARNUNG** Ungeeignete Verlängerungskabel können gefährlich sein. Wenn ein Verlängerungskabel verwendet wird, muss es für den Außeneinsatz geeignet sein, und die Verbindung muss trocken sein und oberhalb des Bodens liegen. Es ist empfohlen, hierzu eine Kabeltrommel zu verwenden, die die Steckdose mindesten 60 mm über den Boden hält.
- Wickeln Sie das Verlängerungskabel immer vollständig ab.
- Gerät nur einzeln an eine Steckdose anschließen.
- Gerät so aufstellen, dass es nicht umfallen kann und sich das Gerät und die Netzanschlussleitung außerhalb des feuchten Arbeitsbereiches befinden.

- Schützen Sie die Netzanschlussleitung und die Schläuche vor Hitze, Öl, scharfen Kanten sowie Überfahren, Quetschen oder Zeren.
- Ziehen Sie nicht an den Schläuchen oder der Netzanschlussleitung, um das Gerät zu bewegen.
- Fassen Sie Netzstecker und Steckdose niemals mit feuchten Händen an.
- Wenn die Netzanschlussleitung dieses Gerätes beschädigt wird, muss sie durch den Hersteller oder seinen Kundendienst oder eine ähnlich qualifizierte Person ersetzt werden, um Gefährdungen zu vermeiden.
- Halten Sie die Lüftungsschlitze am Gerät frei und stecken Sie keine Gegenstände hinein.
- Bei allen Reinigungs- und Wartungsarbeiten sowie dem Wechsel von Zubehör das Gerät ausschalten, den Druck entlasten und den Netzstecker ziehen.
- **WARNUNG** Das Gerät immer ausschalten, den Netzstecker ziehen und druckentlasten, wenn es unbeaufsichtigt gelassen wird.
- Berücksichtigen Sie bei Lagerung und Transport das Gewicht des Gerätes um Verletzungen und Schäden zu vermeiden. Verstauen Sie die Sprühpistole, Lanze, Hochdruckschlauch und das Netzanschlussleitung sicher in den dafür vorgesehenen Halterungen (Abb. 1). Sichern Sie das Gerät entsprechend beim Transport in Fahrzeugen.
- **WARNUNG** Zur Sicherstellung der Gerätesicherheit nur Original-Ersatzteile und Zubehöre vom Hersteller oder vom Hersteller freigegebene Ersatzteile und Zubehöre verwenden.

3. Anwendungsbereich

Benutzen Sie das Gerät ausschließlich für den privaten Gebrauch

Das Gerät ist zur Reinigung von Maschinen, Fahrzeugen, Wasserfahrzeugen, Bauwerken, Werkzeugen, Fassaden, Terrassen, Möbel, Gartengeräten usw. mit einem Hochdruck-Wasserstrahl bestimmt.

4. Beschreibung/ Lieferumfang

Beschreibung (Abb. 1)	
1 Pistole	2 Verriegelung Hochdruckschlauch
3 Abzug	4 Verriegelung Abzug
5 Lanze	6 Standard Düse (Sprühstrahl einstellbar)
7 Turbo Düse (für hartnäckige Verschmutzung)	8 Hochdruckschlauch
9 Anschluss Hochdruckschlauch	10 Kabelhalter
11 Handgriff	12 EIN/AUS Schalter
13 Halterung für Pistole/Lanze	14 Schlauchhalter
15 Anschluss Wasserversorgung	16 Gartenschlauchadapter (inkl. Filter)
17 Reinigungsnadel für Düsen	

5. Pistole sichern



Sichern Sie den Abzug immer, wenn Sie Zubehöre montieren/einstellen oder das Gerät nicht benutzt wird.

- Klappen Sie die Verriegelung nach unten, um den Abzug zu verriegeln (Abb. 2, A)
- Klappen Sie die Verriegelung nach oben, um den Abzug zu entriegeln (Abb. 2, B)

6. Montage

- Handgriff in die 3 Öffnungen am Grundgerät einrasten. (Abb. 3)
- Schrauben Sie den Gartenschlauchadapter auf den Wasseranschluss. (Abb. 4)
- Wickeln Sie den Hochdruckschlauch vollständig ab.
- Stecken Sie die Schnellkupplung des Hochdruckschlauchs im Gerät ein und achten Sie darauf, dass er richtig einrastet. (Abb. 5)
- Stecken Sie das andere Ende des Hochdruckschlauchs in die Pistole und achten Sie darauf, dass er richtig einrastet. (Abb. 6)

7. Inbetriebnahme

1. Das Gerät auf eine ebene Fläche stellen.
2. Einen handelsüblichen Gartenschlauch mit mindestens 13 mm Durchmesser (nicht im Lieferumfang enthalten) an einen Wasserhahn und an den Gartenschlauchadapter am Gerät anschließen. (Abb. 7)
3. Wasserhahn vollständig öffnen.

Vor Anschluss an das Stromnetz darauf achten, dass die Netzspannung mit der Angabe auf dem Leistungsschild übereinstimmt.

4. Netzstecker einstecken.
5. Gerät einschalten (Pos. ON). (Abb. 8)

6. Abzug der Pistole entriegeln.
7. Abzug ziehen, bis das Wasser an der Pistole gleichmäßig austritt. (Abb. 9)
8. Abzug verriegeln und Gerät ausschalten.
9. Setzen Sie die Lanze in der Pistole ein. Drücken Sie die Lanze in die Pistole und drehen Sie sie um 90°, um sie einzurasten. (Abb. 10) Achten Sie darauf, dass die Lanze richtig eingerastet ist.
10. Düse in Lanze einsetzen. (Abb. 11)
11. Gerät wieder einschalten und mit der Arbeit beginnen.

8. Druckentlastung



Führen Sie immer eine Druckentlastung durch bevor Sie Zubehöre wechseln/entfernen, das Gerät warten, eine Arbeitspause einlegen oder ihre Arbeit beenden.

- Schalten Sie das Gerät aus und schließen Sie den Wasserhahn.
- Halten Sie den Abzug gedrückt, um den Druck zu entlasten.
- Abzug verriegeln.

9. Anwendung/Tipps



Achten Sie auf eine ausreichende Wasserversorgung während der Arbeit. Trockenlauf kann das Gerät beschädigen.

- Die Auswahl der richtigen Düse und Einstellung ist wichtig für ein gutes Reinigungsergebnis und um zu verhindern, dass die Oberfläche beschädigt wird. Beachten Sie hierfür die Empfehlungen in der folgenden Tabelle.

Anwendungsbeispiele	Einstellung Standard Düse	Turbo Düse
Oberflächen aus Beton, Stein, Asphalt und Metall	Kompakter Sprühstrahl	geeignet
Autos, Motorräder, Möbel und Gegenstände aus Kunststoff, verputzte Wände und Ziegelsteine	Mittlerer Sprühstrahl	nicht geeignet
Oberflächen aus Holz und Sandstein, Fahrräder und Rattan-Möbel	Breiter Sprühstrahl	nicht geeignet

- Stellen Sie an der Standarddüse den Wasserstrahl passend zur Anwendung ein: Starker Kompaktstrahl oder sanfterer Flächenstrahl (Abb. 12)
- Die Stärke des Sprühstrahls wird auch durch den Abstand der Düse zur Oberfläche beeinflusst (je näher umso stärker). Beginnen Sie mit einem Abstand von ca. 40 cm und nähern Sie sich der Oberfläche je nach Bedarf weiter an. Halten Sie bei empfindlichen Oberflächen einen Abstand von mindesten 30 cm ein.
- Verwenden Sie mit der Schaumdüse (Zubehör) nur handelsübliche Schaumreiniger für Hochdruckreiniger.

10. Reinigung und Wartung

- Düse kontrollieren und bei Bedarf mit Reinigungsnadel säubern.
- Falls der Filter verschmutzt ist, Gartenschlauchadapter abschrauben. Die Schwarze Dichtung (Abb. 13, 1) aus dem Adapter heraushebeln und den Filter (2) mit einem länglichen Gegenstand von hinten herausdrücken.
- Filter und Adapter unter fließendem Wasser gründlich reinigen.

11. Lagerung

- Gerät nur vollständig entleert an einem trockenen, frostfreien Ort außerhalb der Reichweite von Kindern aufbewahren.

12. Behebung von Störungen

Störung	Ursache	Abhilfe
Gerät läuft nicht	<ul style="list-style-type: none"> • Netzstecker nicht eingesteckt • Gerät überhitzt 	<ul style="list-style-type: none"> • Netzstecker einstecken • Gerät abkühlen lassen
Gerät kommt nicht auf Druck	<ul style="list-style-type: none"> • Wasserzufuhr ist zu gering • Verwendeter Gartenschlauch zu lang bzw. Durchmesser zu gering • Filter verstopft • Es befindet sich Luft im System 	<ul style="list-style-type: none"> • Wasserhahn vollständig öffnen. • Kürzeren Gartenschlauch oder Gartenschlauch mit größerem Durchmesser verwenden. • Den Filter im Gartenschlauchadapter reinigen • Bei entfernter Düse/Lanze das Gerät einschalten und den Abzug so lange gedrückt halten, bis das Wasser gleichmäßig austritt.

Störung	Ursache	Abhilfe
Starke Druckschwankungen	<ul style="list-style-type: none"> • Düse oder Filter verschmutzt • Düse verschlissen • Wasserversorgung ist nicht konstant 	<ul style="list-style-type: none"> • Reinigen • Austauschen • Prüfen
Unter dem Gerät hat sich eine Wasserlache gebildet	<ul style="list-style-type: none"> • Überdruckventil hat ausgelöst 	<ul style="list-style-type: none"> • Mögliche Ursache ermitteln (z.B. geknickter Schlauch, verstopfte Düse) und beseitigen. Kontaktieren Sie bitte den Wagner Service, falls das Problem häufiger auftreten sollte oder es weitere Funktionsstörungen gibt.

13. Ersatzteile / Zubehör

Ersatzteilliste (Abb. 14)		
Pos.	Benennung	Best. Nr.
1	Düse Standard (14R)	2472180
2	Düse Turbo	2472136
3	Lanze	2472129
4	Pistole	2472126
5	Hochdruckschlauch (7 m)	2472142
6	Gartenschlauchadapter (inkl. Filter)	2472045

Zubehör (nicht im Lieferumfang enthalten) Abb. 15		
Pos.	Benennung	Best. Nr.
1	RotaryBrush: Für die schonende und effektive Reinigung von glatten Oberflächen im Außenbereich (Wintergärten, Fahrzeuge)	2471739
2	ScrubBrush: Für die schonende Reinigung verschiedenster Oberflächen im Außenbereich (Gartenmöbel, Fahrzeuge).	2471740
3	SurfaceCleaner: Für die Reinigung großflächiger Oberflächen im Außenbereich (Terrassen, Einfahrten)	2471738
4	Schaumdüse: Für die Reinigung von Oberflächen mit Schaum (z.B. Fahrzeuge, Wintergärten)	2471742

Weitere Informationen zur WAGNER-Produktpalette rund ums Renovieren unter www.wagner-group.com

14. Technische Daten

Technische Daten	
Spannung	230 V ~ 50 Hz
Leistungsaufnahme	1700 W
Absicherung	Anschluss nur an eine FI-abgesicherte Steckdose (16 A)
Schutzart	IPX5
Schutzklasse	II / 
Zulaufdruck (max.)	1,0 MPa (10 bar)
Zulauftemperatur (max.)	40°C
Zulaufmenge (min.)	10 l/min
Betriebsdruck	9 MPa (90 bar)
Zulässiger Druck (max.)	13,5 MPa (135 bar)
Fördermenge, Wasser	5,0 l/min
Fördermenge (max.), Wasser	7,2 l/min
Rückstoßkraft der Hochdruckpistole	< 20 N
Schalldruckpegel*	80 dB (A) Unsicherheit K= 3 dB
Schalleistungspegel (inkl. Unsicherheit K)*	96 dB (A)
Schwingungspegel*	4,5 m/s ² Unsicherheit K= 1,61 m/s ²
Produktabmessungen	ca. 30,0 x 26,0 x 69,0 cm
Gewicht	ca. 6,8 kg

* Gemessen nach EN 60335-2-79

Information zum Schwingungspegel

Der angegebene Schwingungspegel ist nach einem genormten Prüfverfahren gemessen worden und kann zum Vergleich von Elektrowerkzeugen verwendet werden.

Der Schwingungspegel dient auch zu einer einleitenden Einschätzung der Schwingungsbelastung.

Achtung! Der Schwingungsemissionswert kann sich während der tatsächlichen Benutzung des Elektrowerkzeuges vom Angabewert unterscheiden, abhängig von der Art und Weise, in der das Elektrowerkzeug verwendet wird. Es ist notwendig, Sicherheitsmaßnahmen zum Schutz der Bedienperson festzulegen, die auf einer Abschätzung der Aussetzung während der tatsächlichen Benutzungsbedingungen beruhen (hierbei sind alle Anteile des Betriebszyklus zu berücksichtigen, beispielsweise Zeiten, in denen das Elektrowerkzeug abgeschaltet ist, und solche, in denen es zwar eingeschaltet ist, aber ohne Belastung läuft).

15. Umweltschutz



Das Gerät samt Zubehör und Verpackung sollte einer umweltgerechten Wiederverwertung zugeführt werden. Geben Sie das Gerät bei der Entsorgung nicht in den Hausmüll. Unterstützen Sie den Umweltschutz und bringen Sie deshalb Ihr Gerät zu einer örtlichen Entsorgungsstelle oder erkundigen Sie sich im Fachhandel.

16. Wichtiger Hinweis zur Produkthaftung!

Aufgrund einer seit 01.01.1990 gültigen EU-Verordnung haftet der Hersteller nur dann für sein Produkt, wenn alle Teile vom Hersteller stammen oder von diesem freigegeben wurden, bzw. die Geräte sachgemäß montiert und betrieben werden. Bei Verwendung von fremden Zubehör und Ersatzteilen kann die Haftung ganz oder teilweise entfallen.

3+1 Jahre Garantie

Die J. Wagner GmbH, mit Sitz in D-88677 Markdorf, räumt Ihnen neben der gesetzlichen Gewährleistung für dieses Produkt zusätzlich für den Zeitraum von 36 Monaten eine Garantie (Geräte-Garantie) ein. Der Garantiezeitraum verlängert sich um weitere 12 Monate, wenn das Produkt innerhalb von 28 Tagen nach dem Kauf im Internet unter <https://go.wagner-group.com/3plus1> registriert wird.

Die Garantie umfasst die kostenlose Behebung der Mängel, die nachweisbar auf die Verwendung von einem nicht einwandfreien Material bei der Herstellung des Produktes oder durch Montagefehler des Produktes zurückzuführen sind, sowie den kostenlosen Ersatz von defekten Teilen, sofern nicht ein Garantiausschluss vorliegt.

Die gesetzlichen Sachmängelrechte, die Ihnen als Käufer für den vorgesehenen Zweck ab Übergabe der Kaufsache zustehen, werden durch die Garantie nicht eingeschränkt. Die Garantie sowie Ihr gesetzliches Mängelgewährleistungsrecht erlöschen, wenn das Gerät von anderen Personen als dem autorisierten WAGNER Service - Personal geöffnet wurde.

Die detaillierten Garantiebestimmungen erhalten Sie auf Nachfrage bei unseren autorisierten WAGNER Partnern (siehe Webseite oder Betriebsanleitung) oder in Textform auf unserer Webseite:

<https://go.wagner-group.com/hf-warranty-conditions>



- Änderungen vorbehalten -

Sehr geehrter WAGNER-Kunde,

unser Service-Zentrum bietet Ihnen die beste Unterstützung durch unsere Hotline, die wir für Sie unter der Telefon Nummer **07544 / 505 1541** (zum Ortstarif) geschaltet haben.

Unsere Experten garantieren Ihnen schnelle Hilfe und kompetente Auskunft. Sie geben Tipps und Tricks zum Benutzen unserer Produkte.

Email: hotline@wagner-group.com

CE Konformitätserklärung

Wir erklären in alleiniger Verantwortung, dass dieses Produkt den folgenden einschlägigen Bestimmungen entspricht:

2006/42/EG, 2014/30/EU, 2011/65/EU, 2012/19/EU

Angewandte harmonisierte Normen:

EN 60335-1, EN 60335-2-79, EN IEC 55014-1, EN IEC 55014-2, EN IEC 61000-3-2, EN 61000-3-3, EN 62233

Die EU Konformitätserklärung liegt dem Produkt bei. Sie kann bei Bedarf mit der Bestellnummer **2471646** nachbestellt werden.

Translation of the original operating instructions

MANY THANKS FOR PLACING YOUR TRUST IN US

We would like to congratulate you on purchasing this brand product from Wagner; we are sure that you will enjoy working with it greatly. Please read the Operating Manual carefully and observe the safety information before starting the device. Store the Operating Manual in a safe place close to the product in case it needs to be used by someone else. We would be happy to be of assistance if you have any questions, suggestions or requests. Please contact us via the phone number included on the back page or via our homepage, www.wagner-group.com/service.

Contents

- 1. Explanation of symbols used7
- 2. General Safety Instructions.....8
- 3. Field of application9
- 4. Description/ Scope of delivery9
- 5. Securing the gun9
- 6. Assembly.....9
- 7. Start-up 10
- 8. Pressure relief 10
- 9. Application/Tips..... 10
- 10. Cleaning and Maintenance 10
- 11. Storage 10
- 12. Correction of Malfunctions..... 11
- 13. Spare Parts / Accessories..... 11
- 14. Technical Data..... 11
- 15. Environmental protection..... 12
- 16. Important Note regarding Product Liability! 12

1. Explanation of symbols used

	This symbol indicates a potential danger for you or for the device. Under this symbol you can find important information on how to avoid injuries and damage to the device.		Wear suitable safety goggles while working.
	Danger of electrical shock		Wear suitable ear protection when working.
	Indicates tips for use and other particularly useful information.		Wear suitable respiratory equipment when working.
	The device must not be connected directly to the public drinking water supply.		Wear suitable footwear while working.
	Read the operating instructions.		
		Do not direct the high-pressure jet at people, animals, electrical devices/equipment or the device itself.	

2. General Safety Instructions

WARNING! *Read all safety notifications and instructions. Failure to comply with the safety notifications and instructions provided may result in electric shock, fire and/or serious injury. **Store the Operating Manual in a safe place close to the product in case it needs to be used by someone else.***



- The machines must not be used by children. Children must be supervised to ensure that they do not play with the device.
- This device can be used by persons with impaired physical, sensory or mental capacities or a lack of experience and knowledge if they are supervised or have been instructed in the safe use of the machine and understand the dangers arising from it.
- Wear suitable safety goggles, work clothing and closed shoes to protect against splashing water and particles.
- During use, aerosols may be produced or germs may be sprayed, the inhalation of which can lead to health problems. Depending on the surface to be cleaned and the water source, wear appropriate respiratory protection (e.g. FFP2).
- Wear suitable hearing protection.
- The escaping water jet generates a recoil. Hold the high-pressure gun firmly with both hands and ensure that you are standing securely.
- The connection must be made via a properly earthed socket outlet that has been installed by a qualified electrician in accordance with IEC 60364-1. The connection must be equipped with a residual current protective device with $INF \leq 30$ mA.
- The device must never be connected to the drinking water network without proper system separation (e.g. a backflow preventer). Please also observe the regulations issued by the water supply company and, if in doubt, contact a specialist consultant.
- Only suck up water using the device.
- WARNING Water that has flowed through a backflow preventer is no longer considered drinking water.
- WARNING This device has been designed to use the cleaning agents supplied or recommended by the manufacturer. The use of other cleaning agents or chemicals may impair the safety of the device.
- WARNING High-pressure jets can be dangerous if used incorrectly. The jet must not be directed at persons, animals, electrical devices and equipment or at the device itself.
- WARNING Do not use this device within reach of people unless they are wearing protective clothing.
- WARNING Do not point the jet at yourself or others to clean clothing or footwear.
- WARNING Explosion hazard - Do not spray flammable liquids.
- Do not use the device in potentially explosive atmospheres.
- Only use the device in an upright position.
- Only operate the device at temperatures above 0°C.
- Do not clean surfaces that may contain hazardous substances (e.g. asbestos, lead paint).
- Tyres and valves may be damaged and burst by the high-pressure jet. When cleaning, maintain a spraying distance of at least 30 cm and look out for signs of damage such as discolouration of the tyre.
- Adjust the settings and the jet distance depending on the application to avoid damage.
- Cleaning work that produces oily waste water, e.g. underbody washing, may only be carried out at designated washing areas equipped with oil separators.
- Only carry out work with cleaning agents on leak-proof work surfaces that are connected to the waste water drainage system. Make sure that cleaning agents do not get into watercourses or into the soil.
- If working at height, only use secure aids (e.g. scaffolding or aerial work platform). Do not take the device up with you – leave it at ground level.
- WARNING High-pressure cleaners must not be operated by children or untrained persons.
- WARNING High-pressure hoses, fittings and couplings are important for device safety. Only use high-pressure hoses, fittings and couplings recommended by the manufacturer.
- WARNING Do not use the device if a connecting cable or important parts of the device are damaged, e.g. safety devices, high-pressure hoses, spray gun. Check the condition of the device before each use.
- Never modify or bypass safety devices on the device.
- WARNING Unsuitable extension cables can pose a danger. If an extension cable is used, it must be suitable for outdoor use and the connection must be dry and above the ground. It is advisable to use a cable reel that holds the socket at least 60 mm above the floor.
- Always unwind the extension cable completely.
- Only connect one device per socket.
- Set up the device so that it cannot fall over and the device and mains connection cable are outside the damp working area.
- Protect the mains connection cable and hoses from heat, oil, sharp edges and being driven over, crushed or pulled.
- Do not pull on the hoses or the mains connection cable in order to move the device.
- Never touch the mains plug and socket with wet hands.
- If the supply cord is damaged, it must be replaced by the manufacturer or its service agent or a similarly qualified person in order to avoid a safety hazard.
- Keep the ventilation slots on the device clear and do not insert any objects into them.
- Switch off the device, relieve the pressure and disconnect the mains plug before all cleaning and maintenance work and when changing accessories.

- **WARNING** Always switch off, unplug and depressurise the device if it is left unattended.
- Take the weight of the device into account during storage and transport to avoid injury and damage. Stow the spray gun, lance, high-pressure hose and mains connection cable securely in the holders provided (Fig. 1). Secure the device accordingly when transporting it in vehicles.
- **WARNING** To ensure the safety of the device, only use original spare parts and accessories from the manufacturer or spare parts and accessories approved by the manufacturer.

Warning

If the supply cord of this appliance is damaged, it must only be replaced by a repair shop appointed by the manufacturer, because special purpose tools are required.

Warning: Do not connect the blue or brown wire to the earth terminal of the plug! The wires in this mains lead are coloured in accordance with the following code:

blue = neutral **brown** = live

As the colours of the wires in the mains lead of this appliance may not correspond with the coloured markings identifying the terminals in your plug, proceed as follows:

- Should the moulded plug have to be replaced, never re-use the defective plug or attempt to plug it into a different 13 A socket. This could result in an electric shock.
- Should it be necessary to exchange the fuse in the plug only use fuses approved by ASTA in accordance with BS 1362. 13 Amp fuses may be used.
- To ensure that the fuse and fuse carrier are correctly mounted please observe the provided markings or colour coding in the plug.
- After changing the fuse, always make sure that the fuse carrier is correctly inserted. Without the fuse carrier, it is not permissible to use the plug.
- The correct fuses and fuse carriers are available from your local electrical supplies stockist.

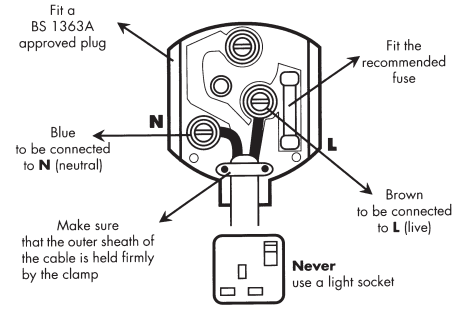

3. Field of application

Use the device for private purposes only. The device is intended for cleaning machines, vehicles, watercraft, buildings, tools, facades, terraces, furniture, garden tools, etc. with a high-pressure water jet.

4. Description/ Scope of delivery

Description (Fig. 1)	
1 Gun	2 High-pressure hose lock
3 Trigger	4 Trigger lock
5 Lance	6 Standard nozzle (adjustable spray jet)
7 Turbo nozzle (for stubborn dirt)	8 High-pressure hose
9 Connection for high-pressure hose	10 Cable holder
11 Handle grip	12 ON/OFF switch
13 Holder for gun/lance	14 Hose holder
15 Water supply connection	16 Garden hose adapter (including filter)
17 Cleaning needle for nozzles	

5. Securing the gun



Always secure the trigger when fitting/adjusting accessories or when the device is not in use.

- Fold the lock downwards to lock the trigger (Fig. 2, A)
- Fold the lock upwards to unlock the trigger (Fig. 2, B)

6. Assembly

- Click the handle grip into the 3 openings on the base unit. (Fig. 3)
- Screw the garden hose adapter onto the water connection. (Fig. 4)

- Completely unwind the high-pressure hose.
- Insert the quick coupling on the high-pressure hose into the device and ensure that it engages correctly. (Fig. 5)
- Insert the other end of the high-pressure hose into the gun and ensure that it engages correctly. (Fig. 6)

7. Start-up

1. Place the device on a level surface.
2. Connect a commercially available garden hose with a diameter of at least 13 mm (not included) to a tap and to the garden hose adapter on the device. (Fig. 7)
3. Open the tap completely.

Before connecting to the mains supply, be sure that the supply voltage is identical with the value given on the rating plate.

4. Insert the mains plug.
5. Switch on the device (ON). (Fig. 8)
6. Unlock the trigger on the gun.
7. Pull the trigger until the water comes out of the gun evenly. (Fig. 9)
8. Lock the trigger and switch off the device.
9. Insert the lance into the gun. Press the lance into the gun and turn it 90° to lock it in place. (Fig. 10) Ensure that the lance is correctly engaged.
10. Insert the nozzle into the lance. (Fig. 11)
11. Switch the device back on and start working.

8. Pressure relief



Always depressurise the device before changing/removing accessories, servicing the device, taking a break or finishing work.

- Switch off the device and close the tap.
- Hold the trigger down to release the pressure.
- Lock the trigger

9. Application/Tips



Make sure you have a sufficient water supply during work. Dry running can damage the device.

- Choosing the right nozzle and setting is important for good cleaning results and to prevent damage to the surface. Observe the recommendations in the following table.

Specimen applications	Standard nozzle setting	Turbo nozzle
Concrete, stone, asphalt and metal surfaces	Compact spray jet	suitable
Cars, motorbikes, furniture and objects made of plastic, plastered walls and bricks	Medium spray jet	not suitable
Wooden and sandstone surfaces, bicycles and rattan furniture	Wide spray jet	not suitable

- Adjust the water jet on the standard nozzle to suit the application: Powerful compact jet or softer flat jet (Fig. 12)
- The strength of the spray jet is also influenced by the distance of the nozzle to the surface (the closer, the stronger). Start at a distance of approx. 40 cm and move closer to the surface as required. Keep a distance of at least 30 cm from sensitive surfaces.
- Only use commercially available foam cleaners for high-pressure cleaners with the foam nozzle (accessory).

10. Cleaning and Maintenance

- Check the nozzle and clean it using the cleaning needle if necessary.
- If the filter is dirty, unscrew the garden hose adapter. Lever the black seal (Fig. 13, 1) out of the adapter and press the filter (2) out from behind using an elongated object.
- Clean the filter and adapter thoroughly under running water.

11. Storage

- Store the device only when it is completely emptied and in a dry, frost-free place out of the reach of children.

12. Correction of Malfunctions

Problem	Cause	Remedy
Device not operating	<ul style="list-style-type: none"> • Mains plug not plugged in • Device overheats 	<ul style="list-style-type: none"> • Insert the mains plug • Allow the device to cool down
Device does not generate the required pressure	<ul style="list-style-type: none"> • Water supply is too low • Garden hose is too long or the diameter too small • Filter clogged • There is air in the system 	<ul style="list-style-type: none"> • Open the tap completely. • Use a shorter garden hose or a garden hose with a larger diameter. • Clean the filter in the garden hose adapter • With the nozzle/lance removed, switch on the device and hold down the trigger until the water flows out evenly.
Strong pressure fluctuations	<ul style="list-style-type: none"> • Nozzle or filter dirty • Nozzle worn • Water supply is not constant 	<ul style="list-style-type: none"> • Clean • Replace • Test
A pool of water has formed under the device	<ul style="list-style-type: none"> • Pressure relief valve released 	<ul style="list-style-type: none"> • Determine possible cause (e.g. kinked hose, blocked nozzle) and rectify. Please contact Wagner Service if the problem occurs frequently or if there are other malfunctions.

13. Spare Parts / Accessories

Spare Parts List (Fig. 14)

Pos.	Designation	Order No.
1	Standard nozzle (14R)	2472180
2	Turbo nozzle	2472136
3	Lance	2472129
4	Gun	2472126
5	High-pressure hose (7 m)	2472142
6	Garden hose adapter (including filter)	2472045

Accessories (not included in the delivery) Fig. 15

Pos.	Designation	Order No.
1	RotaryBrush: For gentle and effective cleaning of smooth surfaces in outdoor areas (conservatories, vehicles)	2471739
2	ScrubBrush: For gentle cleaning of various outdoor surfaces (garden furniture, vehicles).	2471740
3	SurfaceCleaner: For cleaning large outdoor surfaces (patios, driveways)	2471738
4	Foam nozzle: For cleaning surfaces with foam (e.g. vehicles, conservatories)	2471742

Further information about the WAGNER range of products for renovating is available under www.wagner-group.com

14. Technical Data

Technical Data

Power source	230 V ~ 50 Hz
Power consumption	1700 W
Fusing	Only connect to sockets protected with an FI fuse (16 A)
Degrees of protection	IPX5
Protection class (electric)	II / □
Inlet pressure (max.)	1.0 MPa (10 bar)
Inlet temperature (max.)	40°C
Inlet flow rate (min.)	10 l/min
Operating pressure	9 MPa (90 bar)
Permissible pressure (max.)	13.5 MPa (135 bar)
Delivery volume, water	5.0 l/min
Delivery volume (max.), water	7.2 l/min

Technical Data

Recoil force of the high-pressure gun	< 20 N
Sound pressure level*	80 dB (A) Uncertainty K= 3 dB
Sound power level (incl. Uncertainty K)*	96 dB (A)
Vibrations*	4.5 m/s ² Uncertainty K= 1.61 m/s ²
Product dimensions	approx. 30.0 x 26.0 x 69.0 cm
Weight	approx. 6.8 kg

* Measured in accordance with EN 60335-2-79

Information about the oscillation level

The specified oscillation level has been measured according to a standard test procedure and can be used to compare against electric tools. The oscillation level is also for determining an initial assessment of the vibrational strain.

Attention! The vibration emission value can differ from the specified value when the electric tool is actually in use, depending on how the electric tool is being used. It is necessary to specify safety measures to protect the operating personnel. These measures are based on an estimated shutdown during the actual conditions of use (all parts of the operating cycle are taken into consideration here, for example periods when the electric tool is switched off, and, when it is switched on but running without any load).

15. Environmental protection



The device and all accessories and packaging have to be re-used in an environmentally friendly manner. Do not dispose of the appliance with household waste. Support environmental protection by taking the appliance to a local collection point or obtain information from a specialist retailer.

Leftover paint and solvents may not be emptied into drains, the sewage system or disposed of as household rubbish. It has to be disposed of separately as special waste. Please pay special attention to the instructions on the product packaging.

16. Important Note regarding Product Liability!

According to an EU directive, the manufacturer is only liable without limitation for faults in the product if all parts come from the manufacturer or have been approved by the manufacturer and have been mounted to the device and are operated properly. If thirdparty accessories or spare parts are used, the manufacturer is exonerated wholly or partly from his/her liability if use of the third-party accessories or spare parts have caused a defect in the product.

3 + 1 year guarantee on this WAGNER DIY product

In addition to the statutory warranty for this product, J. Wagner GmbH, based in 88677 Markdorf, Germany, grants you a guarantee (device guarantee) of 36 months for this product. This guarantee is extended by a further 12 months if the product is registered within 28 days of purchase on the Internet at <https://go.wagner-group.com/3plus1>.

The guarantee includes the free repair of defects which are demonstrably caused by the use of unsuitable materials in the product's manufacture or by assembly errors, as well as the free replacement of faulty components provided there are no guarantee exclusions.

The statutory material defect rights to which you as the purchaser are entitled for the intended purpose from the time of handover of the purchased item are not restricted by the guarantee. The guarantee, along with your statutory warranty rights, will expire if the device has been opened by persons other than authorised WAGNER service personnel. The detailed guarantee conditions can be obtained on request from our authorised WAGNER partners (see website or operating instructions) or in text form on our website:

<https://go.wagner-group.com/hf-warranty-conditions>



- Modifications reserved -

CE Declaration of Conformity

We declare under sole responsibility that this product conforms to the following relevant stipulations:

2006/42/EC, 2014/30/EU, 2011/65/EU, 2012/19/EU

Applied harmonised norms:

EN 60335-1, EN 60335-2-79, EN IEC 55014-1, EN IEC 55014-2, EN IEC 61000-3-2, EN 61000-3-3, EN 62233

The EU declaration of conformity is enclosed with the product.

If required, it can be re-ordered using order number **2471646**.

UKCA Declaration of conformity

We declare under sole responsibility that this product conforms to the following relevant regulations:

Supply of Machinery (Safety) Regulations 2018

Electromagnetic Compatibility Regulations 2016

The Restriction of the Use of Certain Hazardous Substances in Electrical and Electronic Equipment Regulations 2012

The Waste Electrical and Electronic Equipment Regulations 2013

Applied harmonised standards

BS EN 60335-1, BS EN 60335-2-79, BS EN IEC 55014-1, BS EN IEC 55014-2, BS EN IEC 61000-3-2,

BS EN 61000-3-3, BS EN 62233









MERCI DE VOTRE CONFIANCE

Nous vous félicitons pour l'acquisition de ce produit de la marque Wagner et nous sommes convaincus qu'il vous apportera entièrement satisfaction. Avant la mise en service, veuillez lire attentivement le manuel d'utilisation et observer les consignes de sécurité. Veuillez conserver soigneusement le manuel d'utilisation et joignez-le au produit si jamais vous cédez celui-ci. Nous nous tenons volontiers à votre disposition pour toutes vos questions, suggestions et souhaits au n° de téléphone indiqué au dos ou sur le site www.wagner-group.com/service.

Table des matières

1. Explication des symboles utilisés	14
2. Consignes générales de sécurité	15
3. Domaine d'utilisation	16
4. Description/ Étendue de la fourniture	16
5. Sécuriser le pistolet	16
6. Montage	16
7. Mise en service	16
8. Décompression	17
9. Utilisation / Conseils	17
10. Nettoyage et entretien	17
11. Rangement	17
12. Élimination des défauts	17
13. Pièces de rechange / Accessoires	18
14. Caractéristiques techniques	18
15. Protection de l'environnement	19
16. Indication importante de responsabilité de produit!	19

1. Explication des symboles utilisés

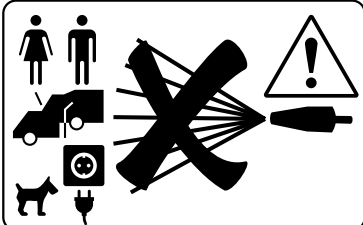
	Ce symbole attire l'attention sur un danger potentiel pour vous-même ou pour l'appareil. Au-dessous de ce symbole, vous trouverez des informations importantes visant à éviter les blessures et les dommages sur l'appareil.		Portez des lunettes de protection lors de la réalisation de travaux.
	Danger de choc électrique		Portez une protection acoustique appropriée pendant le travail.
	Caractérise des conseils d'utilisation et d'autres remarques particulièrement utiles.		Portez une protection des voies respiratoires appropriée pendant le travail.
	L'appareil ne doit pas être raccordé directement au réseau public d'eau potable.		Portez des chaussures adaptées lors de la réalisation de travaux.
	Lisez le mode d'emploi.		
		Ne pas diriger le jet haute pression vers des personnes, des animaux, des appareils/équipements électriques ou vers l'appareil lui-même.	

2. Consignes générales de sécurité

Attention!



Lire toutes les instructions. Des erreurs lors de l'application des instructions mentionnées dans la suite peuvent provoquer un choc électrique, un incendie et/ou de graves blessures. **Veillez conserver soigneusement le manuel d'utilisation et joignez-le au produit si jamais vous cédez celui-ci.**

- Les machines ne doivent pas être utilisées par des enfants. Les enfants doivent être surveillés afin de s'assurer qu'ils ne jouent pas avec l'appareil.
- Cet appareil peut être utilisé par des personnes à capacités physiques, sensorielles ou mentales réduites, ou manquant d'expérience et de compétences, si elles sont surveillées ou ont reçu des instructions préalables sur l'utilisation de l'appareil ainsi que des informations sur les risques potentiels en résultant.
- Portez des lunettes de protection adaptées, des vêtements de travail et des chaussures fermées pour vous protéger des projections d'eau et de particules.
- Lors de l'utilisation, des aérosols peuvent se former ou des germes peuvent être pulvérisés, dont l'inhalation peut entraîner des problèmes de santé. En fonction de la surface à nettoyer et de la source d'eau, portez une protection respiratoire appropriée (par exemple FFP2).
- Portez des protections auditives appropriées.
- Le jet d'eau qui s'échappe provoque un effet de recul. Tenez bien le pistolet haute pression à deux mains et veillez à ce qu'il soit bien stable.
- Le raccordement doit être effectué via une prise de courant de sécurité correctement mise à la terre et installée par un électricien qualifié conformément à la norme CEI 60364-1. Le raccordement doit être pourvu d'un dispositif de protection contre les courants de fuite $INF \leq 30 \text{ mA}$.
- L'appareil ne doit jamais être raccordé au réseau d'eau potable sans une séparation du système conforme aux prescriptions (par ex. un clapet anti-retour). Observez également à ce sujet les prescriptions de la société de distribution d'eau et, en cas de doute, adressez-vous à un conseiller spécialisé.
- N'aspirez que de l'eau avec l'appareil.
- AVERTISSEMENT L'eau qui a traversé un clapet anti-retour n'est plus considérée comme de l'eau potable.
- AVERTISSEMENT Cet appareil a été conçu pour être utilisé avec les produits de nettoyage fournis ou recommandés par le fabricant. L'utilisation d'autres produits de nettoyage ou de produits chimiques peut nuire à la sécurité de l'appareil.
- AVERTISSEMENT Les jets à haute pression peuvent être dangereux s'ils ne sont pas utilisés correctement. Le jet ne doit pas être dirigé vers des personnes, des animaux, des appareils et des équipements électriques ou vers l'appareil lui-même.
- AVERTISSEMENT Ne pas utiliser cet appareil à proximité de personnes, à moins qu'elles ne portent des vêtements de protection.
- AVERTISSEMENT Ne pas diriger le jet vers soi-même ou vers d'autres personnes pour nettoyer des vêtements ou des chaussures.
- AVERTISSEMENT Risque d'explosion - Ne pas pulvériser de liquides inflammables.
- N'utilisez pas l'appareil dans des zones à risque d'explosion.
- N'utiliser l'appareil qu'en position verticale.
- N'utilisez l'appareil qu'à des températures supérieures à 0°C.
- Ne nettoyez pas les surfaces qui pourraient contenir des substances dangereuses pour la santé (par ex. amiante, peinture au plomb).
- Les pneus et les valves peuvent être endommagés par le jet haute pression et éclater. Lors du nettoyage, maintenez une distance d'au moins 30 cm entre le jet et la surface, et faites attention aux signes d'endommagement tels qu'une décoloration du pneu.
- Ajustez les réglages et la distance du jet en fonction de l'application afin d'éviter tout dommage.
- Les travaux de nettoyage qui produisent des eaux usées contenant de l'huile, par exemple le lavage du bas de caisse, ne doivent être effectués que sur des aires de lavage prévues à cet effet et équipées d'un séparateur d'huile.
- N'effectuez des travaux avec des produits de nettoyage que sur des surfaces de travail étanches aux liquides et raccordées au système d'évacuation des eaux usées. Veillez à ce que les produits de nettoyage ne puissent pas pénétrer dans les eaux ou le sol.
- En cas de travaux en hauteur, n'utiliser que des moyens sûrs (par exemple un échafaudage ou une plate-forme élévatrice). Ne pas emporter l'appareil en haut, mais le laisser au sol.
- AVERTISSEMENT Les nettoyeurs haute pression ne doivent pas être utilisés par des enfants ou des personnes non instruites.
- AVERTISSEMENT Les flexibles haute pression, les raccords et les accouplements sont importants pour la sécurité de l'appareil. N'utiliser que des flexibles haute pression, des raccords et des accouplements recommandés par le fabricant.
- AVERTISSEMENT Ne pas utiliser l'appareil si un câble de raccordement ou des pièces importantes de l'appareil sont endommagés, par exemple les dispositifs de sécurité, les flexibles haute pression, le pistolet pulvérisateur. Vérifiez l'état de l'appareil avant chaque utilisation.
- Ne modifiez ou ne contournez jamais les dispositifs de sécurité de l'appareil.
- AVERTISSEMENT Des rallonges inadaptées peuvent être dangereuses. Si une rallonge est utilisée, elle doit être adaptée à une utilisation en extérieur et la connexion doit être sèche et située au-dessus du sol. Il est recommandé d'utiliser à cet effet un enrouleur de câble qui maintient la prise à au moins 60 mm du sol.
- Déroulez toujours complètement la rallonge.
- Ne brancher l'appareil qu'individuellement sur une prise de courant.
- Installer l'appareil de manière à ce qu'il ne puisse pas tomber et que l'appareil et le câble de raccordement au réseau se trouvent en dehors de la zone de travail humide.

- Protégez le câble d'alimentation et les tuyaux de la chaleur, de l'huile, des arêtes vives ainsi que de l'écrasement, du pincement ou de la traction.
- Ne tirez pas sur les tuyaux ou le câble d'alimentation pour déplacer l'appareil.
- Ne touchez jamais la fiche d'alimentation et la prise de courant avec des mains humides.
- Si le câble d'alimentation est endommagé, il doit être remplacé par le fabricant, son service après-vente ou des personnes de qualification similaire afin d'éviter un danger.
- Ne bloquez pas les fentes d'aération de l'appareil et n'y insérez aucun objet.
- Pour tous les travaux de nettoyage et d'entretien ainsi que pour le changement d'accessoires, éteindre l'appareil, relâcher la pression et débrancher la fiche secteur.
- **AVERTISSEMENT** Toujours mettre l'appareil hors tension, le débrancher et le dépressuriser lorsqu'il est laissé sans surveillance.
- Tenez compte du poids de l'appareil lors du stockage et du transport afin d'éviter les blessures et les dommages. Rangez le pistolet pulvérisateur, la lance, le tuyau haute pression et le câble d'alimentation en toute sécurité dans les supports prévus à cet effet (fig. 1). Sécurisez l'appareil en conséquence lors du transport dans des véhicules.
- **AVERTISSEMENT** Pour garantir la sécurité de l'appareil, n'utiliser que des pièces de rechange et des accessoires d'origine du fabricant ou des pièces de rechange et des accessoires autorisés par le fabricant.

3. Domaine d'utilisation

Utilisez l'appareil exclusivement pour un usage privé

L'appareil est destiné au nettoyage au jet d'eau haute pression de machines, véhicules, embarcations, constructions, outils, façades, terrasses, meubles, outils de jardin, etc.

4. Description/ Étendue de la fourniture

Description (Fig. 1)	
1 Pistolet	2 Verrouillage du tuyau haute pression
3 Gâchette	4 Verrouillage de la gâchette
5 Lance	6 Buse standard (jet réglable)
7 Buse Turbo (pour les salissures tenaces)	8 Tuyau haute pression
9 Raccord pour tuyau haute pression	10 Support de câble
11 Poignée	12 Interrupteur MARCHE/ARRÊT
13 Support pour pistolet/lance	14 Support de tuyau
15 Raccordement à l'alimentation en eau	16 Adaptateur pour tuyau d'arrosage (filtre inclus)
17 Aiguille de nettoyage pour les buses	

5. Sécuriser le pistolet



Sécurisez toujours la gâchette lorsque vous montez/installez des accessoires ou lorsque l'appareil n'est pas utilisé.

- Rabattez le verrouillage de la gâchette vers le bas afin de verrouiller le pontet (Figure 2, A)
- Rabattez le verrouillage de la gâchette vers le haut afin de déverrouiller le pontet (Figure 2, B)

6. Montage

- Encliqueter la poignée dans les 3 ouvertures de l'appareil de base. (Fig. 3)
- Vissez l'adaptateur du tuyau d'arrosage sur le raccord d'eau. (Fig. 4)
- Déroulez complètement le tuyau haute pression.
- Insérez le raccord rapide du tuyau haute pression dans l'appareil et veillez à ce qu'il s'enclenche correctement. (Fig. 5)
- Introduisez l'autre extrémité du tuyau haute pression dans le pistolet et veillez à ce qu'il s'enclenche correctement. (Fig. 6)

7. Mise en service

1. Placer l'appareil sur une surface plane.
2. Raccorder un tuyau d'arrosage usuel d'un diamètre d'au moins 13 mm (non inclus) à un robinet d'eau et à l'adaptateur de tuyau d'arrosage sur l'appareil. (Fig. 7)
3. Ouvrir complètement le robinet d'eau.

Avant le branchement au électrique, vérifier que la tension du réseau corresponde bien à celle indiquée sur la plaque signalétique.

4. Brancher la prise.
5. Allumer l'appareil (Pos. ON). (Fig. 8)
6. Déverrouiller la gâchette du pistolet.

7. Appuyer sur la gâchette jusqu'à ce que l'eau s'écoule uniformément au niveau du pistolet. (Fig. 9)
8. Verrouiller la gâchette et éteindre l'appareil.
9. Insérez la lance dans le pistolet. Enfoncez la lance dans le pistolet et tournez-la de 90° pour l'enclencher. (Fig. 10) Veillez à ce que la lance soit correctement enclenchée.
10. Insérer la buse dans la lance. (Fig. 11)
11. Remettre l'appareil en marche et commencer le travail.

8. Décompression



Effectuez toujours une décompression avant de changer/retirer des accessoires, d'entretenir l'appareil, de faire une pause ou de terminer votre travail.

- Éteignez l'appareil et fermez le robinet d'eau.
- Maintenez la gâchette enfoncée pour relâcher la pression.
- Verrouiller la gâchette.

9. Utilisation / Conseils



Veillez à ce que l'approvisionnement en eau soit suffisant pendant le travail. La marche à sec peut endommager l'appareil.

- Il est important de choisir la bonne buse et le bon réglage pour obtenir un bon résultat de nettoyage et éviter d'endommager la surface. Pour cela, suivez les recommandations du tableau ci-dessous.

Exemples d'utilisation	Réglage de la buse standard	Buse Turbo
Surfaces en béton, pierre, asphalte et métal	Jet compact	adapté
Voitures, motos, meubles et objets en plastique, murs enduits et briques	Jet moyen	non-adapté
Surfaces en bois et en grès, vélos et meubles en rotin	Jet large	non-adapté

- Réglez le jet d'eau sur la buse standard en fonction de l'application : jet compact puissant ou jet de surface plus doux (fig. 12)
- La puissance du jet est également influencée par la distance entre la buse et la surface (plus elle est proche, plus elle est puissante). Commencez par une distance d'environ 40 cm et rapprochez-vous de la surface selon les besoins. Respectez une distance d'au moins 30 cm avec les surfaces sensibles.
- Avec la buse à mousse (accessoire), n'utilisez que des nettoyeurs à mousse pour nettoyeurs haute pression disponibles dans le commerce.

10. Nettoyage et entretien

- Contrôler la buse et, si nécessaire, la nettoyer avec l'aiguille de nettoyage.
- Si le filtre est encrassé, dévisser l'adaptateur du tuyau d'arrosage. Faire levier sur le joint noir (Fig. 13, 1) pour le sortir de l'adaptateur et pousser le filtre (2) par l'arrière avec un objet allongé.
- Nettoyer soigneusement le filtre et l'adaptateur sous l'eau courante.

11. Rangement

- Ne conserver l'appareil que complètement vide, dans un endroit sec et à l'abri du gel, hors de portée des enfants.

12. Elimination des défauts

Problème	Cause	Mesure
L'appareil ne fonctionne pas	<ul style="list-style-type: none"> • La fiche d'alimentation n'est pas branchée • L'appareil surchauffe 	<ul style="list-style-type: none"> • Brancher la prise • Laisser refroidir l'appareil
L'appareil ne se met pas sous pression	<ul style="list-style-type: none"> • L'apport en eau est trop faible • Tuyau d'arrosage utilisé trop long ou d'un diamètre trop faible • Filtre bouché • Il y a de l'air dans le système 	<ul style="list-style-type: none"> • Ouvrir complètement le robinet d'eau. • Utiliser un tuyau d'arrosage plus court ou de plus grand diamètre. • Nettoyer le filtre de l'adaptateur du tuyau d'arrosage • Lorsque la buse/lance est retirée, mettre l'appareil en marche et maintenir la gâchette enfoncée jusqu'à ce que l'eau s'écoule uniformément.

Problème	Cause	Mesure
Fortes variations de pression	<ul style="list-style-type: none"> • Buse ou filtre encrassé • Buse usée • L'approvisionnement en eau n'est pas constant 	<ul style="list-style-type: none"> • Nettoyage • Remplacer • Examiner
Une flaque d'eau s'est formée sous l'appareil	<ul style="list-style-type: none"> • La soupape de surpression s'est déclenchée 	<ul style="list-style-type: none"> • Déterminer la cause possible (p. ex. tuyau plié, buse bouchée) et l'éliminer. Veuillez contacter le service après-vente de Wagner si le problème venait à se reproduire ou s'il y a d'autres dysfonctionnements.

13. Pièces de rechange / Accessoires

Liste des pièces de rechange (fig. 14)

Pos.	Désignation	N° de cde.
1	Buse standard (14R)	2472180
2	Buse Turbo	2472136
3	Lance	2472129
4	Pistolet	2472126
5	Tuyau haute pression (7 m)	2472142
6	Adaptateur pour tuyau d'arrosage (filtre inclus)	2472045

Accessoires (non compris dans la livraison) fig. 15

Pos.	Désignation	N° de cde.
1	RotaryBrush: pour le nettoyage efficace et en douceur des surfaces lisses à l'extérieur (jardins d'hiver, véhicules)	2471739
2	ScrubBrush: pour le nettoyage en douceur des surfaces les plus diverses à l'extérieur (meubles de jardin, véhicules).	2471740
3	SurfaceCleaner: pour le nettoyage de grandes surfaces en extérieur (terrasses, allées)	2471738
4	Buse à mousse : pour le nettoyage des surfaces avec de la mousse (par ex. véhicules, jardins d'hiver)	2471742

Vous trouverez des informations complémentaires sur la gamme de produits WAGNER concernant la rénovation et la décoration sous www.wagner-group.com

14. Caractéristiques techniques

Caractéristiques techniques	
Tension	230 V ~ 50 Hz
Puissance consommée	1700 W
Protection par fusibles	Brancher uniquement à une prise de courant de sécurité avec disjoncteur différentiel (16 A).
Indice de protection	IPX5
Classe de protection	II / □
Pression d'alimentation (max.)	1,0 MPa (10 bar)
Température d'alimentation (max.)	40°C
Débit d'alimentation (min.)	10 l/min
Pression de travail	9 MPa (90 bar)
Pression admissible (max.)	13,5 MPa (135 bar)
Débit, eau	5,0 l/min
Débit (max.), eau	7,2 l/min
Force de recul du pistolet haute pression	< 20 N
Niveau de pression sonore*	80 dB (A) Incertitude K= 3 dB
Niveau sonore en fonction (Incertitude K* inclus)	96 dB (A)
Niveau de vibrations*	4,5 m/s ² Incertitude K= 1,61 m/s ²
Dimensions du produit	env. 30,0 x 26,0 x 69,0 cm
Poids	env. 6,8 kg

* Mesure effectuée en conformité avec EN 60335-2-79

Information relative au niveau de vibrations

Le niveau de vibrations indiqué a été mesuré selon une méthode standardisée de contrôle et peut être utilisé pour comparer les outils électriques.

Le niveau de vibrations sert également à effectuer une première estimation de l'exposition aux vibrations.

Attention ! La valeur d'émission vibratoire peut différer de la valeur indiquée pendant l'utilisation effective de l'outil électrique, en fonction de la manière dont celui-ci est employé. Il est nécessaire de déterminer les précautions à prendre pour protéger l'utilisateur ; celles-ci reposent sur une estimation de l'exposition dans les conditions effectives d'utilisation (il faut alors tenir compte de toutes les phases du cycle de fonctionnement, par ex. les périodes où l'outil électrique est arrêté et celles où il est certes en marche, mais où il n'est pas sollicité).

15. Protection de l'environnement

 L'appareil, y compris ses accessoires et son emballage, doit être recyclé dans le respect de l'environnement. Ne pas jeter l'appareil dans les ordures ménagères. Protégez l'environnement et amener dès lors l'appareil à un point de recyclage local ou renseignez-vous auprès de votre commerçant spécialisé.



16. Indication importante de responsabilité de produit!

En vertu d'un décret de l'Union européenne, si le produit est défectueux, la responsabilité du fabricant n'est engagée sans restriction que si toutes les pièces utilisées sont des pièces d'origine ou des pièces autorisées par le fabricant et si les appareils ont été montés et utilisés de manière appropriée. Le fabricant est partiellement ou intégralement déchargé de sa responsabilité s'il est établi que le défaut du produit est dû à l'utilisation de pièces de rechange et/ou d'accessoires tiers.

Garantie 3 + 1 sur ce produit de bricolage WAGNER

La société J. Wagner GmbH, domiciliée à Markdorf 88677, en Allemagne, vous offre pour ce produit une garantie supplémentaire (garantie appareil), en plus de la garantie légale, pendant 36 mois. La durée de garantie se prolonge de 12 mois lorsque le client enregistre son produit dans les 28 jours qui suivent son achat sur l'espace dédié de notre site : <https://go.wagner-group.com/3plus1>. La garantie comprend la réparation gratuite des dégâts qui résultent d'une utilisation de matériaux défectueux lors de la fabrication ou d'erreur de montage, ainsi que le remplacement gratuit des pièces défectueuses, sauf exclusions de garantie éventuelles. Le droit de garantie légal, qui est offert au client à compter de la date de remise du produit acheté et dans le cadre de l'utilisation prévue, n'est pas limité par la présente garantie. La garantie ainsi que la garantie légale de conformité ne sont plus valides à partir du moment où le produit est démonté par une autre personne qu'un collaborateur agréé du SAV WAGNER. Les conditions de garantie détaillées sont disponibles sur demande auprès de nos partenaires agréés WAGNER (voir site Web ou manuel d'utilisation) ou sous forme écrite sur notre site Web : <https://go.wagner-group.com/hf-warranty-conditions>



- Sous réserve de modifications -

CE Déclaration de conformité

Nous déclarons sous notre responsabilité que ce produit est en conformité avec les réglementations suivantes : 2006/42/CE, 2014/30/UE, 2011/65/UE, 2012/19/UE

Conforme aux normes et documents normalisés :

EN 60335-1, EN 60335-2-79, EN IEC 55014-1, EN IEC 55014-2, EN IEC 61000-3-2, EN 61000-3-3, EN 62233

La déclaration de conformité UE est jointe à ce produit. Elle peut être commandée au besoin sous le numéro de commande **2471646**.

Vertaling van de originele gebruiksaanwijzing

HARTELIJK DANK VOOR UW VERTROUWEN

Wij feliciteren u met de aankoop van dit merkproduct van Wagner en zijn ervan overtuigd, dat u er veel plezier van zult hebben. Lees voor inbedrijfname de bedieningshandleiding aandachtig door en neem de veiligheidsaanwijzingen in acht. Bewaar de bedieningshandleiding zorgvuldig en houd deze bij het product, als u dit eens zou doorgeven.

Voor vragen, suggesties en wensen staan wij graag voor u klaar via de website www.wagner-group.com/service.

Inhoudsopgave

1. Uitleg van de gebruikte symbolen..... 20
 2. Algemene veiligheidsaanwijzingen..... 21
 3. Toepassingsbereik 22
 4. Beschrijving/ Leveringsomvang 22
 5. Pistool beveiligen..... 22
 6. Montage 22
 7. Inbedrijfstelling..... 22
 8. Drukontlasting 23
 9. Toepassing / Tips..... 23
 10. Reinigen en onderhoud 23
 11. Opslag 23
 12. Verhelpen van storingen..... 23
 13. Reserveonderdelen / Accessoires..... 24
 14. Technische gegevens 24
 15. Milieu 25
 16. Belangrijke aanwijzing m.b.t. productaansprakelijkheid! 25

1. Uitleg van de gebruikte symbolen

	Dit symbool duidt op een potentieel gevaar voor u, resp. het apparaat. Onder dit symbool vindt u belangrijke informatie over het vermijden van letsel en schade op het apparaat.		Draag bij het werken een geschikte veiligheidsbril.
	Gevaar voor een elektrische schok		Draag bij de werkzaamheden een geschikte gehoorbescherming.
	Duidt toepassingstips en andere bijzonder nuttige aanwijzingen aan.		Draag bij de werkzaamheden een geschikte adembescherming.
	Het apparaat mag niet rechtstreeks worden aangesloten op de openbare drinkwatervoorziening.		Draag bij het werken geschikte schoenen.
	Lees de gebruiksaanwijzing.		
		Richt de hogedrukstraal niet op mensen, dieren, elektrische apparaten/apparatuur of het apparaat zelf.	

2. Algemene veiligheidsaanwijzingen

Waarschuwing! Lees alle veiligheidsstips en instructies. Door het niet in acht nemen van de veiligheidsstips en de vermelde instructies kunnen er een elektrische schok, brand en/of ernstige verwondingen optreden. **Bewaar de bedieningshandleiding zorgvuldig en houd deze bij het product, als u dit eens zou uitlenen.**



- De machines mogen niet door kinderen worden gebruikt. Kinderen moeten onder toezicht staan om ervoor te zorgen dat ze niet met het apparaat spelen.
- Deze machine mag worden gebruikt door personen met verminderde fysieke, sensorische of mentale capaciteiten of een gebrek aan ervaring en kennis als zij onder toezicht staan of zijn geïnstrueerd over het veilige gebruik van de machine en de eruit voortvloeiende gevaren begrijpen.
- Draag een geschikte veiligheidsbril, werkkleding en gesloten schoenen ter bescherming tegen opspattend water en deeltjes.
- Tijdens het gebruik kunnen aerosolen worden geproduceerd of ziektekiemen worden gespreid, waarvan inademing tot gezondheidsproblemen kan leiden. Draag, afhankelijk van het te reinigen oppervlak en de waterbron, geschikte ademhalingsbescherming (bijv. FFP2).
- Draag geschikte gehoorbescherming.
- De ontsnappende waterstraal creëert een terugslag. Houd het hogedrukpistool stevig met beide handen vast en zorg dat u stevig staat.
- De aansluiting moet worden gemaakt via een correct geaard stopcontact dat is geïnstalleerd door een gekwalificeerde elektricien in overeenstemming met IEC 60364-1. De aansluiting moet met een foutstroombeschermingsinrichting INF ≤ 30 mA zijn uitgerust.
- Het apparaat mag nooit worden aangesloten op het drinkwaternetwerk zonder een goede systemscheiding (bijv. terugslagklep). Neem ook de voorschriften van het waterleidingbedrijf in acht en neem bij twijfel contact op met een gespecialiseerde adviseur.
- Gebruik het apparaat alleen om water op te zuigen.
- **WAARSCHUWING** Water dat door een terugstroombeveiliging is gestroomd, wordt niet langer als drinkwater beschouwd.
- **WAARSCHUWING** Dit apparaat is ontworpen voor gebruik van de schoonmaakmiddelen die door de fabrikant worden geleverd of aanbevolen. Het gebruik van andere reinigingsmiddelen of chemicaliën kan de veiligheid van het apparaat in gevaar brengen.
- **WAARSCHUWING** Hogedrukstralen kunnen gevaarlijk zijn bij verkeerd gebruik. De straal mag niet worden gericht op personen, dieren, elektrische apparaten en apparatuur of op het apparaat zelf.
- **WAARSCHUWING** Gebruik dit apparaat niet binnen het bereik van mensen tenzij ze beschermende kleding dragen.
- **WAARSCHUWING** Richt de straal niet op uzelf of anderen om kleding of schoeisel schoon te maken.
- **WAARSCHUWING** Explosiegevaar - Geen ontvlambare vloeistoffen spuiten.
- Gebruik het apparaat niet in omgevingen met explosiegevaar.
- Gebruik het apparaat alleen rechtop.
- Gebruik het apparaat alleen bij temperaturen boven 0°C.
- Reinig geen oppervlakken die gevaarlijke stoffen kunnen bevatten (bijv. asbest, loodverf).
- Banden en ventielen kunnen beschadigd raken en barsten door de hogedrukstraal. Houd tijdens het reinigen een straalafstand van minstens 30 cm en let op tekenen van beschadiging zoals verkleuring van de band.
- Pas de instellingen en de straalafstand aan afhankelijk van de toepassing om schade te voorkomen.
- Schoonmaakwerkzaamheden waarbij oliehoudend afvalwater vrijkomt, zoals het wassen van de onderkant van de carrosserie, mogen alleen worden uitgevoerd op aangewezen wasplaatsen met olieafscinders.
- Voer werkzaamheden met reinigingsmiddelen alleen uit op vloeistofdichte werkoppervlakken die zijn aangesloten op het afvoersysteem voor afvalwater. Zorg ervoor dat schoonmaakmiddelen niet in het water of in de grond terecht kunnen komen.
- Gebruik bij werkzaamheden op hoogte alleen veilige hulpmiddelen (zoals steigers of hoogwerkers). Neem het apparaat niet mee naar boven, maar laat het op de grond staan.
- **WAARSCHUWING** Hogedrukreinigers mogen niet worden gebruikt door kinderen of ongetrainde personen.
- **WAARSCHUWING** Hogedrukslangen, fittingen en koppelingen zijn belangrijk voor de veiligheid van het apparaat. Gebruik alleen hogedrukslangen, fittingen en koppelingen die door de fabrikant worden aanbevolen.
- **WAARSCHUWING** Gebruik het apparaat niet als een aansluitkabel of belangrijke onderdelen van het apparaat beschadigd zijn, bijv. veiligheidsvoorzieningen, hogedrukslangen, spuitpistool. Controleer de toestand van het apparaat voor elk gebruik.
- Wijzig of omzeil nooit de veiligheidsvoorzieningen op het apparaat.
- **WAARSCHUWING** Ongeschikte verlengkabels kunnen gevaarlijk zijn. Als er een verlengkabel wordt gebruikt, moet deze geschikt zijn voor gebruik buitenshuis en moet de aansluiting droog en boven de grond zijn. Het wordt aanbevolen om een kabelhaspel te gebruiken die de contactdoos minstens 60 mm boven de vloer houdt.
- Rol de verlengkabel altijd volledig af.
- Sluit het apparaat alleen afzonderlijk aan op een stopcontact.
- Stel het apparaat zo op dat het niet kan omvallen en dat het apparaat en het netsnoer zich buiten het vochtige werkgebied bevinden.
- Bescherm het netsnoer en de slangen tegen hitte, olie, scherpe randen en als er overheen gereden, geplet of aan getrokken wordt.
- Trek niet aan de slangen of het netsnoer om het apparaat te verplaatsen.

- Raak de stekker en het stopcontact nooit aan met natte handen.
- Als het netsnoer beschadigd is, moet het worden vervangen door de fabrikant of door zijn onderhoudsvertegenwoordiger om veiligheidsrisico's te voorkomen.
- Houd de ventilatiesleuven op het apparaat vrij en steek er geen voorwerpen in.
- Schakel het apparaat uit, ontlast het en trek de stekker uit het stopcontact voor alle reinigings- en onderhoudswerkzaamheden en bij het vervangen van accessoires.
- **WAARSCHUWING** Schakel het apparaat altijd uit, trek de stekker uit het stopcontact en maak het drukloos als het onbeheerd wordt achtergelaten.
- Houd rekening met het gewicht van het apparaat tijdens opslag en transport om letsel en schade te voorkomen. Berg het spuitpistool, de lans, de hogedrukslang en het netsnoer veilig op in de daarvoor bestemde houders (afb. 1). Beveilig het apparaat dienovereenkomstig wanneer u het in voertuigen vervoert.
- **WAARSCHUWING** Gebruik voor de veiligheid van het apparaat alleen originele reserveonderdelen en accessoires van de fabrikant of reserveonderdelen en accessoires die door de fabrikant zijn goedgekeurd.

3. Toepassingsbereik

Gebruik het apparaat alleen voor privégebruik

Het apparaat is bedoeld voor het reinigen van machines, voertuigen, vaartuigen, gebouwen, gereedschap, gevels, terrassen, meubels, tuingereedschap enz. met een waterstraal onder hoge druk.

4. Beschrijving/ Leveringsomvang

Beschrijving (Afb. 1)	
1 Pistool	2 Vergrendeling hogedrukslang
3 Trekker	4 Vergrendeling trekker
5 Lans	6 Standaard spuittip (spuitstraal instelbaar)
7 Turbo spuittip (voor hardnekkig vuil)	8 Hogedrukslang
9 Aansluiting hogedrukslang	10 Kabelhouder
11 Handgreep	12 AAN/UIT schakelaar
13 Houder voor pistool/lans	14 Slanghouder
15 Aansluiting watervoorziening	16 Tuinslangadapter (incl. filter)
17 Reinigingsnaald voor spuittips	

5. Pistool beveiligen



Zet de trekker altijd vast bij het monteren/aanpassen van accessoires of als het apparaat niet in gebruik is.

- Klap de vergrendeling naar beneden om de trekker te vergrendelen (afb. 2, A)
- Klap de vergrendeling naar boven om de trekker te ontgrendelen (afb. 2, B)

6. Montage

- Klik de handgreep in de 3 openingen op het basisapparaat. (Afb. 3)
- Schroef de tuinslangadapter op de wateraansluiting. (Afb. 4)
- Wikkel de hogedrukslang volledig af.
- Steek de snelkoppeling van de hogedrukslang in het apparaat en controleer of deze goed vastklikt. (Afb. 5)
- Steek het andere uiteinde van de hogedrukslang in het pistool en controleer of deze goed vastklikt. (Afb. 6)

7. Inbedrijfstelling

1. Plaats het apparaat op een vlakke ondergrond.
2. Sluit een in de handel verkrijgbare tuinslang met een diameter van minstens 13 mm (niet meegeleverd) aan op een kraan en op de tuinslangadapter op het apparaat. (Afb. 7)
3. Draai de kraan helemaal open.

Voor aansluiting op het stroomnet erop letten, dat de netspanning overeenkomt met de gegevens op het machineplaatje.

4. Steek de stekker in het stopcontact.
5. Schakel het apparaat in (pos. ON). (Afb. 8)
6. Ontgrendel de trekker van het pistool.
7. Haal de trekker over totdat het water gelijkmatig uit het pistool komt. (Afb. 9)

8. Vergrendel de trekker en schakel het apparaat uit.
9. Steek de lans in het pistool. Druk de lans in het pistool en draai hem 90° om hem vast te zetten. (Afb. 9) Controleer of de lans goed vastklikt.
10. Steek de spuittip in de lans. (Afb. 11)
11. Schakel het apparaat weer in en begin te werken.

8. Drukontlasting



Voer altijd een drukontlasting uit voordat u accessoires verwisselt/verwijdert, het apparaat onderhoudt, pauzeert of het werk beëindigt.

- Schakel het apparaat uit en sluit de waterkraan.
- Houd de trekker ingedrukt om de druk af te laten.
- Vergrendel de trekker.

9. Toepassing / Tips



Zorg voor voldoende watertoevoer tijdens het werk. Drooglopen kan het apparaat beschadigen.

- Het kiezen van de juiste spuittip en de juiste instelling is belangrijk voor een goed reinigingsresultaat en om beschadiging van het oppervlak te voorkomen. Neem de aanbevelingen in de volgende tabel in acht.

Toepassingsvoorbeelden	Instelling van de standaard spuittip	Turbo spuittip
Beton, steen, asfalt en metalen oppervlakken	Compacte spuitstraal	geschikt
Auto's, motoren, meubels en voorwerpen van plastic, gepleisterde muren en bakstenen	Medium spuitstraal	niet geschikt
Houten en zandstenen oppervlakken, fietsen en rotanmeubels	Brede spuitstraal	niet geschikt

- Pas de waterstraal op de standaard spuittip aan de toepassing aan: Krachtige compacte straal of zachtere vlakke straal (afb. 12)
- De sterkte van de spuitstraal wordt ook beïnvloed door de afstand van de spuittip tot het oppervlak (hoe dichterbij, hoe sterker). Begin op een afstand van ongeveer 40 cm en ga dichterbij het oppervlak als dat nodig is. Houd minstens 30 cm afstand van gevoelige oppervlakken.
- Gebruik alleen in de handel verkrijgbare schuimreinigers voor hogedrukreinigers met de schuimspuittip (accessoire).

10. Reinigen en onderhoud

- Controleer de spuittip en reinig deze indien nodig met een reinigungsnaald.
- Schroef de tuinslangadapter los als het filter vuil is. Hef de zwarte dichting (afb. 13, 1) uit de adapter en druk het filter (2) er van achteren uit met een lang voorwerp.
- Reinig het filter en de adapter grondig onder stromend water.

11. Opslag

- Bewaar het apparaat alleen volledig leeg op een droge, vorstvrije plaats buiten het bereik van kinderen.

12. Verhelpen van storingen

Storing	Oorzaak	Oplossing
Apparaat werkt niet	<ul style="list-style-type: none"> • Stekker niet in stopcontact • Apparaat oververhit 	<ul style="list-style-type: none"> • Steek de stekker in het stopcontact • Laat het apparaat afkoelen
Apparaat reageert niet op druk	<ul style="list-style-type: none"> • Watertoevoer is te laag • Te lange tuinslang of te kleine diameter • Filter verstopt • Er zit lucht in het systeem 	<ul style="list-style-type: none"> • Draai de kraan helemaal open. • Gebruik een kortere tuinslang of een tuinslang met een grotere diameter. • Maak het filter in de tuinslangadapter schoon • Schakel het apparaat in met verwijderde spuittip/lans en houd de trekker ingedrukt tot het water gelijkmatig uit het apparaat stroomt.

Storing	Oorzaak	Oplossing
Sterke drukschommelingen	<ul style="list-style-type: none"> • Spuittip of filter vuil • Spuittip versleten • Watertoevoer is niet constant 	<ul style="list-style-type: none"> • Reinigen • Vervangen • Controleren
Er heeft zich een plas water gevormd onder het apparaat	<ul style="list-style-type: none"> • Overdrukventiel is geactiveerd 	<ul style="list-style-type: none"> • Bepaal de mogelijke oorzaak (bijv. geknikte slang, verstopte spuittip) en verhelp deze. Neem contact op met de klantenservice van Wagner als het probleem zich vaak voordoet of als er andere storingen zijn.

13. Reserveonderdelen / Accessoires

Reserveonderdelenlijst (Afb. 14)

Pos.	Benaming	Bestelnr.
1	Standaard spuittip (14R)	2472180
2	Turbo spuittip	2472136
3	Lans	2472129
4	Pistool	2472126
5	Hogedrukslang (7 m)	2472142
6	Tuinslangadapter (incl. filter)	2472045

Accessoires (niet bij levering inbegrepen) Afb. 15

Pos.	Benaming	Bestelnr.
1	RotaryBrush: Voor een zachte en effectieve reiniging van gladde oppervlakken in buitenruimtes (serres, voertuigen)	2471739
2	ScrubBrush: Voor een zachte reiniging van verschillende oppervlakken buitenshuis (tuinmeubilair, voertuigen).	2471740
3	SurfaceCleaner: Voor het reinigen van grote oppervlakken buitenshuis (terrassen, opritten)	2471738
4	Schuimspuittip: Voor het reinigen van oppervlakken met schuim (bijv. voertuigen, serres)	2471742

Meer informatie over de productenreeks van WAGNER voor renovatiewerkzaamheden onder www.wagner-group.com

14. Technische gegevens

Technische gegevens

Spanning	230 V ~ 50 Hz
Opgenomen vermogen	1700 W
Beveiliging	Aansluiting alleen op FI-beveiligd stopcontact (16 A)
Beschermingsklasse	IPX5
Isolatieklasse	II / □
Toevoerdruk (max.)	1,0 MPa (10 bar)
Inlaattemperatuur (max.)	40°C
Inlaatvolume (min.)	10 l/min
Werkdruk	9 MPa (90 bar)
Toelaatbare druk (max.)	13,5 MPa (135 bar)
Capaciteit, water	5,0 l/min
Capaciteit (max.), water	7,2 l/min
Terugslagkracht van het hogedrukpistool	< 20 N
Geluidsdrukniveau*	80 dB (A) Onzekerheid K= 3 dB
Geluidsdrukvermogen (incl.Onzekerheid K)*	96 dB (A)
Trillingsniveau*	4,5 m/s ² Onzekerheid K= 1,61 m/s ²
Productafmetingen	ca. 30,0 x 26,0 x 69,0 cm
Gewicht	ca. 6,8 kg

* Gemeten volgens EN 60335-2-79

Informatie over het trillingsniveau

Het aangegeven trillingsniveau is volgens een genormaliseerde testprocedure gemeten en kan ter vergelijking van elektrisch gereedschap worden gebruikt.

Het trillingsniveau dient ook voor een inleidende inschatting van de trillingsbelasting.

Pas op! De trillingsemisiewaarde kan tijdens het feitelijke gebruik van het elektrische gereedschap van de aangegeven waarde afwijken, afhankelijk van de wijze waarop het elektrische gereedschap wordt gebruikt. Het is noodzakelijk om veiligheidsmaatregelen ter bescherming van de bedienende persoon vast te leggen, die op een schatting van de blootstelling tijdens de feitelijke gebruiksvoorwaarden berusten (hierbij dienen alle delen van de bedrijfscyclus in acht genomen te worden, bijvoorbeeld tijden, waarin het elektrische gereedschap is uitgeschakeld, en zulke, waarin het weliswaar is ingeschakeld maar zonder belasting draait).

15. Milieu



Het toestel met toebehoren en verpakking moet milieuvriendelijk gerecycled worden. Deponeer het apparaat niet bij het huisvuil. Bescherm het milieu en lever het apparaat in bij een lokaal inzamelpunt of informeer bij de winkel.

16. Belangrijke aanwijzing m.b.t. productaansprakelijkheid!

Op grond van een EU-verordening is de fabrikant alleen volledig aansprakelijk voor zijn product bij productfouten, als alle onderdelen van de fabrikant komen of door de fabrikant zijn vrijgegeven en als de toestellen vakkundig gemonteerd en gebruikt worden. Bij het gebruik van vreemde toebehoren en reserveonderdelen kan de aansprakelijkheid geheel of gedeeltelijk vervallen, als het gebruik van de vreemde toebehoren of vreemde reserveonderdelen tot een productfout leidt.

3 + 1 jaar garantie op dit WAGNER product voor doe-het-zelvers

J. Wagner GmbH, gevestigd in D-88677 Markdorf, verleent u naast de wettelijke garantie een garantie (apparaatgarantie) voor dit product voor een periode van 36 maanden. De garantieperiode wordt met nog 12 maanden verlengd als het product binnen 28 dagen na aankoop via internet wordt geregistreerd op <https://go.wagner-group.com/3plus1>.

De garantie omvat het gratis verhelpen van gebreken die terug te voeren zijn op het gebruik van defect materiaal tijdens de fabricage van het product of op montagefouten van het product, evenals het gratis vervangen van defecte onderdelen, tenzij een garantie-uitsluiting van toepassing is.

De wettelijke rechten met betrekking tot materiële gebreken, waarop u als koper voor het beoogde doel vanaf het moment van levering van het gekochte artikel recht hebt, worden door de bovenstaande garantie niet beperkt. De garantie, evenals uw wettelijke garantierecht, vervalt als het apparaat door iemand anders dan het geautoriseerde servicepersoneel van WAGNER wordt geopend.

De gedetailleerde garantievoorwaarden kunt u op aanvraag verkrijgen bij onze geautoriseerde WAGNER partners (zie de website of de gebruiksaanwijzing) of in tekstvorm op onze website:

<https://go.wagner-group.com/hf-warranty-conditions>



- Wijzigingen voorbehouden -

CE Conformiteitsverklaring

Wij verklaren dat dit product voldoet aan de volgende normen:

2006/42/EG, 2014/30/EU, 2011/65/EU, 2012/19/EU

En normatieve documenten:

EN 60335-1, EN 60335-2-79, EN IEC 55014-1, EN IEC 55014-2, EN IEC 61000-3-2, EN 61000-3-3, EN 62233

De EU-conformiteitsverklaring wordt met het product meegeleverd.

Indien nodig kan de verklaring met bestelnummer **2471646** worden nabesteld.

D **J. WAGNER GMBH**
Otto-Lilienthal-Str. 18
88677 Markdorf
T +49 0180 - 55 92 46 37
hotline@wagner-group.com

SK **E-CORECO SK S.R.O.**
Kráľovská ulica 8/7133
927 01 Šaľa
T +42 1948882850
F +42 1313700077

CZ **E-CORECO S.R.O.**
Na Roudné 102
301 00 Plzeň
T +42 734 792 823
F +42 227 077 364

F **J. WAGNER FRANCE SARL**
Parc Work Center
8 Route des Bois, Bâtiment C
F-38500 Voiron - France
T +33 (0)4 58 09 04 12

GB **UK IMPORTER
WAGNER SPRAYTECH (UK) LTD**
Innovation Centre
Silverstone Park, Silverstone
Northants NN12 8GX
T + 44 (0) 1327 368410

DK **DVA A/S**
Marielundvej 48 C
2730 Herlev
T +45 70 234 239

DK **ORKLA HOUSE CARE DANMARK A/S**
Stationsvej 13
3550 Slangerup
Danmark
T +45 47 33 74 00
F +45 47 33 74 01

NOR **ORKLA HOUSE CARE NORGE AS**
Nedre Skøyen vei 26,
PO Box 423, Skøyen
0213 Oslo
T +47 22 54 40 19
kundservice.ohc@orkla.no

PL **WAGNER-SERVICE SP. Z O.O.**
ul. E. Imieli 30
41-605 Świętochłowice
T +48 32 346 37 00
wsparcie@wagner-polska.com.pl

S **ORKLA HOUSE CARE AB**
Box 133
564 23 Bankeryd
Sweden
T +46(0)36 37 63 00
info@anza.se

ROM **ROMIB S.R.L.**
str. Poligonului nr. 5 - 7
100070 Ploiesti ,judet Prahova
T +40-344801240
office@romib.com.ro

CH **J. WAGNER AG**
Industriestraße 22
9450 Altstätten
T +41 71 - 7 57 22 11
F +41 71 - 7 57 23 23

E
P **MAKIMPORT
HERRAMIENTAS, S.L.**
C/ Méjico nº 6
Pol. El Descubrimiento
28806 Alcalá de Henares (Madrid)
T +34 902 199 021 /
+34 91 879 72 00
F +34 91 883 19 59

AUS **WAGNER SPRAYTECH
AUSTRALIA PTY. LTD.,**
8 – 10 Dansu Court
Hallam, Victoria, 3803
T +61 3 9587 2000
F +61 3 9580 9120

I **WAGNER SPA**
Via S. Vecchia 109,
23868 Valmadrera (LC)
Mobile +39 0341 210100
wagner_it_va@wagner-group.com



Irrtümer und Änderungen vorbehalten.
Not responsible for errors and changes.
Sous réserves d'erreurs et de modifications.
Fouten en wijzigingen voorbehouden.

Part. No. 2472042 B
03/2025_RS
© Copyright by J.Wagner GmbH