

WAGNER

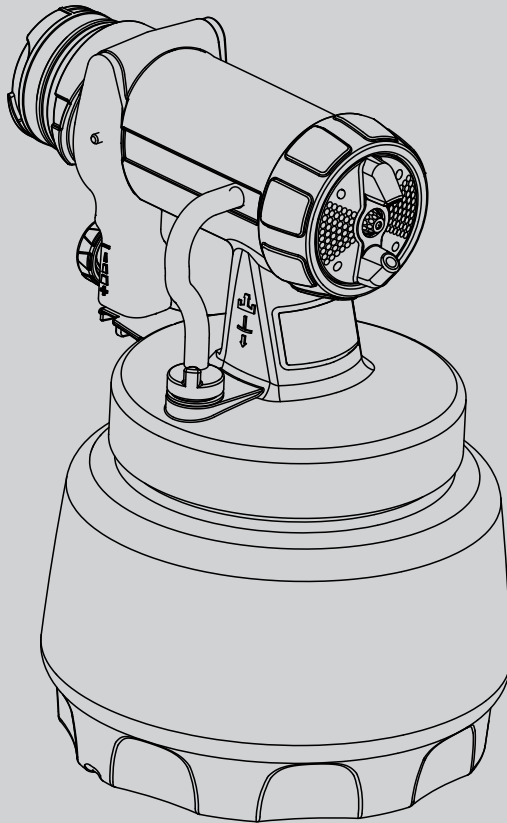

**WALL EXTRA
TEXTURE
SPRUZZATORE**

IT

1

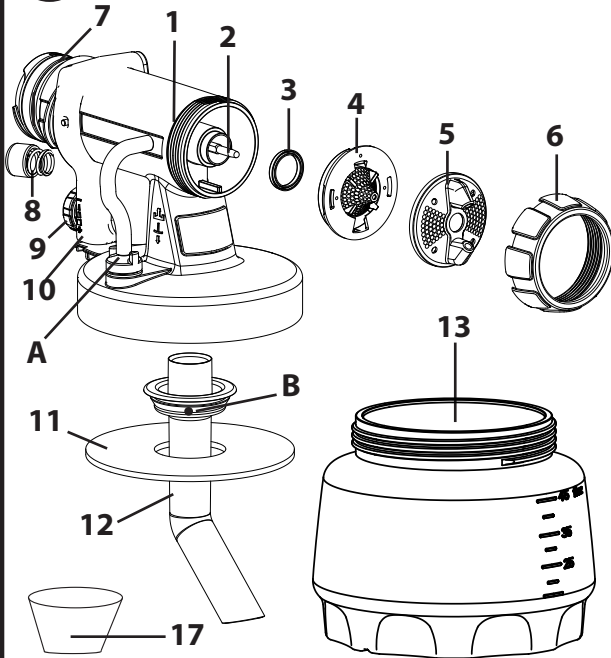

A

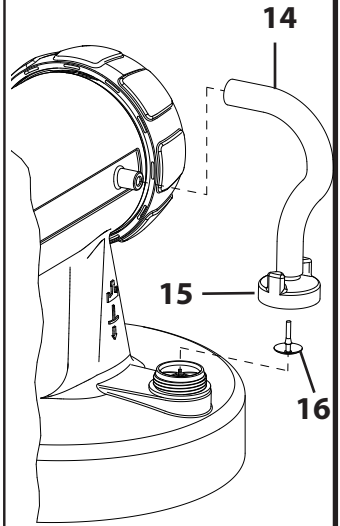

2

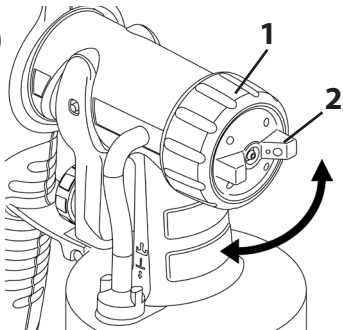

3

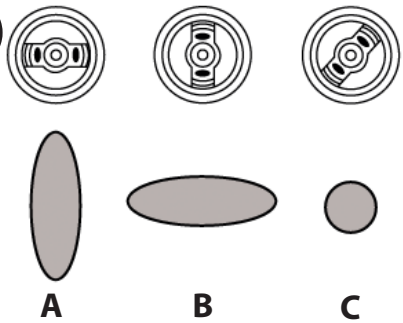

4

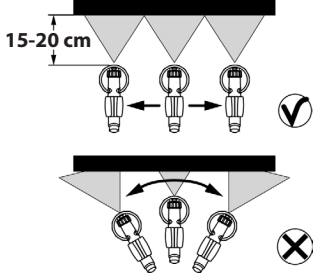

5

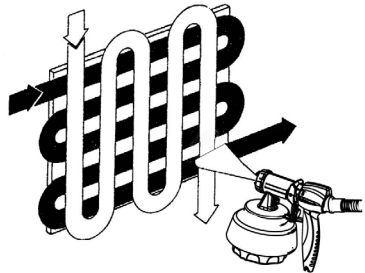

6

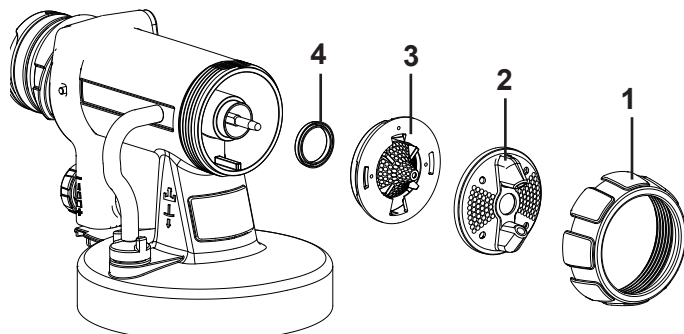

7

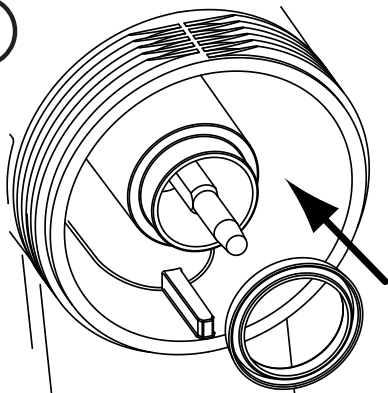

8

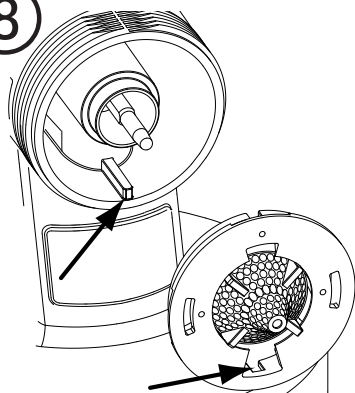

9

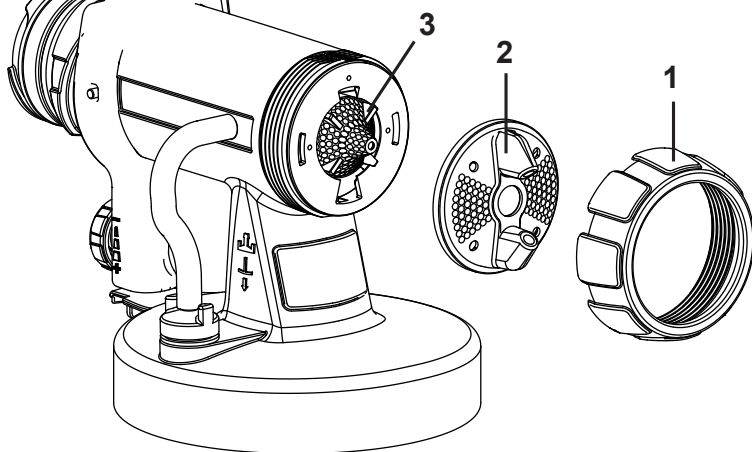

Prima di mettere in servizio lo spruzzatore leggere attentamente le presenti istruzioni per l'uso e familiarizzare con le istruzioni per l'uso dell'apparecchio di base. Per questo attacco valgono le norme di sicurezza dell'apparecchio di base.

Lo **spruzzatore Texture** è stato sviluppato appositamente per l'applicazione di intonaci sottili, pitture a rilievo, fondi e isolanti. Le caratteristiche principali di questo spruzzatore sono una quantità oraria di materiale spruzzato e una velocità operativa elevate.



Per risultati di lavoro ottimali si consiglia di utilizzare lo spruzzatore Texture esclusivamente con apparecchi Wagner HVLP con una potenza di almeno 570 watt.

Descrizione (Fig./ A)

1) Corpo dell'aerografo	2) Ago
3) Guarnizione dell'ugello	4) Ugello
5) Calotta dell'aria	6) Dado a risvolto
7) Anello O	8) Molla con cappuccio
9) Regolazione della quantità di materiale	10) Grilletto
11) Guarnizione del serbatoio	12) Tubo montante
13) Serbatoio	14) Tubo flessibile di aerazione
15) Coperchio	16) Membrana
17) Imbuto di riempimento	

Materiali di copertura lavorabili

Intonaco fine (granulometria massima 1 mm), pittura a rilievo
Fondo, isolante

Preparazione del luogo di lavoro



Coprire assolutamente le prese e gli interruttori. Pericolo di shock elettrico per penetrazione di materiale nebulizzato! Coprite tutte le superfici e gli oggetti che non devono essere verniciati, oppure allontanate questi ultimi dall'area di lavoro. L'azienda non si assume alcuna responsabilità per danni causati dalla nebbia di pittura (Overspray).

La pittura ai silicati si corrode a contatto con superfici di vetro e di ceramica! Tutte le superfici di questo tipo perciò devono essere assolutamente coperte completamente.

Preparazione del materiale di copertura



Materiale nebulizzato almeno a temperatura ambiente garantisce un risultato ottimale.

Con lo spruzzatore possono essere nebulizzati intonaci fini, pitture a rilievo e fondi non diluiti o lievemente diluiti. Detaillierte Informationen können Sie dem Per informazioni dettagliate vedere la scheda dei dati tecnici del produttore della vernice (→ scaricamento da Internet).

1. Mescolare per bene il materiale e diluirlo nel bidone secondo le relative istruzioni (per mescolare si consiglia un agitatore).

Consigli per la diluizione

Consigli per la diluizione	
Materiale di spruzzatura	
Fondo, isolante	non diluite
Intonaco fine	diluiti 0 -5 %
Pittura a rilievo	Seguire le istruzioni del produttore

2. Se la portata è troppo poca anche dopo aver regolato la quantità massima, diluire gradualmente il 5 - 10 % fino a che la portata non corrisponde alle proprie esigenze (diluizione massima secondo le istruzioni del produttore).

Preparazione della parete



Il risultato della spruzzatura dipende in maniera decisiva dalla levigatezza e dalla pulizia della superficie prima della spruzzatura. **Con l'intonaco fine non possono essere rimossi né irregolarità né buchi.** È pertanto necessario pretrattare accuratamente la superficie e tenerla senza polvere.

A seconda del sottofondo, può essere necessario applicare un fondo/isolante adeguato sulla parete prima della nebulizzare l'intonaco fine. Consultare al proposito anche le indicazioni del produttore del materiale.

Regolazione della portata di materiale

Con questo spruzzatore si possono lavorare quantità di materiale molto grandi. Per evitare colature di materiale, provare la quantità impostata prima su del cartone o della carta. Ruotare all'indietro la manopola di regolazione (Fig. 1, pos. 9) (-) e quindi, ruotandolo lentamente in avanti (+), regolare la portata del materiale fino a raggiungere il valore desiderato.



Quantità impostate consigliate:

In presenza di intonaco sottile/pittura a rilievo si consiglia di adeguare la quantità di materiale alla granulometria. Pertanto, in presenza di granulometrie superiori (ad es. 1 mm), deve essere impostata una elevata quantità di materiale.

In presenza di fondi/isolanti è consigliabile impostare una bassa quantità di materiale.

Regolazione della figura di spruzzatura



AVVERTENZA! Pericolo di lesioni! Non tirare in nessun caso il grilletto mentre si regola la calotta dell'aria.

Con dado a risvolto (fig. 2, pos. 1) leggermente allentato, ruotare la calotta dell'aria (2) nella posizione corrispondente alla figura di spruzzatura richiesta (freccia). Riserrare a fondo il dado a risvolto.

- Fig. 3 A** = getto a ventaglio verticale → per applicazione orizzontale di materiale
Fig. 3 B = getto a ventaglio orizzontale → per applicazione verticale di materiale
Fig. 3 C = getto conico → per angoli e spigoli e per superfici difficilmente accessibili

Tecnica di spruzzatura (Fig. 4)

Informazioni generali

- Eseguire il movimento di spruzzatura con il braccio e non con il polso. In questo modo durante la spruzzatura la distanza dell'aerografo dalla superficie resta costante.
Importante: Iniziare dal bordo della superficie da spruzzare. Iniziare con l'eseguire il movimento di spruzzatura e solo dopo premere il grilletto. Evitare interruzioni all'interno della superficie da spruzzare.

Fondo/ isolante

- Selezionare una distanza di 15-20 cm e un'impostazione di una bassa quantità di materiale.

Intonaco fine/ pittura a rilievo

- Scegliere una distanza di 15-20 cm a seconda dell'ampiezza del getto.
- In presenza di intonaco sottile/pittura a rilievo si consiglia di adeguare la quantità di materiale alla granulometria. Pertanto, in presenza di granulometrie superiori (ad es. 1 mm), deve essere impostata una elevata quantità di materiale.
- Applicare l'intonaco sottile a strati incrociati (fig. 5). Nebulizzare all'occorrenza 1-2 ulteriori fasce di pittura se necessario (lasciare prima asciugare).



Il risultato della nebulizzazione in caso di intonaco fine è valutabile solo dopo l'asciugatura finale. Attendere quindi circa 20-30 minuti fino a quando la prima mano non sarà asciutta prima di eseguire eventuali ripassature.



La quantità oraria di materiale spruzzato in caso di intonaco fine è inferiore rispetto al fondo. Lavorare quindi più lentamente per ottenere un'applicazione uniforme.

Per ulteriori avvertenze sulla regolazione della figura di spruzzatura e sulla tecnica di spruzzatura corretta consultare le istruzioni dell'apparecchio di base.

Interruzione del lavoro

- Spegnere l'apparecchio.
- In caso di intonaco sottile, rispettare il tempo di lavorazione massimo (di solito 20-30 minuti). Pulire lo spruzzatore in caso di pause prolungate, in quanto il materiale essiccato può essere difficile da rimuovere.
- In caso di pause prolungate far sfiatare il contenitore aprendolo brevemente e poi richiuderlo.
- Dopo aver interrotto il lavoro pulire i fori degli ugelli.



Quando si posiziona il dispositivo spruzzatore Texture prestare attenzione che il recipiente si trovi in una posizione sicura.

Messa fuori servizio e pulizia

Vedi anche le istruzioni dell'apparecchio di base.



Per l'applicazione di intonaco sottile, pittura a rilievo e fondo, si consiglia di utilizzare dell'acqua calda per la pulizia.

1. Spegnere l'apparecchio.
2. Svitare il serbatoio e svuotarlo. Estrarre il tubo montante con la guarnizione del serbatoio.
3. Eseguire una prima pulizia del serbatoio e del tubo montante con un pennello. Pulire il foro di sfianto (Fig 1, B)
4. Versare acqua nel serbatoio. Avvitare il serbatoio.
Per la pulizia non utilizzare materiali infiammabili.
5. Accendere l'apparecchio e spruzzare l'acqua in un recipiente o su un panno.
6. Ripetere le operazioni descritte fino ad assistere alla fuoriuscita di acqua pulita dall'ugello.
7. Spegnere l'apparecchio ed estrarre la spina di rete.
8. Svitare il serbatoio e svuotarlo. Estrarre il tubo montante con la guarnizione del serbatoio.



Per la pulizia del contenitore si consiglia di utilizzare una spazzola di lavaggio comunemente in commercio.



ATTENZIONE! Non pulire le guarnizioni, la membrana ed i fori dell'ugello o dell'aria dell'aerografo con oggetti metallici acuminati. Il tubo flessibile di sfianto e la membrana resistono ai solventi solo in modo limitato. Non inserire solventi, ma strofinare solamente.

9. Togliere il tubo flessibile di aerazione (Fig. 1A, 14) in alto dal corpo dell'aerografo. Avvitare il coperchio della valvola (15). Togliere la membrana (16). Pulire accuratamente tutti i componenti.

10. Svitare il dado a risvolto (fig. 6, 1) e togliere la calotta dell'aria (2) e l'ugello (3).
Pulire la calotta dell'aria, la guarnizione dell'ugello (4) e l'ugello con un pennello e solvente o acqua.

Rimontaggio



L'ugello, il tappo dell'aria e l'ago sono adeguati reciprocamente. Non combinare le componenti di diversi spruzzatori, poiché esse ne potrebbero risultare danneggiate.



ATTENZIONE! L'apparecchio deve funzionare solo con valvola correttamente funzionante. Se la vernice sale nel tubo flessibile di aerazione (fig. A, 16), spegnere l'apparecchio! Smontare il tubo flessibile di aerazione, la valvola e la membrana, pulirli e, se necessario, sostituire la membrana. Non collocare la pistola a spruzzo.

1. Collocare la membrana (Fig. A, 14) sulla parte inferiore della valvola **con la punta verso l'alto**. Vedi anche la tacca sul corpo dell'aerografo.
2. Applicare ed avvitare con cautela coperchio della valvola (Fig. A, 15).
3. Collegare il tubo flessibile di aerazione (Fig. A, 16) al coperchio della valvola ed al nipplo del corpo dell'aerografo.
4. Porre la guarnizione dell'ugello sull'ago verificando che la scanalatura (intaglio) sia rivolta verso di sé. (Fig. 7)
5. Collocare l'ugello con lo spazio libero verso il basso sul corpo dell'aerografo. (Fig. 8)
6. Applicare la calotta dell'aria (Fig. 9, 2) sull'ugello (3) e bloccarla serrando a fondo il dado a risvolto (1).
7. Applicare dal basso la guarnizione del serbatoio sul tubo montante e spingerla oltre il collare ruotandola leggermente.
8. Inserire il tubo montante con la guarnizione del serbatoio nel corpo dell'aerografo.

Eliminazione di anomalie



Nella tabella seguente trovate soluzioni ai problemi più comuni in caso di applicazione di intonaco sottile e pittura a rilievo.
Troverete soluzioni ad altri problemi anche nelle istruzioni dell'apparecchio base e su Internet all'indirizzo www.wagner-group.com/service.

Anomalia	Causa	Rimedio
Il materiale di copertura presenta colature	<ul style="list-style-type: none"> • Applicazione di una quantità eccessiva di materiale di copertura 	<ul style="list-style-type: none"> • Ruotare la vite di regolazione della portata di materiale in senso antiorario (-) • Lasciare asciugare e quindi lisciare

Anomalia	Causa	Rimedio
Cattivo potere coprente sulla parete	<ul style="list-style-type: none"> • Materiale nebulizzato troppo freddo • Fondo molto assorbente o pittura con cattivo potere coprente • Distanza eccessiva 	<ul style="list-style-type: none"> • Il materiale da spruzzare dovrebbe innanzitutto trovarsi a temperatura ambiente • Nebulizzare secondo uno schema incrociato (fig. 5) • Più vicino all'oggetto
Il materiale di copertura non fuoriesce dall'ugello	<ul style="list-style-type: none"> • Ugello intasato • Tubo montante intasato • Regolatore della portata di materiale ruotato eccessivamente in senso antiorario (-) • Tubo montante allentato • Assenza di aumento della pressione nel serbatoio • Foro di sfianto intasato (fig. 1, B) verstopft 	<ul style="list-style-type: none"> • Pulire • Pulire • Ruotare in senso orario (+) • Inserire • Serrare il serbatoio • Pulire

Elenco dei ricambi (Fig. 1 / A)

Pos.	Nome	N° ord.
3	Guarnizione dell'ugello (2 pezzi)	2304 433
4	Ugello	2343 963
5	Calotta dell'aria	2343 965
6	Dado a risvolto	2343 966
7	Anello O	2362 875
8	Molla con cappuccio	2343 967
11	Guarnizione del serbatoio	2389 023
12	Tubo montante	2328 922
13	Serbatoio da 1300 ml con coperchio	2305 155
14, 15, 16	Tubo flessibile di aerazione, coperchio della valvola, membrana	2304 027
17	Imbuto di riempimento (3 pezzi)	2304 028

Con altri spruzzatori ed accessori, il SISTEMA CLICK&PAINT offre l'attrezzo adatto per ogni lavoro.

Ulteriori informazioni sulla gamma di prodotti WAGNER per lavori di rinnovamento al sito www.wagner-group.com

Indicazione per lo smaltimento

L'apparecchio con tutti gli accessori dovrebbe essere smaltito in conformità alla tutela dell'ambiente. Allo smaltimento dell'apparecchio, non gettarlo insieme ai rifiuti domestici. Supportate la tutela dell'ambiente e perciò portate il Vostro apparecchio ad un deposito di smaltimento locale oppure informatevi in un negozio specializzato dove smaltirlo.

Avvertenza importante sulla responsabilità sul prodotto!

Se si impiegano accessori e ricambi di terzi, la responsabilità e la garanzia possono diventare completamente o parzialmente nulle. Con gli accessori ed i ricambi originali WAGNER si ha la garanzia del rispetto di tutte le norme di sicurezza.

2 anni di garanzia

La garanzia è di 2 anni, a partire dal giorno di vendita (scontrino di cassa). Comprende ed è limitata alla eliminazione gratuita di difetti, attribuibili all'utilizzo di materiale non perfetto alla produzione o difetti di montaggio, oppure al ricambio gratuito di pezzi difettosi. Uso o messa in esercizio, nonché montaggi o riparazioni non indicati nelle nostre istruzioni per l'uso, escludono una garanzia. Anche i pezzi soggetti ad usura sono esclusi dalla garanzia. La garanzia esclude l'impiego professionale. Ci riserviamo espressamente la prestazione della garanzia. La garanzia è sospesa, se l'apparecchio è stato aperto da altre persone che il personale di assistenza WAGNER. Danni dovuti al trasporto, lavori di manutenzione nonché danni e anomalie causate da lavori di manutenzione imperfetti non fanno parte della garanzia. In caso di ricorso alla garanzia la prova per l'acquisto dell'apparecchio deve essere data dalla presentazione dello scontrino originale di acquisto. Per quanto legalmente possibile escludiamo ogni responsabilità per ogni danno a persone, a cose o danni indiretti, specialmente se l'apparecchio è stato impiegato per un altro scopo che quello indicato nelle istruzioni per l'uso, non è stato messo in esercizio secondo le nostre istruzioni per l'uso o riparato o delle riparazioni sono state eseguite di iniziativa propria da una persona incompetente. Ci riserviamo in stabilimento il diritto di eseguire riparazioni oltre quelle indicate nelle presenti istruzioni per l'uso. In caso di garanzia o riparazione Vi preghiamo di rivolgervi al Vostro punto di vendita.

- D** **J. WAGNER GMBH**
Otto-Lilienthal-Str. 18
88677 Markdorf
T +49 0180 - 55 92 46 37
hotline@wagner-group.com
- SK** **E-CORECO SK S.R.O.**
Kráľovská ulica 8/7133
927 01 Šala
T +42 1948882850
F +42 1313700077
- CZ** **E-CORECO S.R.O.**
Na Roudné 102
301 00 Plzeň
T +42 734 792 823
F +42 227 077 364
- F** **J. WAGNER FRANCE SARL**
Parc Work Center
8 Route des Bois, Bâtiment C
F-38500 Voiron - France
T +33 (0)4 58 09 04 12
- GB** **UK IMPORTER
WAGNER SPRAYTECH (UK) LTD**
Innovation Centre
Silverstone Park, Silverstone
Northants NN12 8GX
T + 44 (0) 1327 368410
- DK** **DVA A/S**
Marielundvej 48 C
2730 Herlev
T +45 70 234 239
- DK** **ORKLA HOUSE CARE DANMARK A/S** **NOR** **ORKLA HOUSE CARE NORGE AS**
Stationsvej 13
3550 Slangerup
Danmark
T +45 47 33 74 00
F +45 47 33 74 01
- NOR** **ORKLA HOUSE CARE NORGE AS**
Nedre Skøyen vei 26,
PO Box 423, Skøyen
0213 Oslo
T +47 22 54 40 19
kundservice.ohc@orkla.no
- PL** **PUT WAGNER SERVICE**
ul. E. Imieli 27
41-605 Swietochlowice
T +48/32/346 37 00
F +48/32/346 37 13
- S** **ORKLA HOUSE CARE AB** **ROM** **ROMIB S.R.L.**
Box 133
564 23 Bankeryd
Sweden
T +46(0)36 37 63 00
info@anza.se
- ROM** **ROMIB S.R.L.**
str. Poligonului nr. 5 - 7
100070 Ploiesti ,judet Prahova
T +40-344801240
office@romib.com.ro
- CH** **J. WAGNER AG**
Industriestraße 22
9450 Altstätten
T +41 71 - 7 57 22 11
F +41 71 - 7 57 23 23
- E** **MAKIMPORT** **I** **WAGNER SPA**
HERRAMIENTAS, S.L.
C/ Méjico nº 6
Pol. El Descubrimiento
28806 Alcalá de Henares (Madrid)
T +34 902 199 021 /
+34 91 879 72 00
F +34 91 883 19 59
- AUS** **WAGNER SPRAYTECH
AUSTRALIA PTY. LTD.,**
8 – 10 Dansu Court
Hallam, Victoria, 3803
T +61 3 9587 2000
F +61 3 9580 9120
- I** **WAGNER SPA**
Via S. Vecchia 109,
23868 Valmadrera (LC)
Mobile +39 0341 210100
wagner_it_va@wagner-group.com



99098100396

Con riserva di errori e modifche.

Part. No. 2368720 C
07/2024_RS

© Copyright by J.Wagner GmbH