

WAGNER

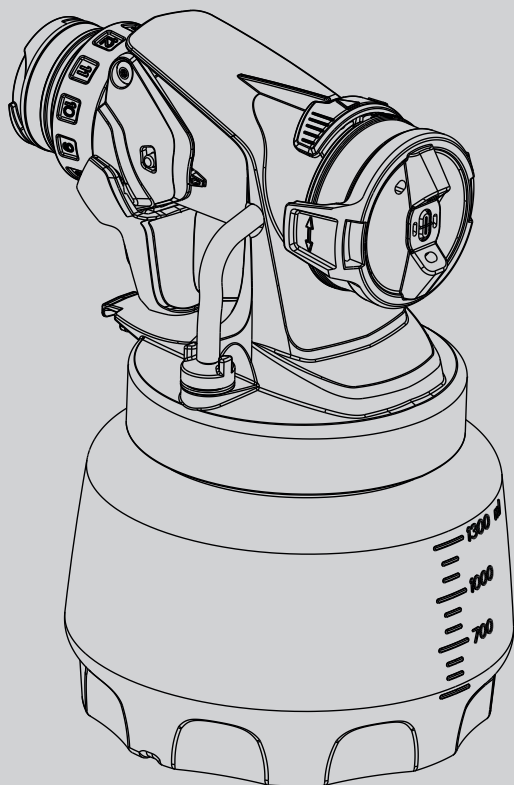

WALL EXTRA

I-SPRAY 1300

PIEZA SOBREQUESTA PARA PULVERIZACIÓN

ACESSÓRIO DE PULVERIZAÇÃO



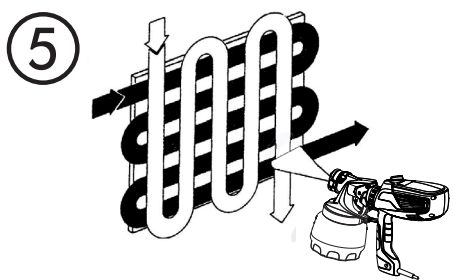
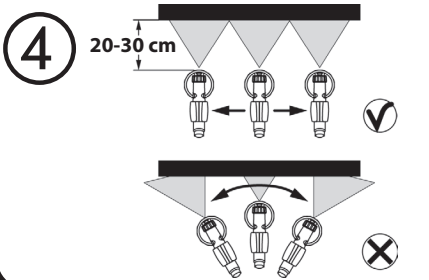
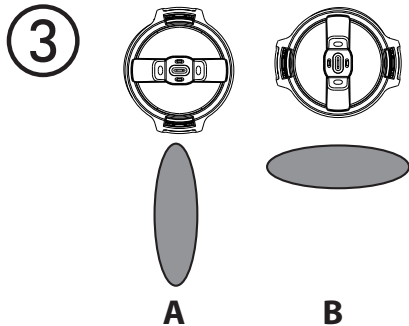
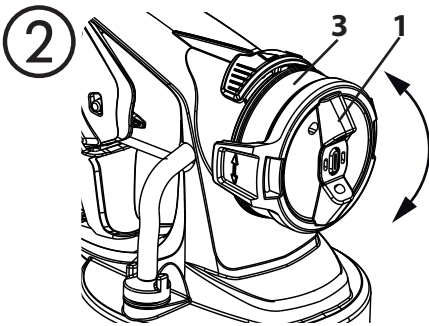
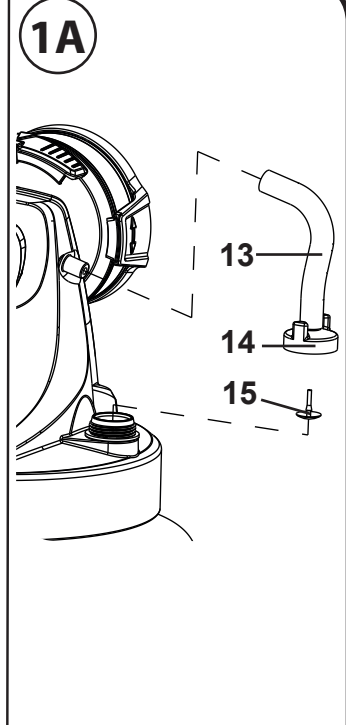
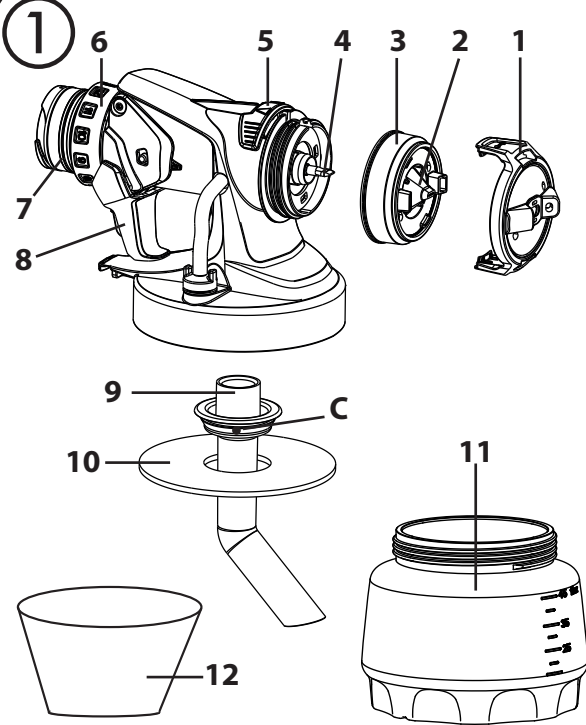

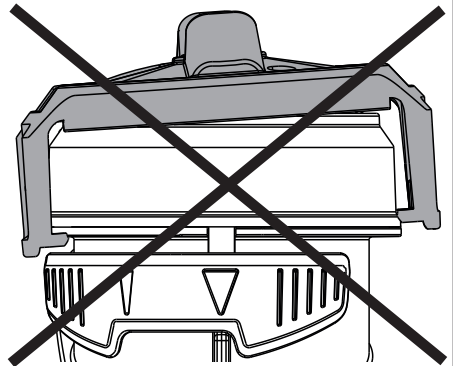
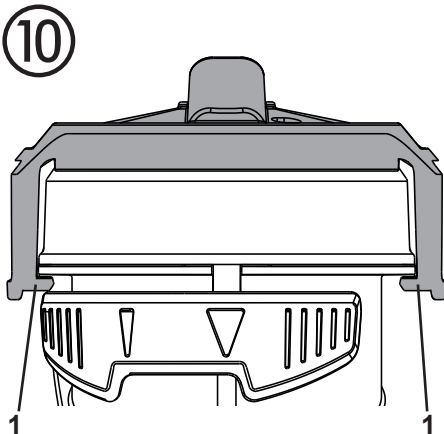
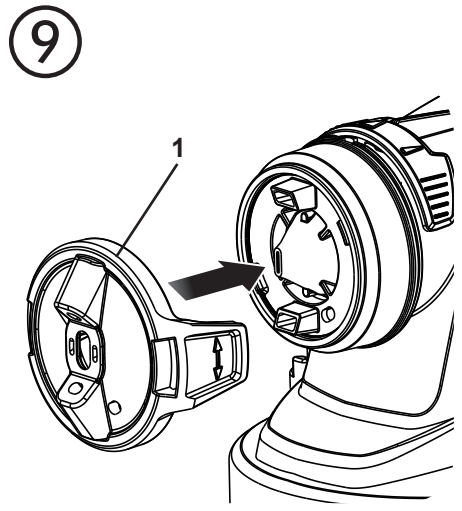
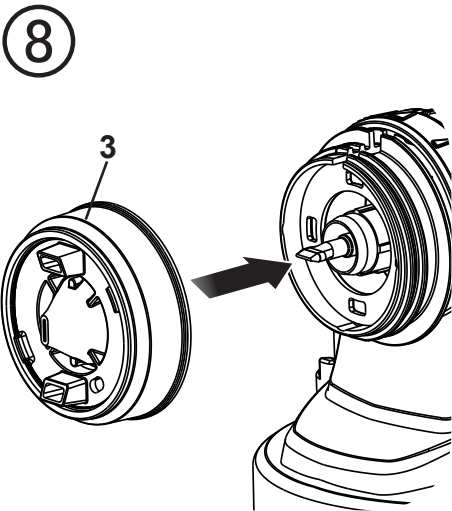
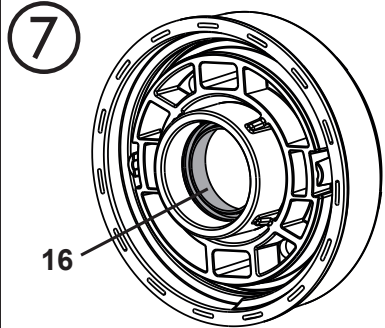
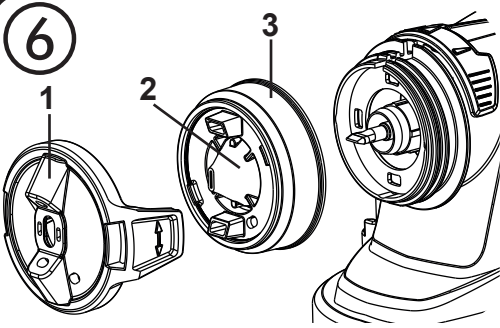

Antes de poner en funcionamiento el equipo le rogamos leer atentamente a fondo las instrucciones de manejo y observar las indicaciones de seguridad. Guarde las instrucciones de manejo en un sitio bien protegido.

El **pieza sobrepuesta para pulverización Wall Extra I-Spray** ha sido desarrollado especialmente para la aplicación de pinturas para interiores. Las características principales de este suplemento de pulverización son su caudal elevado y su alta velocidad de trabajo.

¡ATENCIÓN! • El equipo se puede utilizar únicamente con la válvula en condiciones de funcionar. **Si la pintura sube al tubo de ventilación (Fig. 1A, 13), ¡no continuar utilizando el equipo!** Desmontar el tubo de ventilación, la válvula y la membrana, limpiar y dado el caso sustituir la membrana.



- **No coloque la pistola pulverizadora sobre un lado.**
- No combine componentes de diferentes frontales para pulverización. Las piezas podrían sufrir daños.

Descripción (Fig. 1/ 1A)

1) Tapa de aire (para ajustar la dirección de trabajo)	2) Boquilla
3) Tuerca tapón	4) Aguja
5) Ajuste del chorro de pulverización	6) Regulación de cantidad de material
7) Anillo tórico	8) Gatillo de la pistola
9) Tubo de subida	10) Junta de depósito
11) Depósito	12) Embudo de carga
13) Tubo de ventilación	14) Tapa de válvula
15) Membrana	

Preparación del puesto de trabajo



Hay que pegar las cajas de enchufes y los interruptores. ¡Peligro de electrocución en caso de penetración del material pulverizado! Cubra todas las superficies y objetos que no se deberán pintar o retírelos de la zona de trabajo. No asumimos ninguna responsabilidad en caso de daños causados por neblina de pintura (overspray).



¡La pintura al silicato corroe las superficies de cristal y de cerámica en caso de entrar en contacto con ellas! Por esta razón es absolutamente necesario cubrir por completo todas las superficies de este tipo.

Preparación del material de recubrimiento



Si el material a proyectar se encuentra al menos a temperatura ambiente (p.ej. diluido con agua caliente), se consigue un mejor resultado de recubrimiento.

Atención! No calentar el material a proyectar por encima de 40°C.

El suplemento de pulverización adjunto permite proyectar pinturas para interiores sin diluir o ligeramente diluidas. Puede ver la información detallada en la hoja de datos técnicos del fabricante de la pintura (→ descarga del Internet).

1. Remueva a fondo el material y dilúyalo en su envase conforme a la recomendación incluida al respecto (para remover se recomienda utilizar un agitador).

Dilución recomendada

Material de pulverización	
Pintura para interiores (dispersiones y pintura de látex)	diluir de 0-10 %

2. Si el caudal es insuficiente incluso con el ajuste de cantidad máxima, diluya la pintura paulatinamente en un 5 - 10 % hasta que el caudal corresponda a sus necesidades.

Ajuste de la cantidad de material



Con esta pieza sobrepuesta pueden procesarse grandes cantidades. Para evitar corrimientos de pintura en el objeto, ajustar antes la cantidad de pintura pulverizando sobre un cartón o papel a la misma distancia.

La cantidad de material puede ajustarse girando el regulador de las cantidades de material (Fig. 1, 6) escalonadamente de 1 (mínimo) hasta 12 (máximo).



En la mayoría de las pinturas para paredes, el mejor resultado se consigue con un ajuste de cantidad medio.

Ajuste de la proyección del pulverizado deseada (Fig. 2)



¡ADVERTENCIA! ¡Riesgo de lesiones! No apretar nunca el gatillo de la pistola durante el ajuste de la tapa de aire.

Girando la tuerca de racor (Fig. 2, 1) se pueden ajustar 2 formas distintas del chorro de pulverización.

Fig. 3 A = chorro en abanico vertical → para superficies horizontales

Fig. 3 B = chorro en abanico horizontal → para superficies verticales

Con la palanca de ajuste roja se puede conmutar, adicionalmente, entre un chorro de pulverización ancho (▷) y estrecho (▷).

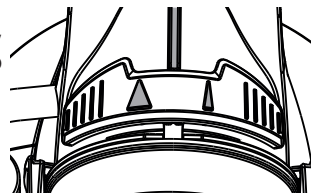

Técnica de pulverización (Fig. 4)

El desplazamiento del pulverizado no deberá provenir de la muñeca sino del brazo. De esta manera durante el proceso de pulverización está siempre asegurada la misma distancia entre la pistola de pulverización y la superficie. Elija una distancia de 20-30 cm, según la anchura deseada del chorro de pulverizado.



En caso de trabajar con pintura que tenga una mala cobertura o aplicarla en una base muy absorbente, pulverice "en cruz" (Fig. 5).



Las pinturas para interiores de colores intensos se tienen que aplicar en, al menos, dos capas (dejando secar la primera capa antes de aplicar la segunda). De este modo se consigue una aplicación con una buena cobertura.

Otras indicaciones para el ajuste de la proyección del pulverizado y la técnica de pulverización correcta, véase instrucciones del equipo básico.

Interrupción del trabajo

- Apagar el equipo.
- En caso de interrupciones prolongadas, purgue el aire del depósito abriéndolo brevemente y cerrándolo a continuación.
- Limpie los orificios de la boquilla después de las interrupciones de trabajo.



Al depositar el pieza sobrepuesta para pulverización, preste atención a la colocación estable del depósito.

Puesta fuera de servicio y limpieza

Véase también instrucciones del equipo básico.

1. Apagar el equipo.
2. Desenroscar el depósito y vaciarlo. Sacar el tubo de subida con junta de depósito.
3. Limpiar con pincel el depósito y el tubo de subida. Limpie el taladro de purga de aire. (Fig. 1 C)
4. Llenar agua o disolvente en el recipiente y enroscarlo.
No utilice materiales inflamables para la limpieza.
5. Encender el equipo y pulverizar disolvente o agua en un recipiente o un paño.
6. Repetir el procedimiento antes mencionado, hasta que por la boquilla salga agua claro o disolvente.
7. Apagar el equipo y extraer la clavija de red.
8. Desenroscar el depósito y vaciarlo. Sacar el tubo de subida con junta de depósito.



Para limpiar el depósito recomendamos utilizar un cepillo de fregar de uso doméstico.



¡ATENCIÓN! Nunca limpiar las juntas, la membrana y los orificios de boquillas o taladros de aire de la pistola de pulverización con objetos de metal puntiagudos.

La manguera de purga de aire y la membrana sólo tienen una resistencia limitada frente a los disolventes. No las sumerja en disolvente; límitese a frotarlas.

9. Tirar el tubo de ventilación (Fig. 1 A, 13) arriba del cuerpo de pistola. Desenroscar la tapa de válvula (14). Sacar la membrana (15). Limpiar cuidadosamente todas las partes.
10. Poner el cabezal de aire (Fig. 6, 1) en posición vertical para que sea fácil de desmontar y retirarlo.
11. Desenroscar la tuerca tapón (fig. 6, 3). Limpie con pincel y agua, la tapa de aire (1) y la boquilla (2).



¡Atención! Nunca quite de la boquilla la junta roja de boquilla. Si la junta de boquilla falta o está defectuosa puede penetrar líquido en el aparato, con lo cual aumenta el riesgo de descarga eléctrica.

Montaje



La boquilla I-Spray, la caperuza de aire y la aguja están adaptadas entre ellas. No combine componentes de frontales para pulverización distintos, dado que podrían sufrir daños.



¡ATENCIÓN! El equipo se puede utilizar únicamente con la válvula en condiciones de funcionar. Si la pintura sube al tubo de ventilación (Fig. 1A, 13), ¡no continuar utilizando el equipo! Desmontar el tubo de ventilación, la válvula y la membrana, limpiar y dado el caso sustituir la membrana.

1. Colocar la membrana (Fig. 1 A, 15) **con la espiga hacia arriba** sobre la parte inferior de la válvula. Véase también la marca en el cuerpo de pistola.
2. Poner la tapa de válvula (Fig. 1 A, 14) con cuidado y enroscar apretando.
3. Insertar el tubo de ventilación (Fig. 1 A, 13) en la tapa de válvula y el racor en el cuerpo de pistola.



¡Atención! El aparato no se debe utilizar nunca si la junta de boquilla falta o está defectuosa. Si la junta de boquilla falta o está defectuosa puede penetrar líquido en el aparato, con lo cual aumenta el riesgo de descarga eléctrica.

4. Comprobar la junta de boquilla (Fig. 7, 16) en la boquilla.
5. Atornillar la tuerca de racor (Fig. 8, 3) al cuerpo de la pistola y sujetar bien.



Apriete la tuerca racor (Fig. 8, 3) completamente para que no pueda penetrar nada de pintura en el dispositivo.

6. Encajar el cabezal de aire (Fig. 9, 1) en la tuerca de racor. **Compruebe que la tapa de aire encaje por completo en ambos lados. (Fig. 10, 1)**
7. Introducir la junta de depósito por abajo al tubo de subida y deslizarla hasta la unión,

girar para ello ligeramente la junta de depósito.

8. Insertar el tubo de subida con junta de depósito en el cuerpo de pistola.

Lista de piezas de recambio (Fig. 1/ 1A)

Pos.	Denominación	Nº de ped.
1	Tapa de aire (amarillo)	2382 753
2	Tuerca tapón con boquilla	2382 751
7	Anillo tórico	2362 875
9	Tubo de subida	2389 021
10	Junta de depósito	2389 023
11	Depósito 1300 ml con tapa	2305 155
12	Embudo de carga (3 uds.)	2304 028
13, 14, 15	Tubo de ventilación, tapa de válvula, membrana	2382 754

El SISTEMA CLICK&PAINT ofrece la herramienta correcta con otras piezas sobrepuestas para pulverización y accesorios para toda clase de trabajo.

Otra información de la paleta de productos WAGNER respecto a la refacción, véase www.wagner-group.com

Observaciones sobre la eliminación de residuos



El aparato con todos sus accesorios se deberá llevar a una planta de reciclaje que cumpla las normas de protección del medio ambiente. No tire el aparato junto con la basura doméstica. Ayude a mantener limpio el medio ambiente y lleve así su aparato a un centro local de recogida de residuos o infórmese del modo de proceder a este respecto en el comercio especializado.

¡Información importante acerca de la responsabilidad debida a productos defectuosas!

La utilización de accesorios y piezas de recambio ajenas puede anular total o parcialmente la responsabilidad y los derechos de garantía. Con los accesorios y piezas de recambio originales de WAGNER tiene la garantía de que todas las normas de seguridad se cumplen.

2 años de garantía

La garantía es de 2 años, calculada a partir del día de la venta (recibo de la caja). Abarca y se limita a la eliminación gratuita de los defectos ocasionados, con justificación, por la utilización de materiales no perfectos en la fabricación o por un error en el montaje, o a la sustitución gratuita de las piezas defectuosas. Esta garantía queda anulada en caso de utilización o puesta en funcionamiento falsas así como de montaje o reparaciones realizadas por cuenta propia que no están indicadas en nuestras instrucciones de empleo. Las piezas sometidas a desgaste están excluidas de esta garantía. Nos reservamos expresamente el derecho de aplicación de la garantía. La garantía excluye la aplicación industrial. Nos reservamos expresamente el derecho de prestación de garantía. La garantía se anula si el aparato ha sido abierto por otras personas que no pertenecen al servicio técnico de WAGNER. Los daños causados durante el transporte, trabajos de mantenimiento así como daños y fallos ocasionados por trabajos defectuosos de mantenimiento no caen bajo las aplicaciones de garantía. La acreditación de la adquisición del aparato tiene que hacerse presentando el recibo original y la tarjeta de garantía completamente rellena en caso de recurrir a la aplicación de la garantía. Manteniéndonos dentro de lo prescrito por la ley, no nos responsabilizamos por aquellos daños a personas, a bienes o consecuenciales, especialmente, si el aparato ha sido aplicado de otra forma que la indicada en las instrucciones de empleo, no ha sido puesto en funcionamiento ni mantenido según nuestras instrucciones de empleo, o un profano ha realizado por su cuenta reparaciones. Nos reservamos el derecho de realizar reparaciones o trabajos de mantenimiento en fábrica que vayan más allá de lo indicado en estas instrucciones de empleo. Por favor, diríjase al lugar de venta en el caso de garantía o de reparación.

Antes de utilizar o acessório, leia atentamente o presente manual de instruções e familiarize-se com as instruções de serviço do aparelho básico. Para o efeito, são aplicáveis as instruções de segurança do aparelho básico.

O **acessório de pulverização Wall Extra I-Spray** foi especialmente desenvolvido para a aplicação de tintas para paredes interiores. Um débito e uma velocidade de trabalho elevados são as principais características deste adaptador de pulverização.

ATENÇÃO! • O equipamento só pode funcionar com uma válvula operacional. **Não pode continuar a utilizar o aparelho se houver tinta no tubo de ventilação (Fig. 1A, 13)!** Desmonte e limpe o tubo de ventilação, a válvula e a membrana, substitua a membrana se necessário.



- **Não pousar de lado a pistola de pulverização.**
- Não combine componentes de acessórios de pulverização diferentes. As peças poderão ficar danificadas.

Descrição (Fig. 1/ 1A)

1) Válvula do ar (para a definição da direção de trabalho)	2) Injetor
3) Porca de capa	4) Agulha
5) Definição da largura do jato pulverizador	6) Regulação da quantidade de material
7) Anel vedante	8) Estribo extractor
9) Tubo ascendente	10) Vedante do depósito
11) Depósito	12) Funil de enchimento
13) Tubo de ventilação	14) Tampa da válvula
15) Membrana	

Preparação do local de trabalho



Cubra sempre as tomadas de corrente e os interruptores. Perigo de um choque eléctrico por penetração do material de pulverização!



Cubra todas as superfícies e objectos que não pretende pulverizar e/ou remova-os da área de trabalho. Não se assume qualquer responsabilidade por danos decorrentes da neblina de tinta (Overspray).

As tintas de silicato queimam ao contacto com superfícies de vidro e de cerâmica! Por conseguinte, todas estas superfícies têm de ser completamente cobertas.

Preparação do material de revestimento



O material a pulverizar, pelo menos, à temperatura ambiente (p. ex. diluído com água quente) assegura melhores resultados da pulverização.

Atenção! Não aquecer o material a pulverizar a uma temperatura superior a 40°C.

Com o acessório de pulverização fornecido poderá pulverizar tintas para paredes interiores com tintas não diluídas ou pouco diluídas. Pode obter informações detalhadas no folheto de instruções do fabricante de tintas (→ Download através da Internet).

1. Misturar bem o material e dilua-o no recipiente de acordo com as instruções de diluição. (para mexer recomenda-se a utilização de um agitador)

Recomendações de diluição

Material de pulverização	
Tintas para paredes interiores (tintas de dispersão e de látex)	diluir em 0-10 %

2. Se o débito continuar a ser demasiado baixo mesmo a uma regulação máxima da quantidade, diluir gradualmente 5 - 10 % até que o débito corresponda às suas necessidades.

Regulação da quantidade de material



Este acessório permite trabalhar quantidades muito grandes de material. Para evitar a formação de escorridos no objecto, regular de antemão a quantidade de tinta em cartão ou papel, utilizando a mesma distância de pulverização.

A quantidade do material pode ser definida gradualmente de 1 (mínimo) até 12 (máximo) ao rodar o regulador para a quantidade de material (fig. 1, 6).



No caso da maioria das tintas para paredes, uma regulação média da quantidade origina melhores resultados.

Regulação da imagem de pulverização desejada (Fig. 2)



ATENÇÃO! Perigo de ferimento! Nunca puxe o estribo durante a regulação da válvula do ar.

Rodando a válvula do ar (Fig. 2, 1) poderá regular 2 formas de jato de pulverização diferentes.

Fig. 3 A = jacto plano vertical → para superfícies horizontais

Fig. 3 B = jacto plano horizontal → para superfícies verticais

Com a alavanca de regulação vermelha também é possível comutar entre um jacto de pulverização largo (▷) e estreito (◁).

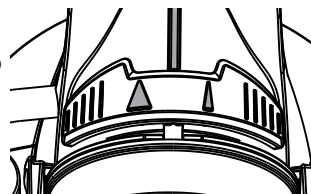

Técnica de pulverização (Fig. 4)

O movimento de pulverização deve partir do braço e não da articulação do punho. Assim, certifique-se que a distância entre a pistola pulverizadora e a área de trabalho se mantém constante durante toda a operação. Seleccione uma distância de 20 - 30 cm, dependendo da largura do jacto de pulverização que pretende.

Importante: Começar por uma margem da superfície de pulverização. Começar primeiro fazendo movimentos de pulverização e só depois pressionar o gatilho. Deverá evitar interrupções no meio da superfície a pulverizar.



No caso de tintas de cobertura difícil ou sobre uma superfície muito absorvente, pulverize "em cruz" (fig. 5).



Aplicar, pelo menos, duas demãos de tintas para paredes interiores de cores fortes (deixar secar a primeira demão antes de aplicar a segunda). Desta forma é possível obter um revestimento que cobre perfeitamente toda a superfície

Para mais informações sobre a regulação do aspecto da pulverização e a técnica de pulverização correcta, ver as instruções de serviço do aparelho básico.

Interrupção do trabalho

- Desligue o aparelho.
- Em caso de pausas prolongadas, arejar o recipiente rodando-o durante breves instantes e por fim, fechá-lo.
- Depois da interrupção do trabalho, limpar as aberturas da agulheta.



Quando desligar o acessório de pulverização ter em atenção que o recipiente se encontra numa posição segura.

Colocação fora de funcionamento e limpeza

Ver também instruções de serviço do aparelho básico.

1. Desligue o aparelho.
2. Desenrosque e esvazie o recipiente. Retire o tubo ascendente e o vedante do depósito.
3. Limpe cuidadosamente o depósito e o tubo de alimentação com um pincel. Limpe o orifício de purga. (Fig. 1 C)
4. Deite água ou solvente no depósito. Enrosque o depósito.

Para a limpeza não utilize materiais inflamáveis.

5. Ligue o aparelho e pulverize o solvente ou a água para dentro de um depósito ou para um pano.
6. Repita a operação anterior até que saia solvente transparente ou água do injector.
7. Desligue o aparelho e retire a ficha da tomada.

8. Desenrosque e esvazie o depósito. Retire o tubo ascendente e o vedante do depósito.



Para a limpeza do recipiente, recomendamos a utilização de uma escova como as normalmente utilizadas para fins domésticos.



ATENÇÃO! Nunca limpe os vedantes, a membrana e os furos do injector ou do ar da pistola pulverizadora com objectos metálicos afiados. O tubo de ventilação e a membrana são apenas parcialmente resistentes a solvente. Não os mergulhar em solvente, mas limpá-los apenas.

9. Extraia o tubo de ventilação (Fig. 1 A, 13) do corpo da pistola, em cima. Desenrosque a tampa da válvula (14). Retire a membrana (15). Limpe todas as peças com cuidado.
10. Para uma desmontagem mais fácil, colocar o defletor de ar (fig. 6, 1) em posição vertical e remover.
11. Desenrosque a porca de capa (fig. 6, 3). Limpe a válvula do ar (1) e a agulheta (2) com um pincel e com água.



Atenção! Nunca remova do bico o vedante de bicos vermelho. Em caso de uma vedação da agulheta em falta ou danificada poderá entrar líquido para dentro do aparelho e existe, por conseguinte, um maior risco de choque eléctrico.

Montagem



O injector I-Spray, a capa de ar e agulha estão perfeitamente adaptadas entre si. Não combinar componentes de diferentes acessórios de pulverização, uma vez que os componentes podem, assim, ficar danificados.



ATENÇÃO! O equipamento só pode funcionar com uma válvula operacional. Não pode continuar a utilizar o aparelho se houver tinta no tubo de ventilação (Fig. 1 A, 13)! Desmonte e limpe o tubo de ventilação, a válvula e a membrana, substitua a membrana se necessário.

1. Coloque a membrana (Fig. 1 A, 15) **com a haste para cima** sobre a base da válvula. Confira com a marca no corpo da pistola.
2. Coloque a tampa da válvula (Fig. 1 A, 14) com cuidado e enrosque.
3. Coloque o tubo de ventilação (Fig. 1 A, 13) na tampa da válvula e no bocal do corpo da pistola.



Atenção! Nunca operar o aparelho com uma vedação da agulheta danificada ou em falta. Em caso de uma vedação da agulheta em falta ou danificada poderá entrar líquido para dentro do aparelho e existe, por conseguinte, um maior risco de choque eléctrico.

4. Verificar a vedação (Fig. 7, 16) situada no interior da agulheta.
5. Aparafusar a porca de capa (fig. 8, 3) do corpo da pistola e apertar bem.



Aperte completamente a porca de capa (fig. 8, 3) para que não possa entrar tinta no aparelho.

6. Encaixar o defletor de ar (fig. 9, 1) na porca de capa. **Verifique se o defletor de ar está completamente encaixado nos dois lados. (fig. 10, 1)**
7. Enfie por baixo o vedante do depósito no tubo ascendente e empurre-o para além da extremidade, rodando ligeiramente.
8. Coloque o tubo ascendente com o vedante do depósito no corpo da pistola.

Lista de peças sobresselentes (Fig. 1/ 1A)

Pos.	Designação	Ref.
1	Válvula do ar (amarelo)	2382 753
2	Porca de capa com injector	2382 751
7	Anel vedante	2362 875
9	Tubo de alimentação	2389 021
10	Vedante do depósito	2389 023
11	Depósito de 1300 ml com tampa	2305 155
12	Funil de enchimento (3 unidades)	2304 028
13, 14, 15	Tubo de ventilação, tampa da válvula, membrana	2382 754

Disponível com mais extensões de pulverização e acessórios, o CLICK&PAINT SYSTEM tem para cada trabalho a ferramenta certa.

Para mais informações sobre a paleta de produtos WAGNER relacionados com trabalhos de restauro, consulte o sítio www.wagner-group.com

Protecção do ambiente



O aparelho e os acessórios devem ser enviados para uma instalação de reciclagem compatível com o ambiente. Não elimine o aparelho através do lixo doméstico. Proteja o ambiente e deposite o seu aparelho num ponto de recolha selectiva local ou informe-se no comércio especializado.

Indicação importante sobre a responsabilidade pelo produto!

A utilização de acessórios e peças sobresselentes que não sejam originais pode anular total ou parcialmente a responsabilidade pelo produto e direitos de garantia. Com acessórios e peças sobresselentes originais da WAGNER tem a garantia de cumprimento de todas as prescrições de segurança.

2 anos de garantia

A garantia é válida por 2 anos, a partir do dia da venda (recibo). Ela abrange e limita-se à eliminação gratuita de defeitos comprovadamente resultantes da utilização de materiais defeituosos na produção ou a erros de montagem ou à substituição gratuita das peças defeituosas. A utilização ou colocação em funcionamento, assim como montagens ou reparações efectuadas por conta própria que não respeitem o nosso manual de instruções, anulam a garantia. Peças sujeitas a desgaste estão igualmente excluídas da garantia. A garantia exclui a utilização industrial. Reservamo-nos expressamente o direito de prestação da garantia. A abertura do aparelho por outras pessoas que não o pessoal de assistência técnica da WAGNER anula a garantia. Danos resultantes de transporte, trabalhos de manutenção e danos ou avarias resultantes de trabalhos de manutenção defeituosos não estão cobertos pela garantia. Para recorrer à garantia, é necessário comprovar a aquisição do aparelho por meio do recibo de compra original. Desde que permitido por lei, excluimos qualquer responsabilidade por quaisquer danos pessoais, materiais ou danos consequentes, sobretudo se o aparelho tiver sido utilizado para outro fim que não o indicado no manual de instruções, se tiver sido posto em funcionamento sem respeitar as indicações do manual de instruções ou se uma pessoa sem a respectiva qualificação técnica tiver procedido à manutenção ou reparação do aparelho. Reservamo-nos o direito de realização na fábrica de reparações ou trabalhos de manutenção que vão além dos indicados neste manual de instruções. Solicitamos que, em caso de garantia ou reparação, contacte a loja onde comprou o aparelho.

D	J. WAGNER GMBH Otto-Lilienthal-Str. 18 88677 Markdorf T +49 0180 - 55 92 46 37 F +49 075 44-5 05 11 69	SK	E-CORECO SK S.R.O. Kráľovská ulica 8/7133 927 01 Šala T +42 1948882850 F +42 1313700077	CZ	E-CORECO S.R.O. Na Roudné 102 301 00 Plzeň T +42 734 792 823 F +42 227 077 364
F	WAGNER FRANCE S.A.R.L. 12 Avenue des Tropiques Z.A. de Courtaboeuf 91978 Les Ulis Cedex T +33 0825 011 111 F +33 (0) 1 69 81 72 57	GB	WAGNER SPRAYTECH (UK) LTD Opus Park Moorfield Road Guildford Surrey GU1 1SZ T +44 (0) 1483 - 454666 F + 44 (0) 1483 - 454548	H	HONDIMPEX KFT. Kossuth L. u. 48-50 8060 Mór T +36 (-22) - 407 321 F +36 (- 22) - 407 852
DK	ORKLA HOUSE CARE DANMARK A/S Stationsvej 13 3550 Slangerup Danmark T +45 47 33 74 00 F +45 47 33 74 01	NOR	ORKLA HOUSE CARE NORGE AS Nedre Skøyen vei 26, PO Box 423, Skøyen 0213 Oslo T +47 22 54 40 19	PL	PUT WAGNER SERVICE ul. E. Imieli 27 41-605 Swietochlowice T +48/32/346 37 00 F +48/32/346 37 13
S	ORKLA HOUSE CARE AB Box 133 564 23 Bankeryd Sweden T +46(0)36 37 63 00	ROM	ROMIB S.R.L. str. Poligonului nr. 5 - 7 100070 Ploiesti, judet Prahova T +40-344801240 F +40-344801239	CH	J. WAGNER AG Industriestraße 22 9450 Altstätten T +41 71 - 7 57 22 11 F +41 71 - 7 57 23 23
E P	MAKIMPORT HERRAMIENTAS, S.L. C/ Méjico nº 6 Pol. El Descubrimiento 28806 Alcalá de Henares (Madrid) T 902 199 021 / 91 879 72 00 F 91 883 19 59	AUS	WAGNER SPRAYTECH AUSTRALIA PTY. LTD., 14-16 Kevlar Close Braeside, VIC 3195 T +61 3 95 87 - 20 00 F +61 3 95 80 - 91 20	I	FHC SRL Via Stazione 94, 26013 Crema (CR) T 0373 204839 F 0373 204845