

Traducción del manual de instrucciones original
Tradução do manual de instruções de serviço original

Airless Sprayer Plus

Type 0418

AIRLESS - EQUIPO DE ALTA PRESIÓN PARA PULVERIZAR
APARELHO PULVERIZADOR DE ALTA POTÊNCIA AIRLESS

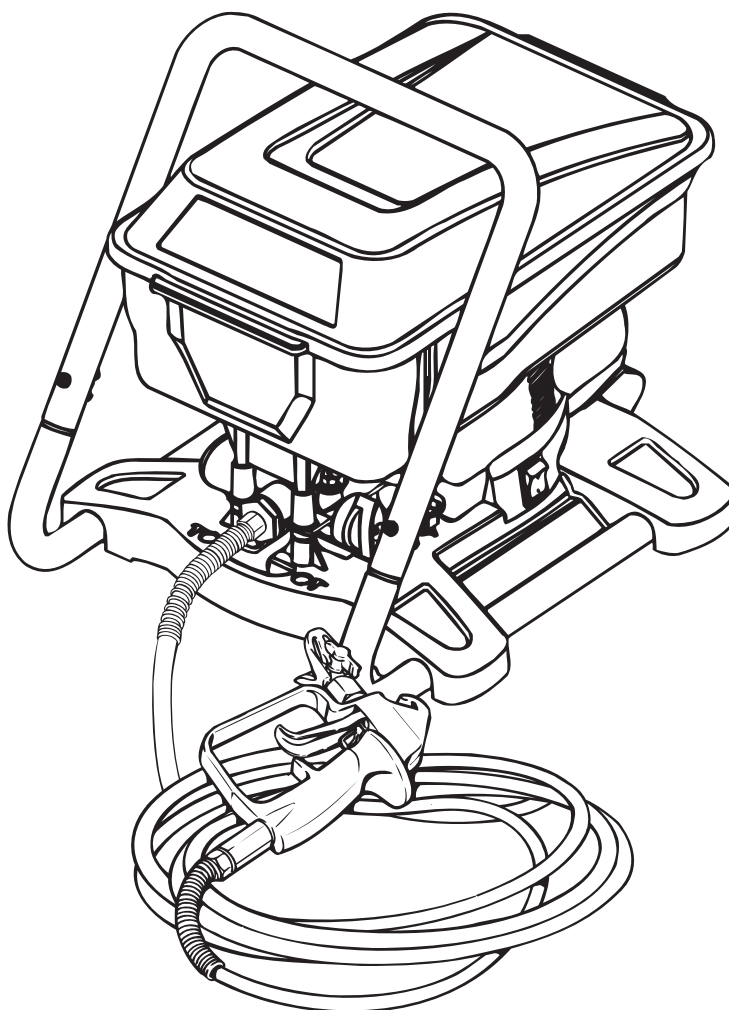

Garantía
de 2 años
2 anos de
garantía



¡ NO PARA USO CON FINES COMERCIALES !
! A aplicação industrial está excluída. !

E/P

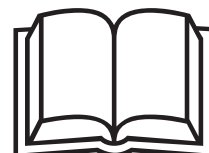

¡Advertencia!

**Atención: ¡Peligro de lesiones por inyección!
Los equipos airless desarrollan unas presiones de pulverización extremadamente elevadas.**



Peligro

1

Los dedos, las manos u otras partes del cuerpo no deben entrar nunca en contacto con el chorro!

No dirija nunca la pistola pulverizadora sobre sí mismo o sobre personas o animales. No utilice nunca la pistola pulverizadora sin protección contra el contacto con el chorro. Una lesión por proyección no se debe tratar como una herida de corte sin importancia. En caso de una lesión cutánea causada por material de recubrimiento o disolvente es necesario acudir inmediatamente al médico para obtener un tratamiento rápido y experto. Informe al médico sobre el material de recubrimiento o el disolvente utilizado.

2

Antes de cada puesta en servicio se tienen que observar los siguientes puntos según las instrucciones de servicio:

1. No se permite utilizar equipos defectuosos.
2. Bloquear la pistola pulverizadora con la palanca de seguridad en el disparador.
3. Asegurar la puesta a tierra - La conexión se tiene que establecer a través de una toma de corriente de tipo Schuko con puesta a tierra debidamente establecida.
4. Comprobar la presión de servicio admisible de la manguera de alta presión y la pistola pulverizadora.
5. Comprobar la estanqueidad de todos los elementos de unión.

3

Las instrucciones para la limpieza y el mantenimiento periódicos del equipo se tienen que cumplir estrictamente.

Antes de efectuar cualquier trabajo en el equipo y en cada interrupción del trabajo, se tienen que observar las siguientes reglas:

1. Descargar la presión de la pistola pulverizadora y la manguera de alta presión.
2. Bloquear la pistola pulverizadora con la palanca de seguridad en el disparador.
3. Desconectar el equipo.

¡Preste atención a la seguridad!

Enhorabuena por la compra de su equipo de alta presión Airless WAGNER.

Lea con atención este manual antes de utilizar por primera vez el equipo y observe las normas de seguridad. Guarde el manual y las normas de seguridad cuidadosamente.

Usted ha adquirido un producto de calidad cuyo correcto funcionamiento requiere de cuidadoso mantenimiento y conservación.

¡Importante! El equipo debe limpiarse después de cada utilización.

¡La no limpieza del equipo da lugar al mal funcionamiento! La garantía excluye todo fallo causado por suciedad. En caso de avería comprobar el equipo limpiado otra vez, antes de enviarlo al servicio posventa.

Explicación de los símbolos utilizados

	Identifica un peligro inminente. Si no se evita, las consecuencias serán la muerte o lesiones de máxima gravedad.
	Identifica consejos para la aplicación y otras indicaciones especialmente útiles.
	Lleve una protección auditiva apropiada durante el trabajo.
	Lleve una protección respiratoria apropiada durante el trabajo.
	Lleve guantes de protección apropiados durante el trabajo.

Indicaciones generales de seguridad

¡ADVERTENCIA! Lea todas las indicaciones e instrucciones de seguridad. El incumplimiento de las indicaciones e instrucciones de seguridad enumeradas puede causar descargas eléctricas, incendios y/o lesiones graves. El denominativo "herramienta eléctrica" empleado en adelante hace referencia a las herramientas eléctricas que funcionan, con alimentación a red (con cable de red) y con alimentación a acumulador (sin cable de red).



1. Seguridad en el trabajo

- a) **Mantener el área de trabajo limpia y bien iluminada.** Las áreas de trabajo desordenadas u oscuras pueden provocar accidentes.
- b) **No trabaje con el equipo en ambientes con peligro de explosión, donde se encuentran líquidos, gases o polvos inflamables.** Las herramientas eléctricas generan chispas, que pueden inflamar el polvo o los vapores.

- c) **Mantenga a los niños y a otras personas alejados de la herramienta eléctrica durante el uso.** Al distraerse puede perder el control ejercido sobre el aparato.

2. Seguridad eléctrica

- a) **El enchufe de red del equipo debe corresponder a la caja de enchufe, y no deberá modificarse de ningún modo. No utilice enchufes adaptadores junto con los equipos con protección a tierra.** Los enchufes originales con sus correspondientes cajas de enchufe disminuyen el riesgo de una descarga eléctrica.
- b) **Evite el contacto con superficies puestas a tierra, como tuberías, calefactores, hornillos y neveras.** Existe un elevado riesgo por descarga eléctrica si su cuerpo tiene contacto a tierra.
- c) **Mantenga el equipo alejado de la lluvia o la humedad.** La penetración de agua a un equipo eléctrico aumenta el riesgo de una descarga eléctrica.
- d) **No utilice el cable para fines extraños, como para trasladar o colgar el equipo, o para extraer la clavija de la caja de enchufe.** Mantenga el cable alejado del calor, aceite, cantos cortantes o componentes móviles. Los cables deteriorados o enredados aumentan el riesgo de una descarga eléctrica.
- e) **Cuando trabaje al aire libre, utilice únicamente cables de prolongación que estén también permitidos para zonas exteriores.** La utilización de un cable de prolongación adecuado para zonas exteriores disminuye el riesgo de una descarga eléctrica.
- f) **Si la operación del equipo en un ambiente húmedo es inevitable, utilice un interruptor de corriente de defecto.** El uso de un interruptor de corriente de defecto evita el riesgo de descargas eléctricas.

3. Seguridad de personas

- a) **Esté siempre alerta, preste atención a lo que está haciendo y proceda conscientemente al trabajar con una herramienta eléctrica. No utilice el equipo cuando se sienta cansado o está bajo los efectos de drogas, alcohol o medicamentos.** Un momento de descuido durante la utilización del equipo puede dar lugar a serias lesiones.
- b) **Use indumentaria protectora personal y siempre gafas protectoras.** El uso de indumentaria protectora personal, como mascarilla antipolvo, zapatos de seguridad antideslizantes, casco protector o protección de los oídos, según tipo y aplicación de la herramienta eléctrica, disminuye el riesgo de lesiones.
- c) **Evite una puesta en marcha sin querer. Asegúrese que el interruptor está en la posición "OFF" antes de introducir la clavija en la caja de enchufe.** Si al trasladar el equipo, tiene el dedo puesto en el interruptor o conecta el equipo a la alimentación de corriente con el interruptor puesto en ON, pueden producirse accidentes.
- d) **Retire las herramientas de ajuste o las llaves para tuercas, antes de conectar el equipo.** Una herramienta o llave puesta en una parte giratoria del equipo puede causar lesiones.

e) **No se sobreestime. Cuide de estar seguramente apostado y mantenga en todo momento el equilibrio.** De esta manera puede controlar mejor el equipo en situaciones inesperadas.

f) **Use indumentaria adecuada. No use ropa amplia o bisutería. Mantenga el cabello, la ropa y los guantes alejados de las partes que están en movimiento.** La ropa amplia, la bisutería o los cabellos largos pueden ser agarrados por las partes que están en movimiento.

g) **Este equipo no está previsto para ser utilizado por personas (inclusive niños) de capacidad física, sensorial o mental limitada, o que no disponen de experiencia y/o conocimientos; a no ser que sean supervisados por una persona encargada de su seguridad, o que reciban de ella las instrucciones necesarias para utilizar el equipo.** Los niños deberán ser vigilados para asegurar que no juegan con el equipo.

4. Manejo y uso cuidadoso de las herramientas eléctricas

a) **No sobrecargue el equipo. Utilice para su trabajo la herramienta eléctrica apropiada, así sus labores se desarrollarán de la mejor y más segura manera en el régimen de rendimiento indicado.**

b) **No utilice la herramienta eléctrica si su interruptor está defectuoso.** Una herramienta eléctrica que no permite su conexión o desconexión es peligrosa y deberá ser reparada.

c) **Extraiga la clavija de la caja de enchufe, antes de proceder a ajustes en el equipo, sustituir accesorios o trasladar el equipo.** Esta medida de precaución impide el arranque sin querer del equipo.

d) **Guarde las herramientas eléctricas fuera del alcance de los niños. No permita el uso del equipo a personas que no están familiarizadas con él, o que no han leído estas instrucciones.** Las herramientas eléctricas son fuentes de peligros si son utilizadas por personas sin experiencia.

e) **Cuide el equipo con esmero. Compruebe si sus partes móviles funcionan correctamente y no se atascan, o si hay piezas rotas o dañadas que afectan el funcionamiento del equipo. Disponga la reparación de las piezas dañadas, antes de volver a utilizar el equipo.** Numerosos accidentes son causados por herramientas eléctricas con mantenimiento deficiente.

f) **Utilice herramientas eléctricas, accesorios, herramientas de aplicación, etc. conforme a lo especificado en estas instrucciones para este tipo de equipo especial, teniendo en cuenta las condiciones de trabajo y la actividad a ser realizada.** El uso de herramientas eléctricas para otros fines que las aplicaciones previstas, puede conducir a situaciones peligrosas.

5. Service

a) **Disponga la reparación de su equipo únicamente a través del personal del ramo cualificado y sólo empleando piezas de recambio originales.** Con ello prevalece la seguridad del equipo.

b) **Si el cable de conexión de red de este equipo está dañado, debe ser reemplazado por el fabricante o su servicio posventa, o bien por una persona cualificada semejante, para evitar riesgos.**

Protección de la salud



¡Atención! Ponerse protección respiratoria: Las nieblas de pintura y los vapores de disolventes son perjudiciales para la salud. Trabajar únicamente en recintos que estén bien ventilados o que dispongan de ventilación artificial. Se recomienda ponerse ropa de trabajo, gafas protectoras, protección de los oídos y guantes.

Materiales de recubrimiento inflamables



Las pistolas de pulverización no deben utilizarse para pulverizar sustancias inflamables.

Protección contra explosiones



No se permite utilizar el equipo en establecimientos sujetos al Reglamento alemán de protección contra explosiones.

Peligro de explosión e incendio durante los trabajos de pulverización por fuentes de encendido



No deben existir fuentes de encendido en el entorno, por ejemplo llamas descubiertas, cigarrillos, puros y pipas, chispas, alambres incandescentes, superficies calientes, etc.

Carga electrostática (formación de chispas o llamas)



Debido a la velocidad de flujo del material de recubrimiento durante la pulverización se pueden producir cargas electrostáticas en el equipo. Al descargarse, éstas pueden causar la formación de chispas o llamas. Por esta razón es necesario que el equipo esté siempre puesto a tierra a través de la instalación eléctrica. La conexión se tiene que establecer a través de una toma de corriente de tipo Schuko con puesta a tierra debidamente establecida.

Ventilación

Para evitar riesgos de incendio y explosión, así como daños a la salud durante los trabajos de proyección, se deberá asegurar una buena ventilación natural o artificial.

Asegurar el aparato y la pistola pulverizadora

Todas las mangueras, conexiones y elementos filtrantes se tienen que asegurar antes de la puesta en servicio de la bomba pulverizadora. Elementos sin asegurar pueden desprenderse con una gran fuerza o puede salir líquido a alta presión, lo cual puede causar graves lesiones.

La pistola pulverizadora se debe bloquear siempre durante el montaje o desmontaje de la boquilla y durante las interrupciones del trabajo.

Retroceso de la pistola pulverizadora



Peligro

Con una presión de servicio elevada, el accionamiento del disparador produce una fuerza de retroceso de hasta 15N. En caso de no estar preparado para ello, es posible que la mano sea impulsada hacia atrás o que el operador pierda el equilibrio. Esto puede causar lesiones. Un esfuerzo permanente causado por este retroceso puede causar daños permanentes a la salud.

Máx. presión de servicio

La presión de servicio admisible para la pistola pulverizadora, los accesorios de la pistola pulverizadora y la manguera de alta presión no debe ser inferior a la presión de servicio máxima indicada de 193 bares (19,3 MPa).

Material de recubrimiento

Preste atención a los peligros que pueden proceder del material pulverizado y observe igualmente las indicaciones en las etiquetas de los depósitos, o las instrucciones del fabricante del material pulverizable. No pulverice materiales cuyo grado de peligrosidad no es conocido.

Manguera de alta presión (advertencia de seguridad)



Peligro

Atención, ¡riesgo de lesiones mediante inyección! Como consecuencia de desgaste, dobleces y un uso inapropiado se pueden formar fugas en la manguera de alta presión. A través de una fuga se puede inyectar líquido en la piel.

Comprobar atentamente la manguera de alta presión antes de cada uso.

Sustituir inmediatamente la manguera de alta presión dañada.

¡No repare nunca usted mismo una manguera de alta presión defectuosa!

Evitar doblarla o plegarla demasiado, radio de flexión mínimo, aprox. 20 cm.

No pasar por encima de la manguera de alta presión, protegerla contra contactos con objetos agudos y cantos cortantes.

No tirar nunca de la manguera de alta presión para desplazar el equipo.

No torcer la manguera de alta presión.

No sumergir la manguera de alta presión en disolventes. Limpiar el exterior únicamente con un paño empapado.

Tender la manguera de alta presión de manera que no pueda representar un riesgo de tropiezo.

La carga electrostática de la pistola pulverizadora y la manguera de alta presión se desvía a través de la manguera de alta presión. Por esta razón, la resistencia eléctrica entre las conexiones de la manguera de alta presión tiene que ser igual o inferior a 197 kΩ/m (60 kΩ/ft.).



Por razones de funcionamiento, seguridad y vida útil, sólo se deberán utilizar mangueras de alta presión y boquillas pulverizadoras originales de WAGNER. Vista de conjunto: ver "Lista de piezas de recambio".



En mangueras de alta presión viejas aumenta el riesgo de defectos. Wagner recomienda sustituir la manguera de alta presión al cabo de 6 años.

Conexión del aparato

La conexión se tiene que establecer a través de una toma de corriente de tipo Schuko con puesta a tierra debidamente establecida. La conexión tiene que estar dotada de un interruptor de corriente de defecto INF ≤ 30 mA.

Colocación del equipo



Peligro

Para el trabajo en el interior:

En el entorno del equipo no se deben formar vapores que contengan disolventes. Colocación del equipo en el lado apartado del objeto a recubrir. Se deberá observar una distancia mínima de 5 m entre el equipo y la pistola pulverizadora.

Para el trabajo al aire libre:

No se deben arrastrar vapores que contengan disolventes hacia el equipo. Observe la dirección del viento. Coloque el equipo de modo que no lleguen vapores que contengan disolventes al equipo y puedan depositarse allí. Se deberá observar una distancia mínima de 5 m entre el equipo y la pistola pulverizadora.

Mantenimiento y reparaciones



Peligro

Antes de realizar cualquier trabajo en el equipo, descargue la presión y desenchufe la clavija de red de la toma de corriente.

Limpieza del equipo



¡Peligro de cortocircuito en caso de penetración de agua!
El equipo no se debe limpiar nunca con un limpiador de alta presión o un limpiador al vapor de alta presión.

Limpieza del equipo con disolvente



En caso de limpieza del equipo con disolvente, éste no se debe proyectar o bombear a un recipiente con un orificio pequeño (ojo de barril). Peligro por la formación de una mezcla explosiva de gas y aire. El depósito tiene que estar puesto a tierra.
No utilice materiales inflamables para la limpieza.

Puesta a tierra del objeto a recubrir

El objeto a recubrir tiene que disponer de una puesta a tierra.



En caso de que el líquido se acumule en el depósito debajo de la válvula de escape, existe la posibilidad de una fuga de la empaquetadura del pistón. En el siguiente funcionamiento el líquido puede salir y producir ensuciamiento debajo del equipo.

MATERIAL UTILIZABLE

- Pinturas de dispersión y pinturas látex para el sector interior
- Pintura
- Pintura acrílica
- Barniz
- Impregnante para madera
- Colorante
- Imprimación
- Primera capa de adherencia
- Producto fitosanitario
- Protección de los bajos
- Sellado de huecos
- Desinfectante
- Aceite

MATERIAL NO ADECUADO

- Pinturas y lacas conteniendo componentes abrasivos, como p.ej. pinturas de emulsión/dispersión para trabajos de pintura en exteriores
- Pinturas silíceas
- Materiales de recubrimiento inflamables.

Campo de aplicación

Recubrimiento de paredes en el interior, así como en objetos pequeños y medianos en el exterior (p.ej. vallas de jardín, puertas de garaje, etc.).

Queda excluido el uso comercial.

Datos técnicos

Tensión	230V, 50 Hz
Potencia absorbida	625 W
Clase de protección	I
Presión máxima	19,3 MPa (193 bar)
Volumen de material en circulación a 140 barios (0 barios)	0,9 l/min (1,6 l/min)
Temperatura máxima material de recubrimiento	43°C
Nivel de presión sonora* Inseguridad	81 dBA K= 4 db
Potencia de presión acústica* Inseguridad	94 dBA K= 4 db
Nivel de vibración** Inseguridad	< 2,5 m/s ² K = 1,5 m/s ²
Temperatura ambiente máxima	40°C
Bomba	Bomba de pistón
Volumen máx. depósito superior	7,5 l
Tamaño máx. de la boquilla	L (0,017")
Peso, disponible a pulverizar	10,5 kg

* Medición según EN 50144-2-7:2000

** Medición según EN 60745-1

Información sobre el nivel de vibraciones

El nivel de vibraciones ha sido medido conforme a un procedimiento de comprobación normalizado y se puede utilizar para la comparación de herramientas eléctricas. El nivel de vibraciones sirve también para una evaluación inicial de la generación de vibraciones.

¡Atención! El valor de emisión de vibraciones durante el uso efectivo de la herramienta eléctrica puede diferir del valor indicado, según la manera en que se utiliza la herramienta eléctrica. Es necesario establecer medidas de seguridad para la protección del operador basadas en una evaluación de la exposición en las condiciones de uso efectivas (para este fin se tienen que considerar todas las partes del ciclo de funcionamiento, por ejemplo los tiempos durante los cuales la herramienta eléctrica está apagada y aquellos durante los cuales está encendida pero funciona sin carga).

COMPONENTES

- Pistola de pulverización con filtro
- Soporte de boquilla
- Tubo flexible de alta presión 7,5 m de longitud, 1/4 pulgada de diámetro.

HERRAMIENTA DE MONTAJE NECESARIA

- Dos llaves de boca.



Enchufar la clavija de red sólo cuando el equipo esté completamente montado.

ELEMENTOS DE MANDO Y FUNCIONAMIENTO

Interruptor ON/OFF El interruptor ON/OFF enciende y apaga el equipo (O = OFF, I = ON)

Pistola de pulverización La expulsión del líquido se controla con la pistola de pulverización.

Tubo flexible de pulverización El tubo flexible de pulverización une la pistola con la bomba.

Tubo flexible de retorno Durante el purgado de aire el líquido regresa al depósito a través del tubo flexible de retorno.

Interruptor PRIME/SPRAY El interruptor PRIME/SPRAY conduce el líquido con ajuste SPRAY al tubo flexible de pulverización, y con ajuste PRIME al tubo flexible de retorno.

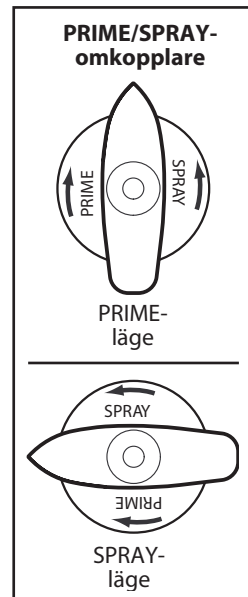
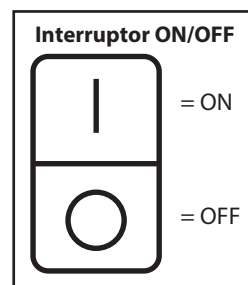
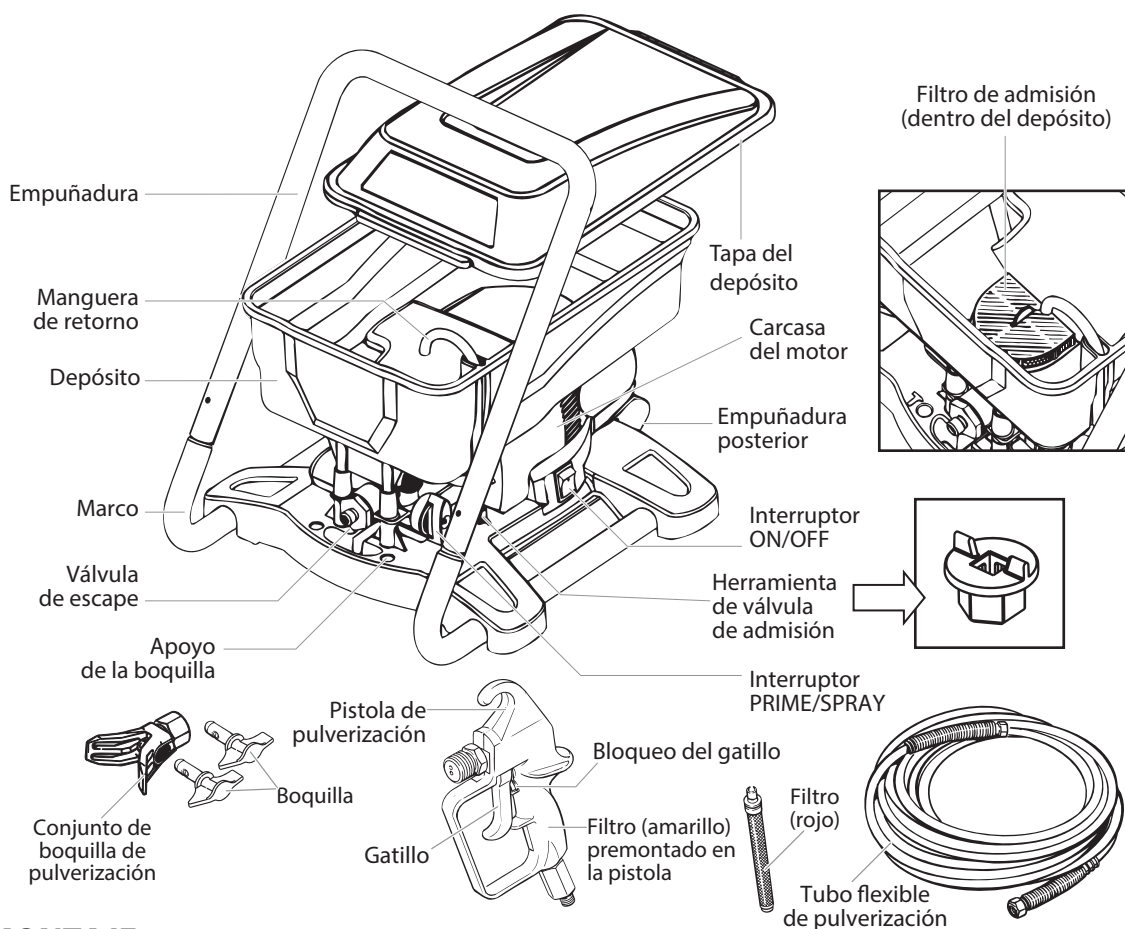

MONTAJE

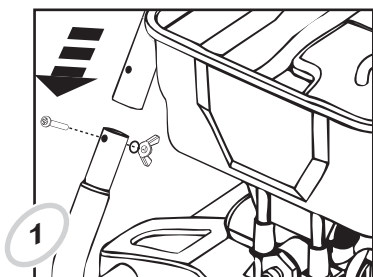

Coloque el agarradero encima del bastidor del equipo. Introduzca los tornillos y apriete las tuercas de mariposa sobre las arandelas de seguridad.

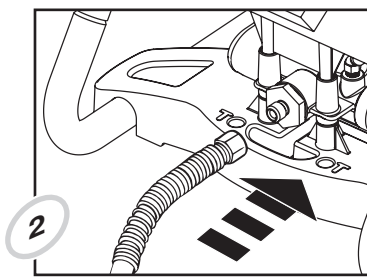

Enroskar un cabo del tubo flexible de alta presión en la válvula de escape. Apretar con una llave de boca.

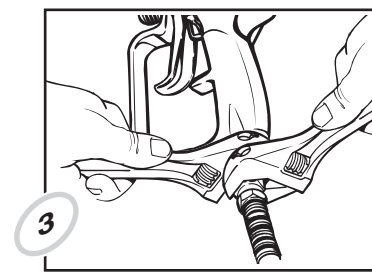

Enroskar el otro cabo del tubo flexible en la pistola de pulverización. Retener con una llave de boca la pistola y con otra llave de boca apretar la tuerca del tubo flexible.

FILTRADO DE LA PINTURA

Para evitar un rápido taponamiento de la boquilla y el filtro, recomendamos filtrar la pintura antes de proceder al pulverizado. Seguir las instrucciones del fabricante.

Elegir la boquilla y el filtro de pistola

Elegir el filtro de pistola adecuado de acuerdo al tamaño de boquilla utilizado.

Tamaño de boquilla	Pintura	Filtro
XS Ángulo de pulverización 40° / Orificio 0,23 mm	Para materiales de trabajo muy fluidos, p.ej.: Pintura acrílica, Imprimación, Colorante...	rojo
M Ángulo de pulverización 50° / Orificio 0,38 mm	Para materiales de trabajospesos, p.ej.: Pinturas de emulsión para el sector interior, Pinturas látex, Sellado de huecos...	amarillo

ASEGURAR Y QUITAR EL SEGURO DE LA PISTOLA



El gatillo debe estar siempre asegurado al fijar la boquilla de pulverización o cuando ésta no se utiliza.

ASEGURAR LA PISTOLA

La pistola está asegurada cuando el bloqueo del gatillo está en un ángulo de 90° (perpendicular) con relación al gatillo (en cualquier dirección).

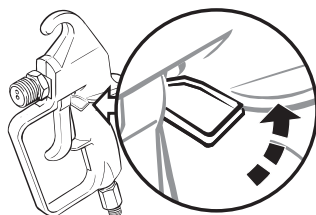

QUITAR EL SEGURO DE LA PISTOLA

Para quitar el seguro de la pistola, girar el bloqueo del gatillo, de manera que esté en una línea con el gatillo.

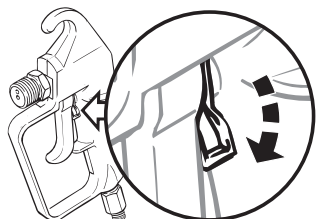

CONEXIÓN DEL EQUIPO DE PULVERIZACIÓN

- 1) Asegurarse de que el interruptor ON/OFF esté en la posición OFF.
- 2) La conexión debe realizarse a través de una caja de enchufe con contacto protector de tierra reglamentario.

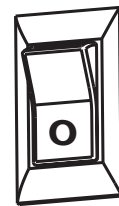

DESCARGAR LA PRESIÓN DEL EQUIPO



CADA VEZ que se desconecta el equipo, se tiene primero que descargar la presión. La presión del tubo flexible de pulverización se descarga con este procedimiento.

- 1) Asegurar la pistola de pulverización y poner el interruptor ON/OFF en la posición OFF.
- 2) Girar el interruptor PRIME/SPRAY a la posición PRIME.
- 3) Quitar el seguro de la pistola de pulverización, dirigirla a un trozo de madera o a un cartón, y apretar el gatillo.
- 4) Asegurar la pistola de pulverización.

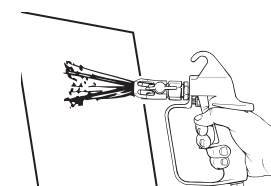
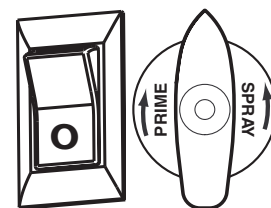

Poner la bomba en estado operativo

1) Prestar atención al correcto asiento del filtro de admisión en el depósito. Dado el caso, dejar encastrar de forma como ilustrada.

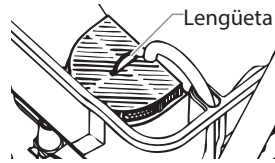

2) Apretar abajo la lengüeta en el filtro una vez. De esta manera se garantiza la función correcta de la válvula de admisión.

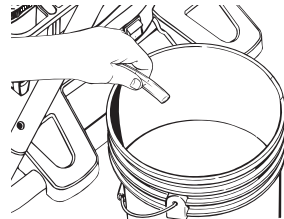

3) Sacar el tubo flexible de retorno del depósito y mantenerlo apoyado sobre un recipiente de basuras.

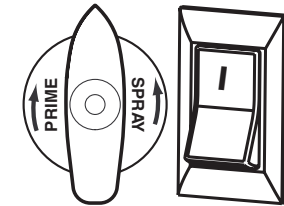

4) Girar el interruptor PRIME/SPRAY a la posición PRIME.

5) Enchufar el cable de red del equipo de pulverización y poner el interruptor ON/OFF en la posición ON.

Todo resto de líquido que queda en la bomba y en el tubo flexible de retorno es evacuado a través del tubo flexible de retorno. Dejar funcionar la bomba, hasta que ya no salga líquido por el tubo flexible de retorno.

6) Poner la bomba en OFF. Sacar el tubo flexible de retorno del recipiente de basuras y sujetarlo en el depósito.

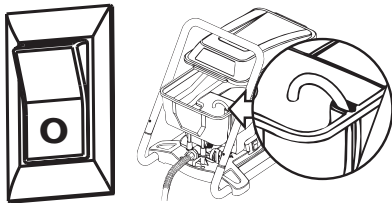

Se recomienda realizar los siguientes pasos primero con agua para comprobar si el sistema y todas las conexiones son estancos.

7) Llenar el depósito con el siguiente material de trabajo para pulverizar. No sobrepasar la línea de relleno (véase figura). Poner de nuevo la tapa en el depósito.



8) Dejar el interruptor PRIME/SPRAY en la posición PRIME, encender otra vez el equipo y asegurarse de que el material de trabajo fluya a través del tubo flexible de retorno.

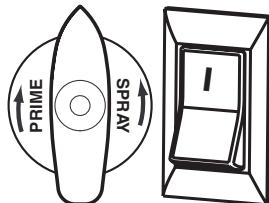

Aspirar material de trabajo

Realizar los siguientes pasos sin fijar la boquilla pulverizadora en la pistola.

1) Quitar el seguro de la pistola de pulverización y girar el interruptor PRIME/SPRAY a la posición PRIME.

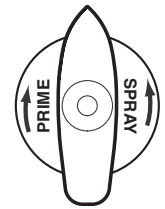

2) Apretar el gatillo y **RETENERLO**, dirigiendo la pistola de pulverización a un recipiente de basuras.

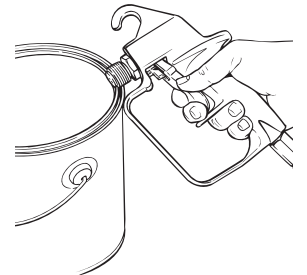

3) Conectar la bomba.



ADVERTENCIA



No tocar el chorro del líquido con las manos.

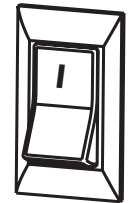

4) Con el gatillo apretado, girar el interruptor PRIME/SPRAY a SPRAY. Sujetar el gatillo, hasta haber evacuado el aire, el agua o el disolvente completamente fuera del tubo flexible de pulverización, y la pintura fluya libremente.

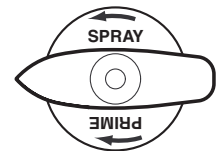

5) Soltar el gatillo, girar el interruptor PRIME/SPRAY a la posición PRIME y poner la bomba en OFF.

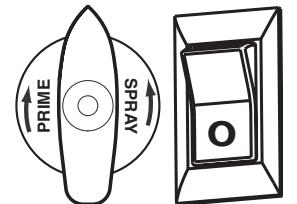

6) Dirigir la pistola otra vez al recipiente de basuras y apretar el gatillo, para asegurarse de que el tubo flexible está completamente descargado de presión.

7) Asegurar la pistola de pulverización.

8) Girar el conjunto de boquilla de pulverización en la pistola. Apretar a mano.

Comenzar con el giro de apriete a este ángulo,



para alcanzar al final el ángulo de pulverización deseado.



9) Insertar la boquilla (la punta apunta en la dirección de pulverización).

Ahora, el equipo está preparado para el uso.

APLICACIÓN

⚠ CUIDADO

Prestar atención a que el tubo flexible de pintura no esté doblado y que en la cercanía no haya objetos con cantos cortantes.

- 1) Poner la bomba en ON y girar el interruptor PRIME/SPRAY a la posición SPRAY.
- 2) Una vez que se desconecta el motor, quitar el seguro de la pistola de pulverización y pulverizar sobre una superficie de prueba, para comprobar la proyección del pulverizado.

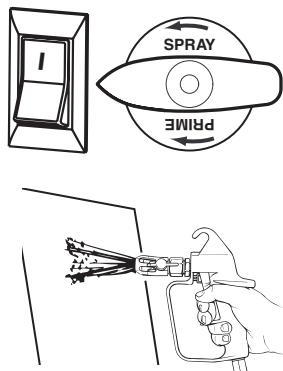

Tan pronto hay suficiente presión en el tubo flexible, el motor se desconecta automáticamente. Éste se conecta o desconecta de acuerdo a la presión consumida.

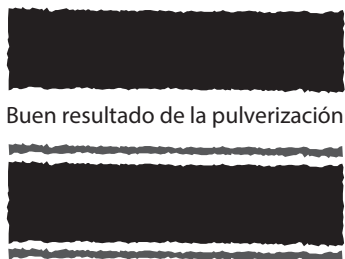

Mal resultado de la pulverización (rayas)

La presencia de sombras o franjas en la proyección del pulverizado puede deberse a las siguientes causas: Boquilla de pulverización o filtro de pistola de pulverización obstruidos; boquilla de pulverización gastada o pintura no suficientemente diluida. Otras informaciones bajo "Localizar defectos del pulverizado" en la siguiente página.

TÉCNICA DE PULVERIZACIÓN

La clave para obtener un trabajo de pulverización de alta calidad es el recubrimiento con capas uniformes de toda la superficie. Esto se logra mediante un chorro de pulverizado parejo. Observar las siguientes SUGERENCIAS.

SUGERENCIA: Mover el brazo con velocidad uniforme y a igual distancia entre la pistola de pulverización y la superficie de pulverización. Óptimo es una distancia de 25 a 30 cm entre boquilla y superficie de pulverización.

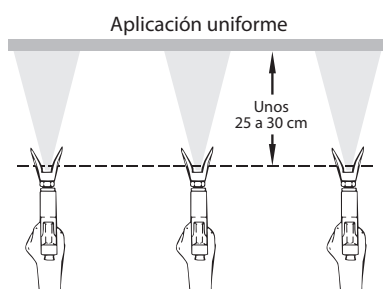

Ejecutar el movimiento de pulverizado a igual velocidad.

SUGERENCIA: Mantener la pistola de pulverización perpendicularmente a la superficie de pulverización a fin de obtener una proyección uniforme del pulverizado.

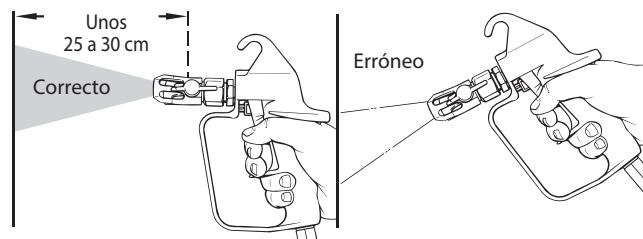

SUGERENCIA: Mantener la pistola de pulverización perpendicularmente a la superficie de pulverización. Ejecutar el movimiento de pulverizado con el brazo y no con la muñeca.

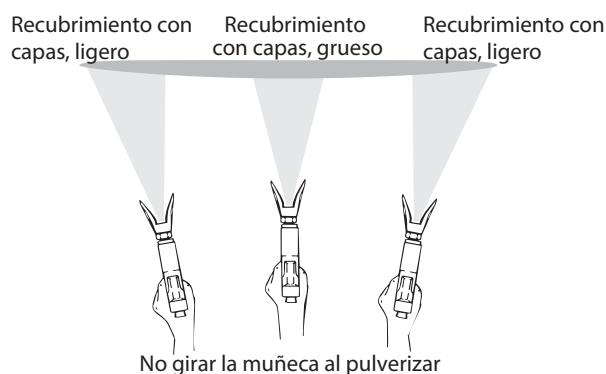

SUGERENCIA: Apretar el gatillo al comienzo de una banda del pulverizado y soltarlo de nuevo sólo al fin de la banda. No apretar el gatillo en el centro de la banda, ya que esto podría causar una proyección irregular, con manchas, del pulverizado.

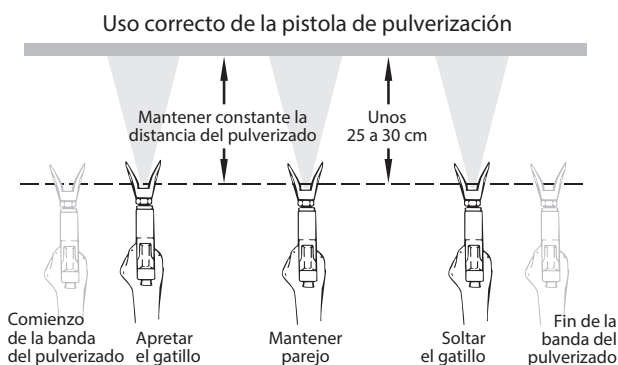

OTRAS SUGERENCIAS

Dejar solapar los pasos del pulverizado en un 30%, para permitir una aplicación uniforme. Una vez concluida la pulverización, llevar a cabo el procedimiento DESCARGA DE LA PRESIÓN DEL EQUIPO y desenchufar la clavija de red. Dejar el depósito con la tapa puesta durante el pulverizado. De esta manera no pueden caer cuerpos extraños al material de trabajo. SI EL TRABAJO SE INTERRUMPE POR MÁS DE UNA HORA, LLEVAR A CABO EL PROCEDIMIENTO ALMACENAMIENTO POR CORTO TIEMPO DE LA FORMA DESCRITA COMO SE DESCRIBE EN LA SECCIÓN ALMACENAMIENTO EN ESTE MANUAL (página 14).

A continuación se mencionan pequeños inconvenientes que pueden presentarse durante la pulverización. Al presentarse uno de estos inconvenientes, se merma el flujo del material de trabajo y con ello la proyección del pulverizado, o la pistola no expulsa más material de trabajo.

Seguir las instrucciones expuestas en esta página para eliminar uno de estos inconvenientes.

ELIMINAR EL TAPONAMIENTO EN LA BOQUILLA DE PULVERIZACIÓN



ADVERTENCIA



En ningún caso intente eliminar el taponamiento de la boquilla con la punta de su dedo.

CUIDADO

No utilizar agujas u otros objetos puntiagudos para limpiar la punta, ya que la punta de metal duro puede dañarse.

Si la proyección del pulverizado no es uniforme o si con la pistola accionada no se expulsa el material pulverizable, llevar a cabo los siguientes pasos:

- 1) Desconectar la bomba, soltar el gatillo y asegurar la pistola.

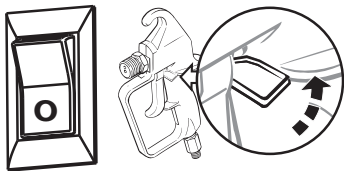

- 2) Girar la punta conmutable en 180°, de modo que la flecha indique hacia la parte posterior de la pistola.

Si la boquilla de pulverización se encuentra bajo presión, puede ser difícil girarla. Girar el interruptor PRIME/SPRAY a la posición PRIME y apretar el gatillo de la pistola. De esta manera la presión se descarga y la punta podrá girarse fácilmente.

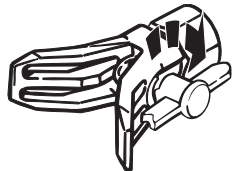

- 3) Girar el interruptor PRIME/SPRAY a la posición SPRAY.

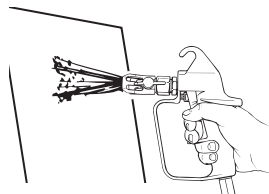

- 4) Quitar el seguro de la pistola de pulverización, dirigir la pistola a un trozo de madera o cartón y apretar el gatillo. De esta manera puede descargarse la presión del tubo flexible de pulverización causante del taponamiento. Una vez liberada la boquilla, la pintura sale de nuevo a alta presión.

Pero si por la boquilla de pulverización todavía no sale pintura, llevar a cabo los pasos mencionados en la siguiente columna.

- 5) Soltar el gatillo y asegurar la pistola.
- 6) Girar la boquilla hasta que la flecha indique otra vez hacia delante (posición SPRAY).
- 7) Quitar el seguro de la pistola y efectuar de nuevo el proceso de pulverización.

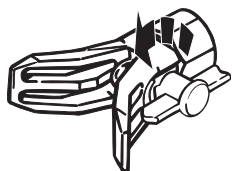

ELIMINAR EL TAPONAMIENTO EN EL FILTRO DE PISTOLA DE PULVERIZACIÓN

El filtro debe limpiarse cada vez que se utiliza el equipo de pulverización. Para el procesamiento de pinturas más espesas, el filtro deberá dado el caso limpiarse más a menudo.

- 1) Llevar a cabo el procedimiento **Descarga de la presión del equipo** (página 8).
- 2) Retirar el cierre con un movimiento giratorio (prestar atención a que no se pierda el resorte).

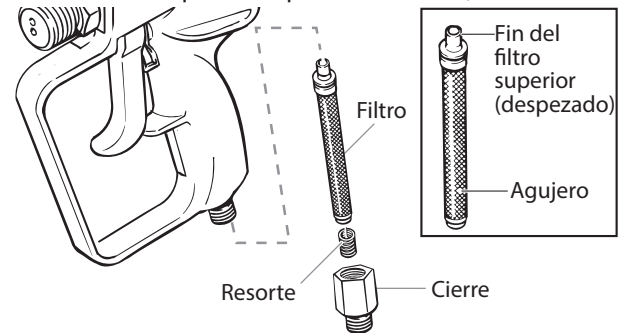

- 3) Sacar el filtro de la caja de pistola de pulverización y limpiar con una solución detergente adecuada (agua jabonosa caliente).

Durante la limpieza del filtro prestar atención al sedimento en el material de trabajo empleado. Véase Filtrado de la pintura, (página 8).

- 4) Comprobar el filtro en cuanto a presencia de agujeros (véase figura arriba). Si tiene agujeros, cambiar el filtro.

CUIDADO

¡NO MANIPULAR NUNCA EL FILTRO CON UN OBJETO AGUDO!

- 5) Insertar el filtro limpiado con el extremo estrecho hacia arriba en la pistola.

El cabo despezado del filtro debe estar debidamente colocado en la pistola. Caso contrario puede ser que la boquilla está obstruida o que de la pistola no sale más material de trabajo.

- 6) Insertar el resorte en el cierre y volver a enroscar el cierre en la carcasa de la pistola.

ELIMINAR EL TAPONAMIENTO EN EL FILTRO DE ADMISIÓN

- 1) Llevar a cabo el procedimiento **Descarga de la presión del equipo** (página 8).
- 2) Vaciar completamente el depósito (véase Vaciado del depósito, página 12).

- 3) Quitar el filtro de admisión del depósito. Para soltar el filtro se requiere eventualmente un atornillador.
- 4) Limpiar el filtro de admisión con una solución detergente adecuada (agua jabonosa caliente).

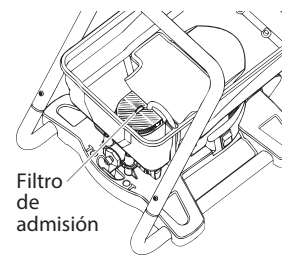

- 5) Poner de nuevo el filtro.

Si después de haber llevado a cabo los pasos descritos en esta página continúa teniendo problemas con la pulverización, encontrará más información al respecto en la página LOCALIZACIÓN DE DEFECTOS (página 15)

¡INDICACIONES IMPORTANTES PARA LA LIMPIEZA!

¡LEER ESTAS INDICACIONES Y ADVERTENCIAS ANTES DE PROCEDER A LA LIMPIEZA DEL EQUIPO DE PULVERIZACIÓN!

- La limpieza y lubricación a fondo del equipo de pulverización es el requisito más importante para un funcionamiento impecable del equipo después de su almacenamiento.
- Limpiar el equipo de pulverización y los componentes con un producto de limpieza apropiado (p. ej., agua jabonosa caliente para materiales de revestimiento solubles en agua).
- Después de la limpieza del equipo de pulverización eliminar la solución detergente según las ordenanzas.

VACIADO DEL DEPÓSITO

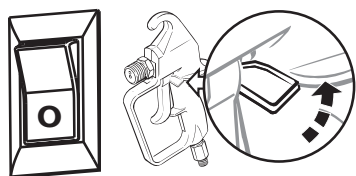

- 1) Llevar a cabo todos los pasos del procedimiento "Descarga de la presión del equipo" (página 8).
- 2) Quitar la tapa del depósito.
- 3) Coger con una mano el agarradero superior, con la otra mano el agarradero inferior del equipo de pulverización.
- 4) Levantar el equipo de pulverización y mantenerlo así, de modo que el líquido pueda correr a través de una de las esquinas delanteras del depósito al envase original.

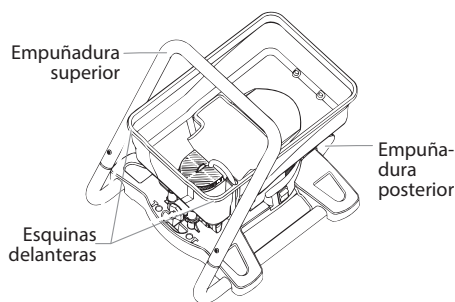

⚠ ADVERTENCIA

Si el equipo está lleno de material de pulverización, puede ser muy pesado. Levantar el equipos con los brazos y no con la espalda para evitar lesiones.

⚠ CUIDADO

Prestar atención a que el suelo y los muebles estén cubiertos, para evitar daños a la propiedad.

VACIADO DEL TUBO FLEXIBLE DE PINTURA

El resto de pintura que queda en el tubo flexible de pulverización puede volver a utilizarse llevando a cabo estos pasos.

- 1) Asegurar la pistola, quitar el conjunto de boquilla de pulverización y girar el interruptor PRIME/SPRAY a la posición PRIME.

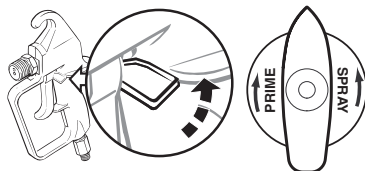

- 2) Llenar el depósito con la solución detergente adecuada.
- 3) Sujetar la pistola de pulverización al borde del recipiente de pintura, apretar el gatillo y mantenerlo apretado.

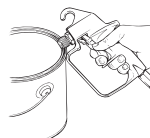

- 4) Con el gatillo apretado, poner la bomba en ON y girar el interruptor PRIME/SPRAY a la posición SPRAY.

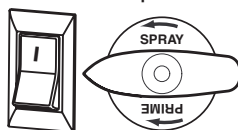

Dejar funcionar la bomba, hasta haber vaciado toda la pintura del tubo flexible y haya salido toda la solución detergente de la pistola.

- 5) Soltar el gatillo y girar el interruptor PRIME/SPRAY a PRIME.
- 6) Sujetar la pistola de pulverización al borde de **otro recipiente** y apretar el gatillo y mantenerlo apretado.



- 7) Girar el interruptor PRIME/SPRAY a la posición SPRAY y apretar el gatillo, hasta que se aclare el líquido que sale de la pistola.

La solución detergente en el depósito debe dado el caso rellenarse.

- 8) Girar el interruptor PRIME/SPRAY a la posición PRIME y apretar otra vez el gatillo de la pistola para descargarla de presión.

LIMPIEZA DEL DEPÓSITO

- 1) Lavar cuidadosamente el depósito con la solución detergente adecuada.

Prestar atención a que la solución detergente no gotee al motor.

- 2) Quitar el filtro de admisión del fondo del depósito y limpiar. Para soltar el filtro se requiere eventualmente un atornillador.

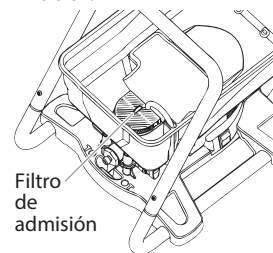

- 3) Colocar otra vez el filtro y desechar la solución detergente según las ordenanzas.

LAVADO DEL EQUIPO DE PULVERIZACIÓN

- 1) Llenar el depósito con **NUEVA** solución detergente.
- 2) Girar el interruptor PRIME/SPRAY a la posición PRIME y poner la bomba en ON.

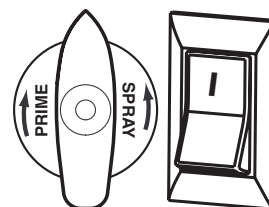

- 3) Dejar que la bomba impulse durante 2 a 3 minutos la solución detergente a través del tubo flexible de retorno.
- 4) Poner la bomba en OFF.

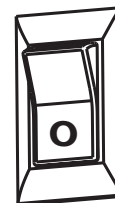

- 5) Desechar la solución detergente según las ordenanzas y continuar con **Limpieza de componentes de la pistola de pulverización** en la siguiente página.

LIMPIEZA DE COMPONENTES DE LA PISTOLA DE PULVERIZACIÓN

1) Llevar a cabo el procedimiento **Descarga de la presión del equipo** (página 8).

2) Separar con ayuda de la llave de boca la pistola de pulverización del tubo flexible de pintura.

3) Sacar el filtro de la pistola de pulverización (véase **Eliminar el taponamiento en el filtro de pistola de pulverización**, página 11).

4) Quitar la boquilla de pulverización del soporte de boquilla.

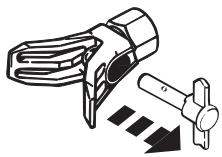
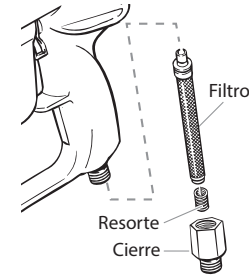
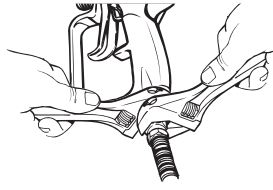

5) Limpiar la boquilla de pulverización y el filtro con un cepillo suave, y con la solución detergente adecuada. Prestar atención al quitar y limpiar la arandela y el soporte en la parte posterior del conjunto de boquilla de pulverización.

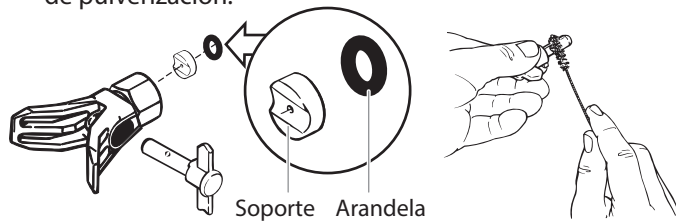

6) Echar algunas gotas de aceite en la caja de pistola (véase abajo la zona indicada con la flecha).

7) Montar de nuevo la pistola de pulverización:

- Insertar el filtro de pistola con el extremo estrecho hacia delante y fijar el cierre con el resorte.
- Instalar la boquilla de pulverización, el soporte y la arandela, colocar el soporte de boquilla.

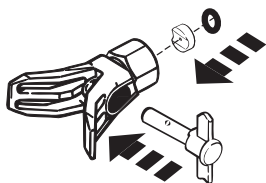
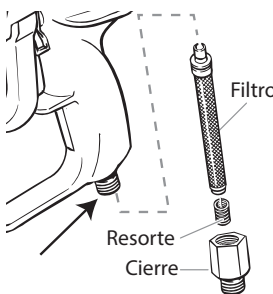

8) Enroskar de nuevo el tubo flexible de pintura en la pistola de pulverización. Apretar con llave de boca.

¡IMPORTANTE!

Después de la limpieza de la bomba, para preparar el almacenamiento se recomienda lavar de nuevo la bomba con agua jabonosa caliente. Repetir las instrucciones expuestas en Lavado de la bomba.

LIMPIEZA DE LA VÁLVULA DE ADMISIÓN

Si en el equipo se presentan inconveniente con la aspiración, se deberá dado el caso limpiar o cambiar la válvula de admisión. Causa de este inconveniente puede ser una limpieza o almacenamiento inadecuados.

1) Quitar el filtro de admisión del fondo del depósito. Para soltar el filtro se requiere eventualmente un atornillador.

2) Introducir la herramienta de válvula de admisión en el racor de válvula. Girarlo en sentido contrario de las agujas del reloj y sacarlo de su caja.

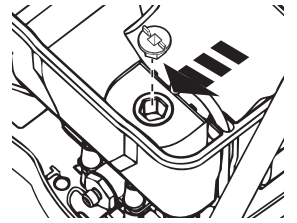

Para quitarla se debe introducir la herramienta de válvula de admisión en un suplemento de carraca de 3/8 pulgadas.

3) Comprobar los tres anillos toroidales del racor de válvula. Limpiar o sustituir y lubricar con aceite para máquinas de coser.

EN NINGÚN CASO quitar los anillos toroidales del racor de válvula con fines de limpieza. Quitarlos ÚNICAMENTE cuando tienen que ser sustituidos.

4) Retirar la válvula de admisión y el anillo toroidal de la válvula de admisión de la caja de racor de válvula. Comprobar los tres anillos toroidales del racor de válvula. Limpiar o sustituir y lubricar el anillo toroidal con aceite para máquina muy fluido (p.ej. aceite para máquinas de coser).

5) Colocar el anillo toroidal de la válvula de admisión de nuevo en la caja y poner la válvula de admisión encima.
6) Colocar el racor de válvula en la caja. Apretar con herramienta de válvula de admisión y carraca.

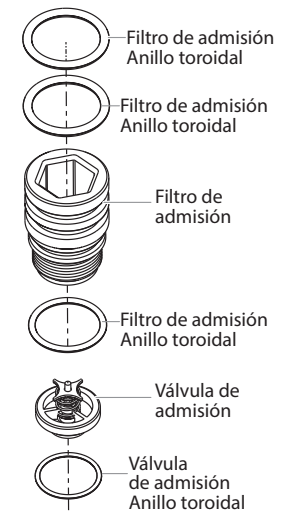

CAMBIO DE LA VÁLVULA DE ESCAPE

El recambio de la válvula de escape puede ser necesario cuando el rendimiento de la pulverización no es satisfactorio, también después de haber llevado a cabo los pasos descritos bajo "Localizar defectos del pulverizado" en este manual.

1) Separar con ayuda de una llave de boca la válvula de escape de la caja de válvula de escape.

2) Comprobar el interior de la caja de válvula de escape. Eliminar los restos de pintura.

3) Poner una nueva válvula de escape y apretarla con una llave de boca en la caja de válvula de escape.

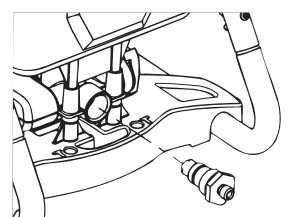

ALMACENAMIENTO POR CORTO TIEMPO (HASTA 8 HORAS)

PUESTA FUERA DE SERVICIO

- 1) Llevar a cabo todos los pasos del procedimiento "DESCARGA DE LA PRESIÓN DEL EQUIPO" (página 8).

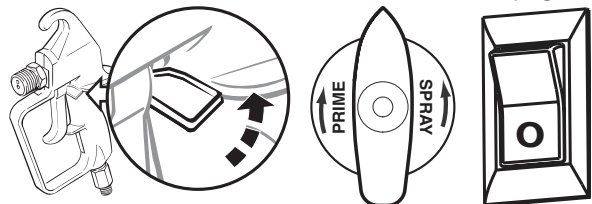

- 2) Añadir lentamente media taza de agua a la pintura para evitar su desecación. Poner de nuevo la tapa del depósito.
- 3) Envolver el conjunto de la pistola de pulverización con un paño húmedo y ponerlo en una bolsa de plástico. Cerrar la bolsa herméticamente.



- 4) Desenchufar el cable de red del equipo de pulverización.
- 5) Para el almacenamiento por corto tiempo, colocar el equipo de pulverización en un lugar seguro que no esté expuesto a los rayos del sol.

PUESTA EN SERVICIO

- 1) Sacar la pistola de la bolsa de plástico y mezclar la pintura con el agua.
- 2) Asegurarse de que el interruptor PRIME/SPRAY esté en la posición PRIME.
- 3) Enchufar el cable de red del equipo de pulverización y poner el interruptor ON.
- 4) Girar el interruptor PRIME/SPRAY a la posición SPRAY.
- 5) Comprobar el equipo de pulverización sobre una superficie adecuada y dar comienzo al pulverizado.

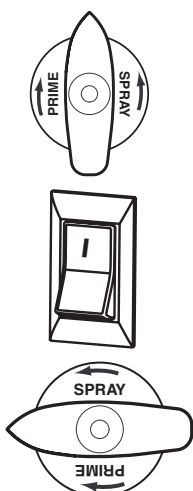

PREPARACIÓN DEL EQUIPO DE PULVERIZACIÓN PARA ALMACENAMIENTO PROLONGADO

- 1) Deben realizarse todos los pasos para la Limpieza descritos en las páginas 12 y 13.
- 2) Quitar el filtro de admisión. Para soltar el filtro se requiere eventualmente un atornillador.

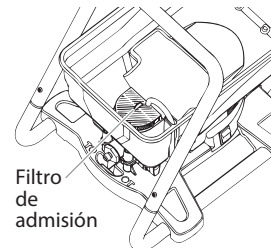

- 3) Aplicar unos 60 ml de aceite para máquina muy fluido a la válvula de admisión.

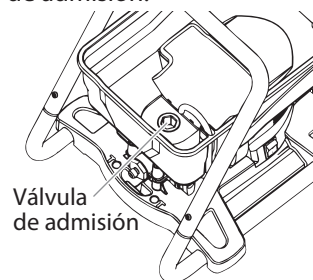

- 4) Quitar el tubo flexible de la válvula de escape, colocar un trapo sobre la válvula de escape y poner el interruptor en ON. Dejar funcionar el equipo durante cinco segundos.
- 5) Poner la bomba en OFF.

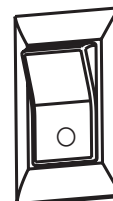

- 6) Colocar otra vez el filtro de admisión y apretar sobre la lengüeta en el filtro.

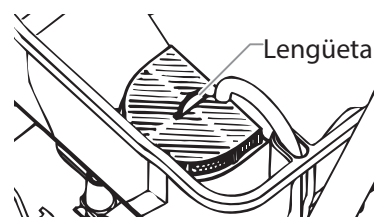

- 7) Limpiar con un paño húmedo todo el equipo, el tubo flexible y la pistola, para eliminar los restos de pintura.
- 8) Colocar el tubo flexible de alta presión de nuevo en la válvula de escape y poner la tapa del depósito.

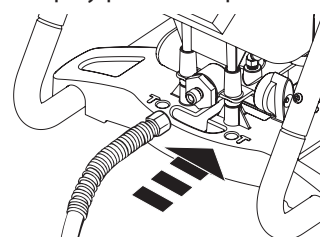

MANTENIMIENTO CADA DÍA

La limpieza a fondo es el único trabajo de mantenimiento que se tiene que realizar cada día. Llevar a cabo los procedimientos para la limpieza descritos en este manual.

MANTENIMIENTO INTENSIVO

Algunas piezas de la bomba están sujetas al desgaste con el uso y deberán sustituirse. En la siguiente lista se exponen

los juegos de reparación. El único indicador en que se puede confiar para la necesidad del recambio de consumibles es el rendimiento mismo de la bomba. Cuando se precisa de juegos de reparación, lo averigua en la sección Localización de defectos.

Juego de reparación	Descripción
2350456	Válvula de admisión y válvula de escape

LOCALIZACIÓN DE DEFECTOS

Antes de proceder a los trabajos de mantenimiento descargar siempre la presión del equipo (véase DESCARGAR LA PRESIÓN DEL EQUIPO, página 8).

PROBLEMA	CAUSA	MEDIDA DE SOLUCIÓN
A. El equipo de pulverización no arranca.	<ol style="list-style-type: none"> 1) La clavija de red no está enchufada. 2) El interruptor ON/OFF está en OFF. 3) El equipo de pulverización se desconecta porque no hay presión. 4) La caja de enchufe de red no tiene corriente. 5) El cable de prolongación está dañado o la sección transversal del cable es muy pequeña. 6) El motor está defectuoso. 	<ol style="list-style-type: none"> 1) Enchufar el cable de red. 2) Poner el interruptor ON/OFF en ON. 3) Durante la pulverización en operación normal, el motor se CONECTA o DESCONECTA de acuerdo a la presión consumida. Continúe con la pulverización. 4) Comprobar con cuidado la alimentación de la red. 5) Cambiar el cable de prolongación. 6) Llevar el equipo de pulverización a un servicio posventa autorizado por Wagner.
B. El equipo de pulverización arranca, pero no aspira la pintura cuando el interruptor PRIME/SPRAY está en la posición PRIME.	<ol style="list-style-type: none"> 1) No se ha purgado el aire del equipo o éste tiene fugas. 2) El depósito está vacío. 3) El equipo no está sobre el suelo. 4) El filtro de admisión está obstruido. 5) La válvula de admisión o la válvula de escape está atascada. 6) La válvula de admisión está gastada o dañada. 7) La válvula PRIME/SPRAY está obstruida. 	<ol style="list-style-type: none"> 1) Intente de nuevo el purgado de aire del equipo. 2) Rellenar el depósito. 3) Colocar el equipo sobre el suelo. 4) Limpiar el filtro de admisión. 5) Limpiar las válvulas de admisión y de escape, y sustituir las piezas gastadas.* La válvula de admisión se ha desgastado tal vez mediante restos viejos de pintura. Para soltarla apretar sobre la lengüeta del filtro de admisión. 6) Poner de nuevo la válvula de admisión.* 7) Llevar el equipo de pulverización a un servicio posventa autorizado por Wagner.
C. El equipo de pulverización aspira la pintura, pero la presión se descarga en cuanto se aprieta el gatillo de la pistola.	<ol style="list-style-type: none"> 1) La boquilla de pulverización está gastada. 2) El filtro de admisión está obstruido. 3) El filtro de pistola o el filtro de boquilla de pulverización está obstruido. 4) La pintura es muy espesa o no está bien diluida. 5) El conjunto de válvula de escape está sucio o gastado. 6) El conjunto de válvula de admisión está dañado o gastado. 	<ol style="list-style-type: none"> 1) Cambiar la boquilla de pulverización por una nueva boquilla.** 2) Limpiar el filtro de admisión. 3) Limpiar o sustituir por filtros adecuados. Los filtros de recambio deberán estar siempre en almacén. 4) Diluir o filtrar la pintura. 5) Limpiar o sustituir el conjunto de válvula de escape.* 6) Poner de nuevo la válvula de admisión.*
D. La válvula PRIME/SPRAY está en SPRAY y el material de trabajo circula a través del tubo flexible de retorno.	<ol style="list-style-type: none"> 1) La válvula PRIME/SPRAY está sucia o gastada. 	<ol style="list-style-type: none"> 1) Llevar el equipo de pulverización a un servicio posventa autorizado por Wagner.
E. La pistola de pulverización tiene fuga.	<ol style="list-style-type: none"> 1) El interior de los componentes de la pistola están gastados o sucios. 	<ol style="list-style-type: none"> 1) Llevar el equipo de pulverización a un servicio posventa autorizado por Wagner.
F. El soporte de boquilla tiene fuga.	<ol style="list-style-type: none"> 1) La boquilla de pulverización no se montó de forma apropiada. 2) Una junta está gastada. 	<ol style="list-style-type: none"> 1) Comprobar y dado el caso montar debidamente el soporte de boquilla. 2) Cambiar la junta.*
G. La pistola de pulverización no funciona.	<ol style="list-style-type: none"> 1) La boquilla de pulverización o el filtro de pistola están obstruidos. 2) La boquilla de pulverización está en la posición CLEAN (limpieza). 3) El interruptor PRIME/SPRAY no se giró a la posición SPRAY. 	<ol style="list-style-type: none"> 1) Limpiar el filtro de boquilla de pulverización o el filtro de pistola. Véase Eliminar el taponamiento en la boquilla de pulverización. 2) Girar la boquilla de pulverización a la posición SPRAY. 3) Girar el interruptor PRIME/SPRAY a la posición SPRAY.
H. La proyección del pulverizado presenta sombras o franjas.	<ol style="list-style-type: none"> 1) La pistola, la boquilla de pulverización o el filtro de admisión están obstruidos. 2) La boquilla de pulverización está gastada. 3) La pintura es demasiado espesa. 4) Caída de presión. 	<ol style="list-style-type: none"> 1) Limpiar los filtros y filtrar la pintura. 2) Cambiar la boquilla de pulverización. 3) Diluir la pintura. 4) Véase Causas y Medidas de solución bajo Inconveniente C.

* Para estos procedimientos están a disposición conjuntos de reparación especiales con instrucciones. Los conjuntos de reparación y los respectivos números de pieza se incluyen en la Lista de piezas (página 16) en este manual.

** Para este procedimiento están a disposición piezas adicionales. Las piezas y los respectivos números de pieza se incluyen en la Lista de piezas (página 16) en este manual.

PISTOLA DE PULVERIZACIÓN

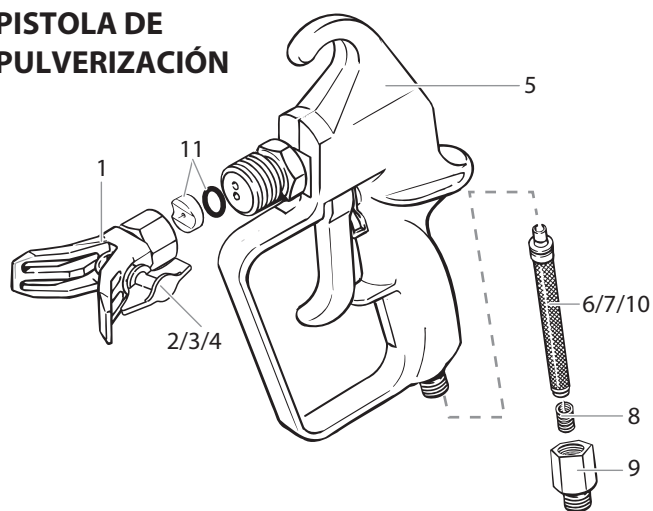

Nº	Nº de pieza	Descripción	Cantidad
1	2336 705	Soporte de boquilla	1
2*	0418 705	Boquilla XS	1
3*	0418 707	Boquilla M	1
4*	0418 708	Boquilla L	1
5	2350 902	Conjunto de pistola completo (incl. pos. 1,3,8,9,10,11)	1
6*	0418 711	Filtro rojo	2
7*	0418 713	Filtro blanco	2
8*	2351 004	Resorte	1
9	2351 005	Cierre	1
10*	0418 712	Filtro amarillo	2
11*	2337 249	Soporte y Arandela	1

* Consumibles: No están comprendidos en la garantía



Insertar el filtro limpiado con el extremo estrecho hacia arriba en la pistola.

- Boquilla XS → Filtro rojo
- Boquilla M → Filtro amarillo
- Boquilla L → Filtro blanco

EQUIPO DE PULVERIZACIÓN

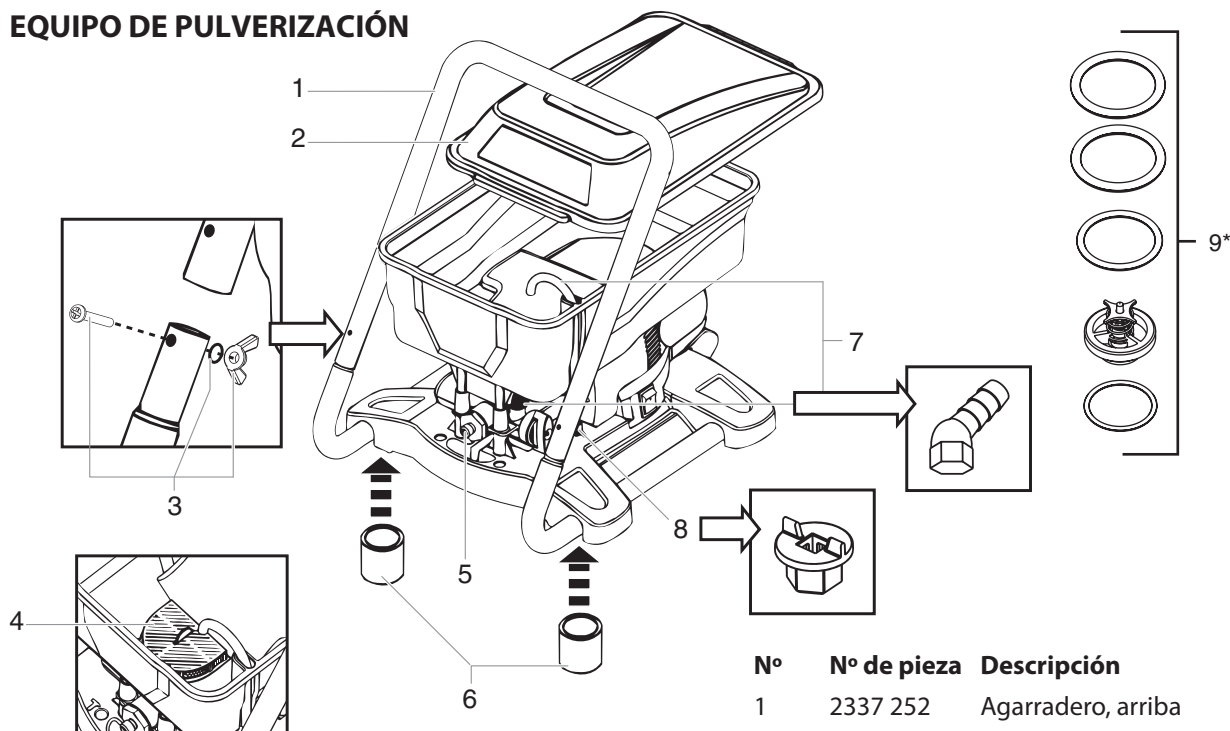

Nº	Nº de pieza	Descripción	Cantidad
1	2337 252	Agarradero, arriba	1
2	2337 292	Tapa del depósito	1
3	2337 256	Juego de tornillos, arandelas y tuercas de mariposa	1
4	2350 459	Filtro de admisión	1
5+9*	2350 456	Válvula de admisión y válvula de escape	1
6	2337 285	Pies	4
7	2337 288	Tubo flexible/codo de retorno	1
8	2337 290	Herramienta de válvula de admisión	1
10	2351 007	Tubo flexible de pulverización 1/4" X 10 m	1

Consumibles: No están comprendidos en la garantía
Consumibles a disposición en el estante de ventas WAGNER

* Las piezas de recambio pueden pedirse por teléfono al servicio posventa.

2 años de garantía

La garantía es de 2 años, calculada a partir del día de la venta (recibo de la caja). Abarca y se limita a la eliminación gratuita de los defectos ocasionados, con justificación, por la utilización de materiales no perfectos en la fabricación o por un error en el montaje, o a la sustitución gratuita de las piezas defectuosas. Esta garantía queda anulada en caso de utilización o puesta en funcionamiento falsas así como de montaje o reparaciones realizadas por cuenta propia que no están indicadas en nuestras instrucciones de empleo. Las piezas sometidas a desgaste están excluidas de esta garantía. La garantía excluye la aplicación industrial. Nos reservamos expresamente el derecho de prestación de garantía. La garantía se anula si el aparato ha sido abierto por otras personas que no pertenecen al servicio técnico de **WAGNER**. Los daños causados durante el transporte, trabajos de mantenimiento así como daños y fallos ocasionados por trabajos defectuosos de mantenimiento no caen bajo las aplicaciones de garantía. La acreditación de la adquisición del aparato tiene que hacerse presentando el recibo original y la tarjeta de garantía completamente rellena en caso de recurrir a la aplicación de la garantía. Manteniéndonos dentro de lo prescrito por la ley, no nos responsabilizamos por aquellos daños a personas, a bienes o consecuencias, especialmente, si el aparato ha sido aplicado de otra forma que la indicada en las instrucciones de empleo, no ha sido puesto en funcionamiento ni mantenido según nuestras instrucciones de empleo, o un profano ha realizado por su cuenta reparaciones. Nos reservamos el derecho de realizar reparaciones o trabajos de mantenimiento en fábrica que vayan más allá de lo indicado en estas instrucciones de empleo. Por favor, diríjase al lugar de venta en el caso de garantía o de reparación.

Observaciones sobre la eliminación de residuos

-  El aparato, junto con sus accesorios y su embalaje, se debería destinar al reciclaje adecuado. No tire el aparato junto con la basura doméstica. Ayude a mantener limpio el medio ambiente y lleve así su aparato a un centro local de recogida de residuos o infórmese del modo de proceder a este respecto en el comercio especializado.
- Los restos de pintura y disolventes no se deben verter al alcantarillado, al sistema de desagüe o a los residuos domésticos. Se deberán eliminar por separado como residuos especiales. Observe al respecto las indicaciones que figuran en el embalaje de los productos.

Información importante acerca de la responsabilidad debida a productos defectuosas

En base a un Reglamento europeo, el fabricante solo responde de forma ilimitada de su producto si todos los componentes proceden del fabricante o han sido aprobados por éste y si los aparatos son montados y utilizados correctamente. En caso de utilizar accesorios y repuestos de otros fabricantes, la responsabilidad puede quedar extinguida completa o parcialmente si el uso de los accesorios o repuestos de otros fabricantes causa un fallo en el producto.

Aviso!

**Atenção: Perigo de ferimentos por injeção!
Unidades sem ar desenvolvem pressões de pulverização
extremamente elevadas.**



Perigo

1

Nunca coloque os dedos, mãos ou qualquer outra parte do corpo no jacto!

Nunca aponte a pistola de pulverização em direcção a si, outras pessoas ou animais.

Nunca utilize a pistola de pulverização sem protecção de segurança.

Não trate um ferimento provocado por pulverização como um corte inofensivo. Se o ferimento cutâneo foi provocado por materiais de revestimento ou solventes, consulte imediatamente um médico para um tratamento rápido e especializado. Informe o médico quanto ao material de revestimento ou solvente utilizado.

2

As instruções de funcionamento indicam que os pontos apresentados em seguida devem ser sempre observados antes do arranque:

1. As unidades avariadas ou com defeito não devem ser utilizadas.
2. Segure na pistola de pulverização utilizando o fecho de segurança no gatilho.
3. Certifique-se de que a unidade tem ligação à terra apropriada. A ligação deve realizar-se através de tomada de dois pólos com ligação terra.
4. Verifique a pressão de funcionamento permitida do tubo de alta pressão e pistola de pulverização.
5. Verifique se as ligações apresentam fugas.

3

As instruções relativas à limpeza e manutenção regulares devem estritamente observadas.

Antes de realizar qualquer trabalho na unidade ou em cada pausa de trabalho, as seguintes regras devem ser respeitadas:

1. Alivie a pressão da pistola de pulverização e do tubo.
2. Segure na pistola de pulverização utilizando o fecho de segurança no gatilho.
3. Desligar a unidade.

Esteja atento à segurança!

Parabéns pela compra do seu aparelho pulverizador WAGNER Airless de alta pressão





Leia atentamente este manual antes de usar o aparelho pela primeira vez e respeite as instruções de segurança. Guarde o manual e as instruções de segurança cuidadosamente.

Adquiriu um produto de qualidade que pressupõe um funcionamento perfeito e uma manutenção e conservação cuidada.

Importante! Após cada utilização, o aparelho deve ser limpo.

Se o aparelho não for limpo, causará mau funcionamento! Não assumimos a garantia em caso de erros causados por impurezas. Em caso de avarias, primeiro testar novamente o aparelho já limpo antes de este ser enviado à Assistência a Clientes.

Explicação dos símbolos utilizados

	Identifica um possível perigo imediato. Se este não for evitado, poderá provocar a morte ou lesões graves.
	Identifica conselhos de utilização e outras indicações especialmente úteis.
	Durante os trabalhos, utilize uma protecção auricular adequada.
	Durante os trabalhos, utilize uma protecção respiratória adequada.
	Durante os trabalhos, utilize luvas adequadas.

Instruções gerais de segurança

Atenção!



Gefahr

Leia todos os avisos de segurança e instruções. O desrespeito e incumprimento dos avisos de segurança e respectivas instruções podem provocar risco de ocorrência de choques eléctricos, incêndio e/ou ferimentos graves. O termo "ferramenta eléctrica" refere-se a ferramentas de ligação à rede eléctrica (com cabo eléctrico) e a ferramentas alimentadas por bateria (sem cabo eléctrico)..

1. Segurança no posto de trabalho

- Mantenha o seu posto de trabalho limpo e bem iluminado.** Desordem ou zonas de trabalho mal iluminadas podem provocar a ocorrência de acidentes.
- Não utilize o aparelho em atmosferas explosivas, onde haja líquidos, gases ou poeiras inflamáveis.** As ferramentas eléctricas provocam faíscas que podem inflamar as poeiras ou os vapores.
- Mantenha as crianças e outras pessoas afastadas durante a utilização desta ferramenta eléctrica.** As distrações podem fazer com que perca o controlo sobre o aparelho.

2. Segurança eléctrica

- A tomada tem de ser compatível com a ficha eléctrica do aparelho. A ficha não pode ser alterada de modo nenhum. Não utilize fichas adaptadoras nos aparelhos com ligação à terra.** As fichas inalteradas e as tomadas apropriadas diminuem o risco de choque eléctrico.
- Evite o contacto físico com superfícies ligadas à terra, tais como tubos, aquecedores, fogões e frigoríficos.** Há um maior risco de choque eléctrico se o seu corpo estiver em ligação à terra.
- Mantenha o aparelho afastado da chuva e da humidade.** Se entrar água num aparelho eléctrico, o risco de choque eléctrico aumenta.
- Não utilize o cabo eléctrico para transportar ou pendurar o aparelho, nem puxe pelo cabo para extrair a ficha da tomada. Mantenha o cabo afastado do calor, de óleo, de arestas aguçadas ou de peças móveis.** Os cabos danificados ou enrolados aumentam o risco de choque eléctrico.
- Quando trabalhar no exterior com ferramentas eléctricas utilize só cabos de extensão que também estejam classificados para uso no exterior.** A utilização de uma extensão própria para trabalhos ao ar livre diminui o risco de choque eléctrico.
- Se o uso do aparelho em ambiente húmido não puder ser evitado, utilize um disjuntor diferencial residual.** O uso de um disjuntor diferencial residual evita a ocorrência de choques eléctricos.

3. Segurança pessoal

- Esteja atento e tenha os devidos cuidados ao trabalhar com uma ferramenta eléctrica. Não utilize este aparelho se estiver cansado ou sob a influência de drogas, álcool ou medicamentos.** Um momento de distração durante a utilização deste aparelho pode dar origem a ferimentos graves.
- Utilize sempre os equipamentos de segurança pessoal e óculos de protecção.** A utilização dos equipamentos de segurança, tais como máscaras anti-poeira, calçado de segurança anti-derrapante, capacetes de protecção ou protecção para os ouvidos, consoante o tipo de ferramenta eléctrica e a sua finalidade, diminui o risco de ferimentos.
- Evite que a máquina seja involuntariamente colocada em funcionamento. Assegure-se de que o interruptor está na posição "DESLIGADO" antes de introduzir a ficha na tomada.** Podem ocorrer acidentes se, ao transportar o aparelho, tiver o dedo no interruptor ou se o aparelho estiver ligado no momento em que o ligar à corrente.
- Afaste todas as ferramentas de regulação ou chaves de bocas antes de ligar o aparelho.** Uma ferramenta ou chave que se encontre numa peça rotativa pode causar ferimentos.
- Evite uma posição de trabalho inusual. Assegure-se de que está numa posição segura e mantenha sempre o equilíbrio.** Deste modo pode controlar melhor o aparelho em situações inesperadas.

- f) **Utilize roupas apropriadas. Não utilize roupas largas nem jóias. Mantenha o cabelo, as roupas e as luvas afastadas das peças móveis. As roupas largas, os acessórios e os cabelos compridos podem ser apanhados pelas peças em movimento.**
- g) **Este aparelho não deve ser manuseado por pessoas (incluindo crianças) com limitações a nível físico, sensorial ou intelectual, nem sem experiência e/ou sem os conhecimentos necessários, a não ser que sejam monitorizadas por uma pessoa responsável pela sua segurança ou que lhes sejam transmitidas as devidas instruções relativamente à utilização do aparelho. As crianças deverão ser vigiadas, a fim de garantir que não brincam com o aparelho.**

4. Cuidados a ter no manuseamento e na utilização de ferramentas eléctricas

- a) **Não sobrecarregue o aparelho. Utilize a ferramenta eléctrica adequada ao trabalho a realizar. Com a ferramenta eléctrica adequada trabalha melhor e com maior segurança em cada fase do trabalho.**
- b) **Não utilize ferramentas eléctricas com interruptores avariados. Uma ferramenta eléctrica que não se consegue ligar ou desligar é perigosa e tem de ser reparada.**
- c) **Retire a ficha da tomada antes de efectuar regulações, trocar acessórios ou guardar o aparelho. Esta medida de precaução evita que o aparelho se ligue inadvertidamente.**
- d) **Guarde as ferramentas eléctricas que não estejam a ser utilizadas fora do alcance das crianças. Não deixe este aparelho ser utilizado por pessoas que não estejam familiarizadas com ele ou que não tenham lido estas instruções. As ferramentas eléctricas são perigosas se forem utilizadas por pessoas inexperientes.**
- e) **Conserve o aparelho com cuidado. Verifique se as peças móveis funcionam correctamente e não prendem, se há peças partidas ou tão danificadas, que comprometam o funcionamento do aparelho. Mandar reparar as peças danificadas antes de utilizar o aparelho. Muitos acidentes têm origem na má manutenção das ferramentas eléctricas.**
- f) **Utilize a ferramenta eléctrica, os acessórios, as ferramentas intercambiáveis, etc. de acordo com estas instruções e da forma prescrita para estetipo de aparelhos em particular. Tenha em atenção as condições de trabalho e a actividade a executar. A utilização de ferramentas eléctricas para outros fins, que não os indicados, pode dar origem a situações perigosas.**

5. Service

- a) **Mandar reparar o seu aparelho apenas por pessoal especializado qualificado e com peças de substituição originais. Deste modo garante-se que a segurança do aparelho se mantém.**
- b) **Caso o cabo de ligação à rede deste aparelho seja danificado, o mesmo terá de ser substituído pelo fabricante ou pelo respectivo serviço de apoio ao cliente ou por pessoal qualificado para o efeito, de modo a prevenir a ocorrência de acidentes.**

Protecção da saúde



Atenção! Use protecção respiratória: A névoa da tinta pulverizada e os vapores dos solventes são nocivos para a saúde. Trabalhe apenas em salas bem ventiladas ou com ventilação artificial. Recomenda-se a utilização de vestuário de trabalho, óculos de protecção, protecção para os ouvidos e luvas.

Materiais de revestimento inflamáveis



Não é permitido utilizar as pistolas para pulverizar substâncias combustíveis.

Protecção anti-explosão



Não utilize o aparelho em locais de trabalho que estejam abrangidos por normas de protecção anti-explosão.

Perigo de explosão e incêndio através de fontes de chama durante o trabalho de pulverização



Não poderão existir fontes de ignição na proximidade, como p. ex. fogo aberto, fumar cigarros, charutos ou cachimbos, faíscas, fios incandescentes, superfícies quentes, etc.

Carga electrostática (formação de faíscas ou chama)



Em determinadas circunstâncias, pode verificar-se uma carga electrostática no aparelho, devido ao fluxo do material de revestimento durante a pulverização. Ao ser descarregado, poderá verificar-se a formação de faíscas ou chamas. Daí que seja necessário que o aparelho esteja sempre ligado à terra através da instalação eléctrica. A ligação deve realizar-se através de uma tomada de dois pólos com ligação terra adequada.

Ventilação

Para evitar riscos de queimaduras e de explosão, bem como danos para a saúde durante os trabalhos de pulverização, deverá ser garantida uma boa ventilação natural ou artificial.

Proteger o aparelho e a pistola de pulverização

Todos os tubos, acessórios e peças de filtro devem ser fixos antes da colocação da bomba de pulverização em funcionamento. As peças que não estão fixas podem ser ejectadas com grande força ou

apresentar uma fuga de líquido a alta pressão que podem provocar ferimentos graves. Na montagem ou desmontagem da agulheta ou durante uma interrupção de trabalho bloquear sempre a pistola de pulverização.

Recuo da pistola de pulverização



Perigo

Se a pressão for elevada, accionar o gatilho pode criar uma força de recuo de 15 N. Se não estiver preparado para isto, a sua mão pode ser empurrada para trás ou perder o seu equilíbrio. Tal pode provocar ferimentos. Uma carga permanente devido a este recuo pode provocar danos para a saúde.

Pressão máx. de funcionamento

A pressão máxima de funcionamento permitida para a pistola de pulverização, respectivos acessórios e tubo de alta pressão não poderá atingir a pressão de funcionamento máxima de 193 bar (19,3 MPa) indicada no aparelho.

Material de revestimento

Tenha em atenção os perigos que o material pulverizado pode suscitar e respeite as inscrições dos depósitos ou as instruções do fabricante. Não pulverize materiais cuja perigosidade desconheça.

Tubo de alta pressão (conselho de segurança)



Perigo

Atenção: Perigo de ferimentos por injecção! Através do desgaste, dobragem e uma utilização incorreta poderão formar-se pontos de fuga na mangueira de alta pressão. Através de um furo, o líquido pode ser injetado na pele.

A mangueira de alta pressão deverá ser integralmente verificada antes de cada utilização.

Substituir imediatamente um tubo de alta pressão danificado.

Nunca reparar, você próprio, um tubo de alta pressão danificado!

Evitar dobrar muito, menor raio de dobragem de aproximadamente 20 cm.

Não passar por cima do tubo de alta pressão e protegê-lo de objectos afiados e de cantos.

Nunca puxar pela mangueira de alta pressão para movimentar o aparelho.

Não rodar a mangueira de alta pressão.

Não operar a mangueira de alta pressão com solventes. Limpar a parte exterior somente com um pano humedecido.

Colocar a mangueira de alta pressão de forma a que não exista o perigo de tropeçar.

A carga electrostática das pistolas de pulverização e do tubo de alta pressão é libertada através do tubo de alta pressão. Por este motivo, a resistência eléctrica entre as

ligações do tubo de alta pressão deve ser igual ou inferior a 197 kΩ/m (60 kΩ/pés.).



Por motivos de funcionamento, segurança e durabilidade, utilize apenas tubos de alta pressão e agulhetas de pulverização originais da WAGNER. Para uma vista geral, consulte "Listas de peças sobressalentes".



Com as mangueiras de alta pressão existe o risco de danos. A Wagner recomenda a substituição da mangueira de alta pressão passados 6 anos.

Ligação do aparelho

A ligação deve realizar-se através de uma tomada de dois pólos com ligação terra adequada. A ligação tem de estar equipada com uma instalação de protecção anti-erro com INF ≤ 30 mA.

Preparar o aparelho



Perigo

Quando trabalhar no interior das instalações:

Na área do aparelho não pode acumular-se vapores que contenham solventes. Preparar o aparelho longe do objecto a ser pulverizado. Deve ser mantida uma distância mínima de 5 m entre o aparelho e a pistola de pulverização.

Quando trabalhar no exterior:

Não é permitida a pulverização de vapores que contenham solventes sobre o aparelho. Tenha em atenção a direcção do vento. Colocar o aparelho de forma a que os vapores que contenham solventes não atinjam o aparelho nem se acumulem nesse local. Deve ser mantida uma distância mínima de 5 m entre o aparelho e a pistola de pulverização.

Manutenção e reparações



Perigo

Antes de quaisquer trabalhos no aparelho, proceda a uma despressurização e retire a ficha de alimentação da tomada.

Limpeza do aparelho



Perigo

Perigo de curto-circuito por penetração na água!

Nunca pulverize o aparelho com um limpador de alta pressão ou de vapor de alta de pressão.

Limpeza do aparelho com solventes



Quando limpar o aparelho com solventes, este nunca deve ser pulverizado ou bombeado para um recipiente com uma pequena abertura. Perigo de formação de uma mistura de ar/gás explosivo. O recipiente tem de estar ligado a terra. Para a limpeza não utilize materiais inflamáveis.

Ligação à terra do objecto a pulverizar

O aparelho a pulverizar deve dispor de uma ligação terra.



Caso se acumule líquido no depósito por baixo da válvula de descarga existe a possibilidade de se verificar uma fuga no conjunto de êmbolos. Se prosseguir o funcionamento pode verificar-se a saída de líquido e de sujidade por baixo do aparelho.

Material utilizável

- Tinta de dispersão e tinta plástica para revestimentos interiores
- Tinta
- Tinta acrílica
- Lasur
- Conservantes de madeiras
- Decapante
- Primário
- Primário de aderência
- Produto fitofarmacêutico
- Proteção de superfícies inferiores
- Vedação de cavidades
- Material desinfetante
- Óleo

Material não apropriado

- Tintas e vernizes que contêm componentes abrasivos, como p.ex. tintas de emulsão/dispersão para superfícies exteriores
- Tinta de silicato
- Materiais de revestimento inflamáveis

Campo de aplicação

Revestimento de paredes interiores, bem como objectos de exterior de pequena e média dimensão (p. ex. vedações de jardim, portões de garagem, etc.).

A aplicação industrial está excluída.

Dados técnicos

Tensão	230V, 50 Hz
Consumo de energia	625 W
Classe de protecção	I
Pressão máx.	19,3 MPa (193 bar)
Quantidade máx. pressão de 140 bar (0 bar)	0,9 l/min (1,6 l/min)
Temperatura máx. do material de revestimento	43°C
Nível de intensidade sonora* Margem de confiança	81 dBA K= 4 db
Potência de pressão akústica* Margem de confiança	94 dBA K= 4 db
Nível de vibração** Margem de confiança	< 2,5 m/s ² K = 1,5 m/s ²
Máxima temperatura ambiente	40°C
Tipo de bomba	Bomba de êmbolo
Conteúdo do depósito	7,5 l
Dimensão máx. da agulheta	L (0,017")
Peso quando pronto para pulverizar	10,5 kg

* Medido de acordo com a norma EN 50144-2-7:2000

** Medido de acordo com a norma EN 60745-1

Informação sobre nível de oscilação

O nível de oscilação indicado é medido de acordo com um procedimento de verificação comprovado e pode ser utilizado para comparação de ferramentas elétricas.

O nível de oscilação serve também para uma estimativa da carga de oscilação.

Atenção! O valor de emissão de oscilações pode divergir do valor indicado durante a utilização efetiva da ferramenta elétrica, dependendo do modo e da forma como a ferramenta elétrica é utilizada. É necessário determinar medidas de segurança para a proteção dos operadores, baseando-se numa avaliação realizada das condições efetivas de utilização (aqui deverão considerar-se todas as componentes dos ciclos de trabalho, por exemplo tempos, durante os quais a ferramenta elétrica está desligada, bem como aqueles nos quais esteja ligada mas a funcionar sem carga).

Componentes

- Pistola pulverizadora com filtro
- Suporte da agulheta
- Tubo de alta pressão com 10 m de comprimento, diâmetro de 1/4 polegada.

Ferramenta de montagem necessária

- Duas chaves de boca.

⚠ Aviso

Inserir a ficha de rede na respetiva tomada só quando o aparelho estiver completamente montado.

Elementos de comando e funções

- Interruptor ON/OFF** O interruptor ON/OFF liga e desliga o aparelho (O= OFF, I= ON)
- Pistola pulverizadora** Com a pistola pulverizadora controla-se a quantidade de líquido ejetado.
- Tubo pulverizador** O tubo pulverizador une a pistola à bomba.
- Tubo de retorno** Ao expurgar de ar, o líquido é conduzido de retorno pelo tubo de tinta para dentro do depósito.
- Interruptor PRIME/SPRAY** O interruptor PRIME/SPRAY conduz o líquido, com ajuste SPRAY para dentro do tubo pulverizador e com ajuste PRIME para dentro do tubo de tinta.

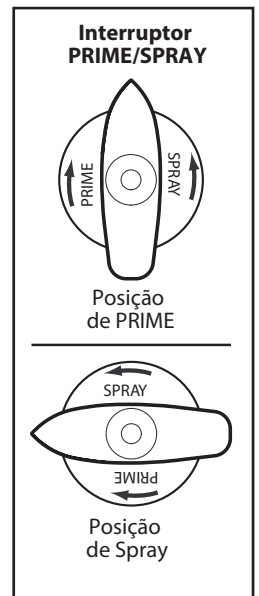
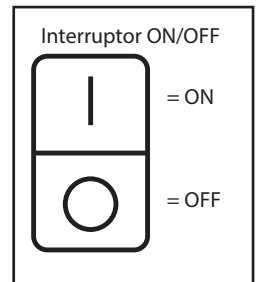
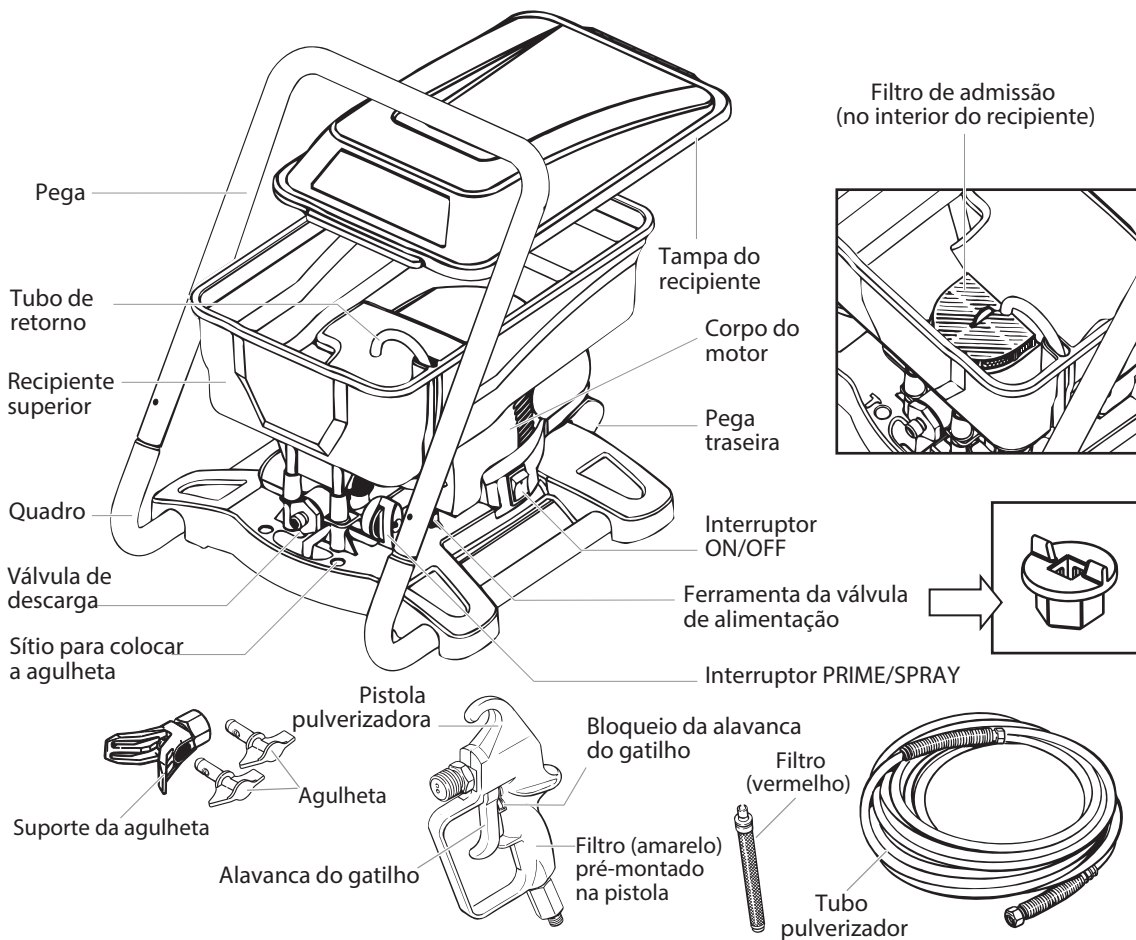

Montagem

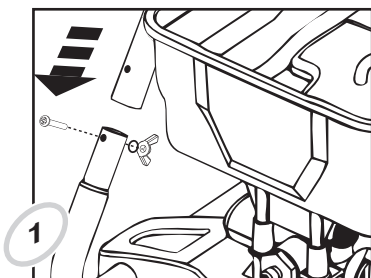

Coloque a pega sobre o quadro do aparelho. Introduza os parafusos e aperte as porcas de orelhas sobre a arruela de travamento.

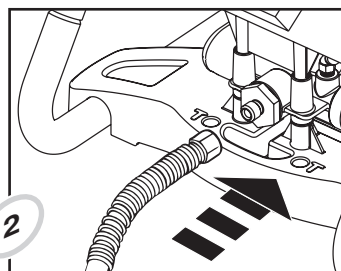

Rodar uma das extremidades do tubo de alta pressão sobre a válvula de descarga. Apertar com uma chave de bocas.

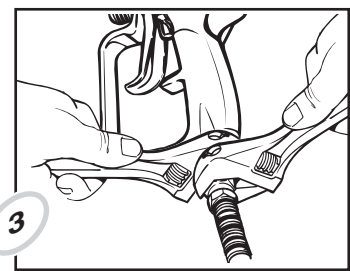

Rodar a outra extremidade do tubo na pistola pulverizadora. Segurar a pistola com uma chave de bocas e apertar com a outra chave de bocas apertar as porcas do tubo, rodando-as.

Coar a tinta

Para se evitar uma rápida obstrução da agulheta e do filtro, recomenda-se coar a tinta antes de proceder à pulverização. Seguir as instruções do fabricante.

Selecionar a agulheta e o filtro da pistola

Selecionar o filtro de pistola adequado de acordo com o tamanho de agulheta utilizado.

Tamanho da agulheta	Tinta	Filtro
XS Ângulo de pulverização de 40° /furo de 0,23mm	Para materiais de produção de baixa viscosidade, p.ex.: tinta acrílica, primário, decapante, ...	vermelho
M Ângulo de pulverização de 50° /furo de 0,38mm	Para materiais de produção de alta viscosidade, p.ex.: tinta de emulsão para revestimentos interiores, de látex, vedação de cavidades,...	amarelo

Travar e destravar a pistola



Aviso



Ao fixar a agulheta de pulverização ou quando a agulheta de pulverização não é usada, a alavanca do gatilho deve estar sempre travada.

Travar a pistola

A pistola está protegida quando o bloqueio da alavanca do gatilho se encontra num ângulo de 90° (perpendicular) em relação à alavanca do gatilho (em qualquer direção).

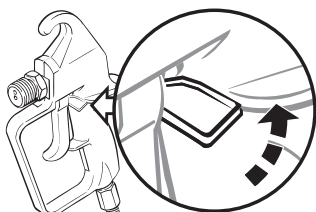

Destravar a pistola

Para destravar a pistola, rodar o bloqueio da alavanca do gatilho de modo que ele fique nivelado com a alavanca do gatilho.

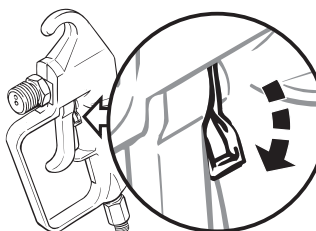

Ligar o aparelho pulverizador

- 1) Certificar-se de que o interruptor ON/OFF está na posição OFF.
- 2) A ligação deve ser feita numa tomada devidamente ligada à terra.

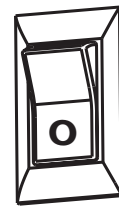

Despressurizar o aparelho

⚠ Aviso

TODAS AS VEZES que se desliga o aparelho, deve-se primeiro despressurizá-lo. Neste processo, deve-se despressurizar o tubo pulverizador.

- 1) Travar a pistola pulverizadora e colocar o interruptor ON/OFF na posição OFF.
- 2) Rodar o interruptor PRIME/SPRAY para a posição PRIME.
- 3) Destravar a pistola pulverizadora, dirigi-la para um pedaço de madeira ou cartão e acionar a alavanca do gatilho.
- 4) Travar a pistola pulverizadora.

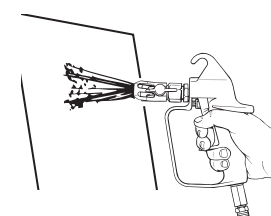
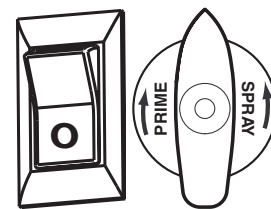

Colocar a bomba pronta a funcionar

- 1) Certificar-se de que o filtro de admissão assenta corretamente no depósito. Se necessário, fazer engatar.
- 2) Pressionar a lingueta sobre o filtro uma vez. Desta forma, garante-se o perfeito funcionamento da válvula de alimentação.
- 3) Retirar o tubo de tinta do depósito e mantê-lo sobre um recipiente para resíduos.
- 4) Rodar o interruptor PRIME/SPRAY para a posição PRIME.
- 5) Inserir o cabo elétrico e colocar o interruptor ON/OFF na posição ON.

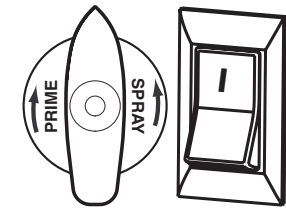
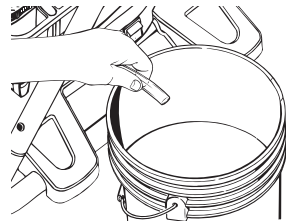
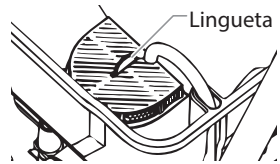

Todos os líquidos que ficaram na bomba e no tubo de tinta líquido são removidos por lavagem através do tubo de tinta. Deixar a bomba funcionar até já não sair líquido do tubo de tinta.

- 6) Comutar a bomba em OFF. Retirar o tubo de tinta para fora do recipiente de resíduos e fixá-lo no depósito.

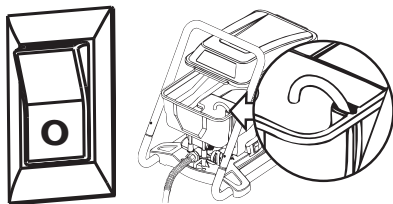

Recomenda-se executar os passos seguintes com água para verificar se o sistema e todas as ligações estão estanques.

- 7) Encher o depósito com o material de produção que vai ser pulverizado em seguida. Não ultrapassar a linha de enchimento (ver ilustração). Colocar a tampa novamente sobre o depósito.
- 8) Deixar o interruptor PRIME/SPRAY na posição PRIME, ligar o aparelho outra vez em ON e certificar-se de que o material de produção corre através do tubo de tinta.

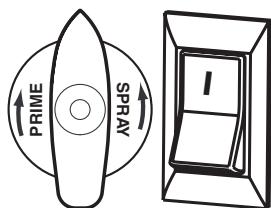
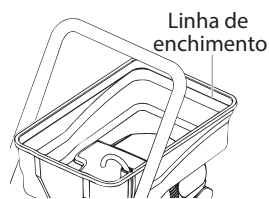

Aspirar o material de produção

Execute os passos seguintes sem que a agulheta de pulverização esteja fixa na pistola.

- 1) Destravar a pistola pulverizadora e colocar o interruptor PRIME/SPRAY na posição PRIME.
- 2) Acionar e **SEGURAR** a alavanca do gatilho, dirigindo a pistola pulverizadora para dentro de um recipiente de resíduos.

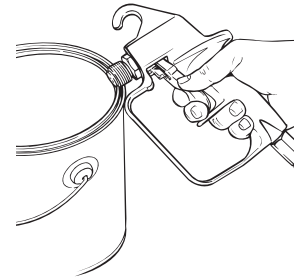
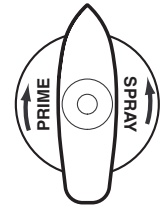

- 3) Ligar a bomba.



Aviso

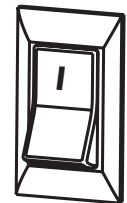

Não tocar no jato de líquido com as mãos.

- 4) Com a alavanca do gatilho segura, rodar o interruptor PRIME/SPRAY para SPRAY. Segurar na alavanca do gatilho até o ar, a água ou o solvente estarem completamente retirados do tubo pulverizador e a tinta correr sem impedimento.

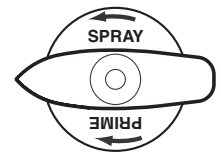

- 5) Soltar a alavanca do gatilho, rodar o interruptor PRIME/SPRAY para a posição PRIME e ligar a bomba em OFF.

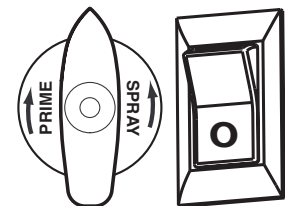

- 6) Dirigir a pistola outra vez para dentro do recipiente de resíduos e acionar a alavanca do gatilho, para ter a certeza de que o tubo está completamente depressurizado.
- 7) Travar a pistola pulverizadora.
- 8) Rodar o conjunto de agulheta de pulverização sobre a pistola. Apertar, rodando com a mão.

Começar a rotação de aperto neste ângulo,



para, no fim, obter o ângulo de pulverização pretendido.



- 9) Inserir a agulheta (a ponta fica virada na direção da pulverização).

O seu aparelho está pronto a funcionar.

Aplicação



Certificar-se de que o tubo de tinta não tem dobras e não se encontram objetos com bordas afiadas na proximidade.

- 1) Ligar a bomba em ON e rodar o interruptor PRIME/SPRAY para a posição SPRAY.
- 2) Assim que o motor desligar, destravar a pistola pulverizadora e pulverizar sobre uma superfície de teste para verificar o padrão de pulverização.

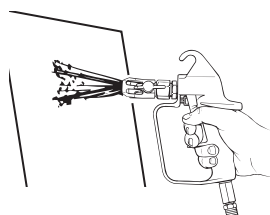
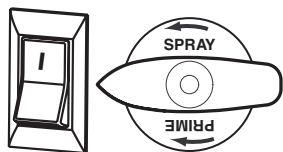

Logo que se tiver formado pressão suficiente no tubo, o motor desliga automaticamente. O motor liga e desliga, dependendo da necessidade de pressão.



Bom resultado de pulverização



Mau resultado de pulverização (tiras)

Se o padrão de pulverização apresentar sombreados ou riscas, podem existir as seguintes causas: A agulheta de pulverização ou o filtro da pistola pulverizadora está entupida(o); A agulheta de pulverização está desgastada ou a tinta não está suficientemente diluída. Mais informações em "Pesquisar erros de lubrificação" nas páginas seguintes.

Técnica de pulverização

A chave de um trabalho de pulverização de qualidade é o revestimento uniforme da superfície inteira. Isso obtém-se com um jato de pulverização uniforme. Ter atenção às seguintes **SUGESTÕES**.

SUGESTÃO: Guiar o braço com velocidade constante e distância sempre igual entre a pistola pulverizadora e a superfície de pulverização. A distância ideal é de 25 até 30 cm entre a agulheta de pulverização e superfície de pulverização.

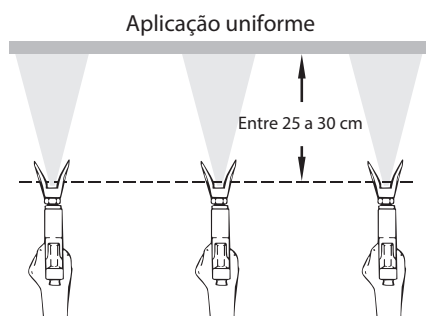

Efetuar o movimento de pulverização com velocidade constante.

SUGESTÃO: Manter a pistola pulverizadora perpendicular à superfície de pulverização para obter um padrão de pulverização uniforme.

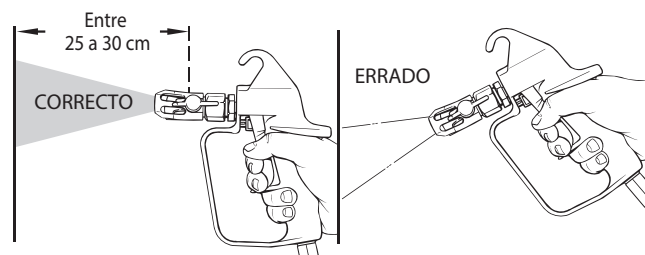

SUGESTÃO: Manter a pistola pulverizadora perpendicular à superfície de pulverização. Executar o movimento de pulverização com o braço e não com o pulso.

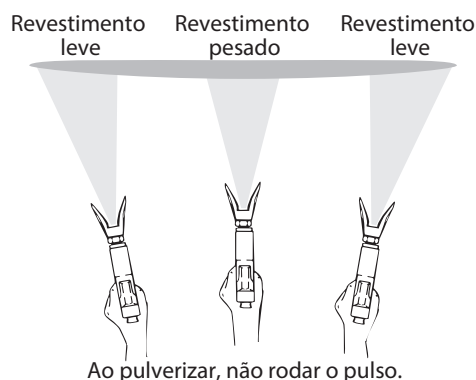

SUGESTÃO: Acionar a alavanca do gatilho no início de uma faixa de pulverização e soltá-la novamente só no fim faixa. Não acionar a alavanca do gatilho no meio da faixa. Isso causaria um padrão de pulverização irregular e manchado.

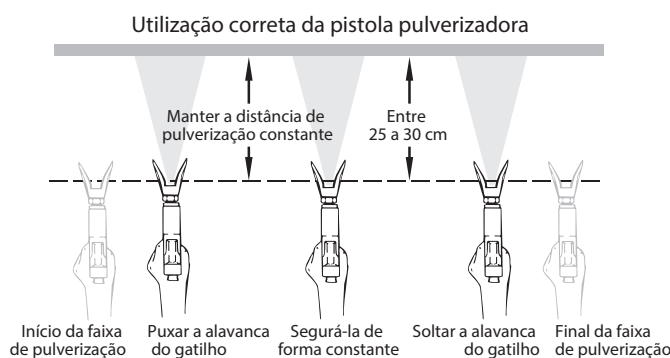

OUTRAS SUGESTÕES

Deixe as passagens de pulverização sobreporem-se cerca de 30%. Isso produz uma aplicação uniforme. Quando tiver terminado a pulverização, executar o procedimento DESPRESSURIZAR APARELHO e puxar a ficha elétrica. Ao pulverizar, deixar a tampa sobre o depósito. Deste modo, os corpos estranhos podem cair no material de produção. QUANDO O TRABALHO FOR INTERROMPIDO POR MAIS DE UMA HORA, EXECUTAR O PROCEDIMENTO PARA ARMAZENAMENTO DE CURTO PRAZO, COMO DESCRITO NA SEÇÃO ARMAZENAMENTO DESTES MANUAL (página 30).

Em seguida, apresenta-se uma lista dos problemas menores que podem ocorrer ao pulverizar. Quando surge um destes problemas, é afetado o fluxo do material de produção e consequentemente o padrão de pulverização, ou a pistola deixa de lançar material de produção.

Para resolver um destes problemas, seguir as instruções apresentadas nesta página.

Remover a obstrução na agulheta de pulverização



Aviso



Nunca tentar retirar a obstrução da agulheta com a ponta do dedo.

Cuidado

Para limpar a agulheta, não utilizar agulhas ou outros objetos afiados. A agulheta de metal duro pode estar danificada.

Quando o padrão de pulverização estiver irregular ou com a pistola acionada já não há pulverização, executar os seguintes passos:

- 1) Desligar a bomba, soltar a alavanca do gatilho e travar a pistola.

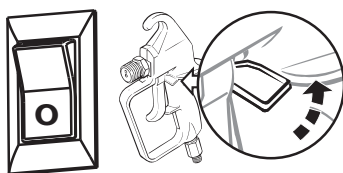

- 2) Rodar a agulheta 180° de forma que a seta fique virada na direção da parte posterior da pistola.

Se a agulheta de pulverização estiver sob pressão poderá ser difícil rodá-la. Rodar o interruptor PRIME/SPRAY para a posição PRIME e acionar a alavanca do gatilho da pistola. Desta forma, a pressão é libertada e é fácil rodar a agulheta.

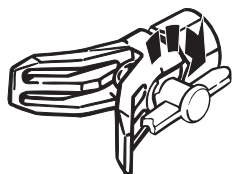

- 3) Rodar o interruptor PRIME/SPRAY para a posição SPRAY.

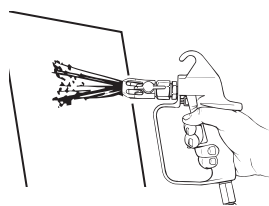

- 4) Destruar a pistola pulverizadora, dirigi-la para um pedaço de madeira ou cartão e acionar a alavanca do gatilho. Desta forma, a pressão do tubo pulverizador pode soprar para fora o obstáculo que causa a obstrução. Assim que a agulheta estiver livre, a tinta sai com pressão elevada.

Se continuar a não sair tinta da agulheta de pulverização, executar os passos apresentados na próxima coluna.

- 5) Soltar a alavanca do gatilho e travar a pistola.
- 6) Rodar a agulheta de forma que a seta fique virada novamente para a frente (posição SPRAY)
- 7) Destruar a pistola e executar novamente o processo de pulverização.

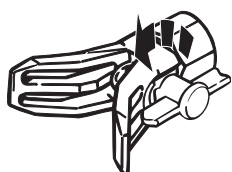

Retirar a obstrução existente no filtro da pistola de pulverização

O filtro deve ser limpo em cada utilização do aparelho pulverizador. Com o processamento de tintas espessas, o filtro poderá precisar de ser limpo com maior frequência.

- 1) Executar o procedimento **Despressurizar o aparelho** (página 24).
- 2) Retirar o fecho, rodando-o (ter atenção a que a mola não se perca).

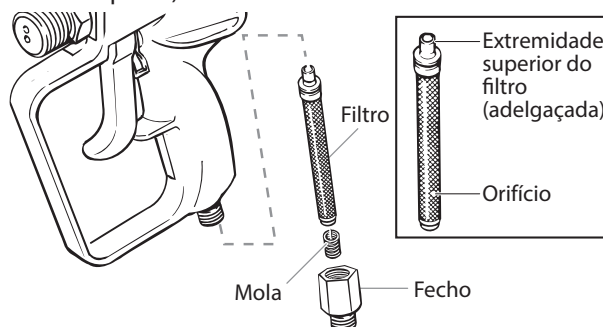

- 3) Retirar o filtro do corpo da pistola pulverizadora e limpá-lo com uma solução de limpeza apropriada (água morna e sabão).

Ao limpar o filtro, verificar se estão sedimentos no material de produção utilizado. Ver Coar a tinta, (página 24).

- 4) Verificar se há orifícios no filtro (ver ilustração em cima). Se existirem orifícios, substituir o filtro.

Cuidado

Nunca adaptar o filtro com um objeto afiado!

- 5) Colocar o filtro limpo com a extremidade adelgaçada virada para cima.

A extremidade adelgaçada do filtro deve ser inserida corretamente na pistola. Caso contrário, pode acontecer que a agulheta fique entupida ou deixe de sair material de produção da pistola.

- 6) Inserir a mola no fecho e apertar o fecho novamente no corpo da pistola, rodando-o.

Retirar a obstrução existente no filtro de admissão

- 1) Executar o procedimento **Despressurizar o aparelho** (página 24).
- 2) Esvaziar o depósito completamente (ver Esvaziar depósito, página 28).
- 3) Retirar o filtro de admissão do depósito. Para desprender o filtro, poderá ser necessária uma chave de fendas.
- 4) Limpar o filtro de admissão com uma solução de limpeza apropriada (água quente com sabão).
- 5) Inserir o filtro novamente.



Se depois de ter executado os passos descritos nesta página continuar a ter problemas, encontrará informações na página PESQUISA DE ERROS (página 31)

Notas importantes sobre limpeza

LER ESTAS NOTAS E AVISOS ANTES DE LIMPAR O APARELHO PULVERIZADOR!

- A limpeza minuciosa e a lubrificação do aparelho pulverizador são a condição mais importante para um funcionamento perfeito do aparelho depois do seu armazenamento.
- Limpar o aparelho pulverizador e os componentes com um produto de limpeza apropriado (p.ex. água quente com sabão em caso de materiais de pulverização solúveis em água).
- Após a limpeza do aparelho pulverizador, eliminar devidamente a solução de limpeza.

Esvaziar o depósito

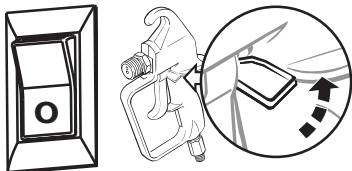

- 1) Executar todos os passos do procedimento "Despressurizar o aparelho" (página 24).
- 2) Retirar a tampa do depósito.
- 3) Com uma mão, agarrar a pega superior e com a outra mão agarrar a pega traseira do aparelho pulverizador.
- 4) Levantar o aparelho pulverizador e segurá-lo de forma que o líquido possa correr sobre uma das bordas dianteiras do depósito para dentro do recipiente original.

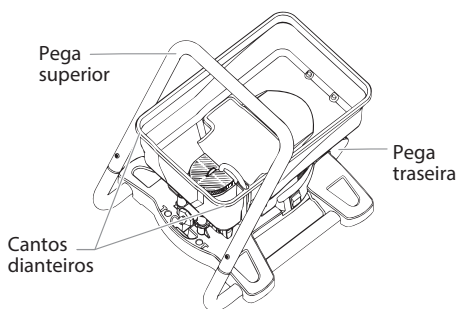

⚠ Aviso

Quando o aparelho está cheio e material de pulverização, poderá estar muito pesado. Levantar o aparelho com os braços e não com as costas a fim de evitar lesões.

⚠ Cuidado

Certificar-se de que o chão e os móveis estão cobertos a fim de evitar dano de propriedade.

Esvaziar o tubo de tinta

Com a execução destes passos, o resto de tinta que ficou no tubo pulverizador pode ser usado novamente.

- 1) Travar a pistola, retirar o conjunto da agulheta pulverizadora e rodar o interruptor PRIME/SPRAY para PRIME.

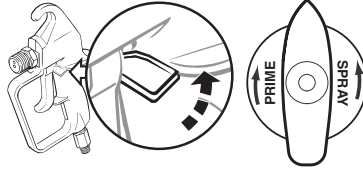

- 2) Encher o depósito com a solução de limpeza apropriada.
- 3) Segurar a pistola pulverizadora na beira do recipiente de tinta, acionar a alavanca do gatilho e segurá-la.

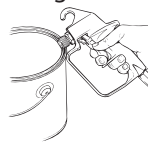

- 4) Com a alavanca do gatilho segura, comutar a bomba em ON e rodar o interruptor PRIME/SPRAY em SPRAY.

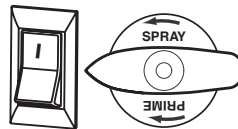

Deixar a bomba funcionar até toda a tinta ter sido esvaziada do tubo e até sair a solução de limpeza da pistola.

- 5) Soltar a alavanca do gatilho e rodar o interruptor PRIME/SPRAY para PRIME.
- 6) Segurar a pistola pulverizadora na beira de **um outro recipiente** e acionar e segurar a alavanca do gatilho.

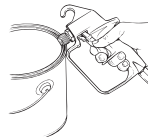

- 7) Rodar o interruptor PRIME/SPRAY para a posição SPRAY e acionar a alavanca do gatilho até o líquido que sai da pistola estar líquido límpido.

Se necessário, reencher de solução de limpeza no depósito.

- 8) Rodar o interruptor PRIME/SPRAY para a posição PRIME e acionar novamente a alavanca do gatilho da pistola para despressurizar.

Enxaguar o depósito

- 1) Esvaziar cuidadosamente o depósito por enxaguamento com a solução de limpeza apropriada.

Certificar-se de que não goteja solução de limpeza no corpo do motor.

- 2) Retirar o filtro de admissão do fundo do depósito e limpá-lo. Para desprender o filtro, poderá ser necessária uma chave de fendas.



- 3) Inserir o filtro novamente e eliminar devidamente a solução de limpeza.

Enxaguar o aparelho pulverizador

- 1) Encher o depósito com **NOVA** solução de limpeza.
- 2) Rodar o interruptor PRIME/SPRAY para a posição PRIME e comutar a bomba em ON.

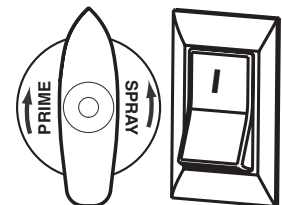

- 3) Fazer circular a solução de limpeza pela bomba durante 2 até 3 minutos através do tubo de tinta.
- 4) Comutar a bomba em OFF.

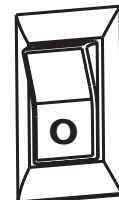

- 5) Eliminar devidamente a solução de limpeza e em caso de **componentes da pistola pulverizadora** seguir para a página seguinte.

LIMPAR OS COMPONENTES DA PISTOLA PULVERIZADORA

1) Executar o procedimento **Despressurizar o aparelho** (página 24).

2) Retirar a pistola pulverizadora do tubo de tinta, recorrendo à chave de bocas.

3) Tirar o filtro da pistola pulverizadora (ver **Retirar a obstrução existente no filtro da pistola de pulverização**, página 27).

4) Retirar a agulheta de pulverização do suporte da agulheta.

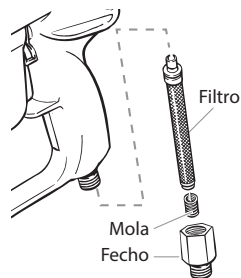
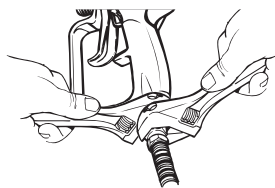
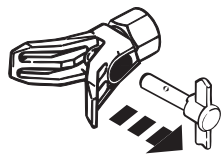

5) Limpar a agulheta de pulverização e o filtro com uma escova macia e com a solução de limpeza apropriada. Certificar-se de retirar e limpar a arruela plana e o suporte na parte traseira do conjunto da agulheta pulverizadora.

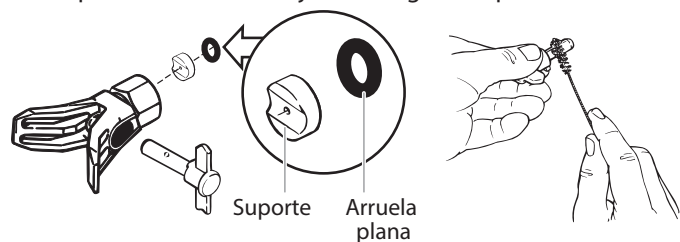

6) Deitar algumas gotas de óleo no corpo da pistola (ver a área assinalada pela seta em baixo).

7) Montar novamente a pistola pulverizadora:

- Primeiro, inserir o filtro da pistola com a extremidade adelgada e enroscar o fecho com mola.

- Instalar a agulheta de pulverização, o suporte e a arruela plana e montar o suporte da agulheta.

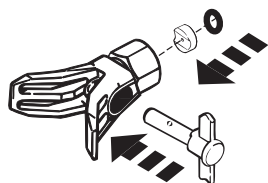
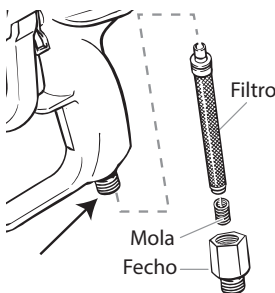

8) Rodar o tubo de tinta novamente para a pistola pulverizadora. Apertar com a chave de bocas.

IMPORTANTE!

Após a limpeza da bomba, recomenda-se para preparação do armazenamento enxaguar novamente a bomba com água quente com sabão. Repetir as instruções em Enxaguar bomba.

LIMPAR A VÁLVULA DE ALIMENTAÇÃO

Se houver problemas com a aspiração no aparelho, poderá ser necessário limpar ou substituir a válvula de alimentação. Este problema pode ser causado por limpeza e/ou armazenamento incorretos.

1) Retirar o filtro de admissão do fundo do depósito. Para desprender o filtro, poderá ser necessária uma chave de fendas.

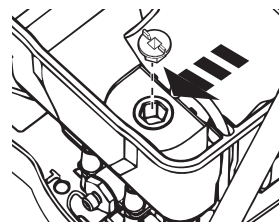

2) Inserir a ferramenta da válvula de alimentação na tubuladura da válvula. Rodá-la no sentido contrário aos ponteiros do relógio e retirá-la do seu corpo.

Para ser retirada, a ferramenta da válvula de alimentação deve estar conectada numa cabeça de catraca de 3/8 polegadas.

3) Examinar os três o-rings da tubuladura da válvula. Limpá-los ou substituí-los e lubrificá-los com óleo de máquinas de costura.

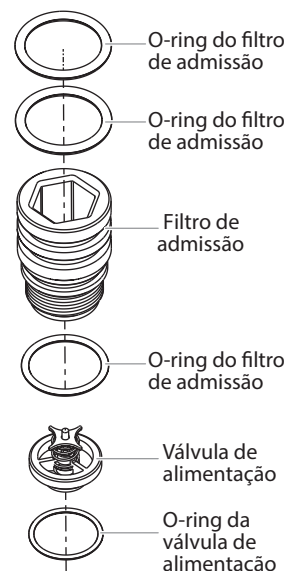

NUNCA retirar os o-rings situados na tubuladura da válvula para limpeza. Retirá-los SOMENTE quando devem ser substituídos.

4) Retirar a válvula de alimentação e o-ring da válvula de alimentação para fora do corpo da tubuladura da válvula. Limpá-los ou substituí-los e lubrificar o o-ring com óleo de máquina de baixa viscosidade (p.ex. óleo de máquinas de costura).

5) Colocar novamente o o-ring da válvula de alimentação no corpo e colocar em cima a válvula de alimentação.

6) Colocar a tubuladura da válvula no interior do corpo. Apertar com ferramenta para válvula de alimentação e apertar a catraca.

SUBSTITUIR a válvula de descarga

A substituição da válvula de descarga pode ser necessária quando a potência de pulverização não está satisfatória, inclusive segundo o modelo de todos os passos descritos neste manual em "Pesquisar erros de pulverização".

1) Soltar a válvula de descarga recorrendo a uma chave de bocas para fora do corpo da válvula de descarga.

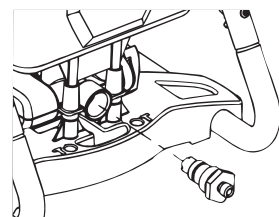

2) Examinar o interior do corpo da válvula de descarga. Retirar os restos de tinta.

3) Substituir por uma nova válvula de descarga. Com uma chave de bocas, apertar no corpo da válvula de descarga

ARMAZENAMENTO DE CURTO PRAZO (ATÉ 8 HORAS)

Colocação fora de funcionamento

- 1) Executar todos os passos do procedimento **DESPRESSURIZAR APARELHO** (página 24).

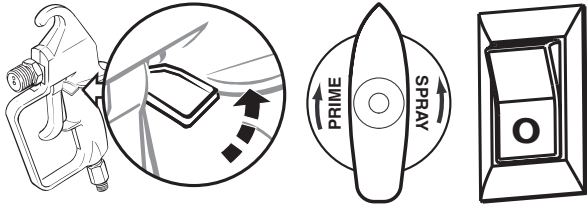

- 2) Deitar meia chávena de água lentamente sobre a tinta para evitar que seque. Colocar a tampa novamente sobre o depósito.
- 3) Enrolar o conjunto da pistola pulverizadora num pano úmido e inseri-lo num saco plástico. Fechar o saco de forma estanque.



- 4) Puxar o cabo elétrico do aparelho pulverizador.
- 5) Para armazenamento de curto prazo, colocar o aparelho pulverizador num local seguro sem luz direta do sol.

COLOCAÇÃO EM FUNCIONAMENTO

- 1) Tirar a pistola do saco plástico e misturar a água na tinta.
- 2) Certificar-se de que o interruptor PRIME/SPRAY está na posição PRIME.
- 3) Inserir o cabo elétrico do aparelho pulverizador e colocar o interruptor em ON.
- 4) Rodar o interruptor PRIME/SPRAY para a posição SPRAY.
- 5) Testar o aparelho pulverizador sobre uma superfície apropriada e iniciar a pulverização.

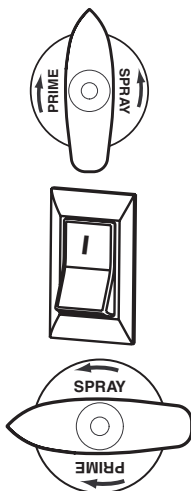

PREPARAR O APARELHO PULVERIZADOR PARA ARMAZENAMENTO DE LONGO PRAZO

- 1) Todos os passos descritos nas páginas 28 até 29 da **limpeza** devem ter sido executados.
- 2) Retirar o filtro de admissão. Para desprender o filtro, poderá ser necessária uma chave de fendas.



- 3) Introduzir cerca de 60 ml de óleo de máquina de baixa viscosidade na válvula de alimentação.



- 4) Retirar o tubo da válvula de descarga, colocar um pano sobre a válvula de descarga e colocar o interruptor em ON. Deixar o aparelho funcionar durante cinco segundos.
- 5) Comutar a bomba em OFF.

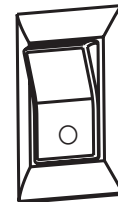

- 6) Inserir novamente o filtro de admissão e premir sobre a lingueta no filtro.

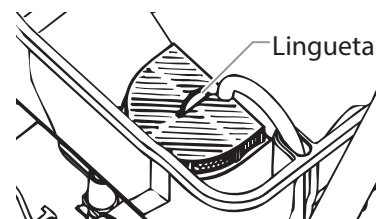

- 7) Limpar todo o aparelho, o tubo e a pistola com um pano úmido para retirar restos de tinta.
- 8) Colocar o tubo de alta pressão novamente sobre a válvula de descarga e colocar a tampa sobre o depósito.

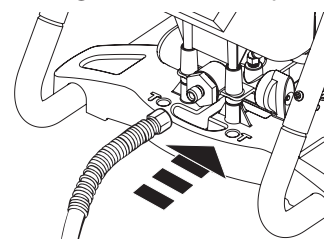

MANUTENÇÃO DIÁRIA

A única manutenção que deve ser feita diariamente é uma limpeza minuciosa. Executar os procedimentos para limpeza descritos neste manual.

MANUTENÇÃO INTENSIVA

Algumas peças da bomba desgastam-se com o uso e devem ser substituídas. Na lista seguinte apresentam-se

os kits de reparação disponíveis. O único indicador fiável de necessidade de substituição de peças desgastadas é a potência da bomba. Na seção Pesquisar erros ficará a saber quando são necessários estes kits de reparação.

Kit de reparação	Descrição
2350456	Válvula de alimentação e de descarga

Pesquisa de erros**Aviso**

Antes dos trabalhos de manutenção, despressurizar sempre (ver DESPRESSURIZAR APARELHO, página 24).

PROBLEMA	CAUSA	MEDIDA DE AJUDA
A. O aparelho pulverizador não arranca.	<ol style="list-style-type: none"> 1) A ficha de rede não está inserida. 2) O interruptor ON/OFF está em OFF. 3) O aparelho pulverizador não desliga porque ainda existe pressão. 4) A tomada de rede não fornece corrente elétrica. 5) O cabo de extensão está danificado ou tem uma secção transversal demasiado estreita. 6) O motor está defeituoso. 	<ol style="list-style-type: none"> 1) Inserir o cabo elétrico. 2) Colocar o interruptor ON/OFF em ON. 3) O motor comuta e ON e OFF durante a pulverização, dependendo da necessidade de pressão. Este é um processo normal. Continue a pulverizar. 4) Verificar cuidadosamente a alimentação de rede elétrica. 5) Substituir o cabo de extensão. 6) Levar o aparelho pulverizador a um serviço ao cliente autorizado pela Wagner.
B. O o aparelho pulverizador arranca, mas não aspira tinta quando o interruptor PRIME/SPRAY é colocado na posição PRIME.	<ol style="list-style-type: none"> 1) O aparelho não está purgado de ar ou não está estanque. 2) O depósito está vazio. 3) O aparelho não está sobre o chão. 4) O filtro de admissão está obstruído. 5) A válvula de alimentação ou a válvula de descarga emperra. 6) A válvula de alimentação está desgastada ou danificada. 7) A válvula PRIME/SPRAY está obstruída. 	<ol style="list-style-type: none"> 1) Tente novamente purgar o aparelho de ar. 2) Reencher o depósito. 3) Colocar o aparelho sobre o chão. 4) Limpar o filtro de admissão. 5) Limpar as válvulas alimentação e de descarga e substituir as peças desgastadas.* A válvula de alimentação poderá estar entupida devido a restos da tinta antiga. Para soltar, premir a lingueta do filtro de admissão. 6) Inserir novamente a válvula de alimentação.* 7) Levar o aparelho pulverizador a um serviço ao cliente autorizado pela Wagner.
C. O aparelho pulverizador aspira tinta, mas assim que é acionada a alavanca do gatilho da pistola, a pressão cai.	<ol style="list-style-type: none"> 1) A agulheta de pulverização está desgastada. 2) O filtro de admissão está obstruído. 3) O filtro da pistola ou da agulheta pulverizadora está obstruído. 4) A tinta está demasiado espessa ou grosseira. 5) O conjunto da válvula de descarga está sujo ou gasto. 6) O conjunto da válvula de alimentação está sujo ou gasto. 	<ol style="list-style-type: none"> 1) Substituir a agulheta de pulverização por uma agulheta nova.** 2) Limpar o filtro de admissão. 3) Limpá-la ou substituí-la por um filtro apropriado. Deve haver sempre filtros de substituição em stock. 4) Diluir ou coar a tinta. 5) Limpar ou substituir o conjunto de válvulas de descarga.* 6) Inserir novamente a válvula de alimentação.*
D. A válvula PRIME/SPRAY está em SPRAY e corre material de produção pelo tubo de tinta.	<ol style="list-style-type: none"> 1) A válvula PRIME/SPRAY está suja ou desgastada. 	<ol style="list-style-type: none"> 1) Levar o aparelho pulverizador a um serviço ao cliente autorizado pela Wagner.
E. A pistola pulverizadora está com fuga.	<ol style="list-style-type: none"> 1) As peças interiores da pistola estão desgastadas ou sujas. 	<ol style="list-style-type: none"> 1) Levar o aparelho pulverizador a um serviço ao cliente autorizado pela Wagner.
F. O suporte da agulheta tem fuga.	<ol style="list-style-type: none"> 1) A agulheta de pulverização foi montada incorretamente. 2) Um vedante está gasto. 	<ol style="list-style-type: none"> 1) Examinar o suporte da agulheta e, se necessário, montá-lo corretamente. 2) Substituir o vedante.*
G. A pistola pulverizadora não pulveriza.	<ol style="list-style-type: none"> 1) A agulheta de pulverização ou o filtro da pistola está entupido. 2) A agulheta de pulverização está na posição CLEAN (limpeza). 3) O interruptor PRIME/SPRAY não foi rodado para a posição SPRAY. 	<ol style="list-style-type: none"> 1) Limpar o filtro da agulheta pulverizadora ou da pistola. Ver Remover a obstrução na agulheta de pulverização. 2) Colocar a agulheta de pulverização na posição SPRAY. 3) Rodar o interruptor PRIME/SPRAY para a posição SPRAY.
H. O padrão de pulverização apresenta sombras ou riscas.	<ol style="list-style-type: none"> 1) A pistola, agulheta de pulverização ou o filtro de admissão está entupido(a). 2) A agulheta de pulverização está desgastada. 3) A tinta está demasiado espessa. 4) Queda de pressão. 	<ol style="list-style-type: none"> 1) Limpar o filtro e coar a tinta. 2) Substituir a agulheta de pulverização. 3) Diluir a tinta. 4) Ver Causas e medidas de ajuda no problema C.

* Para estes procedimentos, estão disponíveis kits de reparação especiais com instruções. Na seção **Lista de peças (página 32)** deste manual encontra-se uma lista dos kits de reparação e os respetivos números de peça.

** Para este procedimento estão disponíveis peças adicionais. Na seção **Lista de peças (página 32)** deste manual encontra-se uma lista das peças e respetivos números de peça.

PISTOLA PULVERIZADORA

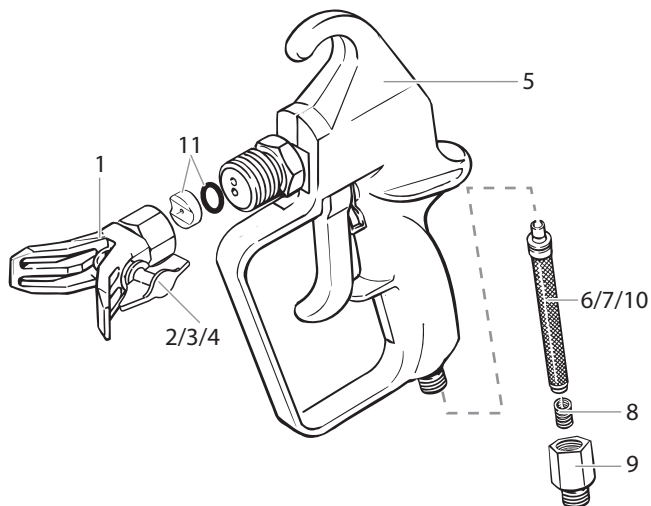

N.º	N.º peça	Descrição	Quantidade
1	2336 705	Suporte da agulheta	1
2*	0418 705	Agulheta XS	1
3*	0418 707	Agulheta M	1
4*	0418 708	Agulheta L	1
5	2350 902	Conjunto de pistolas completo (incluindo pos. 1, 3, 8, 9, 10, 11)	1
6*	0418 711	Filtro vermelho	2
7*	0418 713	Filtro branco	2
8*	2351 004	Mola	1
9	2351 005	Fecho	1
10*	0418 712	Filtro amarelo	2
11*	2337 249	Suporte com arruela plana	1

* Peças de desgaste: Não estão cobertas pela garantia



Caso seja utilizada outra agulheta, também deve ser utilizado o filtro adequado.

- Agulheta XS → Filtro vermelho
- Agulheta M → Filtro amarelo
- Agulheta L → Filtro branco

APARELHO PULVERIZADOR

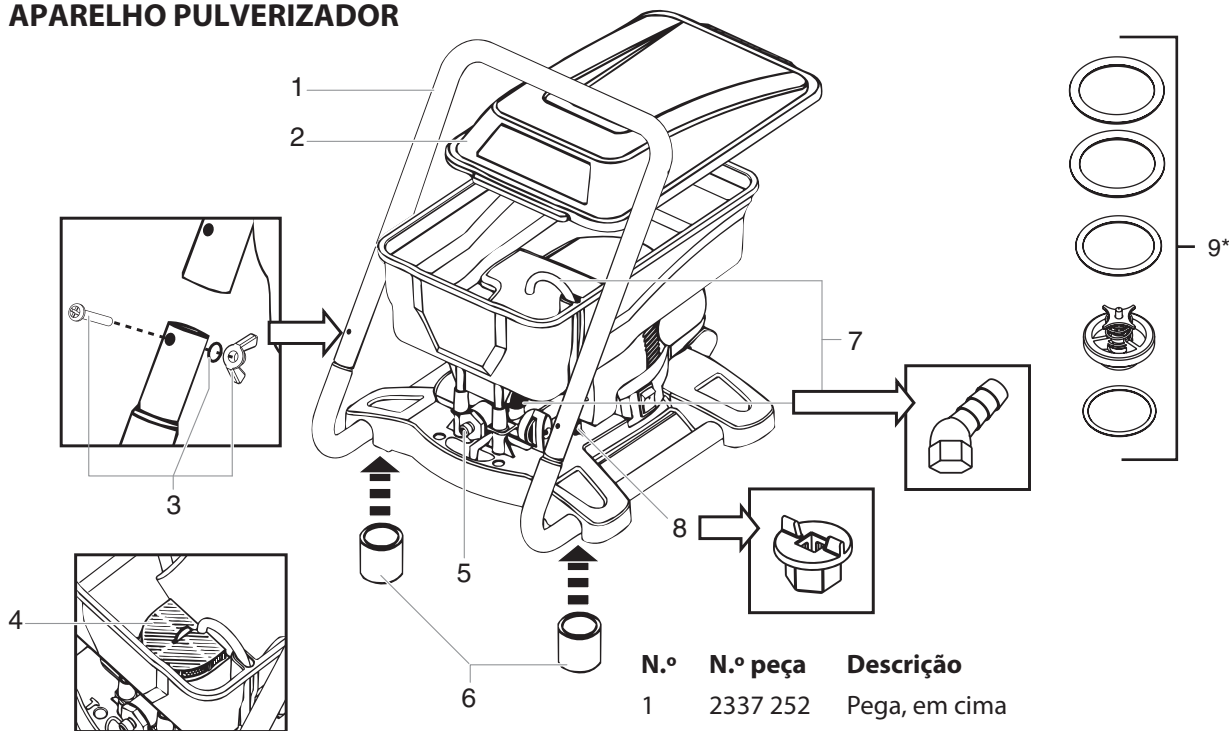

N.º	N.º peça	Descrição	Quantidade
1	2337 252	Pega, em cima	1
2	2337 292	Tampa do recipiente	1
3	2337 256	Conjunto de parafusos, arruelas planas e porcas de orelhas	1
4	2350 459	Filtro de admissão	1
5+9*	2350 456	Válvula de alimentação e de descarga	1
6	2337 285	Pés	4
7	2337 288	Tubo / tubeira de retorno	1
8	2337 290	Ferramenta da válvula de alimentação	1
10	2351 007	Tubo pulverizador de 1/4" x 10m	1

* Peças de desgaste: Não estão cobertas pela garantia

As peças de substituição podem ser encomendadas por telefone ao Serviço de Assistência ao Cliente.

2 anos de garantia

A garantia é de 2 anos a contar a partir da data de compra (talão de compra). Esta abrange e limita-se à reparação gratuita de problemas comprovadamente decorrentes da utilização de materiais defeituosos durante o fabrico ou devido a erro de montagem ou à substituição gratuita das peças com defeito. A utilização ou colocação em funcionamento, bem como montagem ou reparações realizadas pelo utilizador e que não estejam indicadas no nosso manual de instruções invalidam a garantia. O desgaste de peças sujeitas a desgaste está igualmente excluído da garantia. A garantia exclui utilizações comerciais. Reservamos o direito à aplicação da garantia. A garantia perde a sua validade no caso de o aparelho ter sido aberto por outras pessoas que não o pessoal do serviço de assistência da WAGNER. Danos provocados pelo transporte, trabalhos de manutenção bem como danos e avarias decorrentes de trabalhos de manutenção incorrectos não estão abrangidos pela garantia. A prova de compra do aparelho tem de ser fornecida no momento do pedido de aplicação da garantia mediante apresentação do talão de compra original. Tanto quanto legalmente aplicável, não assumimos qualquer responsabilidade por danos pessoais, materiais ou consequenciais em especial no caso de o aparelho ter sido utilizado para outros fins que não os indicados no manual de instruções, não tiver sido colocado em funcionamento de acordo com as indicações do manual de instruções ou tiver sido sujeito a reparações por iniciativa própria do utilizador e não pelo pessoal técnico autorizado para o efeito. Reparações ou trabalhos de resolução de problemas que estejam para além dos indicados neste manual de instruções só poderão ser realizados nas nossas instalações. Em caso de garantia ou de necessidade de reparação dirija-se ao seu representante comercial

Protecção do ambiente



O aparelho, bem como os respetivos acessórios e embalagem deverão ser reencaminhados para reciclagem. Não elimine o aparelho através do lixo doméstico. Proteja o ambiente e deposite o seu aparelho num ponto de recolha selectiva local ou informe-se no comércio especializado.

Resíduos de tinta e solventes não poderão ser eliminados através da canalização, do sistema de esgotos ou com os resíduos domésticos. Estes devem ser eliminados separadamente como resíduos especiais. Observar os conselhos constantes nas embalagens do produto.

Indicação importante sobre a responsabilidade pelo produto!

De acordo com um regulamento comunitário, em vigor desde 01.01.1990, o fabricante só é responsável pelo seu produto, se tiver produzido ou autorizado todas as peças, ou se os aparelhos tiverem sido montados e operados correctamente. A utilização de acessórios e peças sobressalentes que não sejam originais pode anular total ou parcialmente a garantia.

E Declaración de conformidad CE

Mediante la presente garantizamos, bajo nuestra exclusiva responsabilidad, que este producto cumple con las correspondientes disposiciones:

2006/42/EG; 2004/108/EG; 2011/65/EG; 2002/96/EG

Normas armonizadas aplicadas:

EN ISO 12100:2010, EN 1953:2013, EN 60335-1:2012, EN 55014-1:2006+A1:2009+A2:2011,
EN 55014-2:1997+Corrigendum 1997+A1:2001+A2:2008, EN 61000-3-2:2006+A1:2009+A2:2009,
EN 61000-3-3:2013, EN 62233:2008

P Declaração de conformidade CE

Pela presente garantimos, soba nossa exclusiva responsabilidade, que este produto cumpre com as correspondentes disposições:
2006/42/EG; 2004/108/EG; 2011/65/EG; 2002/96/EG

Normas harmonizadas aplicadas:

EN ISO 12100:2010, EN 1953:2013, EN 60335-1:2012, EN 55014-1:2006+A1:2009+A2:2011,
EN 55014-2:1997+Corrigendum 1997+A1:2001+A2:2008, EN 61000-3-2:2006+A1:2009+A2:2009,
EN 61000-3-3:2013, EN 62233:2008



i.V. T. Jeltsch
Senior Vice President
Global Product Strategy & Planning



i. V. J. Ulbrich
Vice President Engineering

Responsable de la documentación
Responsável pela documentação

WAGNER® J. Wagner GmbH Otto-Lilienthal-Str. 18 D-88677 Markdorf

D **J. Wagner GmbH**
 Otto-Lilienthal-Str. 18
D-88677 Markdorf
 ☎ Hotline 0180 5 59 24 637
 ☎ +49/ (0) 75 44/ 505-1169

CZ **E-Coreco s.r.o.**
 Na Roudné 102
301 00 Plzeň
 ☎ +420 734 792 823 ☎ +420 227 077 364

B **WSB Finishing Equipment**
 Veilinglaan 56-58
1861 Meise-Wolvertem
 ☎ +32/2/2 69 46 75 ☎ +32/2/2 69 78 45

E **Makimport Herramientas, S.L.**
 C/ Méjico nº 6
 Pol. El Descubrimiento
28806 Alcalá de Henares (Madrid)
 ☎ 902 199 021/ 91 879 72 00 ☎ 91 883 19 59

F **Wagner France S.a.r.l.**
 12 Avenue des Tropiques
 Z.A. de Courtaboeuf
91978 Les Ulis Cedex
 ☎ 0 825 011 111 ☎ +33 (0) 1 69 81 72 57

SLO Adresa servisa:
GMA Elektromehanika d.o.o.
 Cesta Andreja Bitenca 115,
Ljubljana 1000/Slovenija
 ☎ +386(1)/583 83 04 ☎ +386(1)/518 38 03

DK/S **Wagner Spraytech**
Scandinavia A/S
 Helgeshøj Allé 28
DK-2630 Tåstrup
 ☎ +45/43 27 18 18 ☎ +45/43 43 05 28

H Magyarországi szerviz
Hondimpex KFT.
 Kossuth L. u. 48-50
8060 Mór
 ☎ +36(-22)/407 321 ☎ +36(-22)/407 852

CH **J. Wagner AG**
 Industriestraße 22
9450 Altstätten
 ☎ +41/71/7 57 22 11 ☎ +41/71/7 57 23 23

PL **PUT Wagner Service**
 ul. E. Imieli 27
41-605 Swietochlowice
 ☎ +48/32/2 45 06 19 ☎ +48/32/2 41 42 51

SK **E-Coreco SK s.r.o.**
 Kráľovská ulica 8/7133
 927 01 Šaľa
Slovenská republika
 ☎ +421948882850 ☎ +421313700077

HR Adresa servisa:
EL-ME-HO
 Horvatinčićev put 2
10436 Rakov Potok/Kroatien
 ☎/☎ +385(-1)65 86 - 028

NL **WSB Finishing Equipment BV**
 De Heldinnenlaan 200
3543 MB Utrecht
 ☎ +31/30/2 41 41 55 ☎ +31/30/2 41 17 87

AUS **Wagner Spraytech**
Australia Pty. Ltd.,
 14-16 Kevlar Close,
Braeside, VIC 3195/Australia
 ☎ +61/3/95 87 20 00 ☎ +61/3/95 80 91 20

GB **Wagner Spraytech (UK) Ltd**
 Opus Park
 Moorfield Road
Guildford Surrey GU1 1SZ
 ☎ +44 (0) 1483 454666 ☎ + 44 (0)1483 454548

www.wagner-group.com