

Översättning av original-driftsinstruktionen

**WAGNER**

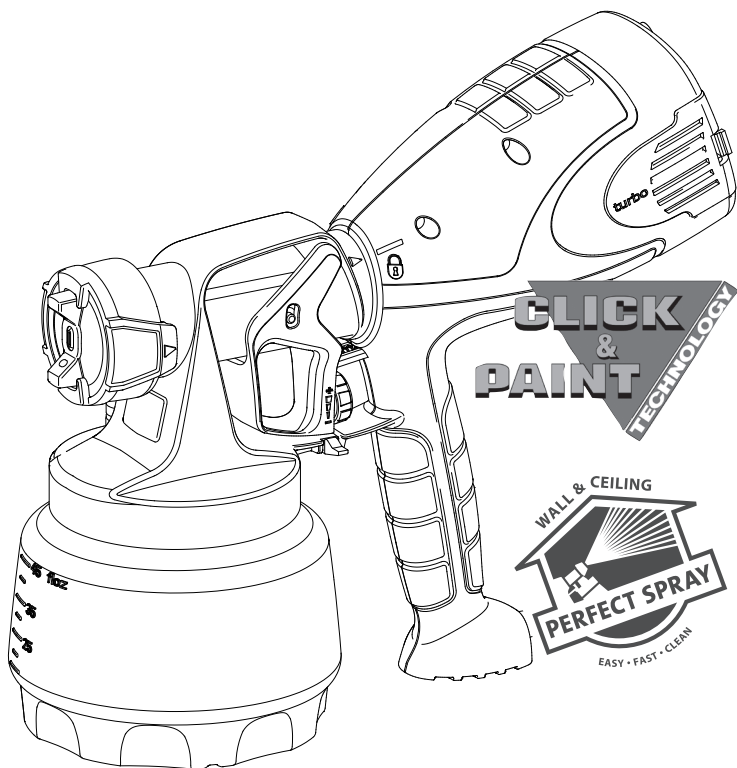

2 års  
garanti

# WallPerfect W 565 I-Spray



S



1

## ÖVERSIKT

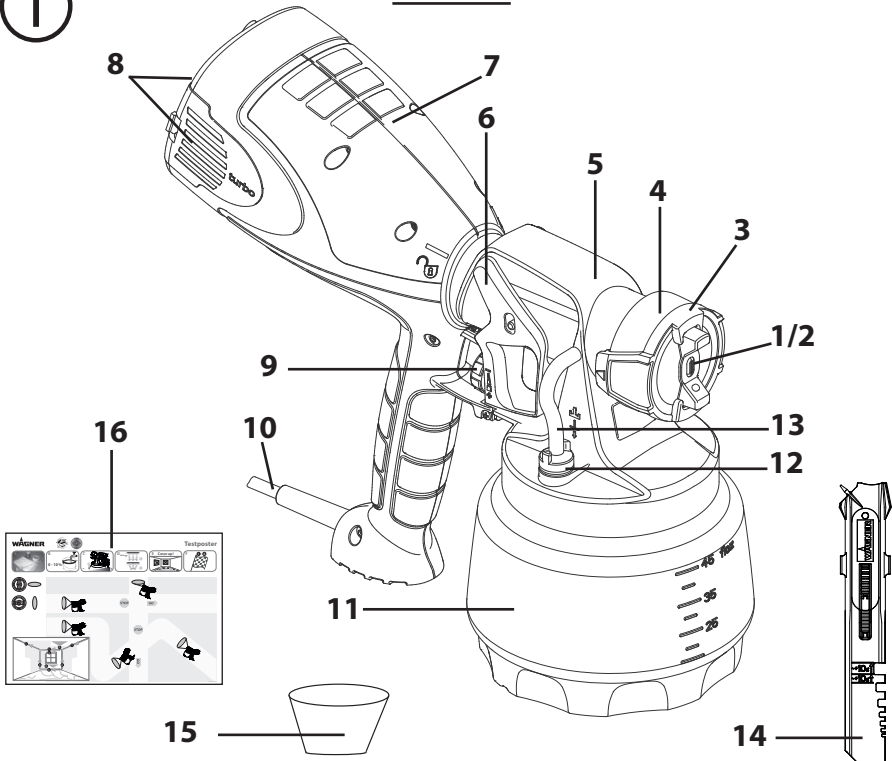

2

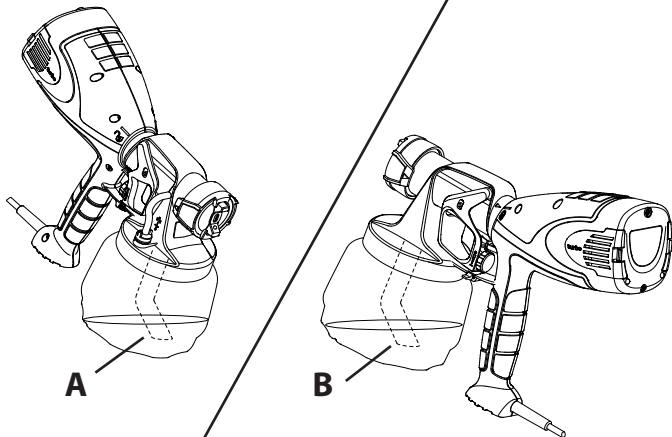

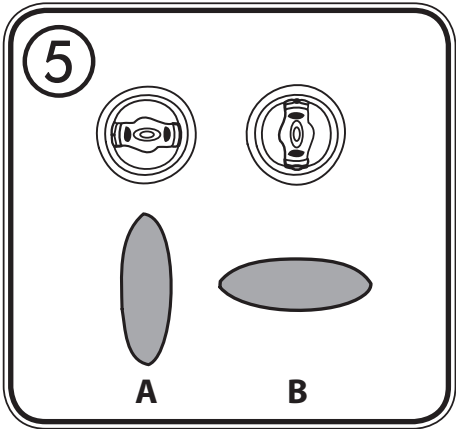
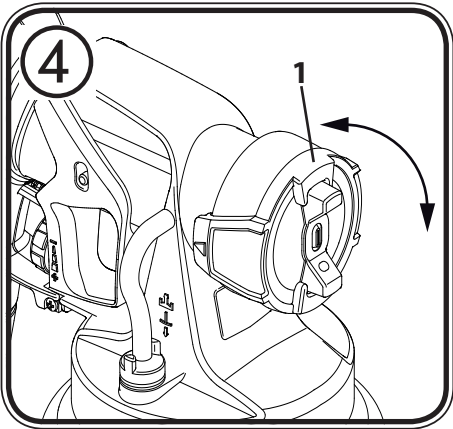
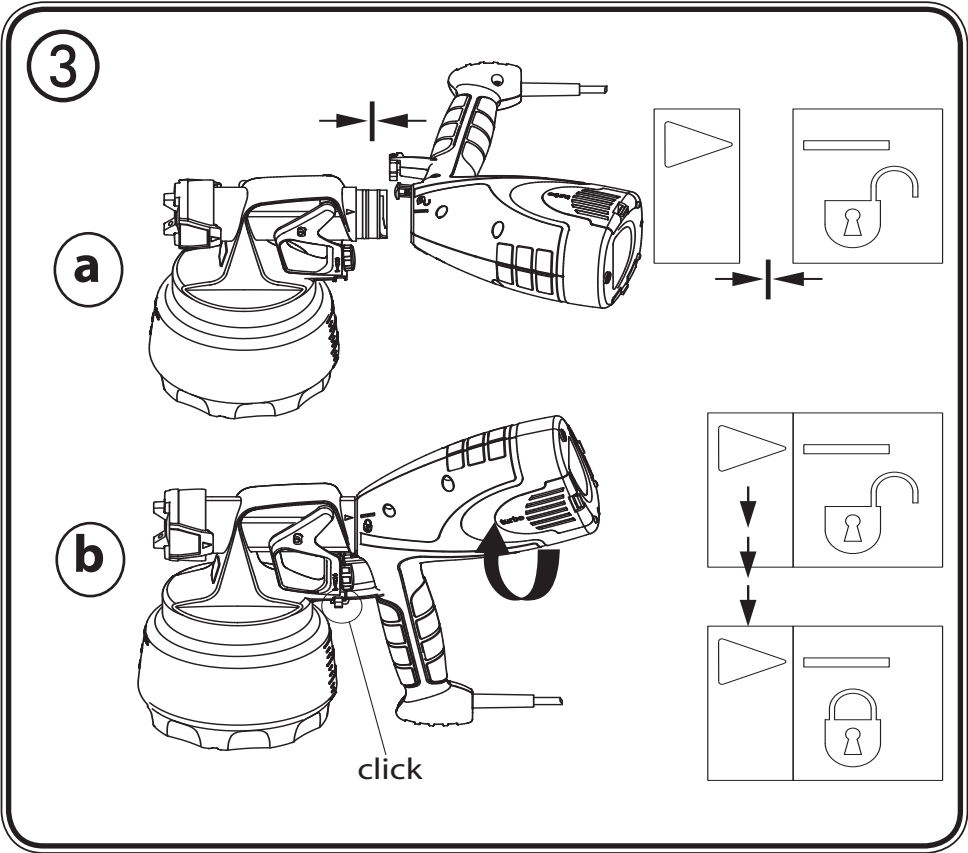

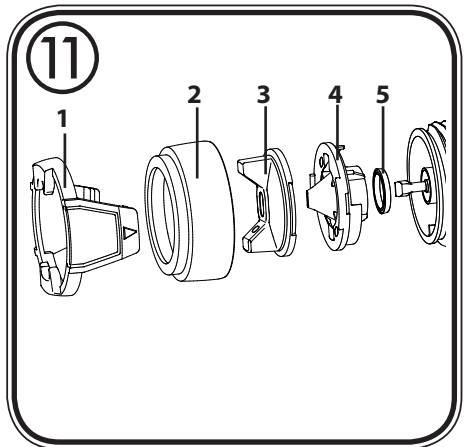
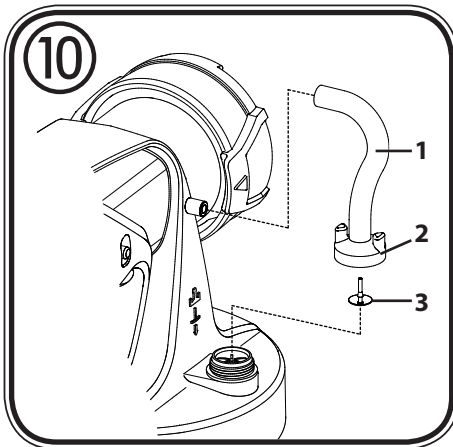
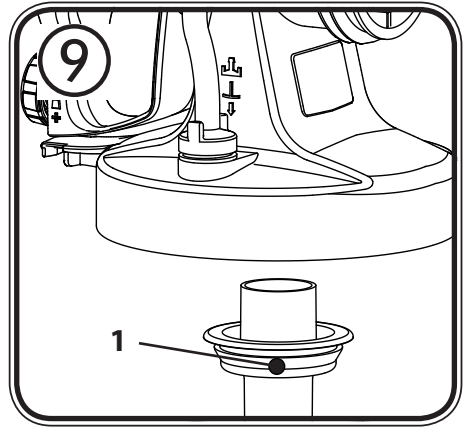
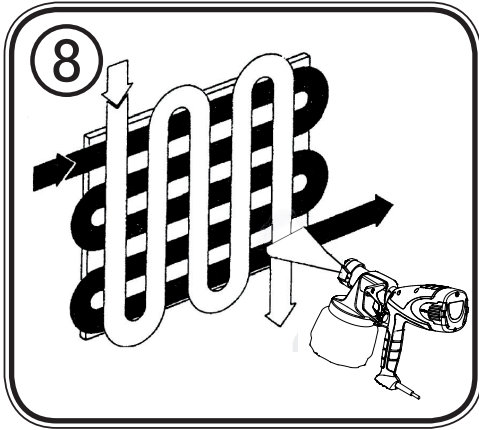
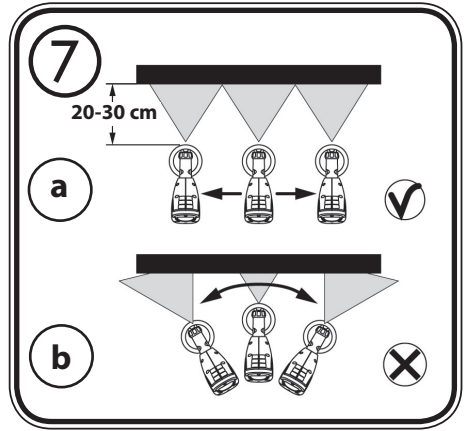
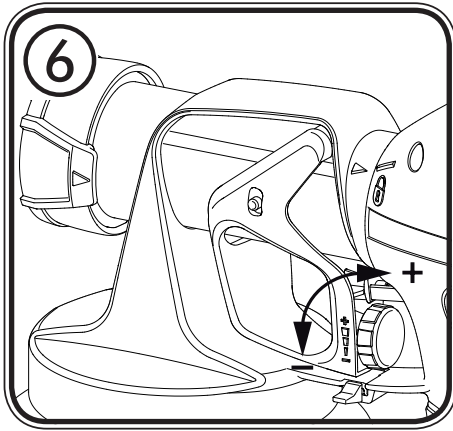

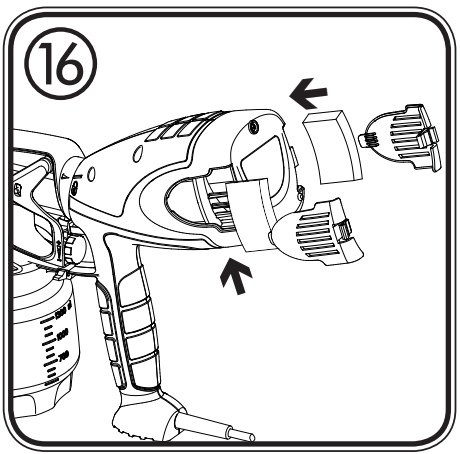
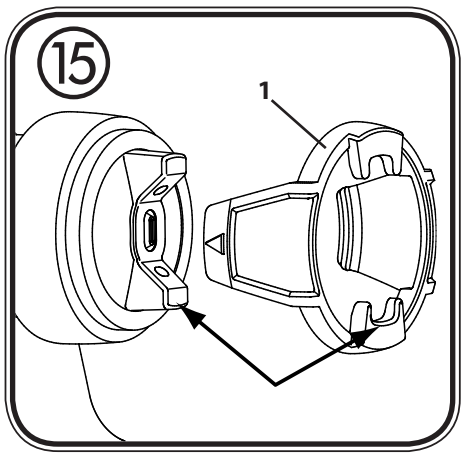
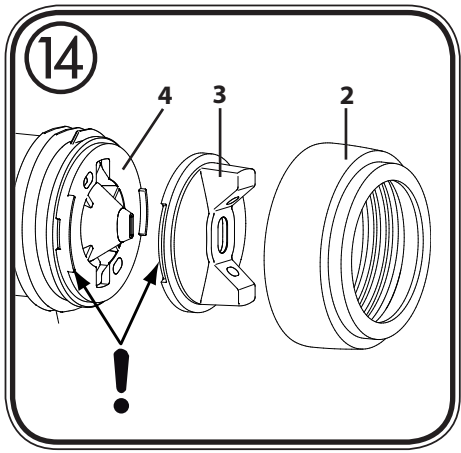
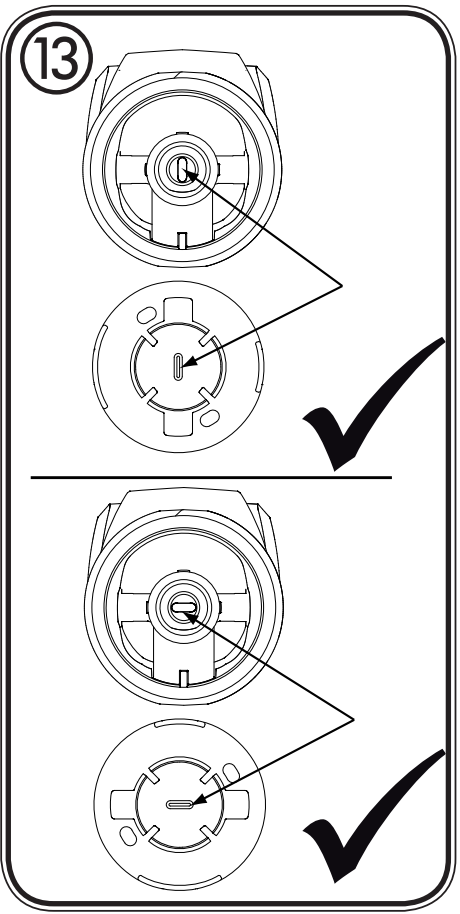
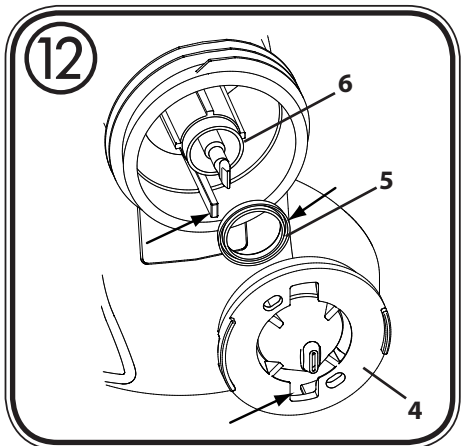

17

## TILLBEHÖR

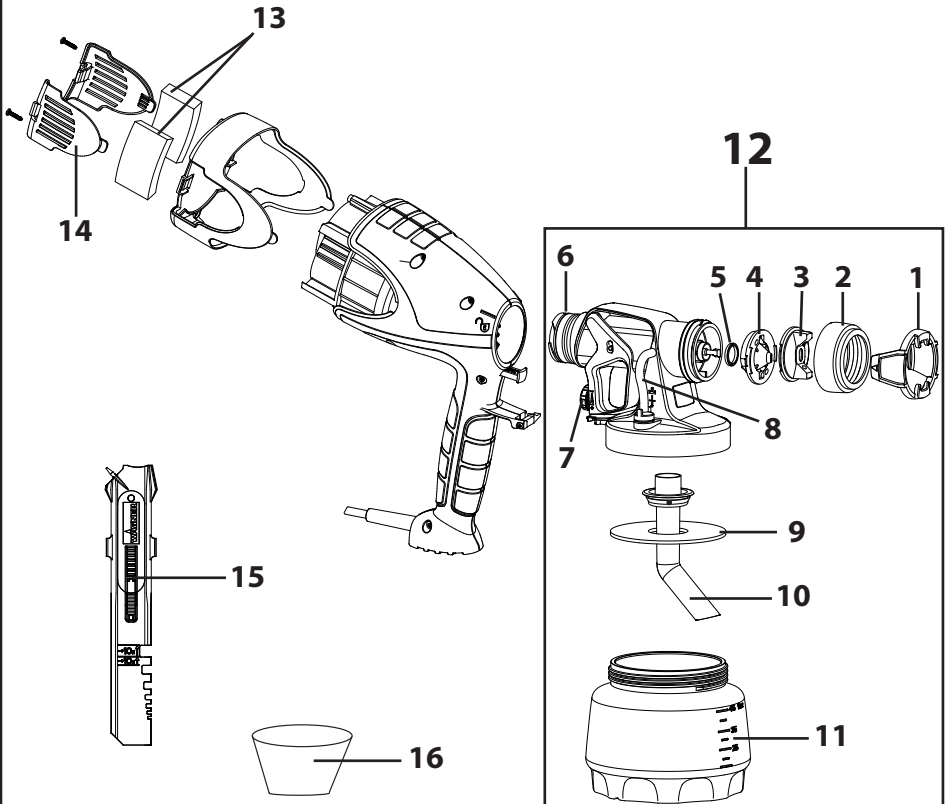

## HJÄRTLIGT TACK FÖR ERT FÖRTROENDE

Vi gratulerar er till köpet av denna märkesprodukt från Wagner och är övertygade om att den kommer att skänka er stor glädje.





Läs noga igenom bruksanvisningen innan produkten tas i drift och beakta särskilt säkerhetsanvisningarna. Förvara bruksanvisningen omsorgsfullt och bifoga den till produkten om den någon gång överlämnas till någon annan.

Om du har några frågor, förslag eller önskemål står vi gärna till förfogande på det telefonnummer som anges på baksidan av manualen eller e-postadress [wagner@wagner-group.dk](mailto:wagner@wagner-group.dk).

### Innehållsförteckning

1. Förklaring av använda symboler.....	2
2. Allmänna säkerhetsanvisningar .....	2
3. Säkerhetsanvisningar för sprutpistoler.....	5
4. Beskrivning / Leveransens omfattning .....	6
5. Användningsområde .....	6
6. Bearbetningsbara sprutmaterial.....	6
7. Icke-bearbetningsbara sprutmaterial .....	6
8. Följande material får endast bearbetas med extratillbehör.....	6
9. Förberedelse av arbetsplatsen.....	6
10. Förberedelse av sprutmaterialet.....	7
11. Idrifttagande .....	7
12. Inställning av önskad sprutbild (fig. 4) .....	8
13. Inställning av materialmängd (fig. 6) .....	8
14. Sprutteknik.....	8
15. Driftavbrott .....	9
16. Avstängning och rengöring .....	9
17. Underhåll .....	10
18. Reservdelista .....	11
19. Tillbehör .....	11
20. Störningsavhjälpning.....	12
21. Tekniska data.....	13
22. Miljöskydd .....	14
23. Viktiga anvisningar om produktansvaret!.....	14

## 1. Förklaring av använda symboler

	Denna symbol varnar för en möjlig fara för dig och apparaten. Under denna symbol finns viktig information om hur man undviker skador på person och apparat.
	Fara för el-stöt
	Anger användningstips och andra speciellt användbara anvisningar.
	Apparat och tillbehör som är märkta med denna symbol är lämpliga att använda för bearbetning av tjockflytande material som t.ex. inomhusväggfärger (dispersioner och latexfärger). Om ett material har denna logga är det lämpligt att använda tillsammans med respektive apparat.

## 2. Allmänna säkerhetsanvisningar

### OBS!



Läs igenom samtliga anvisningar. *Underlåtenhet att följa de anvisningar som följer kan orsaka elektriska stötar, brand och/eller svåra skador. Begreppet "elverktyg" som används nedan avser nätdrivna elverktyg (med nätsladd) och batteridrivna elverktyg (utan nätsladd).*

### 1. Arbetsplats säkerhet

- Håll din arbetsplats ren och se till att belysningen alltid är tillräcklig.**  
*Ostädade eller dåligt belysta arbetsplatser kan leda till olyckor.*
- Arbeta inte med utrustningen i en omgivning med explosionsrisk, där det finns brännbara vätskor, gaser eller dammpartiklar.** *Elverktyg bildar gnistor som kan antända damm eller ångor.*
- Se till att inga barn eller andra personer finns i närheten när du använder elverktyget.** *Om du blir störd kan du förlora kontrollen över utrustningen.*

### 2. Elsäkerhet

- Utrustningens anslutningskontakt måste passa i stickuttaget. Kontakten får inte förändras på något sätt. Använd inte adapterkontakt tillsammans med skyddsjordade utrustningar.** *Oförändrade kontakter och passande stickuttag minskar risken för en elektrisk stöt.*



- b) Undvik kroppskontakt med jordade ytor, t.ex. på rör, element, spisar och kylskåp.** *Risken för en elektrisk stöt är större om din kropp är jordad.*
- c) Utsätt inte utrustningen för regn eller väta.** *Om vatten tränger in i en elutrustning ökar risken för elektriska stötar.*
- d) Använd inte sladden för att bära utrustningen, hänga upp den eller för att dra kontakten ur stickuttaget. Se till att sladden hålls på avstånd från värme, olja, vassa kanter och rörliga delar på utrustningen.** *Skadad eller veckad sladd ökar risken för en elektrisk stöt.*
- e) Om du använder elverktyget utomhus får endast sådana förlängningskablar användas som är godkända för utomhusbruk.** *Risken för en elektrisk stöt minskar om du använder en förlängningssladd avsedd för utomhusbruk.*
- f) Om utrustningen ska tas i drift i fuktig omgivning, och detta inte går att undvika, måste en jordfelsbrytare användas.** *Med en jordfelsbrytare kan man undvika risken för elektriskt slag.*

### 3. Personsäkerhet

- a) Var uppmärksam och tänk på vad du gör. Använd elverktyget med förnuft. Använd inte utrustningen om du är trött, eller påverkad av droger, alkohol eller medicin.** *Ett ögonblicks bristande uppmärksamhet vid användning av utrustningen kan medföra allvarliga skador.*
- b) Använd personlig skyddsutrustning, och bär alltid skyddsglasögon.** *Om du använder personlig skyddsutrustning, som dammask, halksäkra skyddsskor, skyddshjälm eller hörselskydd, beroende på hur och vilket elverktyg du ska använda, minskar risken för skador.*
- c) Förhindra oavsiktlig idrifttagning. Kontrollera att elverktyget är avstängt innan du ansluter det till eluttaget, tar upp det eller bär det.** *Olyckor kan inträffa om du har ett finger på brytaren när du bär utrustningen eller ansluter strömförsörjningen med utrustningen påkopplad.*
- d) Ta bort inställningsverktyg eller skiftnycklar innan du kopplar på utrustningen.** *Ett verktyg eller en nyckel som sitter i en rörlig del av utrustningen kan orsaka skador.*
- e) Överskatta inte dig själv. Se till att du står stadigt och hela tiden har god balans.** *Då kan du kontrollera utrustningen bättre vid oväntade situationer.*
- f) Använd lämplig klädsel. Bär inga vida kläder eller några smycken. Håll undan hår, kläder och handskar från rörliga delar. Lösa kläder, smycken eller långt hår kan fastna i rörliga delar.**

- g) Denna apparat kan användas av barn som är 8 år eller äldre samt av fysiskt eller mentalt handikappade personer, eller personer med bristande erfarenhet och kunskap om de övervakas eller undervisas om säker användning av produkten och förståelse för de därav resulterande farorna.** *Barn får inte leka med apparaten. Rengöring och användarunderhåll får inte utföras av barn utan uppsikt.*

#### 4. Användning och hantering av elverktyg

- a) Överbelasta inte utrustningen. Använd det elverktyg som är avsett för arbetet.** *Med rätt elverktyg arbetar du bättre och säkrare inom det angivna effektområdet.*
- b) Använd aldrig ett elverktyg med defekt brytare.** *Ett elverktyg som inte kan kopplas till eller ifrån är farligt och måste repareras.*
- c) Dra ur kontakten ur stickuttaget innan du ställer in utrustningen, byter tillbehörsdelar eller lägger ifrån dig utrustningen.** *Dessa försiktighetsåtgärder förhindrar att utrustningen startar oavsiktligt.*
- d) Förvara elverktyg som inte används utom räckhåll för barn. Låt inte personer som inte känner till utrustningen eller inte har läst dessa anvisningar använda den.** *Elverktyg kan vara farliga om de används av oerfarna personer.*
- e) Sköt om utrustningen noga. Kontrollera att rörliga delar fungerar felfritt och inte klämmer, att inte delar är trasiga eller så pass skadade att de påverkar utrustningens funktion. Se till att få skadade delar reparerade innan du använder utrustningen.** *Många olyckor orsakas av att elverktygen är dåligt underhållna.*
- f) Använd elverktyg, tillbehör, insatsverktyg etc. i enlighet med dessa anvisningar och på det sätt som föreskrivs för den här speciella typen av utrustning. Ta hänsyn till arbetsförhållandena och den arbetsuppgift som ska utföras.** *Farliga situationer kan uppstå om elverktyg används för något annat än vad de är avsedda för.*

#### 5. Service

- a) Låt endast kvalificerad fackpersonal reparera utrustningen, och tillåt endast att originalreservdelar används.** *Detta garanterar att utrustningens säkerhet bibehålls.*
- b) Om elkabeln till aggregatet råkar bli skadad, måste den bytas av tillverkaren eller dennes kundtjänst eller en annan person med elbehörighet, för att utesluta risker.**

### 3. Säkerhetsanvisningar för sprutpistoler

- **Varning!** Använd andningsskydd: Sprutdimma och lösningsmedelsångor är hälsovådliga. Arbeta endast i väl ventilerade lokaler eller i lokaler med utsug. Vi rekommenderar att arbetskläder, hörselskydd och handskar används.



#### **OBS! SKADERISK!**

**Rikta aldrig sprutstrålen mot människor eller djur.**



**Tejpa tvunget över stickuttag och strömbrytare.**

**Fara för el-stöt på grund av sprutmaterial som tränger in!**



**Obs! Använd aldrig maskinen med skadat munstycke eller om munstycket saknas. Om munstycket saknas eller är skadat kan vätska tränga in i maskinen och därmed ökar risken för elstöt. Kontrollera munstycket saknas före varje användning.**

- Sprutpistolerna får inte användas till att spruta brännbara ämnen.
- Sprutpistolerna får inte rengöras med brännbara lösningsmedel.
- Se upp för de faror som kan orsakas av det material som sprutas ut och beakta påskriften på behållarna eller anvisningarna från materialtillverkaren.
- Spruta inte med några ämnen vars farlighet inte är känd.
- Sprutpistoler får inte användas på arbetsplatser som lyder under förordningen om explosionsskydd.
- För att undvika explosionsrisk vid sprutarbeten ska lokalerna vara väl ventilerade eller ha en utsug.
- Inga tändkällor får finnas i närheten under sprutning. Detta avser t.ex. öppen eld, rökning, gnistor, glödande trådar och heta ytor.
- Vid arbete med utrustningen W 565 måste du både inomhus och utomhus se till att utrustningen inte suger in några lösningsmedelsångor.
- Sprutpistolen är ingen leksak. Låt därför inte några barn hålla i eller leka med sprutpistolen.
- Dra ur nätkontakten ur uttaget före alla arbeten på sprutpistolen.
- Maskera **inte** de ytor som ska sprutas. Observera att t.ex. vind kan göra att sprutdimman förs iväg långa sträckor och orsakar skador.
- Öppna aldrig utrustningen för att själv utföra reparationer av den elektriska installationen!
- Aggregatet får endast användas när ventilen fungerar. **Stäng av aggregatet om färg stiger upp i luftslangen (fig. 1, 13)!** Demontera luftslangen, ventilen och membranet, rengör delarna och byt membran om det behövs.
- **Lägg inte ner sprutpistolen.**

**Originaltillbehör och reservdelar från WAGNER borgar för att alla säkerhetsföreskrifter är uppfyllda.**

## 4. Beskrivning / Leveransens omfattning

Beskrivning / Leveransens omfattning (fig. 1)	
1) Luftkåpa	2) Munstycke
3) Ställring för sprutstråle	4) Kopplingsmutter
5) WallPerfect I-Spray spruttillsats	6) Avtryckarbygel
7) Sprutpistol bakstycke	8) Luftfilterkåpa
9) Materialmängdreglage	10) Nätsladd
11) Behållare	12) Ventil
13) Luftslang	14) Omröringsstav
15) Fyllningsträtt (2 styck)	16) Övningsposter

## 5. Användningsområde

WallPerfect W 565 har utvecklats speciellt för påföring av färg på innerväggar. För bearbetning av lättflytande material som lacker, lasyrer, o.s.v. krävs ett speciellt sprutstycke. Detta finns under punkten "Tillbehör".

## 6. Bearbetningsbara sprutmaterial

Färger till innerväggar (dispersioner och latexfärger)

## 7. Icke-bearbetningsbara sprutmaterial

Material som innehåller kraftigt slipande komponenter, fasadfärger, lut och syrahaltiga beläggningsämnen.

Brännbara beläggningsmaterial.

## 8. Följande material får endast bearbetas med extratillbehör.

Lösningsmedelshaltiga och vattenbaserade lackfärger, lasyrer, grundfärger, 2-komponentslacker, klarlacker, täcklacker för fordon, betsar och träskyddsmedel.

## 9. Förberedelse av arbetsplatsen



**Tejpa tvunget över stickuttag och strömbrytare.  
Fara för el-stöt på grund av sprutmaterial som tränger in!**

**Täck över alla ytor och föremål som inte skall sprutas, eller avlägsna dem från arbetsområdet.**



**Vi ansvarar inte för skador som orsakas av färgdimma (överspray).**

**Silikatfärger fräter på glas- och keramikytor. Alla sådana ytor måste därför absolut täckas över helt.**



Var noga med kvaliteten på den använda maskeringstejpen. Använd maskeringstejp som är avsedd för tapeter och målade ytor (inte så kraftig vidhäftning) för att förhindra skador vid borttagning. Ta bort tejpens långsamt och jämnt, ryck inte. Låt endast ytorna vara maskerade så länge att risken för rester minimeras vid borttagning. Observera även anvisningarna från tejpstillverkaren.

## 10. Förberedelse av sprutmaterialet



Sprutmaterial som minst har rumstemperatur (t.ex. utspätt med varmt vatten) ger ett bättre sprutresultat.

**OBS! Värm inte upp sprutmaterialet till över 40 °C.**

Med det medföljande spruttillsats kan man spruta färg till innerväggar utspädd eller lätt utspädd. Se detaljerad information på färgtillverkarens tekniska datablad (→ Internet Download).

1. Rör materialet grundligt och späd det i kärlet enligt rekommenderad utspädning (ett rörverk rekommenderas för omrörning).

### Spädningsrekommendationer

Spädningsrekommendationer	
<b>Sprutmaterial</b>	
Färger till innerväggar (dispersioner och latexfärger)	spädes 0-10 %

2. Om matningsmängden är för låg även vid maximal mängdinställning späds materialet stegvis 5 - 10 % tills matningsmängden motsvarar dina krav.

## 11. Idrifttagande

Innan du ansluter utrustningen till nätet måste du kontrollera att nätspänningen överensstämmer med uppgifterna på märkskylten.

- Skruva loss behållaren från sprutpistolen.
- Rikta in stigröret (fig. 2).  
Om stigröret står i rätt läge, kan innehållet i behållaren användas till nästan sista droppen.  
Vid arbeten på liggande föremål: Vrid stigröret framåt. (Fig. 2 A)  
Sprutarbeten på föremål högre än huvudhöjd: Vrid stigröret bakåt. (Fig. 2 B)
- Ställ behållaren på pappersunderlag och fyll på det förberedda beläggingsmaterialet med hjälp av den medföljande fyllningstratten (bild 1, 15). Skruva fast behållaren ordentligt på sprutpistolen.
- Koppla samman pistolens fram- och bakstycke (fig. 3).
- Ställ endast ifrån dig utrustningen på en jämn och ren yta. Annars kan utrustningen välta!
- Aktivera avtryckarbygel. W 565 har en avtryckarbygel med 2 steg. På det första steget startar turbinen. Materialet matas fram om du trycker på avtryckarbygel igen.
- Ställ in sprutbildens på sprutpistolen.

## 12. Inställning av önskad sprutbild (fig. 4)



**WARNING!**

**Skaderisk! Dra aldrig i avtryckarbygeln när du ställer in luftkåpan.**

Genom att vrida inställningsringen (Bild 4, 1) kan man ställa in två olika former på sprutstrålen.

**Fig. 5 A** = lodrät flatstråle → för horisontella ytor

**Fig. 5 B** = vågrät flatstråle → för vertikala ytor

## 13. Inställning av materialmängd (fig. 6)

Fastställ materialmängden genom att vrida på reglaget på pistolens avtryckarbygel.

- vrid åt vänster → mindre materialmängd
- + vrid åt höger → större materialmängd

## 14. Sprutteknik

- Täck över de ytor som inte ska sprutas.



**Medföljande övningsposter är idealisk för att bekanta sig med sprutpistolen. Efter de första sprutförsöken är det lämpligt att testa på kartong eller liknande material för att utföra ett sprutprov för att ställa in materialmängd för optima sprutbild.**

**Viktigt: Starta vid kanten av ytan som ska sprutas. Börja först med sprutrörelsen och tryck därefter på avtryckaren. Undvik avbrott innanför ytan som ska sprutas**

- Det är lämpligt att göra ett sprutprov på kartong eller liknande underlag för att få fram den lämpligaste inställningen på sprutpistolen.
- Sprutrörelsen ska inte utföras med handleden, utan med armen. Därmed går det att hålla samma avstånd mellan sprutpistol och yta under sprutslaget. Välj ett avstånd på 20 - 30 cm beroende på önskad bredd på sprutstrålen.
- Fig. 7 A: RÄTT** jämnt avstånd till objektet
- Fig. 7 B: FEL** ojämnt avstånd ger en ojämn lackering
- Rör sprutpistolen jämnt på tvären eller uppåt och nedåt, beroende på sprutbildsinställning.
- Om sprutpistolen förs jämnt och stadigt erhålls en enhetlig ytkvalitet.
- Vid sprutmaterialbeläggning på munstycket och luftkåpan ska båda rengöras med vatten eller lösningsmedel.



Spruta med "korsande" rörelser vid färger med dålig täckförmåga eller vid kraftigt sugande underlag (fig. 8).



Färg till innerväggar i kraftiga färgtoner ska påföras minst två gånger (första färglagret ska först torka). Därmed erhålls en täckande påföring.



Viktigt: Torka regelbundet av munstycke och luftkåpa under användningen för att förhindra att munstycket sätts igen.

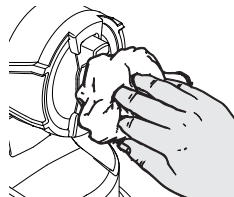

## 15. Driftavbrott

- Stäng av utrustningen.
- Vid längre pauser ska behållaren avluftas genom att kort öppna och därefter åter stänga den.
- Efter arbetsavbrottet ska munstyckets öppningar rengöras.

## 16. Avstängning och rengöring

**En fackmässigt utförd rengöring är förutsättningen för en felfri drift av färgsprutan. Om sprutan rengjorts på ett icke fackmässigt sätt, eller inte alls, gäller inte garantin.**

- 1) Dra ur nätkontakten. Lufta behållaren vid längre uppehåll och när arbetet är avslutat. Detta kan göras genom att du snabbt skruvar upp och omedelbart därefter stänger behållaren eller genom att du drar i avtryckarbygeln och sprutar färgen i originalburken.
- 2) Ta isär pistolen. Tryck haken (fig. 3 B "klick") lätt nedåt. Skruva pistolens framdel och bakdel mot varandra och ta isär dem.
- 3) Skruva av behållaren. Häll tillbaka överblivet sprutmaterial i materialbehållaren.
- 4) Förrengör behållaren och stigröret med pensel. Rengör luftningshålet (fig. 9, 1).
- 5) Häll lösningsmedel eller vatten i behållaren. Skruva på behållaren.  
**Använd inga antändliga material vid rengöringen.**
- 6) Sätt ihop pistolen igen (fig. 3).
- 7) Sätt i nätkontakten, starta utrustningen och spruta lösningsmedel eller vatten i en behållare eller på en trasa.
- 8) Upprepa proceduren tills klart lösningsmedel eller vatten kommer ut ur munstycket.
- 9) Stäng av utrustningen och dra ur nätkontakten.
- 10) Ta isär pistolen. Tryck haken (fig. 3 B "klick") lätt nedåt. Skruva pistolens framdel och bakdel mot varandra och ta isär dem.
- 11) Skruva av och töm behållaren. Dra ut stigröret med behållarpackningen.

**OBS!** Rengör aldrig tätningar, membran och munstycks- eller lufthål på sprutpistolen med vassa metallföremål.  
Luftningssläng och membran är endast till viss del beständiga mot lösningsmedel.

Lägg inte ner dem i lösningsmedel utan torka bara av dem.

- 12) Dra av luftslangen (fig. 10, 1) upptill på pistolhuset. Lossa ventillocket (2). Ta ur membranet (3). Rengör alla delar noggrant.



**WARNING! Håll aldrig pistolens bakstycke under vatten eller doppa ned det i vätska. Gör endast rent huset med en indränkt trasa.**

- 13) Rengör sprutpistolen och behållaren utvändigt med en trasa dränkt i lösningsmedel eller vatten.
- 14) Ta försiktigt av ställringen (fig. 11, 1) från kopplingsmuttern (2).
- 15) Lossa kopplingsmuttern (fig. 11, 2), ta bort luftkåpan (3) och munstycket (4). Rengör luftkåpan, munstyckspackningen (5) och munstycket med pensel och lösningsmedel eller vatten.

## Hopsättning

Aggregatet får endast användas när membranet (fig. 10, 3) är oskadat.

- 1) Sätt membranet (fig. 10, 3) **med stiftet uppåt** på ventilens underdel. Se även markeringen på pistolhuset.
- 2) Sätt försiktigt på ventillocket (fig. 10, 2) och skruva fast det.
- 3) Sätt fast luftslangen (fig. 10, 1) på ventillocket och på nippeln på pistolhuset.



**Obs! Använd aldrig maskinen med skadat munstycke eller om munstycket saknas. Om munstycket saknas eller är skadat kan vätska tränga in i maskinen och därmed ökar risken för elstöt.**

- 4) Skjut tätningen till munstycket (fig. 12, 5) över nålen (6), spåret ska peka mot dig.
- 5) Sätt på munstycket (fig. 12, 4) med spåret nedåt på pistolkroppen.  
**OBS! Nålens läge måste överensstämma med munstyckets öppning. (Fig. 13)**
- 6) Sätt luftkåpan (fig. 14, 3) över munstycket (4) och dra åt med kopplingsmuttern (2).
- 7) Sätt på inställningsringen (fig. 15, 1) på kopplingsmuttern så att spåret på inställningsringen griper om de båda klackarna på luftkåpan.
- 8) För behållartätningen på stigröret underifrån och förbi fodret. Vrid samtidigt behållartätningen något.
- 9) Stick in stigröret med behållartätning i pistolhuset.

## 17. Underhåll



**WARNING! Använd aldrig utrustningen utan luftfilter, smuts kan sugas in och påverka driften. Ta ur elkontakten före bytet.**

- Byt luftfilter när det blivit smutsigt (fig. 16).
- **Applicera rikligt med fett (bifogas) på O-ringen i pistolens framstycke efter rengöringen för enklare montering av pistolen. (Fig. 17, 6)**



## 18. Reservdelstlista

Komponentlista (fig. 17)		
Pos.	Benämning	Best.nr
1	Ställring för sprutstråle	2328 900
2	Kopplingsmutter	2328 903
3	Luftkåpa	2328 905
4	Munstycke	2328 908
5	Munstyckstätning (2 styck)	2304 433
6	O-ring	0417 308
7	Materialmängdreglage komplett med fjäder	2328 917
8	Luftslang, ventillock, membran	2304 027
9	Behållartätning	2328 919
10	Stigrör	2328 922
11	1300 ml behållare med lock	2305 155
12	WallPerfect I-Spray spruttillsats inkl. 1300 ml behållare	2321 896
13	Luftfilterset	0417 912
14	Luftfilterkåpa	2324 597
15	Omröringsstav	2304 419
16	Fyllningstratt (3 styck)	2304 028
	Fett	2315 539

## 19. Tillbehör

Det nya CLICK&PAINT SYSTEM med fler spruttillsatser och tillbehör är rätt verktyg för alla arbeten.

Tillbehör (ingår inte i leveransen)	
Benämning	Best.nr
<b>1800 ml behållare med lock</b> Förhindrar att färgen torkar och att lösningsmedel avdunstar.	2304 025
<b>HVLP handtagsförlängning</b> För att underlätta beläggning av tak och liggande föremål	2307 678
<b>Brilliant spruttillsats inkl. 600 ml behållare</b> Optimerat munstycke och luftstyrning för glänsande ytor.	0417 932
<b>Perfect Spray spruttillsats inkl. 800 ml behållare</b> För snabbt färgbyte. För mellanstora och större objekt och möbler.	0417 914
<b>Spruttillsats för små mängder inkl. 250 ml behållare</b> För filigrana objekt, detaljerade och kreativa arbeten.	0417 918
<b>Perfect Spray spruttillsats inkl. 1 400 ml behållare</b> För arbeten på större objekt som trähus, garagedörrar, etc.	0417 917

### Tillbehör (ingår inte i leveransen)

#### Spruttillsats för detaljarbeten och värmeelement

##### inkl. 600 ml behållare

För ställen som är svåra att nå, t.ex. värmeelement, skåphörn, nischer, etc.

0417 915

#### WallPerfect I-Spray spruttillsats inkl. 1 800 ml behållare

För bearbetning av färger till innerväggar

2326 477

För ytterligare information om WAGNERS produktutbud för renovering, se [www.wagner-group.com](http://www.wagner-group.com)

## 20. Störningsavhjälpning

Störning	Orsak	Åtgärd
Inget sprutmaterial kommer ut ur munstycket	<ul style="list-style-type: none"> <li>• Munstycket igentäppt</li> <li>• Stigröret igentäppt</li> <li>• Inställningsskruven för materialmängd vriden för långt åt vänster (-)</li> <li>• Stigröret löst</li> <li>• Ingen tryckbildning i behållaren</li> <li>• Luftningshålet igentäppt (fig. 9, 1)</li> </ul>	<ul style="list-style-type: none"> <li>→ Rengör</li> <li>→ Rengör</li> <li>→ Vrid åt höger (+)</li> <li>→ Sätt i röret</li> <li>→ Dra åt behållaren</li> <li>→ Rengör</li> </ul>
Sprutmaterial droppar efter ur munstycket	<ul style="list-style-type: none"> <li>• Munstycket löst</li> <li>• Munstycket utslitet</li> <li>• Munstycket saknas eller är slitet</li> <li>• Uppbyggnad av sprutmaterialrester på luftkåpa, munstycke eller nål</li> </ul>	<ul style="list-style-type: none"> <li>→ Dra åt</li> <li>→ Byt ut</li> <li>→ Sätt i intakt munstycke saknas</li> <li>→ Rengör</li> </ul>
För grov fördelning	<ul style="list-style-type: none"> <li>• Sprutmaterialet har för hög viskositet</li> <li>• För stor materialmängd Inställningsskruven för materialmängd vriden för långt åt höger (+)</li> <li>• Munstycket förorenat</li> <li>• Luftfiltret kraftigt nedsmutsat</li> <li>• För låg tryckbildning i behållaren</li> </ul>	<ul style="list-style-type: none"> <li>→ Förtunna</li> <li>→ Vrid inställningsskruven för materialmängd åt vänster (-)</li> <li>→ Rengör</li> <li>→ Byt ut</li> <li>→ Dra åt behållaren</li> </ul>

Störning	Orsak	Åtgärd
Sprutstrålen pulserar	<ul style="list-style-type: none"> <li>• Sprutmaterialet i behållaren börjar ta slut</li> <li>• Luftfiltret starkt nedsmutsat</li> <li>• Munstycket saknas eller är slitet</li> </ul>	<p>→ Fyll på</p> <p>→ Byt ut</p> <p>→ Sätt i intakt munstycke saknas</p>
Sprutmaterial gardinbildning	<ul style="list-style-type: none"> <li>• För mycket sprutmaterial pålagt</li> </ul>	<p>→ Vrid inställningsskruven för materialmängd åt vänster (-)</p>
För mycket dimma från sprutmaterial (overspray)	<ul style="list-style-type: none"> <li>• För stort avstånd till sprutobjektet</li> <li>• För mycket sprutmaterial pålagt</li> </ul>	<p>→ Minska sprutavståndet</p> <p>→ Vrid inställningsskruven för materialmängd åt vänster (-)</p>
Färg i luftslangen	<ul style="list-style-type: none"> <li>• Membranet igensatt</li> <li>• Membranet defekt</li> </ul>	<p>→ Rengör membranet</p> <p>→ Byt membran</p>
Dålig täckning på väggen	<ul style="list-style-type: none"> <li>• Sprutmaterialet för kallt</li> <li>• Kraftigt sugande underlag eller färg med dålig täckförmåga</li> <li>• Avståndet för stort</li> </ul>	<p>→ Sprutmaterialet ska först uppnå rumstemperatur</p> <p>→ Spruta med korsande rörelser (fig. 8)</p> <p>→ Närmare föremålet</p>

## 21. Tekniska data

Tekniska data	
Max viskositet:	2700 mPas
Spänning:	230 V~, 50 Hz
Upptagen effekt:	320 W
Finfördelningseffekt:	80 W
Max. sprutkapacitet:	230 ml/min
Dubbel isolation:	<input type="checkbox"/>
Ljudtrycksnivå:*	76 dB (A); Osäkerhet K = 3 dB (A)
Ljudnivåeffekt:*	87 dB (A); Osäkerhet K = 3 dB (A)
Vibrationsnivå:	< 2,5 m/s <sup>2</sup> ; Osäkerhet K = 1,5 m/s <sup>2</sup>
Vikt:	1,6 kg

\* Uppmätt enligt EN 60745-1

## Information om vibrationsnivå

Den angivna vibrationsnivån har mätts med en standardiserad mätmetod och kan användas för jämförelse av elverktyg.

Vibrationsnivån används även för inledningsvis kunna uppskatta vibrationsbelastningen.

**OBS!** Vibrationsvärdet kan skilja sig från det angivna värdet under den faktiska användningen, beroende på vilket sätt som elverktyget används. Det är nödvändigt att vidta säkerhetsåtgärder för att skydda användaren som baseras på en uppskattning av hur användaren utsätts för vibrationerna under de faktiska användningsförhållanden (i bedömningen ska alla delar av driftcykeln tas i beaktande, exempelvis tider som elverktyget är avstängt och tider som det var igång, men körde utan belastning).

## 22. Miljöskydd



Maskinen samt tillbehör och förpackning ska lämnas in för återvinning. Den får inte kastas i hushållssoporna. Var miljömedveten! Lämna utrustningen till kommunens återvinningscentral eller fråga leverantören.

Färgrester och lösningsmedel får inte släppas ut i avloppssystemet, dagvattenledningarna eller kastas i hushållsavfallet. Dessa ska lämnas in som specialavfall på återvinningsstationen. Läs anvisningarna på produktförpackningen.

## 23. Viktiga anvisningar om produktansvaret!

Enligt ett EU-direktiv ansvarar tillverkaren endast för sin produkt vid produktfel om alla delarna kommer från tillverkaren eller om dessa har godkänts av tillverkaren och monterats korrekt och används korrekt på maskinen. Vid användning av tillbehör eller reservdelar från annan tillverkare kan ansvaret bortfalla helt eller delvis, om användningen av tillbehör eller reservdelar från annan tillverkare orsakar fel på produkten.

## 2 års garanti

Garantin gäller i 2 år, räknat från inköpsdagen (kassakvitto).

Den omfattar och inskränker sig till gratis åtgärdande av fel, där det går att påvisa att vi har använt felaktigt material vid tillverkningen eller gjort ett monteringsfel, eller gratis leverans för att ersätta defekta delar.

Vid användning eller drift, samt egna monteringar eller reparationer, som inte är beskrivna i vår bruksanvisning, upphör garantin att gälla. Dessutom gäller inte garantin för förslitningsdelar. Garantin gäller inte för yrkesmässig användning. Vi förbehåller oss uttryckligen rätten att avgöra vad som är ett garantifall.

Garantin upphör att gälla om utrustningen har öppnats av andra personer än servicepersonal från **WAGNER**.

Garantin gäller inte för transportskador, underhållsarbeten samt skador och fel som beror på bristande underhållsarbete.

Vid ett garantiärende måste innehavaren kunna visa upp originalkvittot på förvärvet. I den utsträckning det är möjligt enligt gällande lag, utesluter vi allt ansvar för person-, sak-, eller följdskador, i synnerhet när utrustningen har använts till annat ändamål än som är angivet i bruksanvisningen, inte har startats eller reparerats enligt vår bruksanvisning, eller reparationer utförts självständigt av en icke-fackman. Reparationer och underhållsarbeten, som omfattar mer än vad som beskrivs i bruksanvisningen, förbehåller vi oss rätten att utföra i vår fabrik.

Vänd er till inköpsstället vid garantireklamation eller reparation.



## CE Försäkran

Vi intygar och ansvarar för, att denna produkt överensstämmer med följande norm och dokument:

2006/42/EG; 2004/108/EG; 2011/65/EG; 2002/96/EG.

Använta harmoniserade normer:

EN 60745-1;2009+A11:2010; EN 62233:2008; EN 50580:2012; EN 55014-1:2006 +A1:2009 +A2:2011; EN 55014-2:1997+Corrigendum1997+A1:2001+A2:2008;

EN 61000-3-2:2006+A1:2009+A2:2009; EN 61000-3-3:2008

i.V. T. Jeltsch  
Senior Vice President  
Global Product Strategy & Planning

i. V. J. Ulbrich  
Vice President Engineering  
Dokumentationsansvarig

J. Wagner GmbH Otto-Lilienthal-Str. 18 D-88677 Markdorf





D

**J. Wagner GmbH**

Otto-Lilienthal-Str. 18

**D-88677 Markdorf**

☎ Hotline 0180 5 59 24 637

☎ +49/ (0) 75 44/ 505-1169

WAGNER

CZ

**E-Coreco s.r.o.**

Na Roudné 102

**301 00 Plzeň**

☎ +420 734 792 823 ☎ +420 227 077 364

WAGNER

B

**WSB Finishing Equipment**

Veilinglaan 56-58

**1861 Meise-Wolvertem**

☎ +32/2/2 69 46 75 ☎ +32/2/2 69 78 45

WAGNER

E

**J. Wagner Spraytech Ibérica S.A.**

Ctra. N-340, Km 1245,4

**08750 Molins de Rei (Barcelona)**

☎ +34/93/6 80 00 28 ☎ +34/93/6 68 01 56

WAGNER

F

**Wagner France S.a.r.l.**

12 Avenue des Tropiques

Z.A. de Courtaboeuf

**91978 Les Ulis Cedex**

☎ 0 825 011 111 ☎ +33 (0) 1 69 81 72 57

WAGNER

SLO

Adresa servisa:

**GMA Elektromehanika d.o.o.**

Cesta Andreja Bitenca 115,

**Ljubljana 1000/Slovenija**

☎ +386(1)/583 83 04 ☎ +386(1)/518 38 03

WAGNER

DK/S

**Wagner Spraytech****Scandinavia A/S**

Helgeshøj Allé 28

**DK-2630 Tåstrup**

☎ +45/43 27 18 18 ☎ +45/43 43 05 28

WAGNER

H

Magyarországi szerviz

**Hondimpex KFT.**

Kossuth L. u. 48-50

**8060 Mór**

☎ +36(-22)/407 321 ☎ +36(-22)/407 852

WAGNER

CH

**J. Wagner AG**

Industriestraße 22

**9450 Altstätten**

☎ +41/71/7 57 22 11 ☎ +41/71/7 57 23 23

WAGNER

PL

**PUT Wagner Service**

ul. E. Imieli 14

**41-605 Swietochlowice**

☎ +48/32/2 45 06 19 ☎ +48/32/2 41 42 51

WAGNER

SK

**E-Coreco SK s.r.o.**

Kráľovská ulica 8/7133

927 01 Šaľa

**Slovenská republika**

☎ +421948882850 ☎ +421313700077

WAGNER

HR

Adresa servisa:

**EL-ME-HO**

Horvatiničičev put 2

**10436 Rakov Potok/Kroatien**

☎/☎ +385(-1)65 86 - 028

WAGNER

NL

**WSB Finishing Equipment BV**

De Heldinnenlaan 200

**3543 MB Utrecht**

☎ +31/30/2 41 41 55 ☎ +31/30/2 41 17 87

WAGNER

AUS

**Wagner Spraytech****Australia Pty. Ltd.,**

14-16 Kevlar Close,

**Braeside, VIC 3195/Australia**

☎ +61/3/95 87 20 00 ☎ +61/3/95 80 91 20

WAGNER

GB

**Wagner Spraytech (UK) Ltd.**

The Coach House

2 Main Road

**Middleton Cheney OX17 2ND**

☎ 01295 714200 ☎ 01295 710100

WAGNER

[www.wagner-group.com](http://www.wagner-group.com)

Part. No. 2329240 07/2014\_RS

© Copyright by J.Wagner GmbH

Vi påtar oss inget ansvar för eventuella felaktigheter  
och förbehåller oss rätten att utföra ändringar.