

**WAGNER**

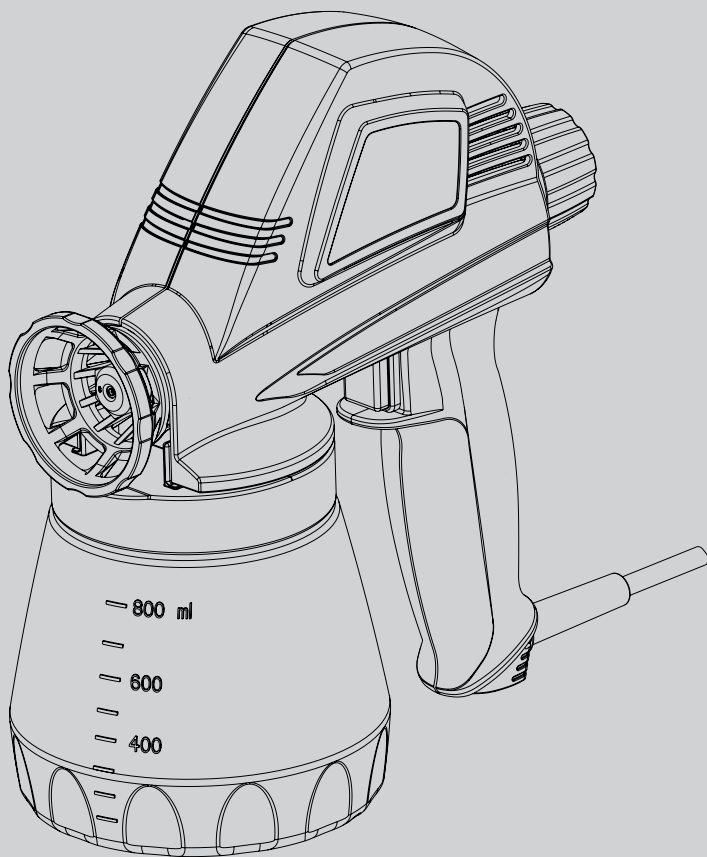

**W 180**

IT

TRADUZIONE DELLE ISTRUZIONI  
PER L'USO

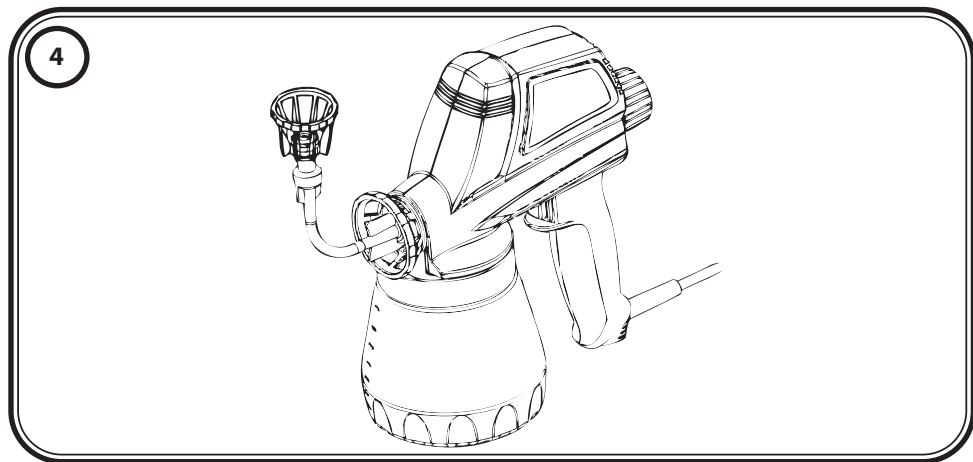
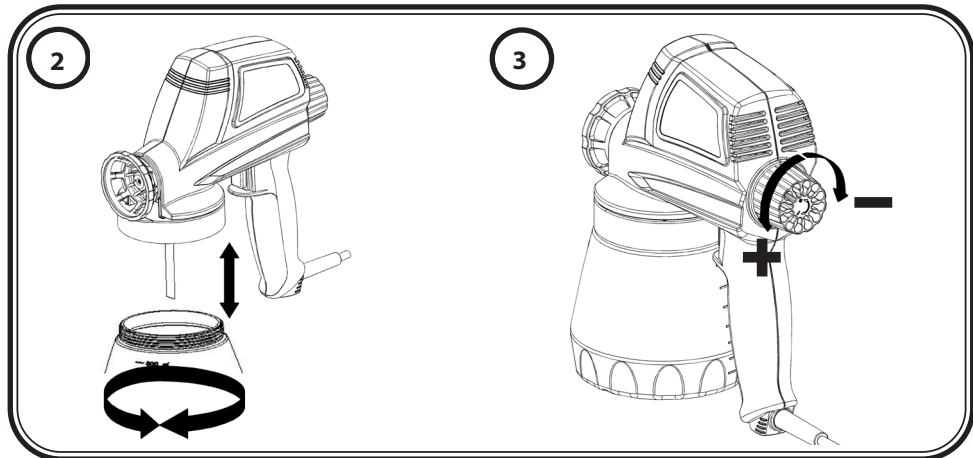
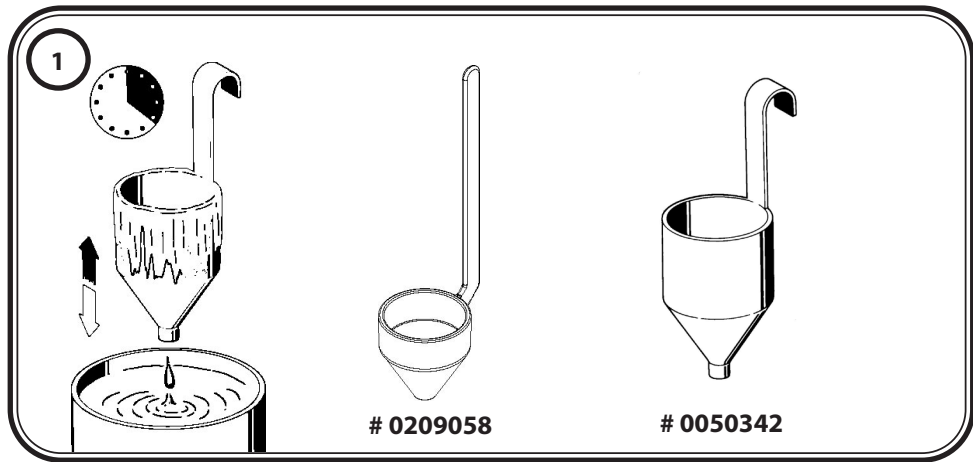

5

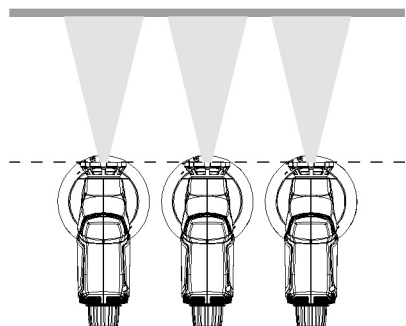

6

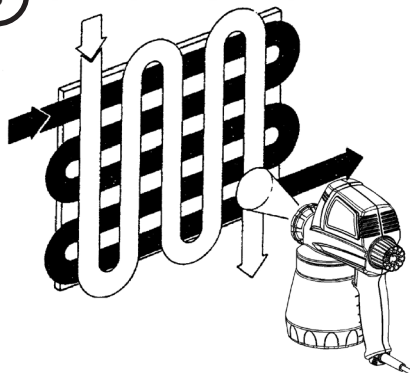

7

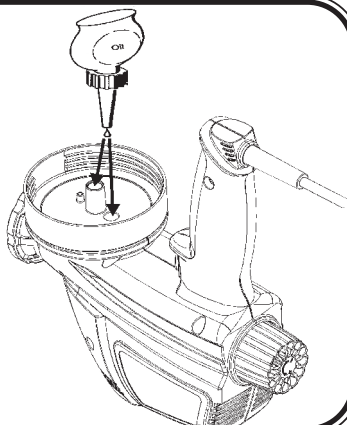

8

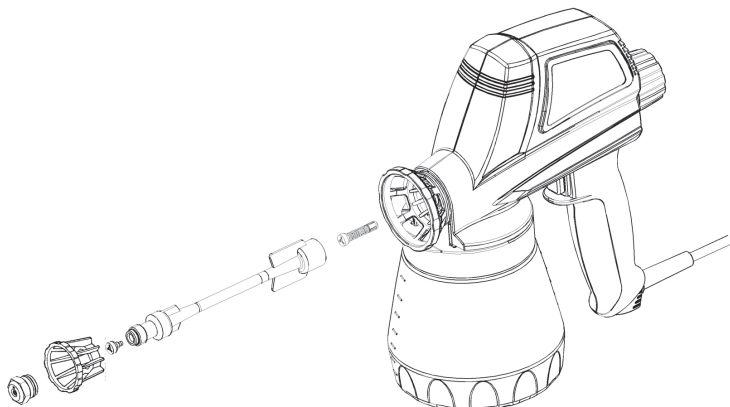

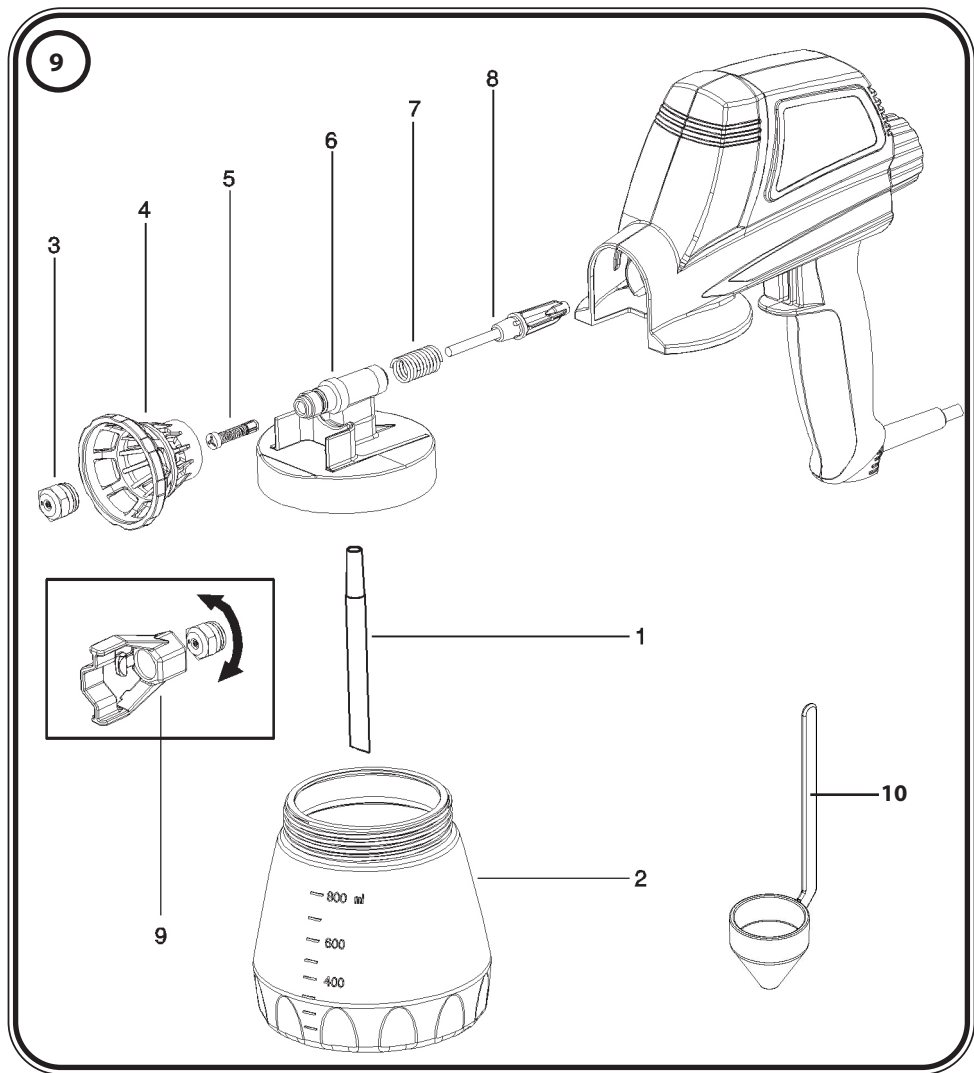

## **Congratulazioni per l'acquisto di un aerografo WAGNER.**

È stato acquistato un prodotto di marca che richiede un'accurata pulizia e cura per funzionare correttamente. Prima di mettere in funzione l'apparecchio leggere attentamente le istruzioni per l'uso ed in particolare le norme di sicurezza. Conservare le istruzioni per l'uso in un luogo sicuro.

## **Norme di sicurezza generali**



**Attenzione!** Leggere tutte le istruzioni. *L'inosservanza delle istruzioni riportate nel seguito può causare la folgorazione elettrica, incendi o gravi lesioni. Il termine "attrezzo elettrico" utilizzato nel manuale si riferisce ad attrezzi elettrici collegati alla rete elettrica (con cavo di rete) e ad attrezzi elettrici ad accumulatore (senza cavo di rete).*

### **1. Sicurezza del luogo di lavoro**

- a) **Tenere pulita e ben illuminata la propria postazione di lavoro.** *Il disordine e la scarsa illuminazione possono causare incidenti*
- b) **Non lavorare con l'apparecchio in ambienti a rischio di esplosione in cui siano presenti liquidi, gas o polveri infiammabili.** *Gli attrezzi elettrici generano scintille che possono incendiare la polvere o i vapori.*
- c) **Durante l'uso dell'attrezzo elettrico tenere lontano i bambini o le persone estranee.** *In caso di distrazione, si può perdere il controllo dell'attrezzo.*

### **2. Sicurezza elettrica**

- a) **La spina di collegamento dell'apparecchio deve essere adatta alla presa. La spina non deve essere modificata in nessun modo. Non utilizzare spine adattatrici per apparecchi collegati a terra.** *Le spine non modificate e le prese adatte ad esse riducono il rischio di folgorazione elettrica.*
- b) **Evitare il contatto del corpo con oggetti messi a terra, ad esempio tubi, radiatori, cucine elettriche e frigoriferi.** *Se il corpo è collegato a terra, il rischio di folgorazione elettrica aumenta.*
- c) **Non esporre l'apparecchio alla pioggia o all'umidità.** *La penetrazione di acqua in un apparecchio elettrico fa aumentare il rischio di folgorazione elettrica.*
- d) **Non utilizzare il cavo elettrico per trasportare l'apparecchio, per appenderlo o per estrarre la spina dalla presa. Tenere lontano il cavo da fonti di calore, dall'olio, da spigoli vivi o da parti in movimento dell'apparecchio.** *Un cavo danneggiato o aggrovigliato fa aumentare il rischio di folgorazione elettrica.*

- e) **Se si lavora all'aperto con utensili elettrici, utilizzare solo prolunghe adatte all'uso esterno.** *Un cavo di prolunga adatto per l'impiego all'aperto riduce il rischio di folgorazione elettrica.*
- f) **Se non si può evitare l'uso dell'apparecchio in ambienti umidi, utilizzare un interruttore differenziale.** *L'utilizzo di un interruttore differenziale evita il rischio di una scossa elettrica.*

### 3. Sicurezza di persone

- a) **Prestare attenzione nel compiere qualsiasi operazione e concentrarsi durante il lavoro con un attrezzo elettrico. Non utilizzare l'apparecchio se si è stanchi o se sono stati assunti alcool, sostanze stupefacenti o medicinali.** *Un istante di disattenzione nell'uso dell'apparecchio può provocare serie lesioni.*
- b) **Indossare un equipaggiamento di protezione personale e sempre occhiali protettivi.** *L'utilizzo di un equipaggiamento di protezione personale (maschera antipolvere, scarpe di sicurezza antidrucciolo, elmetto e protezione dell'udito, a seconda del tipo di impiego dell'apparecchio) riduce il rischio di lesioni.*
- c) **Evitare la messa in funzione accidentale. Assicurarsi che l'elettrotensile sia spento prima di collegarlo all'alimentazione elettrica, sollevarlo o trasportarlo.** *Se si tiene il dito sull'interruttore mentre si trasporta l'apparecchio o si collega l'apparecchio acceso all'alimentazione elettrica, si possono verificare incidenti.*
- d) **Prima di accendere l'apparecchio togliere qualsiasi attrezzo di regolazione e chiavi.** *Un attrezzo o una chiave all'interno di una parte in rotazione dell'apparecchio può provocare lesioni.*
- e) **Non sopravvalutare le proprie capacità. Provvedere costantemente ad un buon equilibrio.** *In questo modo l'apparecchio può essere controllato meglio in situazioni impreviste.*
- f) **Indossare indumenti adatti. Non indossare indumenti larghi o monili. Tenere lontani i capelli, gli indumenti ed i guanti lontano da parti in movimento.** *Gli indumenti larghi, i monili o i capelli lunghi possono impigliarsi in parti in movimento.*

### 4. Impiego corretto di attrezzi elettrici

- a) **Non sovraccaricare l'apparecchio. Utilizzare l'attrezzo elettrico adatto al lavoro da svolgere.** *Con l'attrezzo elettrico idoneo all'operazione da eseguire si lavora meglio e con più sicurezza.*
- b) **Non utilizzare un attrezzo elettrico il cui interruttore è guasto.** *Un attrezzo elettrico che non può essere più acceso o spento è pericoloso e deve essere riparato.*
- c) **Estrarre la spina dalla presa prima di regolare l'apparecchio, di sostituire**

**accessori o di riporre l'apparecchio.** *Queste misure precauzionali evitano l'avviamento non intenzionale dell'apparecchio.*

- d) Riporre gli attrezzi non utilizzati fuori dalla portata dei bambini. L'apparecchio non deve essere utilizzato da persone che non abbiano familiarità con esso o che non abbiano letto le sue istruzioni.** *Gli attrezzi elettrici sono pericolosi se utilizzate da persone inesperte.*
- e) Sottoporre l'apparecchio a manutenzione con la massima cura. Controllare se le parti mobili dell'apparecchio funzionano regolarmente e non si incastrano, se parti di esso sono rotte o danneggiate in maniera tale da influenzare negativamente il funzionamento dell'apparecchio. Far riparare le parti danneggiate prima di utilizzare l'apparecchio.** *Molti incidenti sono dovuti all'insufficiente manutenzione di attrezzi elettrici.*
- f) Utilizzare attrezzi elettrici, accessori, utensili, ecc. conformemente alle istruzioni e come prescritto per il particolare tipo di apparecchio. Tenere conto delle condizioni di lavoro e delle attività da svolgere.** *L'utilizzo di attrezzi elettrici per applicazioni diverse da quelle previste può portare a situazioni pericolose.*

## 5. Assistenza

- a) Far riparare l'apparecchio solo da tecnici qualificati e con ricambi originali.** *Ciò garantisce il mantenimento della sicurezza dell'apparecchio.*
- b) Se è danneggiato, per evitare pericoli il cavo di collegamento in rete di questo apparecchio deve essere sostituito dal costruttore o dal suo servizio di assistenza, oppure da una persona sufficientemente qualificata.**

## Indicazioni sulla sicurezza per pistole a spruzzo



### Attenzione! Pericolo di iniezioni

**Il materiale da spruzzare esce dall'ugello ad alta pressione.**

**Non dirigere il getto polverizzato su persone o animali.**

- Le pistole a spruzzo non devono essere usate per spruzzare sostanze infiammabili.
- Le pistole a spruzzo non devono essere pulite con solventi infiammabili.
- In officine industriali che rientrano sotto il regolamento di protezione antideflagrante, non è permesso usare le pistole a spruzzo.
- Per evitare pericoli di esplosioni durante i lavori di spruzzatura, bisogna provvedere per una buona ventilazione naturale o artificiale.
- Durante la spruzzatura non devono essere presenti nell'ambiente delle fonti di accensione, come p. es. fuoco aperto, il fumare di sigarette, scintille, fili roventi e superfici calde.
- Prima di ogni lavoro alla pistola a spruzzo staccare la spina dalla presa di corrente.
- Fate attenzione ai pericoli che possono derivare dalla sostanza spruzzata e osservare anche le diciture sulle confezioni o le indicazioni date dal produttore della sostanza.

- Mai spruzzare delle sostanze la cui pericolosità vi è sconosciuta.
- Indossare un respiratore e una protezione per l'udito.

**Con gli accessori ed i ricambi originali WAGNER si ha la garanzia del rispetto di tutte le norme di sicurezza.**

Dati tecnici			
Portata max:	270 g/min	Capacità serbatoio:	800 ml
Viscosità max:	(tempo di efflusso) 80 sec.	Isolamento doppio:	<input type="checkbox"/>
Punte max. di pressione:	150 bar	Pompa:	sostituibile
Tensione:	230 V, 50 hz	Cilindro della pompa:	acciaio speciale
Assorbimento potenza:	110 W	Pistone:	acciaio speciale cromato Ø 5 mm
Ugello a getto tondo:	0,8 mm	Peso:	1,5 kg
Livello di pressione acustica:* Insicurezza K	86 dB(A) 4 dB	Potenza acustica:* Insicurezza K	99 dB(A) 4 dB
Livello di vibrazione:* Insicurezza K	10,5 m/s <sup>2</sup> 1,5 m/s <sup>2</sup>		

\* Misurato secondo la normativa EN 50580

### Informazioni sul livello di vibrazione

Il livello di vibrazione indicato è stato misurato con un procedimento di prova normalizzato e può essere utilizzato per il confronto degli elettrotensili.

Il livello di vibrazione è utile anche a una valutazione preliminare del carico da vibrazioni.

**Attenzione!** Il valore di emissione di vibrazioni può differire dal valore nominale durante l'uso a seconda delle modalità effettive d'impiego dell'elettrotensile. È necessario stabilire misure di sicurezza per la protezione dell'operatore, basate su una valutazione dell'esposizione nelle condizioni effettive di utilizzo (occorre considerare tutte le fasi del ciclo operativo, ad esempio i periodi in cui l'elettrotensile è spento e quelli in cui è acceso ma funziona senza carico).

### Materiali da lavorare:

Vernici e smalti contenenti solventi, vernici acriliche, vernici diluibili in acqua, vernici trasparenti, sostanze per lucidare, conservanti per legno, disinfettanti, fitofarmaci, impregnanti, nonché oli e altri liquidi acquosi.

### I seguenti medi per spruzzare non sono adatti alla lavorazione:

Vernici a dispersione e su base di lattice, materiali contenenti componenti fortemente abrasivi, vetrine con componenti grossi, decapanti e soluzioni alcaline, vernici a silicati.



## Descrizione funzionale della pistola a spruzzo

La pistola a spruzzo aspira dei materiali da spruzzare. La polverizzazione viene eseguita senza aria sotto alta pressione del materiale da spruzzare per mezzo del sistema a turbolenza e il foro dell'ugello.

## Preparazione del materiale per spruzzare

Per la lavorazione con la pistola a spruzzo in genere si devono diluire le vernici. Nella tabella di viscosità (viscosità = plasticità della vernice) si trovano indicazioni per la diluizione per la spruzzatura.

Tabella per la viscosità		
Materiali per spruzzatura	Viscosità: tempo di efflusso in secondi	
		
Vernici / fondi diluibili con solventi	20-35	20-45
Vernici / fondi diluibili con acqua	20-50	20-60
Vernici di copertura per veicoli	18-22	18-22
Conservanti per legno / disinfettanti / fitofarmaci, sostanze per lucidare, tinte, oli	non diluiti	
Vernici per effetto martellato	25-35	30-45
Vernici di alluminio	20-30	20-30

## Misurazione della viscosità

Immergere il misurino per la viscosità (Figura 1) fino all'orlo nel materiale per spruzzatura. Alzare il misurino e misurare il tempo (in secondi) finché il filo di liquido viene interrotto. Comparare il "tempo di efflusso" misurato con la tabella di viscosità.

## Messa in esercizio

Prima dell'allacciamento alla rete fare attenzione, che la tensione di rete sia identica con l'indicazione sulla targhetta (a lato della pistola a spruzzo).

- 1) Diluire il materiale per spruzzatura secondo la tabella su indicata.
- 2) Posizionare il recipiente su un pezzo di carta e riempire con il materiale per spruzzatura pronto per l'uso.



**Attenzione! Non fare funzionare la pistola a spruzzo senza del materiale per spruzzatura nel recipiente, perché questo potrebbe causare un'usura maggiore della pompa!**

- 3) Posizionare la pistola a spruzzo sul recipiente e girare il recipiente verso destra, finché il recipiente è fissato (Figura 2, freccia).
- 4) Azionare l'interruttore per mettere in esercizio la pistola a spruzzo. La pistola a spruzzo aspira per il momento del materiale per spruzzatura, quindi dopo qualche secondo il materiale per spruzzatura esce dall'ugello. Per accelerare l'aspirazione girare su massimo la manopola di regolazione fine.
- 5) Girando la manopola di regolazione fine si può regolare in modo variabile la mandata (Figura 3, freccia).

## Tecnica di spruzzatura

- Il risultato di spruzzatura dipende decisamente dalla levigatezza e pulizia della superficie prima della spruzzatura. Per questo si deve eseguire un trattamento preliminare accurato della superficie e tenerla pulita
- Coprire le superfici che **non** devono essere spruzzate. Durante il lavoro osservare, che p. es. con il vento, la nebbia di vernice può essere trasportata per distanze notevoli che può causare danni.
- Eseguire una prova di spruzzatura su un cartone o su un fondo simile, per trovare la regolazione più idonea della pistola.
- Durante la spruzzatura tenere la pistola possibilmente in senso orizzontale. Utilizzare per la spruzzatura verso l'alto (p. es. di un soffitto) o verso il basso (p. es. di una porta orizzontale) la **prolunga flessibile dell'ugello** (Figura 4 e 8, accessori speciali).
- Iniziare con la spruzzatura all'esterno della superficie da spruzzare, ed evitate interruzioni all'interno della superficie da spruzzare.
- Non applicare troppa vernice in una passata. Eseguire prima un'applicazione sottile, per poi dare un'altra spruzzatura dopo un appassimento superficiale. Questo è particolarmente importante per superfici verticali per evitare gocciolamenti di vernice.
- La distanza dell'ugello verso l'oggetto da spruzzare dipende dalla quantità di mandata. In caso di mandata scarsa è possibile avvicinarsi all'oggetto da spruzzare. La nebbia di spruzzatura rimane scarsa.
- La guida della pistola durante la spruzzatura deve essere eseguita in modo uniforme. Accelerazione o rallentamento durante la spruzzatura causano un risultato irregolare, schizzi di colore, gocciolamenti di vernice e buccia d'arancia.
- Il movimento di spruzzatura non dovrebbe venire dal polso ma dal braccio. Così durante la spruzzatura rimane garantita sempre la stessa distanza tra pistola e superficie (Figura 5).
- Per raggiungere un risultato ottimale di spruzzatura si deve spruzzare la superficie in modo incrociato (Figura 6).

## Pulizia e manutenzione

Una pulizia corretta è condizione necessaria per il funzionamento regolare dell'apparecchio verniciatore. Se la pulizia non viene eseguita o viene eseguita in modo scorretto, la garanzia diventa nulla.



**Attenzione! Mai immergere la pistola a spruzzo per la pulizia in un liquido.**

- 1) Svuotare la vernice residua dal recipiente.
- 2) Riempire il recipiente con del diluente corrispondente e spruzzare con l'apparecchio per circa 2 secondi. **Per la pulizia non utilizzare materiali infiammabili.**
- 3) Sfilare la spina dalla presa di corrente.
- 4) Smontare la pistola a spruzzo come mostrato in Figura 9 (ricambi).
- 5) Pulire a fondo tutti i pezzi sporchi.
- 6) Montare i componenti in ordine inverso.
- 7) Dare qualche goccia d'olio (p. es. olio per macchine da cucire) nei fori di aspirazione e di ritorno (Figura 7, freccia). Inserire brevemente la pistola a spruzzo.



La pistola a spruzzo lavora soltanto con soddisfazione, se viene conservata sempre in stato pulito e conservato fino al prossimo impiego.

### Accessori W 180 P (non fornito in dotazione)

Denominazione	Nr. d'ordine
Recipiente per vernice con coperchio	0413 909
Ugello ad ago	0209 045
Prolunga flessibile dell'ugello con polverizzatore Per lavori di spruzzatura a soffitti, oggetti orizzontali o in posti difficilmente accessibili p. es. radiatori.	0046 675

### Distina dei ricambi (Figura 9)

Pos	Denominazione	Nr.d'ordine
1	Tubo di aspirazione	0413 305
2	Recipiente vernice con coperchio	0413 909
3	Ugello 0,8 mm	0046 903
4	Dado di arresto	0413 310
5	Valvola	0209 042
6	Carter della pompa	0413 202
7	Molla del pistone	0033 028
8	Pistone	0198 207
9	Chiave ugello	0199 327
10	Misurino viscosità	0209 058

## Eliminazione di anomalie

Anomalia	Causa	Rimedio/eliminazione
La pistola ronzia e non lavora	<ul style="list-style-type: none"> <li>• Pistone incollato</li> <li>• Azionamento difettoso</li> </ul>	<ul style="list-style-type: none"> <li>• Smontare la pompa e pulirla con diluente</li> <li>• Rivolgersi all'assistenza Wagner</li> </ul>
La pistola non aspira	<ul style="list-style-type: none"> <li>• Manca la valvola nella pompa</li> <li>• Tubo di aspirazione lento nel foro conico</li> <li>• Sfiato della pompa otturato foro di aspirazione (tronchetto)</li> <li>• Del carter della pompa otturato materiale per spruzzatura ha una</li> <li>• Viscosità troppo alta</li> </ul>	<ul style="list-style-type: none"> <li>• Introdurre la valvola</li> <li>• Spingere avanti il tubo di aspirazione</li> <li>• Pulire</li> <li>• Pulire</li> <li>• Diluire</li> </ul>
La pistola aspira ma non spruzza	<ul style="list-style-type: none"> <li>• Ugello otturato</li> <li>• Canali e fori del polverizzatore otturati</li> </ul>	<ul style="list-style-type: none"> <li>• Pulire</li> <li>• Pulire</li> </ul>
La pistola lavora ma non spruzza uniformemente	<ul style="list-style-type: none"> <li>• Materiale per spruzzatura nel recipiente sta terminando.</li> <li>• Pistola viene tenuta inclinata, in modo che viene aspirata dell'aria.</li> <li>• Materiale per spruzzatura ha una viscosità alta (troppo denso)</li> <li>• Manopola di regolazione fine non regolata correttamente</li> <li>• Ugello usurato</li> <li>• Valvola usurata</li> <li>• Valvola sbagliata inserita</li> </ul>	<ul style="list-style-type: none"> <li>• Rabboccare</li> <li>• Inserire la prolunga flessibile dell'ugello (vedi accessori)</li> <li>• Diluire rispettivamente</li> <li>• Regolare di nuovo secondo il materiale per spruzzatura</li> <li>• Sostituire</li> <li>• Sostituire</li> <li>• Usare la valvola giusta</li> </ul>

## Indicazione per lo smaltimento



L'apparecchio completo di accessori e imballaggio dovrebbe essere riciclato nel rispetto dell'ambiente. Allo smaltimento dell'apparecchio, non gettarlo insieme ai rifiuti domestici. Supportate la tutela dell'ambiente e perciò portate il Vostro apparecchio ad un deposito di smaltimento locale oppure informatevi in un negozio specializzato dove smaltirlo. I residui di vernice e i solventi non devono essere gettati nelle fognature, negli scarichi o nei rifiuti domestici, ma smaltiti separatamente come rifiuti speciali. Seguire le indicazioni riportate sulle confezioni dei prodotti.

## Avvertenza importante sulla responsabilità sul prodotto!

In base a una direttiva UE, il produttore risponde illimitatamente dei difetti del prodotto soltanto se tutti i componenti sono di sua produzione o sono stati da lui approvati e se gli apparecchi sono stati montati e utilizzati correttamente. L'utilizzo di accessori e ricambi di terze parti può far decadere interamente o parzialmente la garanzia quando l'uso di tali accessori o ricambi determina un difetto del prodotto.

### 3 anni + 1 di garanzia

Oltre alla garanzia di legge, sul presente prodotto, J. Wagner GmbH con sede in D-88677 Markdorf, concede una garanzia aggiuntiva di 36 mesi (garanzia sul dispositivo). Detto periodo di garanzia viene esteso di ulteriori 12 mesi se il dispositivo viene registrato entro 28 giorni dalla data di acquisto all'indirizzo <https://go.wagner-group.com/3plus1>.

La garanzia comprende l'eliminazione gratuita di difetti che siano riconducibili, in maniera comprovabile, all'utilizzo di materiale non privo di difetti al momento della produzione o a errori di montaggio del prodotto, nonché la sostituzione gratuita dei componenti difettosi, qualora non esclusi dalla garanzia.

I diritti di garanzia per i vizi della cosa spettanti per legge all'acquirente per lo scopo previsto a partire dalla consegna dell'oggetto acquistato, non è limitato dalla presente garanzia. Sia la garanzia che il diritto di garanzia per i vizi della cosa previsto dalle legge decadono nel caso in cui il dispositivo sia stato aperto da persone non facenti parte del personale di assistenza WAGNER autorizzato.

Su richiesta, le condizioni di garanzia dettagliate possono essere ottenute dai nostri partner autorizzati WAGNER (vedere il sito web o le istruzioni d'uso) o sotto forma di testo sul nostro sito web:

<https://go.wagner-group.com/hf-warranty-conditions>



- Con riserva di modifiche -

## Dichiarazione di conformità UE

Dichiariamo sotto la nostra esclusiva responsabilità, che il presente prodotto corrisponde alle relative disposizioni seguenti:

2006/42/CE, 2014/30/UE, 2011/65/UE, 2012/19/UE

Norme armonizzate:

EN 62841-1, EN 50580, EN 55014-1, EN 55014-2, EN IEC 61000-3-2, EN 61000-3-3, EN 62233

La dichiarazione di conformità UE è allegata al prodotto.

Se necessario, può esserne richiesta una copia con il numero d'ordine **2344211**.

# ISPIRAZIONI SPECIALI

Siete alla ricerca del vostro prossimo progetto? Bene, date uno sguardo al nostro cerca progetti allora. Scoprite le nostre istruzioni pratiche sui temi Rinnovare, Abbellire e Fai da te. Fate della vostra casa un luogo speciale. Abbellitela!



Rifate il make up alla terrazza!

E ora di cambiare la carta da parati!



Decorate i vostri ambienti interni ed esterni con colori fantastici!



Volete più ispirazione?  
[wagner-group.com/projects](http://wagner-group.com/projects)





- D** **J. WAGNER GMBH**  
Otto-Lilienthal-Str. 18  
88677 Markdorf  
T +49 0180 - 55 92 46 37  
hotline@wagner-group.com
- SK** **E-CORECO SK S.R.O.**  
Kráľovská ulica 8/7133  
927 01 Šala  
T +42 1948882850  
F +42 1313700077
- CZ** **E-CORECO S.R.O.**  
Na Roudné 102  
301 00 Plzeň  
T +42 734 792 823  
F +42 227 077 364
- F** **WAGNER FRANCE S.A.R.L.**  
12 Avenue des Tropiques  
Z.A. de Courtaboeuf  
91978 Les Ulis Cedex  
T +33 0825 011 111  
F +33 (0)1 69 81 72 57
- GB** **UK IMPORTER  
WAGNER SPRAYTECH (UK) LTD**  
Innovation Centre  
Silverstone Park, Silverstone  
Northants NN12 8GX  
T + 44 (0) 1327 368410
- DK** **DVA A/S**  
Marielundvej 48 C  
2730 Herlev  
T +45 70 234 239
- DK** **ORKLA HOUSE CARE DANMARK A/S** **NOR** **ORKLA HOUSE CARE NORGE AS**  
Stationsvej 13  
3550 Slangerup  
Danmark  
T +45 47 33 74 00  
F +45 47 33 74 01
- NOR** **ORKLA HOUSE CARE NORGE AS**  
Nedre Skøyen vei 26,  
PO Box 423, Skøyen  
0213 Oslo  
T +47 22 54 40 19  
kundservice.ohc@orkla.no
- PL** **PUT WAGNER SERVICE**  
ul. E. Imieli 27  
41-605 Swietochlowice  
T +48/32/346 37 00  
F +48/32/346 37 13
- S** **ORKLA HOUSE CARE AB** **ROM** **ROMIB S.R.L.**  
Box 133  
564 23 Bankeryd  
Sweden  
T +46(0)36 37 63 00  
info@anza.se
- ROM** **ROMIB S.R.L.**  
str. Poligonului nr. 5 - 7  
100070 Ploiesti ,judet Prahova  
T +40-344801240  
office@romib.com.ro
- CH** **J. WAGNER AG**  
Industriestraße 22  
9450 Altstätten  
T +41 71 - 7 57 22 11  
F +41 71 - 7 57 23 23
- E** **MAKIMPORT** **I** **WAGNER SPA**  
**HERRAMIENTAS, S.L.**  
C/ Méjico nº 6  
Pol. El Descubrimiento  
28806 Alcalá de Henares (Madrid)  
T +34 902 199 021 /  
+34 91 879 72 00  
F +34 91 883 19 59
- AUS** **WAGNER SPRAYTECH  
AUSTRALIA PTY. LTD.,**  
8 – 10 Dansu Court  
Hallam, Victoria, 3803  
T +61 3 9587 2000  
F +61 3 9580 9120
- I** **WAGNER SPA**  
Via S. Vecchia 109,  
23868 Valmadrera (LC)  
Mobile +39 0341 210100  
df-italia@wagner-group.com