

Traducción del manual de instrucciones original  
Tradução do manual de instruções de serviço original

**WAGNER**

Garantía  
de 2 años

2 anos de  
garantía

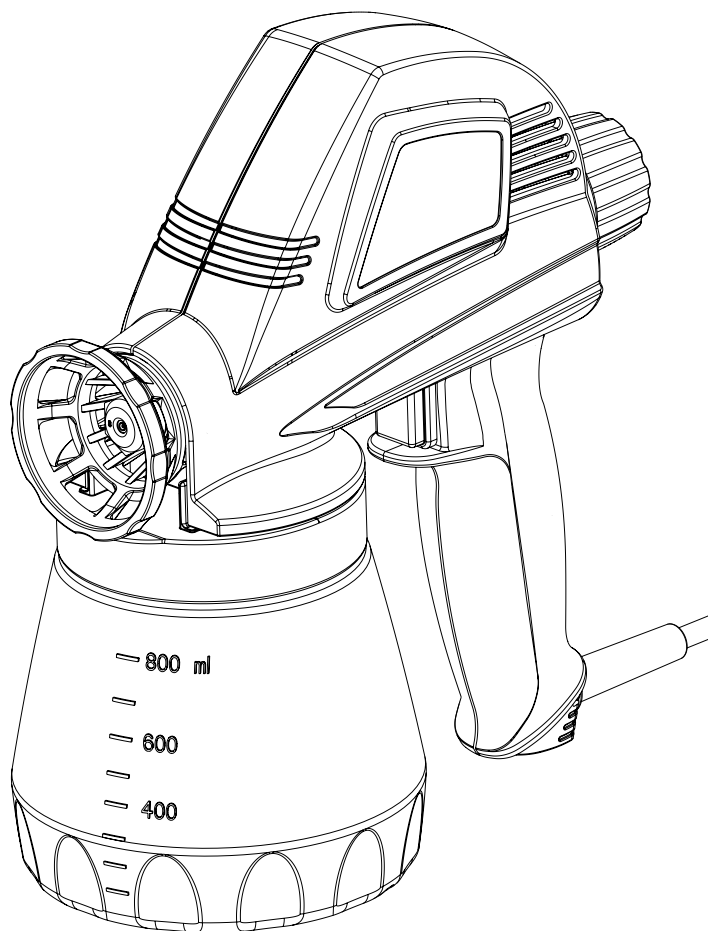

**W 140 P**

**E/P**



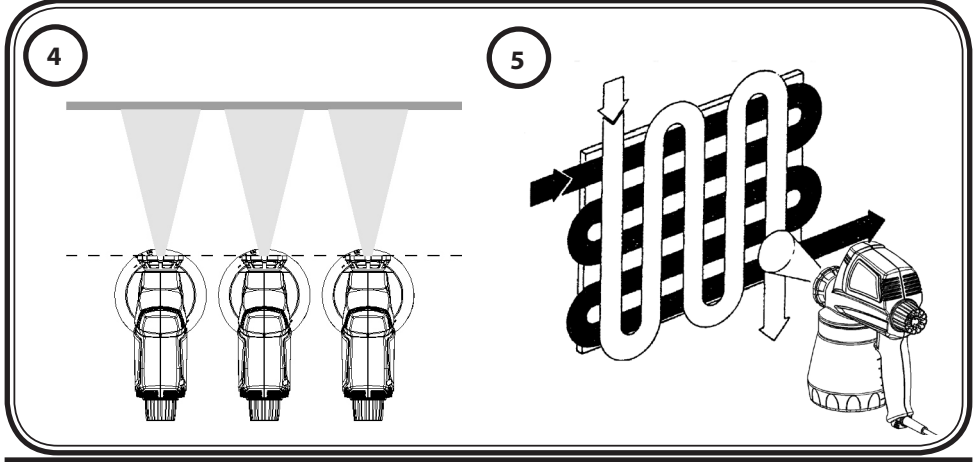
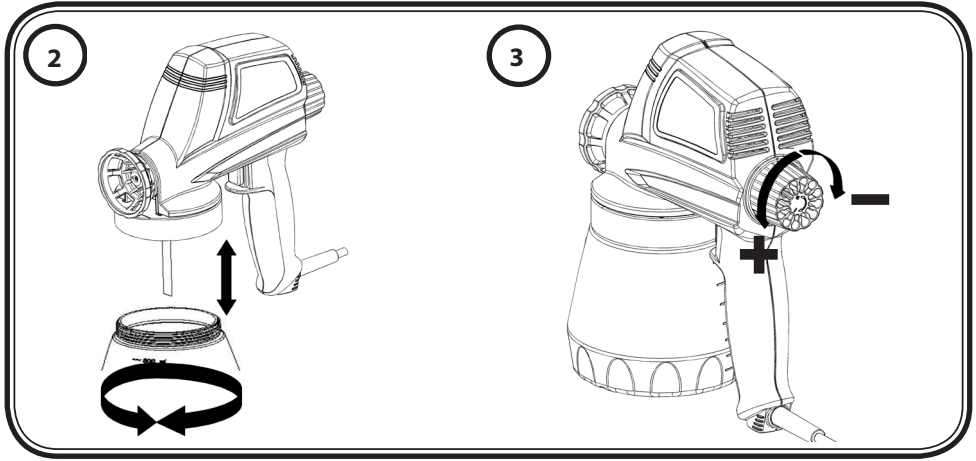
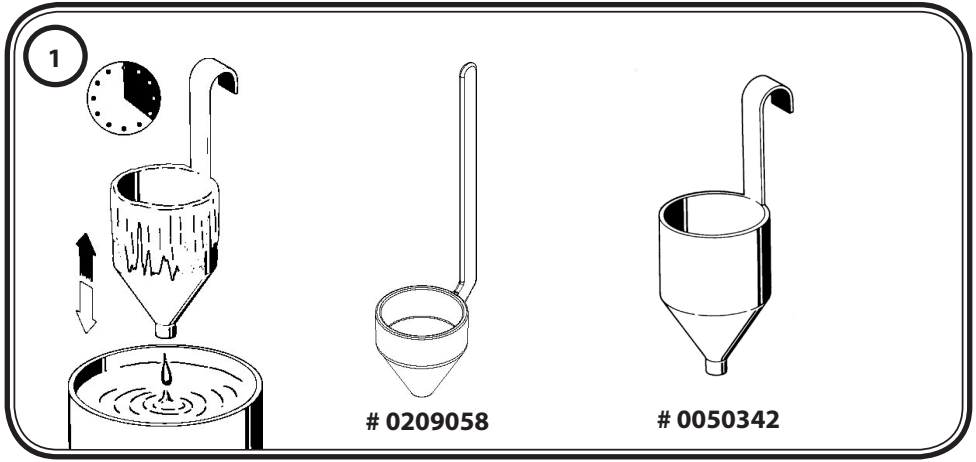

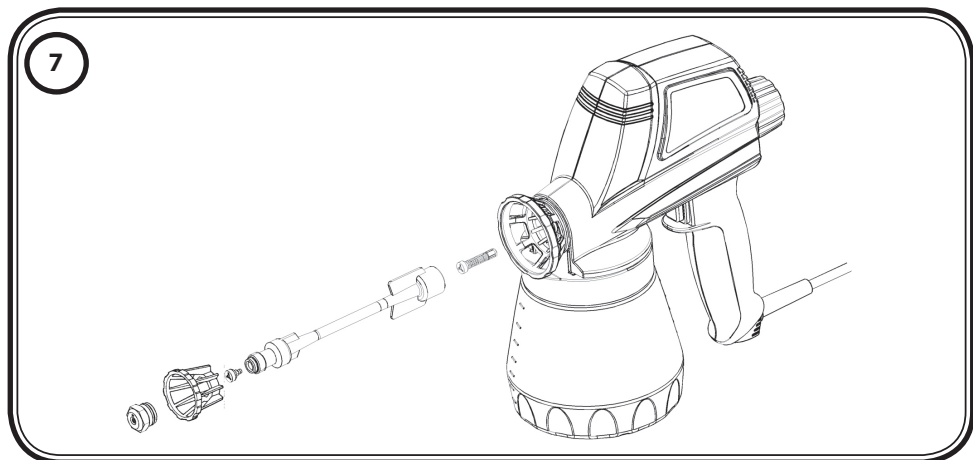
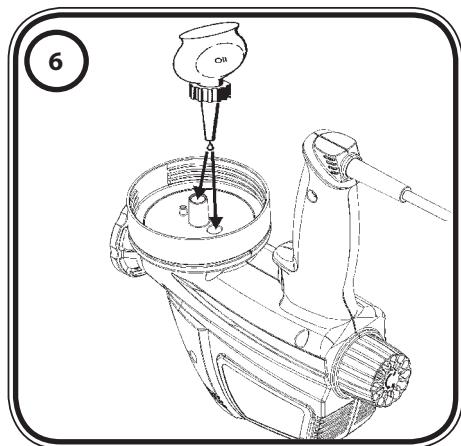

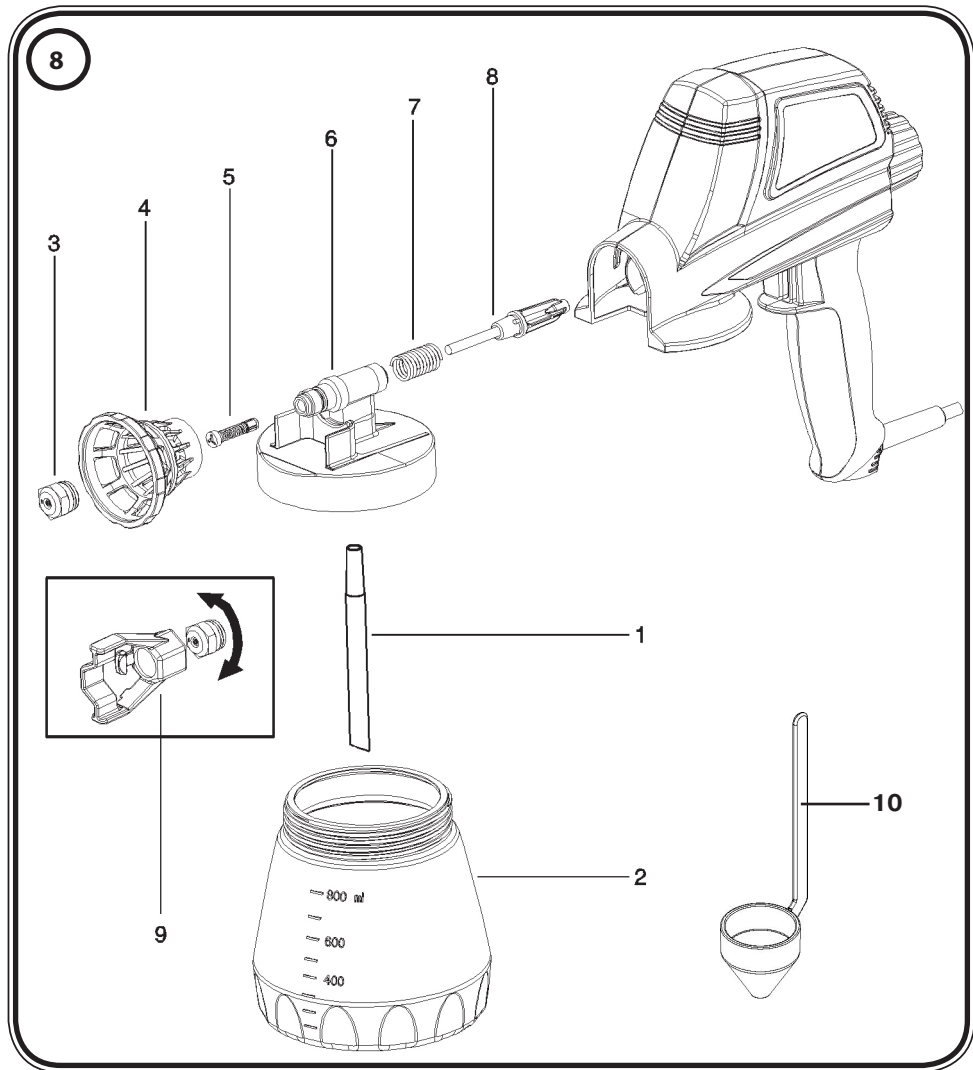

**E**

.....1 - 8

**P**

.....9 - 16



.....20

## Manual de instrucciones

### Le felicitamos por la compra de su pistola de pulverización WAGNER.

Ha adquirido un aparato de marca acreditada que para un funcionamiento sin dificultades no requiere de una limpieza y mantenimiento esmerados. Antes de poner en funcionamiento el equipo le rogamos leer atentamente a fondo las instrucciones de manejo y observar las indicaciones de seguridad. Guarde las instrucciones de manejo en un sitio bien protegido.

### Indicaciones generales de seguridad



Se tienen que leer todas las instrucciones. *Las faltas cometidas en el cumplimiento de las instrucciones expuestas a continuación pueden causar golpes, fuego y/o graves lesiones. El siguiente término "herramienta eléctrica" empleado se refiere a las herramientas con funcionamiento alimentado a red (con cable de red) y a las herramientas alimentadas a acumulador (sin cable de red).*

## 1. Puesto de trabajo

- a) **Mantenga su área laboral limpia y ordenada.** *El desorden y las áreas laborales sin iluminación pueden causar accidentes.*
- b) **No trabaje con el equipo en ambientes con peligro de explosión, donde se encuentran líquidos, gases o polvos inflamables.** *Las herramientas eléctricas generan chispas, que pueden inflamar el polvo o los vapores.*
- c) **Mantenga a los niños y a otras personas alejados de la herramienta eléctrica durante el uso.** *Al distraerse puede perder el control ejercido sobre el aparato.*

## 2. Seguridad eléctrica

- a) **El enchufe de red del equipo debe corresponder a la caja de enchufe, y no deberá modificarse de ningún modo. No utilice enchufes adaptadores junto con los equipos con protección a tierra.** *Los enchufes originales con sus correspondientes cajas de enchufe disminuyen el riesgo de una descarga eléctrica.*
- b) **Evite el contacto con superficies puestas a tierra, como tuberías, calefactores, hornillos y neveras.** *Existe un elevado riesgo por descarga eléctrica si su cuerpo tiene contacto a tierra.*
- c) **Mantenga el equipo alejado de la lluvia o la humedad.** *La penetración de agua a un equipo eléctrico aumenta el riesgo de una descarga eléctrica.*
- d) **No utilice el cable para fines extraños, como para trasladar o colgar el equipo, o para extraer la clavija de la caja de enchufe. Mantenga el cable alejado del calor, aceite, cantos cortantes o componentes móviles.** *Los cables deteriorados o enredados aumentan el riesgo de una descarga eléctrica.*
- e) **Cuando trabaje al aire libre, utilice únicamente cables de prolongación que estén también permitidos para zonas exteriores.** *La utilización de un cable de prolongación adecuado para zonas exteriores disminuye el riesgo de una descarga eléctrica.*

### 3. Seguridad de personas

- a) **Esté siempre alerta, preste atención a lo que está haciendo y proceda conscientemente al trabajar con una herramienta eléctrica. No utilice el equipo cuando se sienta cansado o está bajo los efectos de drogas, alcohol o medicamentos.** *Un momento de descuido durante la utilización del equipo puede dar lugar a serias lesiones.*
- b) **Use indumentaria protectora personal y siempre gafas protectoras.** *El uso de indumentaria protectora personal, como mascarilla antipolvo, zapatos de seguridad antideslizantes, casco protector o protección de los oídos, según tipo y aplicación de la herramienta eléctrica, disminuye el riesgo de lesiones.*
- c) **Evite una puesta en marcha sin querer. Asegúrese que el interruptor está en la posición "OFF" antes de introducir la clavija en la caja de enchufe.** *Si al trasladar el equipo, tiene el dedo puesto en el interruptor o conecta el equipo a la alimentación de corriente con el interruptor puesto en ON, pueden producirse accidentes.*
- d) **Retire las herramientas de ajuste o las llaves para tuercas, antes de conectar el equipo.** *Una herramienta o llave puesta en una parte giratoria del equipo puede causar lesiones.*
- e) **No se sobreestime. Cuide de estar seguramente apostado y mantenga en todo momento el equilibrio.** *De esta manera puede controlar mejor el equipo en situaciones inesperadas.*
- f) **Use indumentaria adecuada. No use ropa amplia o bisutería. Mantenga el cabello, la ropa y los guantes alejados de las partes que están en movimiento.** *La ropa amplia, la bisutería o los cabellos largos pueden ser agarrados por las partes que están en movimiento.*
- g) **Este equipo no está previsto para ser utilizado por personas (inclusive niños) de capacidad física, sensorial o mental limitada, o que no disponen de experiencia y/o conocimientos; a no ser que sean supervisados por una persona encargada de su seguridad, o que reciban de ella las instrucciones necesarias para utilizar el equipo.** *Los niños deberán ser vigilados para asegurar que no juegan con el equipo.*

### 4. Manejo y uso cuidadoso de las herramientas eléctricas

- a) **No sobrecargue el equipo. Utilice para su trabajo la herramienta eléctrica apropiada,** *así sus labores se desarrollarán de la mejor y más segura manera en el régimen de rendimiento indicado.*
- b) **No utilice la herramienta eléctrica si su interruptor está defectuoso.** *Una herramienta eléctrica que no permite su conexión o desconexión es peligrosa y deberá ser reparada.*
- c) **Extraiga la clavija de la caja de enchufe, antes de proceder a ajustes en el equipo, sustituir accesorios o trasladar el equipo.** *Esta medida de precaución impide el arranque sin querer del equipo.*
- d) **Guarde las herramientas eléctricas fuera del alcance de los niños. No permita el uso del equipo a personas que no están familiarizadas con él, o que no han**

**leído estas instrucciones.** *Las herramientas eléctricas son fuentes de peligros si son utilizadas por personas sin experiencia.*

- e) Cuide el equipo con esmero. Compruebe si sus partes móviles funcionan correctamente y no se atascan, o si hay piezas rotas o dañadas que afectan el funcionamiento del equipo. Disponga la reparación de las piezas dañadas, antes de volver a utilizar el equipo.** *Numerosos accidentes son causados por herramientas eléctricas con mantenimiento deficiente.*
- f) Utilice herramientas eléctricas, accesorios, herramientas de aplicación, etc. conforme a lo especificado en estas instrucciones para este tipo de equipo especial, teniendo en cuenta las condiciones de trabajo y la actividad a ser realizada.** *El uso de herramientas eléctricas para otros fines que las aplicaciones previstas, puede conducir a situaciones peligrosas.*

## 5. Service

- a) Disponga la reparación de su equipo únicamente a través del personal del ramo cualificado y sólo empleando piezas de recambio originales.** *Con ello prevalece la seguridad del equipo.*
- b) Si el cable de conexión de red de este equipo está dañado, debe ser reemplazado por el fabricante o su servicio posventa, o bien por una persona cualificada semejante, para evitar riesgos.**

## Normas de seguridad para pistolas pulverizadoras



### Atención: Peligro de inyección

**El material pulverizado sale de la tobera a una elevada presión. No apunte con el haz de pulverización a personas o animales.**

- Con la pistola pulverizada sólo pueden pulverizarse pinturas y disolventes, y otros líquidos con un punto de inflamación de 21° C o superior (véanse los datos de la caja de los respectivos materiales. Clases de peligros admisibles: A II y A III).
- Las pistolas pulverizadoras no pueden utilizarse en los recintos y lugares que se especifican en la disposición sobre protección contra explosiones.
- Para prevenir riesgos de explosiones al realizar trabajos de pulverización, debe disponerse de una buena ventilación natural o artificial.
- Al pulverizar no debe existir en el entorno de trabajo ninguna fuente de encendido como p.ej. llamas desnudas, humo de cigarrillos, chispas, cables incandescentes y superficies calientes.
- Antes de realizar cualquier trabajo en la pistola pulverizadora, extraer el enchufe de conexión a la caja de conexión a la red.
- Las pistolas pulverizadoras no deben utilizarse para pulverizar materiales combustibles.
- Las pistolas pulverizadoras no deben limpiarse con productos disolventes combustibles con un punto de inflamación inferior a 21°C.
- Preste atención a los eventuales peligros que pueda comportar el material pulverizado y respete asimismo los avisos de los recipientes o las instrucciones del fabricante del material.
- No pulverice nunca materiales sobre los que se desconozcan sus potenciales peligros.
- Lleve protección respiratoria y auditiva.

**Con los accesorios y piezas de recambio originales de WAGNER tiene la garantía de que todas las normas de seguridad se cumplen.**

Datos técnicos			
Cantidad máx. suministrada:	220 g/min	Contenido del depósito:	800 ml
Viscosidad máx.:	(tiempo derrame) 70 segundos.	Aislamiento doble:	<input type="checkbox"/>
Presión máxima:	130 bar	Bomba:	intercambiable
Tensión:	230 V, 50 hz	Cilindro de la bomba:	acero especial
Potencia absorbida:	100 W	Émbolo:	acero especial Ø 5 mm
Tobera chorro redondo:	0,8 mm	Nivel de presión acústica:	86 dB(A)
Peso:	1,5 kg	Potencia de presión acústica:	99 dB(A)
Nivel de oscilación:	10,5 m/s <sup>2</sup>		

**Materiales procesables:**



Pinturas y lacas que contengan productos disolventes, pinturas de laca acrílicas, lacas diluibles en agua, lacas incoloras, pulimentos, conservantes para madera, productos desinfectantes, productos fitosanitarios, productos de impregnación, así como aceites y otros líquidos acuosos.

**Los materiales pulverizables siguientes no son aptos para ser procesados:**

Pinturas de dispersión y de látex, materiales que contengan componentes altamente esmerilantes, esmaltes con componentes gruesos, productos corrosivos, decapantes y lejías, pinturas de silicatos.

**Preparación del material a pulverizar**

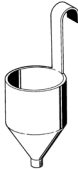
Muchas pinturas han de diluirse como preparativo para poder ser aplicadas con la pistola pulverizadora. La tabla de viscosidades siguiente presenta las instrucciones para diluir las pinturas y prepararlas para la pulverización (viscosidad = resistencia de la pintura).

Tabla de manipulación de viscosidad		
Material que pulverizar	Viscosidad: Tiempo de derrame en segundos	
		
Pinturas de laca / imprimación diluibles en disolventes	20-35	20-45
Pinturas de laca / imprimación diluibles en agua	20-50	20-60
Lacas de cubrición para vehículos	18-22	18-22



### Tabla de manipulación de viscosidad

Productos conservantes para madera/ desinfectantes/ fitosanitarios, pulimentos, productos decapantes y aceites	sin diluir	
Lacas con efecto de batidura	25-35	30-45
Pinturas de aluminio	20-30	20-30

### Medición de la viscosidad

Sumerja la copa graduada de viscosidad (ilustración 1) hasta el borde en el material que pulverizar. Alce la copa graduada y mida el tiempo (en segundos) que transcurre hasta que los hilos de líquido se rompen. Compare el "tiempo de derrame" medido con los valores de la tabla de viscosidad.

### Puesta en servicio

Antes de efectuar la conexión a la red, compruebe que la tensión de la red coincida con los datos de la placa de potencia (situada en un lateral de la pistola pulverizadora).

- 1) Diluya el material que pulverizar de acuerdo con los datos de la tabla anterior.
- 2) Coloque el depósito encima de un papel y rellénelo con el material ya listo para pulverizar.



**Atención! No ponga en funcionamiento la pistola pulverizadora si previamente no hay material que pulverizar.**

- 3) Coloque la pistola pulverizadora en el depósito y gírela hacia la derecha hasta que se asiente fijamente (ilustración 2, flecha).
- 4) Accione el interruptor de la pistola pulverizadora para ponerla en marcha.
- 5) Al girar el botón de ajuste fino puede modificarse el ajuste de la cantidad de material pulverizado que aplicar (ilustración 3, flecha).

### Técnica de pulverización

- **No** cubra las superficies a pulverizar. Al realizar los trabajos procure que factores como p.ej. el viento o la neblina de pintura no desvíen el material pulverizado en distancias grandes y puedan producirse daños.
- Realice previamente una prueba de pulverización sobre un cartón o un material de fondo similar para localizar el ajuste adecuado de la pistola pulverizadora.
- Al pulverizar, mantenga la pistola pulverizadora lo más horizontal posible. Cuando se pulverice hacia arriba (p.ej. un techo) o hacia abajo (p.ej. una puerta recostada), **utilice la prolongación de tobera flexible** (ilustración 7, flecha, Accesorios especiales).
- El movimiento de la pistola no debe realizarse con la muñeca sino con el brazo. Con ello se garantiza que durante el proceso de pulverización se mantenga la misma distancia entre la pistola pulverizadora y la superficie a trabajar (ilustración 4).
- Para obtener un resultado de pulverización óptimo, la superficie debe pulverizarse en la cruceta (ilustración 5).

## Limpieza y mantenimiento

La pistola pulverizadora sólo puede realizar su cometido perfectamente si se guarda siempre limpia y bien cuidada hasta la siguiente utilización.



**Atención! Al limpiar la pistola pulverizadora no sumergirla nunca en líquidos!**

- 1) Eliminar los restos de pintura presentes en el depósito de la pintura.
- 2) Llenar el depósito de la pintura con la correspondiente dilución y pulverizar con el aparato durante aprox. 2 segundos.
- 3) Desconectar el enchufe de la caja de conexión a la red.
- 4) Desmontar la pistola pulverizadora tal como se muestra en la ilustración 8 (Piezas de recambio).
- 5) Limpiar a fondo todas las piezas que estén sucias.
- 6) Montar cada una de las piezas según la secuencia inversa a la de desmontaje.
- 7) Aplique unas gotas de aceite (p.ej. aceite para máquinas de coser) en los orificios de aspiración y retorno (ilustración 6, flecha). Conecte la pistola pulverizadora durante unos instantes.

### Accesorios W 140 P (no comprendido en el volumen de suministro)

Denominación	N.º de pedido
Toberas de chorro cilíndrico para diferentes materiales de pulverización:	
Materiales de pulverización muy viscosos Tamaño de tobera 0,5	0046 894
Depósito de pintura con tapa	0413 909
Prolongación de tobera flexible con pulverizador	0046 675

### Prolongación de tobera flexible (ilustración 7)

Para trabajos de pulverización en techos, objetos recostados o puntos de difícil acceso como p.ej. radiadores.

### Lista de piezas (ilustración 8)

Pos.	Denominación	N.º de pedido
1	Tubo de aspiración	0413 305
2	Depósito de la pintura con tapa	0413 909
3	Tobera 0,8 mm	0046 903
4	Tuerca de retención	0413 310
5	Válvula	0209 042
6	Caja de la bomba	0412 210
7	Resorte del émbolo	0033 028
8	Émbolo	0198 207
9	Chave de bocal pulverizador	0199 327
10	Copa graduada de viscosidad	0209 058

## Eliminación de averías

Avería	Causa	Remedio
La pistola pulverizadora vibra y no funciona	<ul style="list-style-type: none"> <li>• El émbolo se queda pegado</li> <li>• Accionamiento defectuoso</li> </ul>	<ul style="list-style-type: none"> <li>→ Desmontar la bomba y limpiarla con disolvente</li> <li>→ Enviar la pistola pulverizadora al servicio de asistencia al cliente</li> </ul>
La pistola pulverizadora no aspira	<ul style="list-style-type: none"> <li>• Ausencia de válvula en la bomba</li> </ul>	<ul style="list-style-type: none"> <li>→ Colocar la válvula</li> </ul>
La pistola pulverizadora aspira pero no pulveriza	<ul style="list-style-type: none"> <li>• Tobera atascada</li> <li>• Canales y perforaciones del pulverizador atascados</li> </ul>	<ul style="list-style-type: none"> <li>→ Limpiar</li> <li>→ Limpiar</li> </ul>
La pistola pulverizadora funciona, pero pulveriza de forma irregular	<ul style="list-style-type: none"> <li>• Se ha agotado el material de pulverización del depósito</li> <li>• La pistola pulverizadora se ha sostenido inclinada y ha aspirado aire</li> <li>• Viscosidad excesiva del material de pulverización</li> <li>• Botón de ajuste fino mal ajustado</li> <li>• Tobera obturada</li> <li>• Válvula obturada</li> <li>• Válvula inadecuada</li> </ul>	<ul style="list-style-type: none"> <li>→ Rellenar</li> <li>→ Colocar la prolongación de tobera flexible (véase Acc.)</li> <li>Accesorios</li> <li>→ Diluir correctamente</li> <li>→ Regular de nuevo de acuerdo con el material de pulverización que utilizar</li> <li>→ Cambiar</li> <li>→ Cambiar</li> <li>→ Utilizar una válvula adecuada</li> </ul>

## Observaciones sobre la eliminación de residuos



El aparato con todos sus accesorios se deberá llevar a una planta de reciclaje que cumpla las normas de protección del medio ambiente. No tire el aparato junto con la basura doméstica. Ayude a mantener limpio el medio ambiente y lleve así su aparato a un centro local de recogida de residuos o infórmese del modo de proceder a este respecto en el comercio especializado.

## Información importante acerca de la responsabilidad debida a productos defectuosos

A raíz de un decreto de la UE entrado en vigor el 01.01.1990, el fabricante sólo se responsabiliza de su producto si todas las piezas provienen del fabricante o han sido autorizadas por éste o si todos los elementos son montados y utilizados conforme a las normas. Al utilizar piezas de recambio o accesorios ajenos, la responsabilidad puede anularse completa o parcialmente.

## 2 años de garantía

La garantía es de 2 años, calculada a partir del día de la venta (recibo de la caja). Abarca y se limita a la eliminación gratuita de los defectos ocasionados, con justificación, por la utilización de materiales no perfectos en la fabricación o por un error en el montaje, o a la sustitución gratuita de las piezas defectuosas. Esta garantía queda anulada en caso de utilización o puesta en funcionamiento falsas así como de montaje o reparaciones realizadas por cuenta propia que no están indicadas en nuestras instrucciones de empleo. Las piezas sometidas a desgaste están excluidas de esta garantía. Nos reservamos expresamente el derecho de aplicación de la garantía. La garantía excluye la aplicación industrial. Nos reservamos expresamente el derecho de prestación de garantía. La garantía se anula si el aparato ha sido abierto por otras personas que no pertenecen al servicio técnico de WAGNER. Los daños causados durante el transporte, trabajos de mantenimiento así como daños y fallos ocasionados por trabajos defectuosos de mantenimiento no caen bajo las aplicaciones de garantía. La acreditación de la adquisición del aparato tiene que hacerse presentando el recibo original y la tarjeta de garantía completamente rellena en caso de recurrir a la aplicación de la garantía. Manteniéndonos dentro de lo prescrito por la ley, no nos responsabilizamos por aquellos daños a personas, a bienes o consecuenciales, especialmente, si el aparato ha sido aplicado de otra forma que la indicada en las instrucciones de empleo, no ha sido puesto en funcionamiento ni mantenido según nuestras instrucciones de empleo, o un profano ha realizado por su cuenta reparaciones. Nos reservamos el derecho de realizar reparaciones o trabajos de mantenimiento en fábrica que vayan más allá de lo indicado en estas instrucciones de empleo. Por favor, dirijase al lugar de venta en el caso de garantía o de reparación.

## Parabéns pela aquisição da pistola pulverizadora WAGNER.

Adquiriu um produto de marca que, para funcionar em perfeitas condições, necessita de ser cuidadosamente limpo e conservado. **Antes de utilizar o aparelho, leia atentamente o manual de instruções e tenha em atenção as instruções de segurança. Guarde cuidadosamente o manual de instruções.**

### Instruções gerais de segurança

#### Atenção!



É aconselhável ler estas instruções até ao fim. *Falhas no cumprimento das instruções que se seguem podem dar origem a choques eléctricos, incêndios e/ou ferimentos graves. O termo "ferramenta eléctrica" refere-se a ferramentas de ligação à rede eléctrica (com cabo eléctrico) e a ferramentas alimentadas por bateria (sem cabo eléctrico).*

### 1. Local de trabalho

- a) **Mantenha a sua área de trabalho limpa e arrumada.** *A desarrumação e a má iluminação das áreas de trabalho podem dar origem a acidentes.*
- b) **Não utilize o aparelho em atmosferas explosivas, onde haja líquidos, gases ou poeiras inflamáveis.** *As ferramentas eléctricas provocam faíscas que podem inflamar as poeiras ou os vapores.*
- c) **Mantenha as crianças e outras pessoas afastadas durante a utilização desta ferramenta eléctrica.** *As distrações podem fazer com que perca o controlo sobre o aparelho.*

### 2. Segurança eléctrica

- a) **A tomada tem de ser compatível com a ficha eléctrica do aparelho. A ficha não pode ser alterada de modo nenhum. Não utilize fichas adaptadoras nos aparelhos com ligação à terra.** *As fichas inalteradas e as tomadas apropriadas diminuem o risco de choque eléctrico.*
- b) **Evite o contacto físico com superfícies ligadas à terra, tais como tubos, aquecedores, fogões e frigoríficos.** *Há um maior risco de choque eléctrico se o seu corpo estiver em ligação à terra.*
- c) **Mantenha o aparelho afastado da chuva e da humidade.** *Se entrar água num aparelho eléctrico, o risco de choque eléctrico aumenta.*
- d) **Não utilize o cabo eléctrico para transportar ou pendurar o aparelho, nem puxe pelo cabo para extrair a ficha da tomada. Mantenha o cabo afastado do calor, de óleo, de arestas aguçadas ou de peças móveis.** *Os cabos danificados ou enrolados aumentam o risco de choque eléctrico.*
- e) **Sempre que trabalhar com uma ferramenta eléctrica ao ar livre, utilize apenas extensões próprias para trabalhar no exterior.** *A utilização de uma extensão própria para trabalhos ao ar livre diminui o risco de choque eléctrico.*

### 3. Segurança pessoal

- a) **Esteja atento e tenha os devidos cuidados ao trabalhar com uma ferramenta eléctrica. Não utilize este aparelho se estiver cansado ou sob a influência de drogas, álcool ou medicamentos.** *Um momento de distração durante a utilização deste aparelho pode dar origem a ferimentos graves.*
- b) **Utilize sempre os equipamentos de segurança pessoal e óculos de protecção.** *A utilização dos equipamentos de segurança, tais como máscaras anti-poeira, calçado de segurança anti-derrapante, capacetes de protecção ou protecção para os ouvidos, consoante o tipo de ferramenta eléctrica e a sua finalidade, diminui o risco de ferimentos.*
- c) **Evite que a máquina seja involuntariamente colocada em funcionamento. Assegure-se de que o interruptor está na posição "DESLIGADO" antes de introduzir a ficha na tomada.** *Podem ocorrer acidentes se, ao transportar o aparelho, tiver o dedo no interruptor ou se o aparelho estiver ligado no momento em que o ligar à corrente.*
- d) **Afaste todas as ferramentas de regulação ou chaves de bocas antes deligar o aparelho.** *Uma ferramenta ou chave que se encontre numa peça rotativa pode causar ferimentos.*
- e) **Não sobrestime as suas capacidades. Assegure-se de que está numa posição segura e mantenha sempre o equilíbrio.** *Deste modo pode controlar melhor o aparelho em situações inesperadas.*
- f) **Utilize roupas apropriadas. Não utilize roupas largas nem jóias. Mantenha o cabelo, as roupas e as luvas afastadas das peças móveis.** *As roupas largas, os acessórios e os cabelos compridos podem ser apanhados pelas peças em movimento.*
- g) **Este aparelho não deve ser manuseado por pessoas (incluindo crianças) com limitações a nível físico, sensorial ou intelectual, nem sem experiência e/ou sem os conhecimentos necessários, a não ser que sejam monitorizadas por uma pessoa responsável pela sua segurança ou que lhes sejam transmitidas as devidas instruções relativamente à utilização do aparelho.** *As crianças deverão ser vigiadas, a fim de garantir que não brincam com o aparelho.*

### 4. Cuidados a ter no manuseamento e na utilização de ferramentas eléctricas

- a) **Não sobrecarregue o aparelho. Utilize a ferramenta eléctrica adequada ao trabalho a realizar.** *Com a ferramenta eléctrica adequada trabalha melhor e com maior segurança em cada fase do trabalho.*
- b) **Não utilize ferramentas eléctricas com interruptores avariados.** *Uma ferramenta eléctrica que não se consegue ligar ou desligar é perigosa e tem de ser reparada.*
- c) **Retire a ficha da tomada antes de efectuar regulações, trocar acessórios ou guardar o aparelho.** *Esta medida de precaução evita que o aparelho se ligue inadvertidamente.*

- d) Guarde as ferramentas eléctricas que não estejam a ser utilizadas fora do alcance das crianças. Não deixe este aparelho ser utilizado por pessoas que não estejam familiarizadas com ele ou que não tenham lido estas instruções.** *As ferramentas eléctricas são perigosas se forem utilizadas por pessoas inexperientes.*
- e) Conserve o aparelho com cuidado. Verifique se as peças móveis funcionam correctamente e não prendem, se há peças partidas ou tão danificadas, que comprometam o funcionamento do aparelho. Mandar reparar as peças danificadas antes de utilizar o aparelho.** *Muitos acidentes têm origem na má manutenção das ferramentas eléctricas.*
- f) Utilize a ferramenta eléctrica, os acessórios, as ferramentas intercambiáveis, etc. de acordo com estas instruções e da forma prescrita para este tipo de aparelho em particular. Tenha em atenção as condições de trabalho e a actividade a executar.** *A utilização de ferramentas eléctricas para outros fins, que não os indicados, pode dar origem a situações perigosas.*

## 5. Service

- a) Mandar reparar o seu aparelho apenas por pessoal especializado qualificado e com peças de substituição originais.** *Deste modo garante-se que a segurança do aparelho se mantém.*
- b) Caso o cabo de ligação à rede deste aparelho seja danificado, o mesmo terá de ser substituído pelo fabricante ou pelo respectivo serviço de apoio ao cliente ou por pessoal qualificado para o efeito, de modo a prevenir a ocorrência de acidentes.**

## Normas de segurança para pistolas pulverizadoras



### Atenção! Perigo de infecção

**O material pulverizado sai da boquilha a uma pressão muito elevada. Não aponte o feixe de pulverização a pessoas ou animais.**

- Com a pistola pulverizada apenas se podem pulverizar pinturas e dissolventes, e outros líquidos com um ponto de inflamação de 21°C ou superior (ver os dados da embalagem dos respectivos materiais. Classes de perigos admissíveis: A II e A III).
- As pistolas pulverizadoras não se podem utilizar nos recintos e lugares especificados na disposição sobre protecção contra explosões.
- Para evitar riscos de explosões ao realizar trabalhos de pulverização, deve existir uma ventilação natural ou artificial.
- Ao pulverizar não deve existir no entorno de trabalho nenhuma fonte de ignição como por ex. Chamas nuas, fumo de cigarro, chispas, cabos incandescentes e superfícies quentes.
- Antes de realizar qualquer trabalho na pistola pulverizadora, extrair a ficha de ligação da tomada da rede.
- As pistolas pulverizadoras não devem ser utilizadas para pulverizar materiais combustíveis.
- As pistolas pulverizadoras não se devem limpar com produtos dissolventes combustíveis com um ponto de inflamação inferior a 21°C.
- Preste atenção aos eventuais perigos que possa comportar o material pulverizado e respeite os avisos das embalagens ou as instruções do fabricante do material.

- Não pulverize nunca materiais sobre os que se desconheçam os seus possíveis perigos.
- Utilize sempre protecção respiratória e auditiva.

**Com acessórios e peças sobressalentes originais da WAGNER tem a garantia de cumprimento de todas as prescrições de segurança.**

### Características técnicas

Quantidade máx, fornecida:	220 g/min	Conteúdo do depósito:	800 ml
Viscosidade máx.:	(tempo derrame) 70 segundos	Isolamento duplo:	<input type="checkbox"/>
Pressão máxima:	130 bar	Bomba:	intercambiável
Tensão:	230 V, 50 hz	Cilindro da bomba:	aço especial
Potência absorvida:	100 W	Êmbolo:	aço especial Ø 5 mm
Boquilha redonda:	0.8 mm	Nível de pressão acústica:	86 dB(A)
Peso:	1.5 kg	Potência de pressão acústica:	99 dB(A)
Nível de oscilação:	10.5 m/s <sup>2</sup>		

### Materiais processáveis:

Pinturas e lacas que contenham produtos dissolventes, pinturas de laca acrílicas, lacas solúveis em água, lacas incolores, polimentos, conservantes para madeira, produtos desinfectantes, produtos fitosanitários, produtos de impregnação, assim como óleos e outros líquidos aquosos.

### Os materiais seguintes pulverizáveis não são aptos para serem processados:



Pinturas de dispersão e de látex, materiais que contenham componentes altamente esmerilantes, esmaltes com componentes espessos, produtos corrosivos, decapantes e lexívia, pinturas de silicatos. O processamento de materiais pulverizáveis pode provocar um incremento do desgaste ou danos por corrosão nas área de bombas que não se encontrem cobertas pela garantia WAGNER.

### Preparação do material a pulverizar

Muitas pinturas devem diluir-se, como preparação para poder aplicá-las com a pistola pulverizadora. A tabela de viscosidades seguinte apresenta as instruções para diluir as pinturas e prepará-las para a pulverização (viscosidade = resistência da pintura).

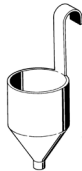

### Tabela de manipulação de viscosidade

Material a pulverizar	Viscosidade: Tempo de derrame em segundos	
		
Pinturas de laca / imprimação solúveis em dissolventes	20-35	20-45
Pinturas de laca / imprimação solúveis em água	20-50	20-60
Lacas de cobertura para veículos	18-22	18-22
Produtos conservantes para madeiras/desinfectantes/fitosanitários, polimentos, produtos decapantes e óleos	sem diluir	
Lacas com efeito de martelado	25-35	30-45
Pinturas de alumínio	20-30	20-30

### Medição da viscosidade

Submergir o recipiente graduado de viscosidade (figura 1) até à borda no material a pulverizar. Retirar o vaso graduado e medir o tempo (em segundos) que transcorre até que os fios de líquido se rompam. Compare o "tempo de derrame" medido com os valores da tabela de viscosidade.

### Posta em serviço

Antes de efectuar a ligação à rede eléctrica, comprove que a tensão da rede coincida com os dados da placa de potência (situada na parte lateral da pistola pulverizadora).

- 1) Dilua o material a pulverizar de acordo com os dados da tabela anterior.
- 2) Coloque o depósito em cima de um papel e encha-o com o material pronto para pulverizar.



**Atenção! Não ponha a pistola pulverizadora em funcionamento se não preparou previamente o material a pulverizar no depósito.**

- 3) Coloque a pistola pulverizadora no depósito e gire-o para a direita até que este se encontre firmemente instalado (figura 2, flecha).
- 4) Accione o interruptor da pistola pulverizadora para a ligar.
- 5) Ao girar o botão de ajuste fino pode modificar o ajuste da quantidade de material pulverizado a aplicar (figura 3, flecha).

## Técnica de pulverização

- **Não** cubra as superfícies a pulverizar. Ao realizar os trabalhos procure que factores como por ex. o vento ou a névoa de pintura não desviem o material pulverizado em distâncias grandes e possam produzir-se danos.
- Realize previamente uma prova de pulverização sobre um cartão ou sobre um material de fundo similar para localizar o ajuste adequado da pistola pulverizadora.
- Ao pulverizar, mantenha a pistola pulverizadora o mais horizontal possível. Ao pulverizar para cima (por ex., um tecto) ou para baixo (por ex., uma porta na horizontal), utilize o **prolongamento de boquilha flexível** (figura 7, flecha, Acessórios especiais).
- O movimento da pistola não se deve realizar com o punho, e sim com o braço. Desta maneira garante-se que durante o processo de pulverização se mantenha a mesma distância entre a pistola pulverizadora e a superfície a trabalhar (figura 4).
- Para conseguir um resultado de pulverização óptimo, a superfície deve pulverizar-se num suporte de cruzeta (figura 5).

## Limpeza e manutenção

A pistola pulverizadora só pode realizar perfeitamente a sua tarefa se se guarda sempre limpa e bem cuidada até à seguinte utilização.



**Atenção! Ao limpar a pistola pulverizadora não submergir nunca a pistola em líquidos.**

- 1) Eliminar os restos de pintura presentes no depósito da pintura.
- 2) Encher o depósito da pintura com a correspondente diluição e pulverizar com o aparelho durante aprox. 2 segundos.
- 3) Desconectar a ficha da tomada de ligação à rede.
- 4) Desmontar a pistola pulverizadora tal como se indica na figura 8 (Peças de reposição).
- 5) Limpar a fundo todas as peças que se encontrem sujas.
- 6) Montar cada uma das peças seguindo a sequência inversa à da desmontagem.
- 7) Aplique umas gotas de óleo (por ex., óleo para máquinas de costura) nos orifícios de aspiração e retorno (figura 6, flecha). Conecte a pistola pulverizadora durante alguns instantes.

### Acessórios W 140 P (não incluídos no volume de fornecimento)

Designação	Enc. nº.
Boquilhas de jorro cilíndrico para diferentes materiais de pulverização:	
Materiais de pulverização Muito viscosos Tamanho de boquilha 0,5	0046 894
Depósito de pintura com tampa	0413 909
Prolongação de boquilha flexível com pulverizador	0046 675

## Prolongação de boquilha flexível (figura 7)

Para trabalhos de pulverização em tectos, objectos na horizontal ou pontos de difícil acesso, como por exemplo radiadores.

### Lista de peças sobressalentes (figura 8)

Pos	Denominação	Enc. nº.
1	Tubo de aspiração	0413 305
2	Depósito da pintura com tampa	0413 909
3	Boquilha 0,8 mm	0046 903
4	Porca de retenção	0413 310
5	Válvula	0209 042
6	Caixa da bomba	0412 210
7	Mola do êmbolo	0033 028
8	Êmbolo	0198 207
9	Chave de bocal pulverizador	0199 327
10	Vaso graduado de viscosidade	0209 058

### Resolução de problemas

Avaria	Causa	Solução
A pistola pulverizadora vibra e não funciona	<ul style="list-style-type: none"> <li>• O êmbolo está colado</li> <li>• Accionamento defeituoso</li> </ul>	<ul style="list-style-type: none"> <li>→ Desmontar a bomba e limpá-la com dissolvente</li> <li>→ Enviar a pistola pulverizadora ao serviço de assistência ao cliente</li> </ul>
A pistola pulverizadora não aspira	<ul style="list-style-type: none"> <li>• Ausência de válvula na bomba</li> </ul>	→ Colocar a válvula
A pistola pulverizadora aspira mas não pulveriza	<ul style="list-style-type: none"> <li>• Boquilha bloqueada</li> <li>• Canais e perfurações do pulverizador bloqueados</li> </ul>	<ul style="list-style-type: none"> <li>→ Limpar</li> <li>→ Limpar</li> </ul>
A pistola pulverizadora funciona, mas pulveriza de forma irregular	<ul style="list-style-type: none"> <li>• Esgotou-se o material de pulverização do depósito.</li> <li>• A pistola pulverizadora manteve-se inclinada e aspirou ar.</li> <li>• Viscosidade excessiva do material de pulverização.</li> <li>• Botão de ajuste fino mal ajustado.</li> <li>• Boquilha obturada</li> <li>• Válvula obturada</li> <li>• Válvula inadequada</li> </ul>	<ul style="list-style-type: none"> <li>→ Encher</li> <li>→ Colocar a prolongação de boquilha flexível (ver Acessórios).</li> <li>→ Diluir correctamente</li> <li>→ Regular novamente de acordo com o material de pulverização a utilizar.</li> <li>→ Substituir</li> <li>→ Substituir</li> <li>→ Utilizar uma válvula adequada.</li> </ul>

## Protecção do ambiente



O aparelho e os acessórios devem ser enviados para uma instalação de reciclagem compatível com o ambiente. Não elimine o aparelho através do lixo doméstico. Proteja o ambiente e deposite o seu aparelho num ponto de recolha selectiva local ou informe-se no comércio especializado

## Indicação importante sobre a responsabilidade pelo produto!

De acordo com um regulamento comunitário, em vigor desde 01.01.1990, o fabricante só é responsável pelo seu produto, se tiver produzido ou autorizado todas as peças, ou se os aparelhos tiverem sido montados e operados correctamente. A utilização de acessórios e peças sobressalentes que não sejam originais pode anular total ou parcialmente a garantia.

### 2 anos de garantia

A garantia é válida por 2 anos, a partir do dia da venda (talão da caixa).

Ela abrange e limita-se à eliminação gratuita de defeitos comprovadamente resultantes da utilização de materiais defeituosos na produção ou a erros de montagem ou à substituição gratuita das peças defeituosas. A utilização ou colocação em funcionamento, assim como montagens ou reparações efectuadas por conta própria que não respeitem o nosso manual de instruções, anulam a garantia. Peças sujeitas a desgaste estão igualmente excluídas da garantia. A garantia exclui a utilização industrial. Reservamo-nos expressamente o direito de prestação da garantia. A abertura do aparelho por outras pessoas que não o pessoal de assistência técnica da **WAGNER** anula a garantia. Danos resultantes de transporte, trabalhos de manutenção e danos ou avarias resultantes de trabalhos de manutenção defeituosos não estão cobertos pela garantia. Para recorrer à garantia, é necessário comprovar a aquisição do aparelho por meio do recibo de compra original. Desde que permitido por lei, excluimos qualquer responsabilidade por quaisquer danos pessoais, materiais ou danos consequentes, sobretudo se o aparelho tiver sido utilizado para outro fim que não o indicado no manual de instruções, se tiver sido posto em funcionamento sem respeitar as indicações do manual de instruções ou se uma pessoa sem a respectiva qualificação técnica tiver procedido à manutenção ou reparação do aparelho. Reservamo-nos o direito de realização na fábrica de reparações ou trabalhos de manutenção que vão além dos indicados neste manual de instruções. Solicitamos que, em caso de garantia ou reparação, contacte a loja onde comprou o aparelho.



**Declaración de conformidad CE**

Mediante la presente garantizamos, bajo nuestra exclusiva responsabilidad, que este producto cumple con las correspondientes disposiciones:

2006/42/EG; 2004/108 EG; 2002/95/EG; 2002/96/EG

Normas armonizadas aplicadas:

EN 60745-1:2009, EN 50144-2-7:2000, EN 55014-1:2006+A1:2009,  
EN 55014-2:1997+A1:2001+A2:2008, EN 61000-3-2:2006+A1:2009+A2:2009,  
EN 61000-3-3:2008



**Declaração de conformidade CE**

Pela presente garantimos, soba nossa exclusiva responsabilidade, que este produto cumpre com as correspondentes disposições:

2006/42/EG; 2004/108 EG; 2002/95/EG; 2002/96/EG

Normas harmonizadas aplicadas:

EN 60745-1:2009, EN 50144-2-7:2000, EN 55014-1:2006+A1:2009,  
EN 55014-2:1997+A1:2001+A2:2008, EN 61000-3-2:2006+A1:2009+A2:2009,  
EN 61000-3-3:2008

i.V. T. Jeltsch  
Vice President  
Product Strategy & Planning

i.V. J. Ulbrich  
Development Manager

Responsable de la documentación  
Responsável pela documentação



J. Wagner GmbH Otto-Lilienthal-Str. 18 D-88677 Markdorf





**D** **J. Wagner GmbH**  
Otto-Lilienthal-Str. 18  
**D-88677 Markdorf**  
☎ Hotline 0180/1000 227  
☎ +49/ (0) 75 44/ 505-1169

WAGNER

**B** **Wagner Spraytech Belgie**  
Veilinglaan 58  
**1861 Meise-Wolvertem**  
☎ +32/2/2 69 46 75 ☎ +32/2/2 69 78 45

WAGNER

**F** **Wagner France S.a.r.l.**  
Parc de Gutenberg - Bâtiment F8  
8 voie la Cardon  
**91127 Palaiseau Cedex**  
☎ 0 825 011 111 ☎ 0169 81 72 57

WAGNER

**DK/S** **Wagner Spraytech Scandinavia A/S**  
Helgeshøj Allé 28  
**DK-2630 Tåstrup**  
☎ +45/43 27 18 18 ☎ +45/43 43 05 28

WAGNER

**CH** **J. Wagner AG**  
Industriestraße 22  
**9450 Altstätten**  
☎ +41/71/7 57 22 11 ☎ +41/71/7 57 23 23

WAGNER

**SK** **Phobos Corporation Spol.r.o**  
Stanicna 6, 92700 Sala  
**Slowakei**  
☎ +421/31/7 70 78 84 ☎ +421/31/7 70 22 42

WAGNER

**NL** **Wagner Spraytech Benelux B.V.**  
Zoonebaan 10  
**3542 EC Utrecht**  
☎ +31/30/2 41 41 55 ☎ +31/30/2 41 17 87

WAGNER

**GB** **Wagner Spraytech (UK) Ltd.**  
The Coach House  
2 Main Road  
**Middleton Cheney OX17 2ND**  
☎ UK-Helpline 0844 335 0517  
5 p per minute (landline)

WAGNER

**CZ** **E-Coreco s.r.o.**  
Na Roudné 102  
**301 00 Plzen**  
☎ +420 739 359 518 ☎ +420 227 077 364

WAGNER

**E** **J. Wagner Spraytech Ibérica S.A.**  
Ctra. N-340, Km 1245,4  
**08750 Molins de Rei (Barcelona)**  
☎ +34/93/6 80 00 28 ☎ +34/93/6 68 01 56

WAGNER

**SLO** Adresa servisa:  
**GMA Elektromehanika d.o.o.**  
Cesta Andreja Bitenca 115,  
**Ljubljana 1000/Slowenien**  
☎ +386(1)/583 83 04 ☎ +386(1)/518 38 03

WAGNER

**H** Magyarországi szerviz  
**Hondimpex KFT.**  
Kossuth L. u. 48-50  
**8060 Mór**  
☎ +36(-22)/407 321 ☎ +36(-22)/407 852

WAGNER

**PL** **PUT Wagner Service**  
ul. E. Imieli 14  
**41-605 Swietochlowice**  
☎ +48/32/2 45 06 19 ☎ +48/32/2 41 42 51

WAGNER

**HR** Adresa servisa:  
**EL-ME-HO**  
Horvatiničev put 2  
**10436 Rakov Potok/Kroatien**  
☎/☎ +385(-1)65 86 - 028

WAGNER

**AUS** **Wagner Spraytech Australia Pty. Ltd.,**  
14-16 Kevlar Close,  
**Braeside, VIC 3195/Australia**  
☎ +61/3/95 87 20 00 ☎ +61/3/95 80 91 20

WAGNER

[www.wagner-group.com](http://www.wagner-group.com)

Errores y modificaciones reservados.  
Salvo erros e alteraçõe.